

AUCUNE INTERVENTION SUR VEHICULE, QU'IL FONCTIONNE AU LHS2 OU AU LHM,  
NE DOIT ETRE FAITE SANS LA FICHE D'ATELIER CORRESPONDANTE.

- 1°/ Prendre la fiche correspondant à l'opération effectuée.
- 2°/ Regarder sur le dessin le numéro repéré de la pièce en caoutchouc à monter.
- 3°/ Se reporter à la ligne correspondante de la partie droite de la fiche : la 1ère colonne indique le repère de la pièce porté sur le dessin.
- 4°/ La 2ème colonne indique les types de véhicules sur lesquels cette pièce est montée. (Voir en nota ci-dessous la correspondance des différents types de véhicules).
- 5°/ Les trois colonnes suivantes indiquent l'emplacement du joint, le nombre de joints par organe ou par véhicule et la forme des joints.
- 6°/ Les dernières colonnes donnent le numéro Pièces Détachées du joint à monter dans le cas où le véhicule fonctionne au LHS2 et dans le cas où le véhicule fonctionne au LHM. La couleur de la case indique la couleur de repère du joint considéré.

- case à fond noir	joint non repéré
- case à fond rouge	joint repéré en rouge
- case à fond blanc	joint repéré en blanc
- case à fond vert	joint repéré en vert

Les cases de la colonne LHS2 qui comportent deux parties, l'une à fond noir, l'autre à fond rouge ou blanc indiquent :

- a) Celles à **fond noir et rouge** : le joint n'a pas changé de matière, le numéro Pièces Détachées est resté le même. Ce joint ne convient que pour les véhicules fonctionnant au LHS2. Pour le différencier des joints non repérés, il est maintenant repéré en rouge. Il ne faut utiliser jusqu'à épuisement du stock que les joints non repérés sur les véhicules fonctionnant au LHS2.
- b) Celles à **fond noir et blanc** : le joint a changé de matière, son numéro Pièces Détachées est modifié. Le numéro du joint indiqué sur fond noir correspond à l'ancienne matière le joint n'étant pas repéré. Ces joints doivent être utilisés jusqu'à épuisement du stock sur les véhicules fonctionnant au LHS2. Le numéro du joint indiqué sur fond blanc correspond à la nouvelle matière. Le joint est repéré en blanc. Ce joint peut être utilisé, à l'endroit indiqué aussi bien pour les véhicules fonctionnant au liquide LHS2 qu'au liquide LHM.
- c) Les **cases blanches** sans numéro correspondent à des joints qui n'existent pas pour le véhicule et le liquide correspondant.

NOTE : La correspondance entre les différents types de véhicules est la suivante :

DS : DS 19	} jusque Juillet 1965
ID : ID 19	
IDF : ID 19 F	
DX : DS 21	} depuis Septembre 1965
DJ : DS 21 M	
DY : DS 19 a	
DL : DS 19 Ma	
DJF : Break 21	
DLF : Break 19 a	
DE : ID 19 de Septembre 1965 à Juillet 1966	
DV : ID 19 depuis Septembre 1966	

REMARQUE IMPORTANTE : Les pièces des véhicules fonctionnant au liquide LHM peuvent être nettoyées à l'essence ordinaire ou à l'essence «c». Elles ne doivent pas être nettoyées à l'alcool.

#### ATTENTION A L'ORIENTATION DES REPERES

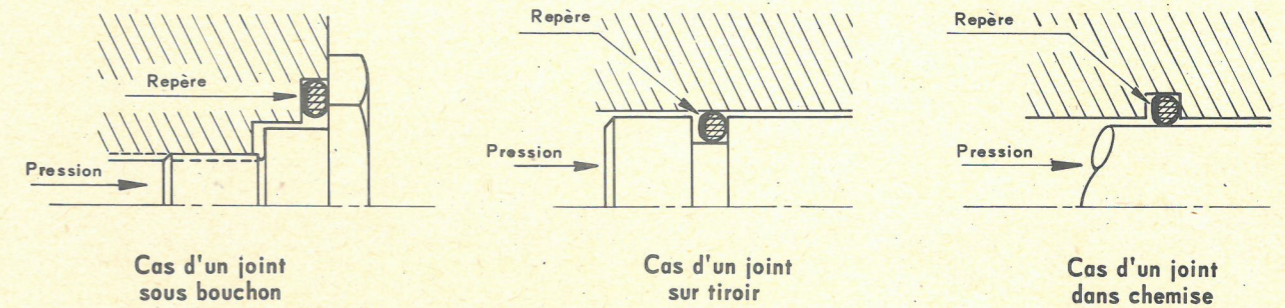

Exemples : Voir fiche d'atelier D-001/10 - Identification des joints utilisés pour le montage de la source de pression.

#### 1°/ Ligne 6 - véhicules : tous types

- emplacement du joint : garniture sur tube entre pompe H.P. et joncteur
- nombre de joint : 1
- forme : morceau de tube
- colonne LHS2 : il y a D 453-60 sur fond noir et D 453-60 sur fond rouge : cela signifie qu'on peut utiliser jusqu'à épuisement des stocks sur véhicules fonctionnant au LHS2 les joints D 453-60 non repérés et qu'ensuite il faudra utiliser des joints D 453-60 repérés en rouge.
- Colonne LHM : il faut utiliser des joints N 394-87 qui sont repérés en vert, sur les véhicules fonctionnant au LHM.

#### 2°/ Ligne 11 - véhicules : tous types

- emplacement : entre tube plongeur et réservoir
- nombre de joint : 1 par véhicule
- forme : joint torique
- colonne LHS2 : il y a DS 453-119 sur fond noir et 4878-S sur fond blanc. Les joints DS 453-119 en stock, qui ne sont pas repérés, peuvent être utilisés sur les véhicules fonctionnant au LHS2. Ensuite, il faudra utiliser sur ces véhicules des joints 4878-S repérés en blanc.
- Colonne LHM : il faut utiliser des joints 4878-S, repérés en blanc sur les véhicules fonctionnant au LHM.

#### 3°/ Ligne 2 - véhicule : types DS - ID - IDF

- emplacement : sous collier de tube réservoir pompe HP
- nombre de joints : 2 par véhicule
- Colonne LHS2 : D 391-108 sur fond noir. Le joint D 391-108, non repéré, doit être monté sur les véhicules DS - ID et IDF.
- Colonne LHM - rien : il n'y a pas eu de véhicules DS - ID et IDF fonctionnant au LHM.

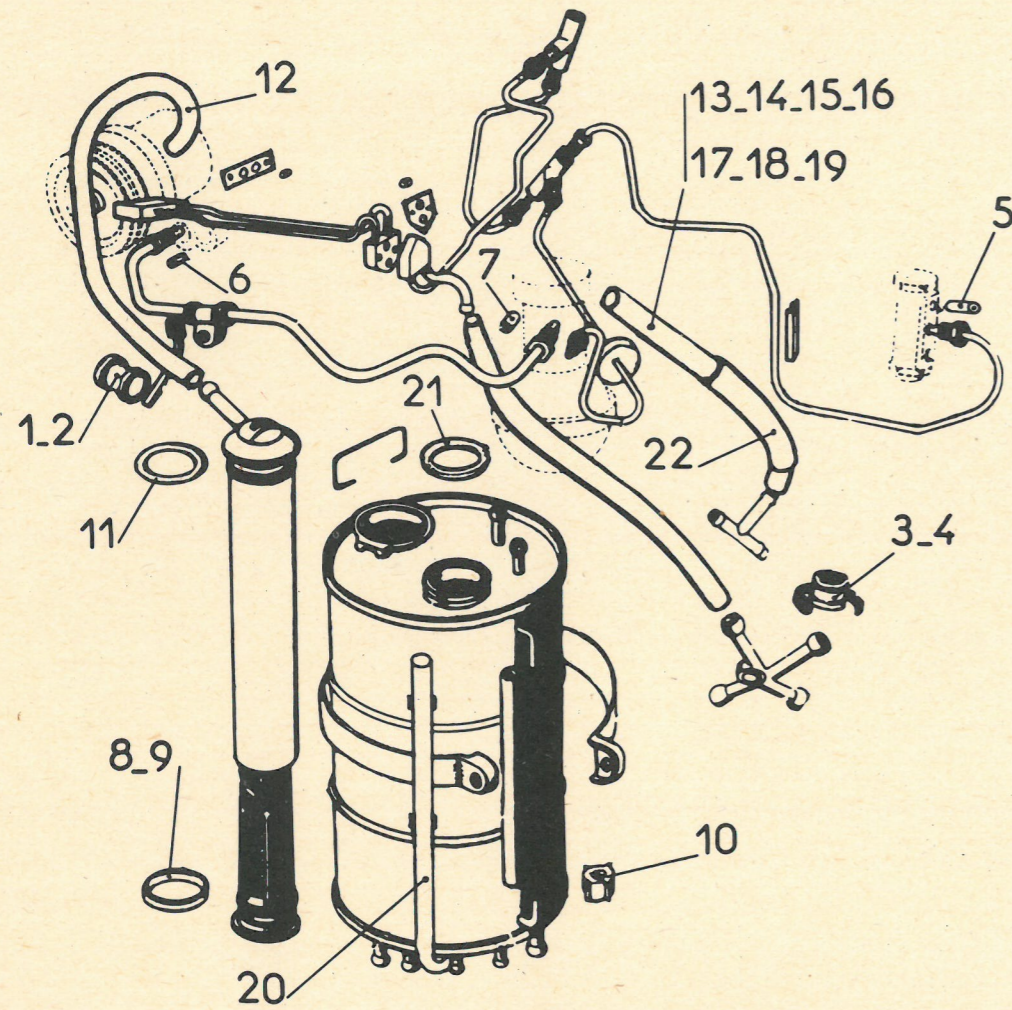

Repères	Véhicules	Emplacement	Nombre de joints	Forme des joints	LHS 2	LHM
1	TT sauf DS- ID-IDF	- sous collier de tube réservoir pompe HP	2		620-808	620-808
2	DS-ID-IDF	- sous collier de tube réservoir pompe HP	2		D 391-108	
3	TT sauf DS- ID-IDF	- sous collier de tube retour joncteur à raccord	2		620-807	620-807
4	DS-ID-IDF	- sous collier de tube retour joncteur à raccord	2		D 391-105	
5	TT	- garnitures raccord	ALD		D 453-82 D 453-82	NN 394-87 a
6	TT	- garniture sur tube entre pompe HP et con- joncteur	1		D 453-60 D 453-60	NN 394-87
7	TT	- garniture sur tube entre pompe HP et con- joncteur	1		D 392-90 D 392-90	NN 394-87 b
8	DS	- intérieur filtre en nylon du réservoir - jusque Mars 1957	1		D 393-85	
9	TT	- intérieur filtre en nylon du réservoir	1		DS 393-85 DS 393-85	U 30-743
10	TT	- sur tube niveau visible du réservoir	2		355-874 355-874	U 30-747
11	TT	- entre tube plongeur et réservoir	1		DS 453-119 4878-S	4878-S
12	TT	- liaison réservoir pompe HP	1	tuyauterie	DS 391-126 DS 391-126	DXN 394-72
13	DX-DY	- retour joncteur raccord	1	tuyauterie	DX 394-73 DX 394-73	DXN 394-73
14	DJ-DL-DV	- retour joncteur raccord	1	tuyauterie	DS 334-157 b DS 334-157 b	DXN 394-144

ATTENTION : les joints repérés blancs doivent être ECHANGES à chaque montage.

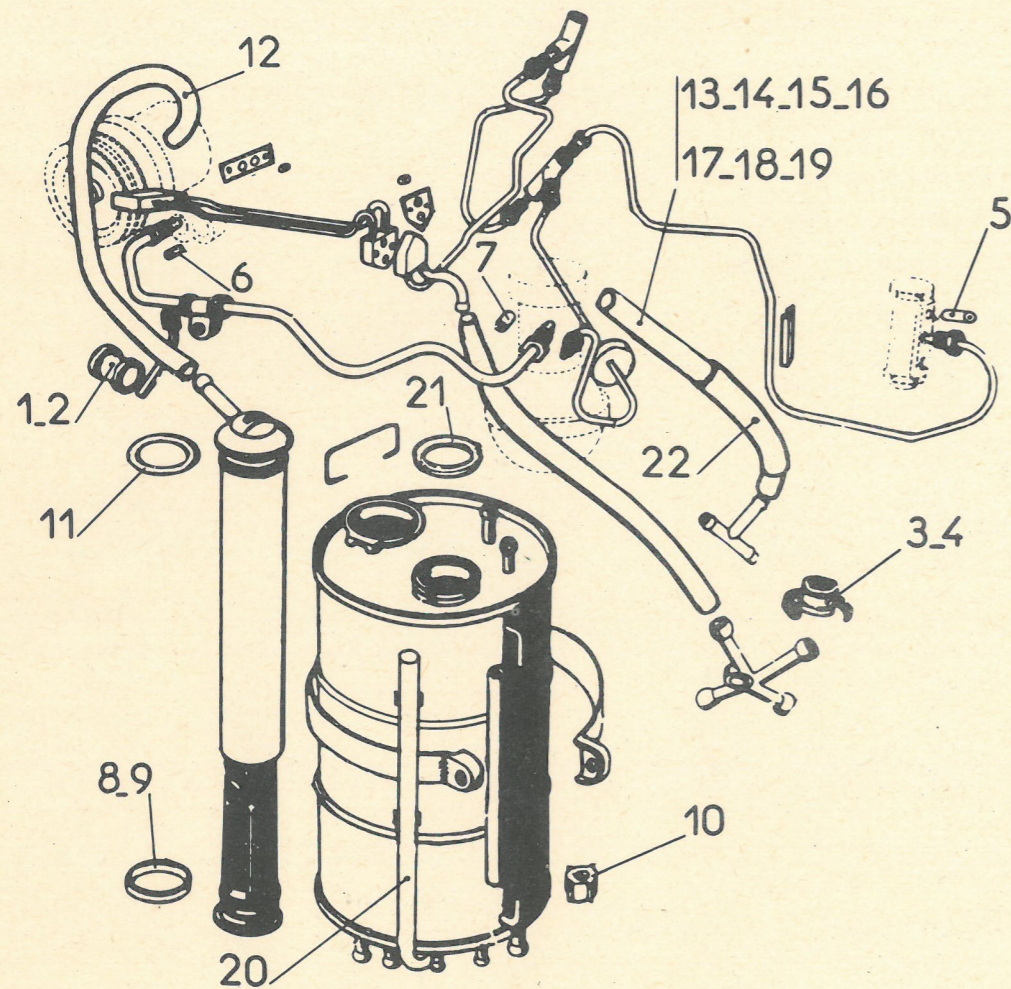

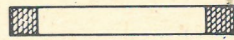
Repères	Véhicules	Emplacement	Nombre de joints	Forme des joints	LHS 2	LHM
15	DS	- retour conjointeur à raccord 3 voies jusque Septembre 1962	1	tuyauterie	DS 391-100	
16	DS	- retour conjointeur à raccord 3 voies depuis Septembre 1962	1	tuyauterie	DS 393-100 b	
17	ID - direction mécanique	- retour conjointeur à raccord 3 voies jusque Juin 1963	1	tuyauterie	DM 391-100	
18	ID	- retour conjointeur à raccord 3 voies depuis Juin 1963	1	tuyauterie	DM 391-100 a	
19	ID - direction mécanique	- retour conjointeur à raccord 3 voies jusque Juin 1963	1	tuyauterie	DF 391-100	
20	TT sauf DS- ID-IDF	- vidange réservoir depuis Juillet 1966	1	tuyauterie	DX 394-34	DX N 394-34
21	TT	- entre bouchon et réservoir	1		550-886 DX 393-73	DX 393-73
22	TT sauf DS- ID-IDF	- protection sur tube retour conjointeur	1	tuyauterie	D 391-116	D 391-116

ATTENTION : les joints repérés blancs doivent être ECHANGES à chaque montage.

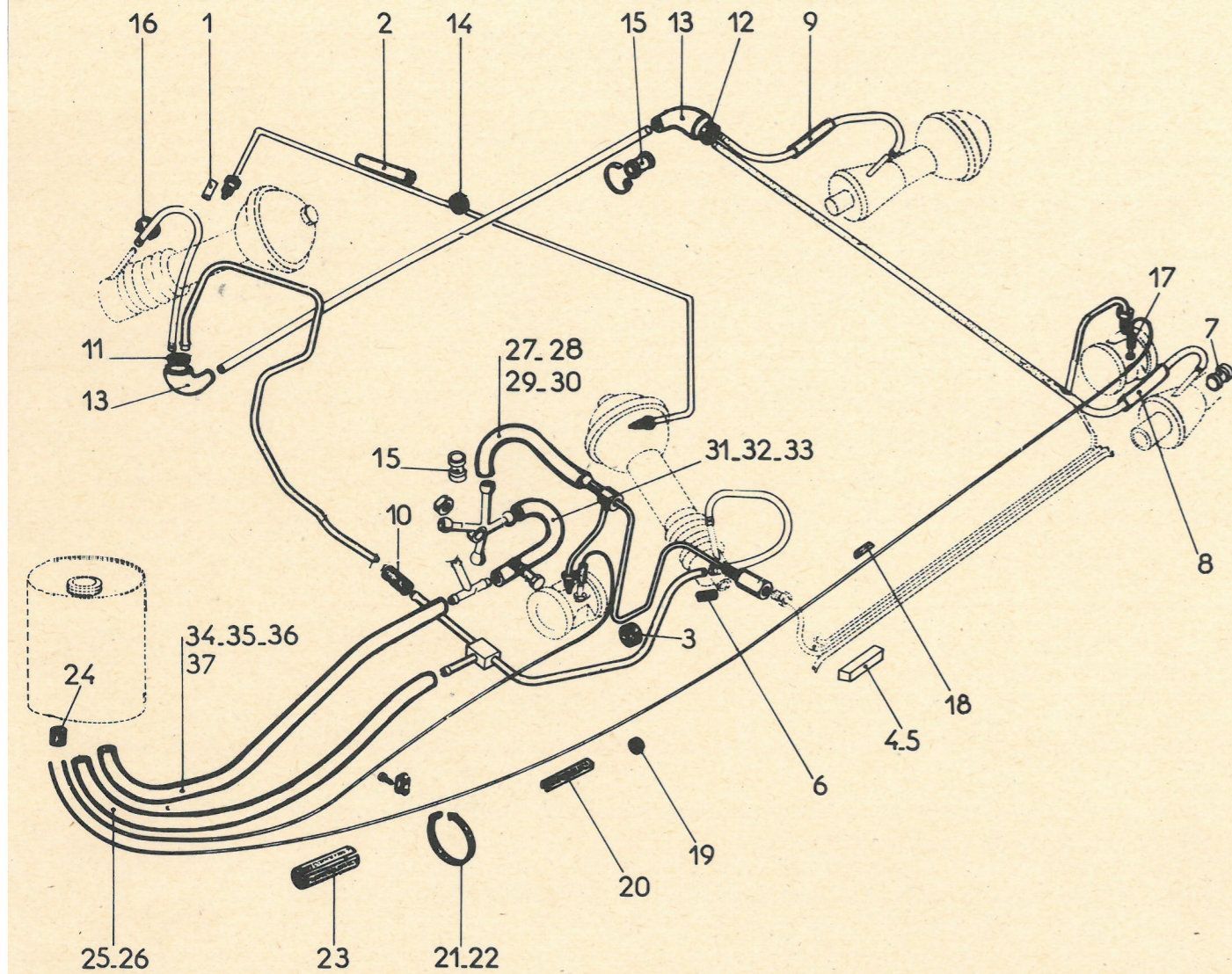

Repères	Véhicules	Emplacement	Nombre de joints	Forme des joints	LHS2	LHM
1	TT	- garnitures raccord.	A.L.D.		D 453-82 D 453-82	NN 394-87 a
2	TT	- sur tube alimentation suspension AV. et AR.	A.L.D.		D 435-150	D 435-150
3	TT sauf DS-ID-IDF	- sur canalisation de retour de fuite de correcteur AR. sur brancard.	1		D 453-150	D 453-150
4	DS-ID-IDF	- bouchon fermeture de traverse latérale G.	2		DM 435-33	
5	DS-ID-IDF	- bouchon fermeture de traverse latérale D.	1		DM 435-34	
6	TT sauf DS-ID-IDF	- raccordement canalisation de retour suspension AV. gauche et canalisation AV.	1		DS 391-171 DS 391-171	DX N 394-148
7	DS-ID-IDF	- protection sous collier retour cylindre suspension.	4		D 434-62 a	
8	DS-ID-IDF	- protection canalisation retour de fuite AR. gauche.	1	tuyauterie	D 391-128	
9	DS-ID-IDF	- protection canalisation retour de fuite AR. droite.	1	tuyauterie	D 391-129	
10	TT sauf DS-ID-IDF	- entre canalisation de retour suspension AV. droite	1		DS 391-145 b DS 391-145 b	DX N 394-147
11	TT sauf DS-ID-IDF	- entre raccord coudé et canalisation retour de suspension AV. et AV. D.	1		DS 391-173 DX 394-149	DX 394-149
12	TT sauf DS-ID-IDF	- entre raccord coudé et canalisation retour de suspension AR.	1		DS 391-172 DX 394-153	DX 394-153
13	TT sauf DS-ID-IDF	- entre canalisation de retour suspension AR. et AV. et canalisation centrale.	2		DS 391-174 DX 394-150	DX 394-150
14	TT sauf ID-IDF	- oeillet de canalisation retour de fuite suspension (AR. droite).	2		1066-S	1066-S

ATTENTION : les joints repérés blancs doivent être ECHANGES à chaque montage.

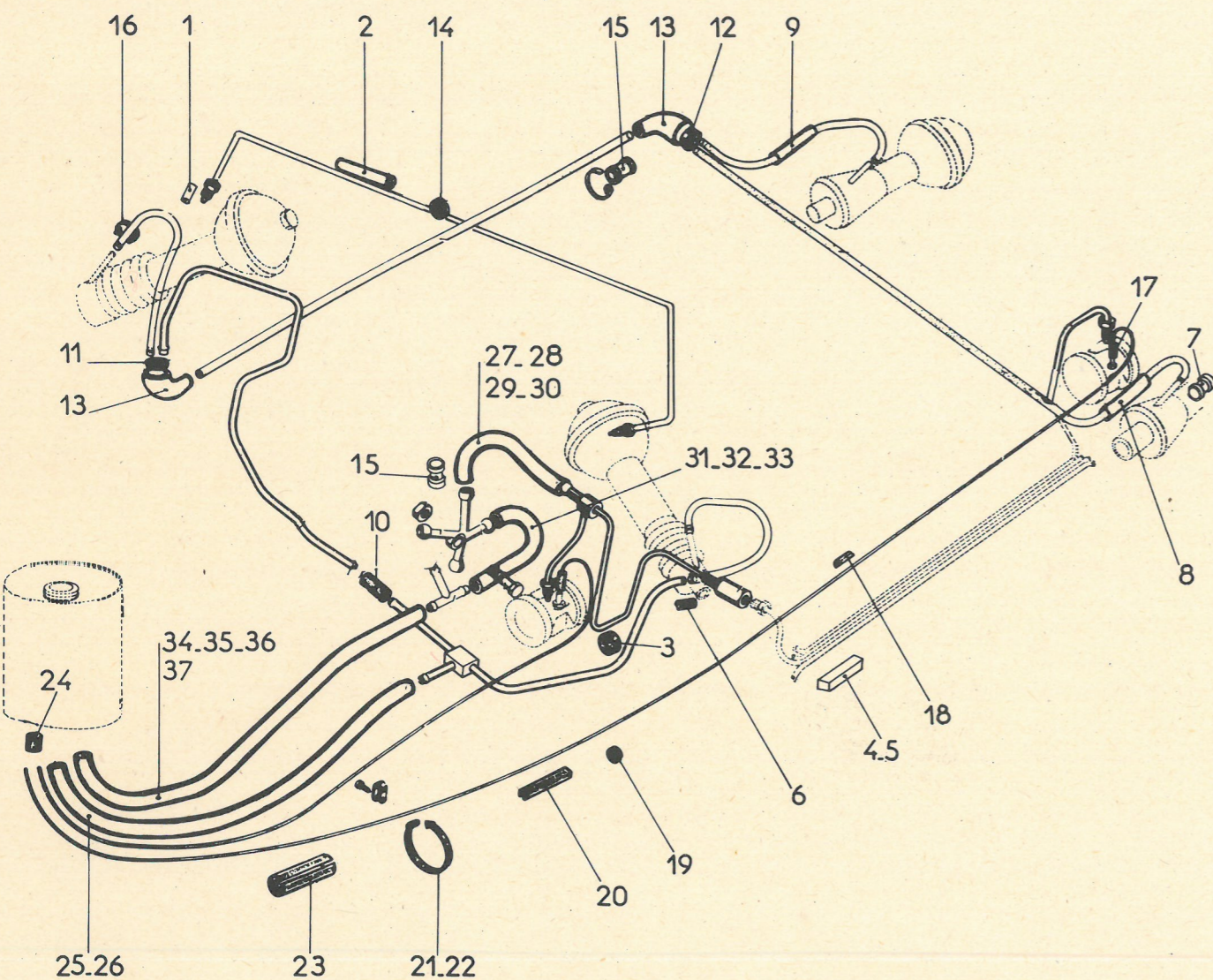

Repères	Véhicules	Emplacement	Nombre de joints	Forme des joints	LHS2	LHM
15	T T sauf DS-ID-IDF	- sous collier de serrage pour canalisation souple.	A.L.D.		620.806 620.807	620.806 620.807
16	T T sauf DS-ID-IDF	- fixation canalisation de retour de fuite, partie AV. D.	1		D 391-125	D 391-125
17	T T	- retour de fuite sur correcteur.	2		DS 391-104 DS 391-104	U 30.824
18	T T	- protection canalisation retour de fuite suspension AR. D. sur unit.	5		D 391-109	D 391-109
19	T T sauf DS-ID-IDF	- oeillet canalisation de retour de correcteur AR. sur traverse latérale G. et gousset de pied AV. G.	2		1059-S	1059-S
20	T T	- protection tube de retour correcteur AV. et AR. sur bras d'essieu G.	1		DM 435-53	DM 435-53
21	T T sauf DS-ID-IDF	- maintien de tube souple retour de fuite.	1		DM 334-204	DM 334-204
22	T T	- fixation des canalisations retour de fuite du correcteur.	9		DS 391-140	DS 391-140
23	T T	- sur canalisation retour de fuite suspension.	5		D 391-113	D 391-113
24	DS-IDF-DJ DL-DJF-DLF	- branchement canalisations retour de fuites du correcteur à réservoir.	1		DS 391-136 DS 391-136	DJ N 394-151
24	ID-DE-DX-DY	- branchement canalisations retour de fuites du correcteur à réservoir.	1		DF 391-136 DF 391-136	DX N 394-151
24	DV	- branchement canalisations retour de fuites du correcteur à réservoir - depuis Septembre 1966.	1			DX N 394-151
25	T T sauf DS-ID-IDF	- retour fuite suspension côté réservoir.	1	tuyauterie	DS 391-112 DS 391-112	DX N 394-146
26	DS-ID-IDF	- retour fuite suspension côté réservoir.	1	tuyauterie	DM 391-112	
27	DS-ID-IDF	- entre canalisation retour correcteur et raccord 4 voies jusque Juin 1963.	1	tuyauterie	DM 435-43	
28	DS-ID-IDF	- entre canalisation retour correcteur et raccord 4 voies jusque Octobre 1963.	1	tuyauterie	DS 435-43	

ATTENTION : les joints repérés blancs doivent être ECHANGES à chaque montage.

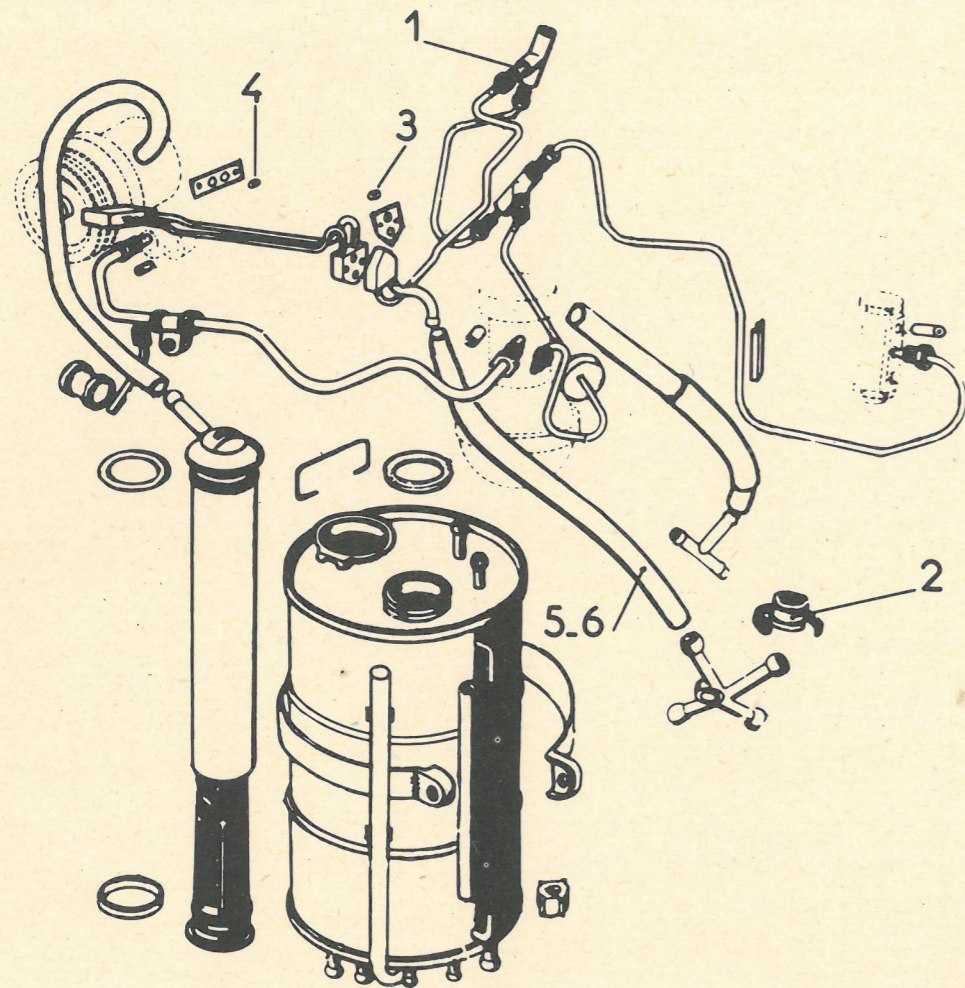





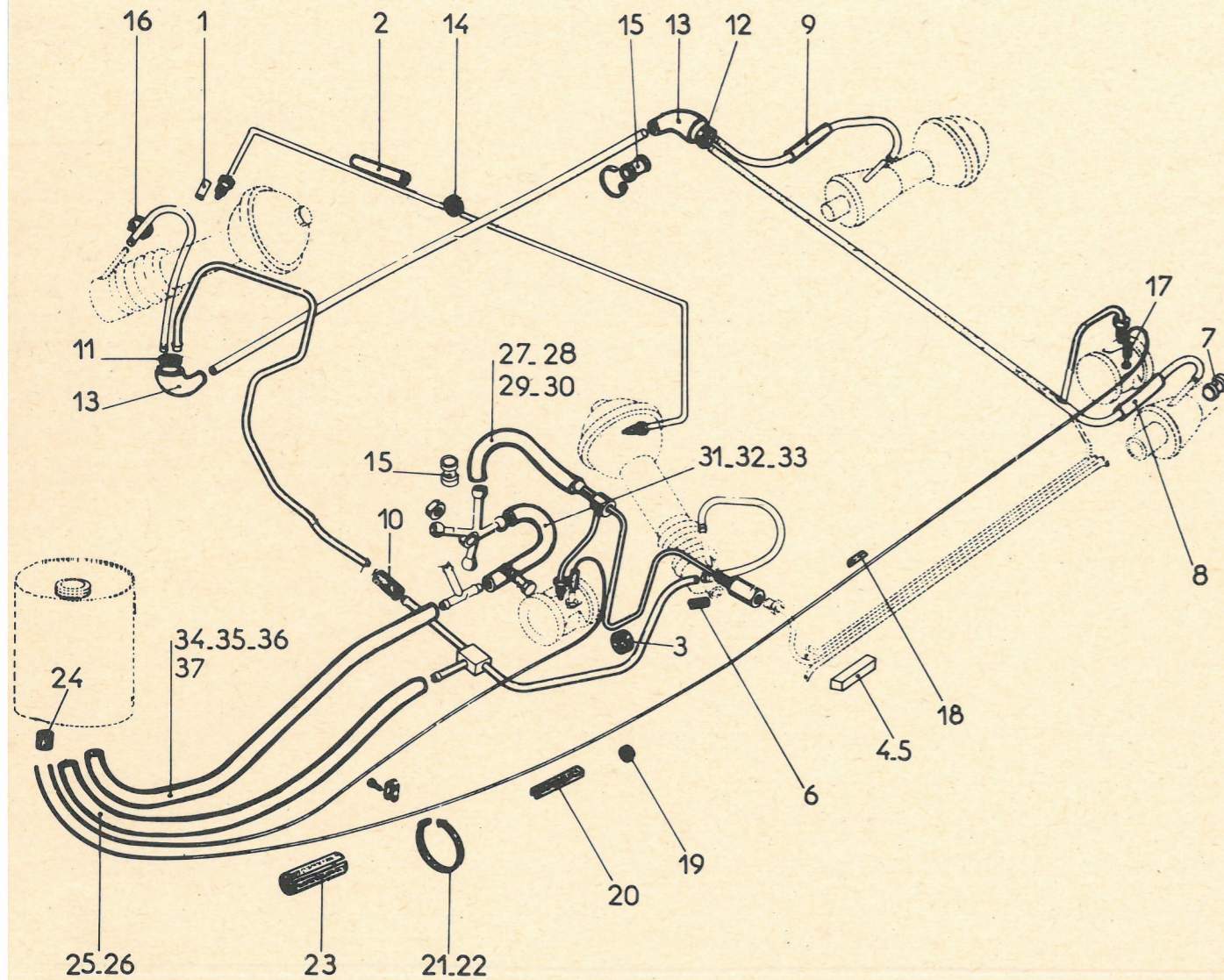

Repères	Véhicules	Emplacement	Nombre de joints	Forme des joints	LHS 2	LHM
1	TT	- garniture raccord	ALD		D 453-82 D 453-82	NN 394-87 a
2	TT	- bague élastique sous collier	2		620-806	620-806
3	TT	- sur plaquettes de raccord tournant	2 + 2		4922-S 4862-S	4862-S
4	TT	- sur plaque d'embout de carter de direction	2		4922-S 4862-S	4862-S
5	TT	- entre faisceau de direction et raccord 4 voies (Nylon)	1	tuyauterie	DS 314-195 DS 314-195	DXN 394-152
6	DS	- entre faisceau de direction et raccord 4 voies (Nylon) jusque Juin 1963	1	tuyauterie	DS 444-70	

ATTENTION : les joints repérés blancs doivent être ECHANGES à chaque montage.

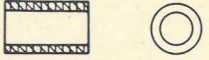
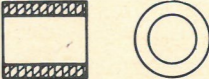
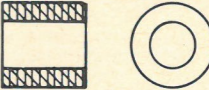

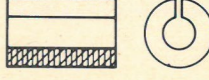
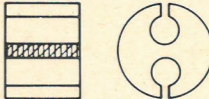
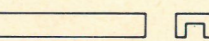
Repères	Véhicules	Emplacement	Nombre de joints	Forme des joints	LHS2	LHM
29	DS-ID-IDF	- entre canalisation retour correcteur et raccord 4 voies depuis Octobre 1963.	1	tuyauterie	DS 334 - 93	
30	T T sauf DS-ID-IDF	- entre canalisation retour correcteur et raccord 4 voies.	1	tuyauterie	DX 394 - 50 DX 394 - 50	DX N 394-50
31	DS	- entre raccord 5 voies et 3 voies jusque Septembre 1962.	1	tuyauterie	DS 391 - 45	
32	DS	- entre raccord 3 voies et 4 voies de septembre 1962 à Juin 1963.	1	tuyauterie	DS 391-45a	
33	DX-DY-DS	- entre raccord 4 voies et raccord 3 voies depuis Juin 1963.	1	tuyauterie	DS 391-45b DS 391-45b	DX N 394-145
34	DS	- entre raccord 3 voies et réservoir jusque Septembre 1962.	1	tuyauterie	DS 334-157	
35	DX-DY-DS	- entre raccord 3 voies et réservoir depuis Septembre 1962.	1	tuyauterie	DS 391 - 49 DS 391 - 49	DX N 393-74
36	ID-IDF	- retour de fuite entre raccord 3 voies et réservoir jusque Juin 1963.	1	tuyauterie	DF 391-122	
37	T T sauf DX-DY-DS ID-IDF	- retour de fuite entre raccord 3 voies et réservoir depuis Juin 1963.	1	tuyauterie	DM 391-122a DS 391-122a	DJN 194-73

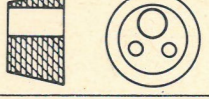

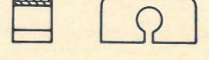
ATTENTION : les joints repérés blancs doivent être ECHANGES à chaque montage

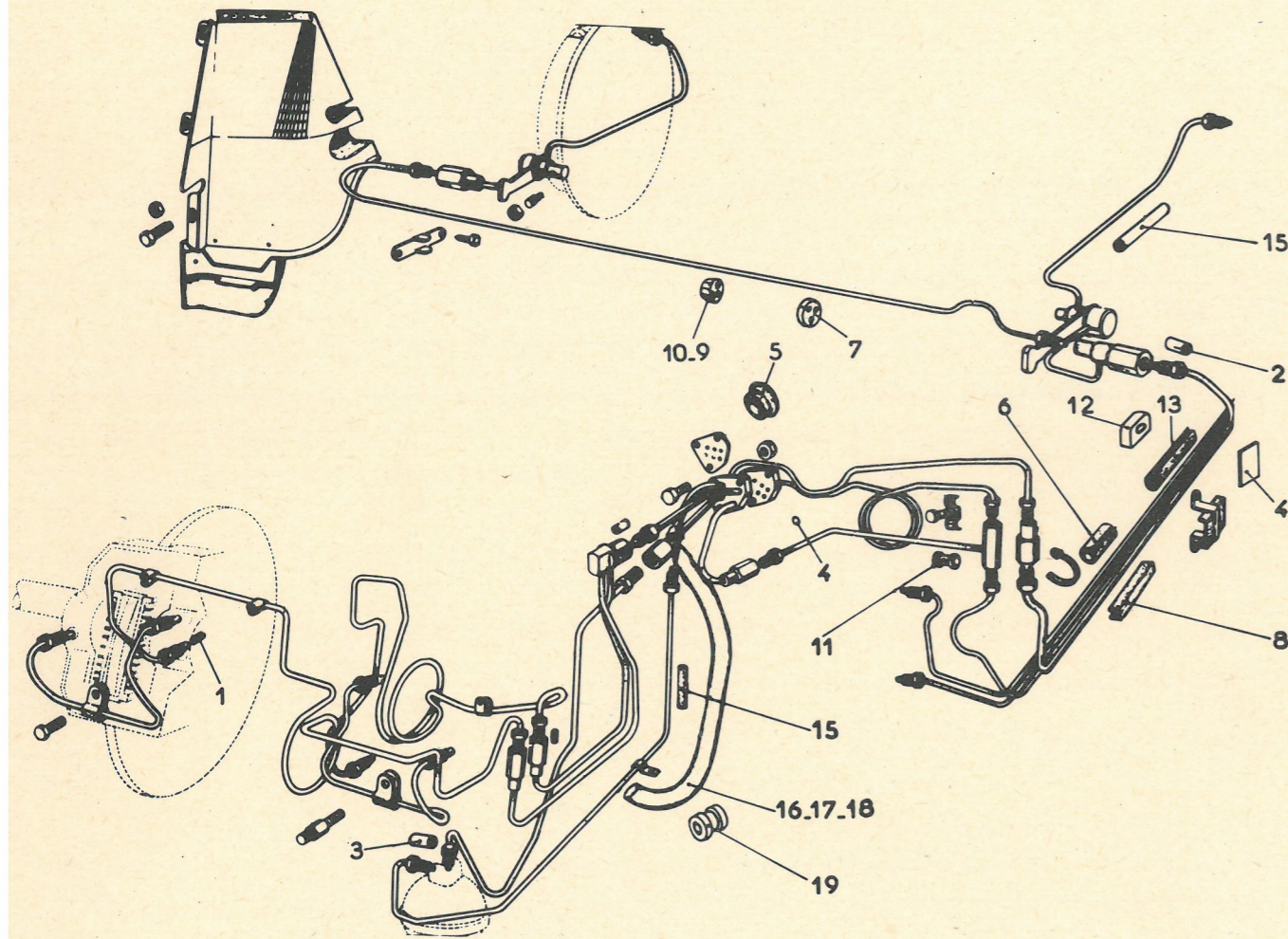
Repères	Véhicules	Emplacement	Nombre de joints	Forme des joints	LHS 2	LHM
1	TT	- garniture raccord	ALD		D 453-82 D 453-82	NN 394-87 a
2	TT	- garniture de tube de liaison d'accu de frein	2		D 453-60 D 453-60	NN 394-87
3	TT sauf ID - DV	- garniture de canalisation	ALD		D 392-90 D 392-90	NN 394-87 b
4	TT sauf ID - DV	- sur plaquette de bride de faisceau de commande de frein	12		4922-S 4862-S	4862-S
5	TT sauf DS- ID-IDF	- étanchéité canalisation sur tôle de tablier côté gauche	1		D 453-130	D 453-130
6	TT sauf DS	- protection canalisation générale AR. sous pied milieu	1		D 453-149	D 453-149
7	DS-ID-IDF	- maintien de canalisation AR.	2		D 453-150	
8	TT sauf DS- ID-IDF	- protection de canalisation générale	1		DM 435-53	DM 435-53
9	DS-ID-IDF	- étanchéité de canalisation sur passage de roue AR - jusque Février 1963	2		D 453-135	
10	TT	- étanchéité de canalisation sur passage de roue AR -	2		DS 453-135	DS 453-135
11	TT	- sur tube d'alimentation frein AR.	1		DM 453-82	DM 453-82
		- sur tube d'accus de frein	1			
		- sur canalisation générale	3			
12	DS-ID-IDF	- sur canalisation articulée de frein	1		DM 453-121	



ATTENTION : les joints repérés blancs doivent être ECHANGES à chaque montage.

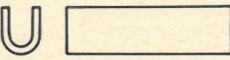

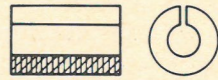
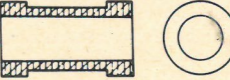
Repères	Véhicules	Emplacements	Nombre de joints	Forme des joints	LHS 2	LHM
13	TT sauf DS ID-IDF	- sur canalisation générale AR.	1		D 453-173	
14	DS	- sous collier maintien de canalisation générale AR.	1		DS 453-94	
15	TT sauf ID- IDF	- protection tube de freins	4		D 435-150	
16	TT	- tube de retour de commande de frein à réservoir	1	tuyauterie	DS 453-163 DS 453-163	DXN 394-142
17	ID-DV	- retour de fuites commande de frein à raccord 3 voies	1	tuyauterie	DM 453-104 DM 453-104	DVN 394-156
18	ID-DV	- retour de fuites de la vanne de sécurité au raccord 3 voies	1	tuyauterie	DM 453-107 DM 453-107	DVN 394-157
19	TT	- sous colliers retour commande de frein et doseur	2		D 434-62 a 620-806	620-806

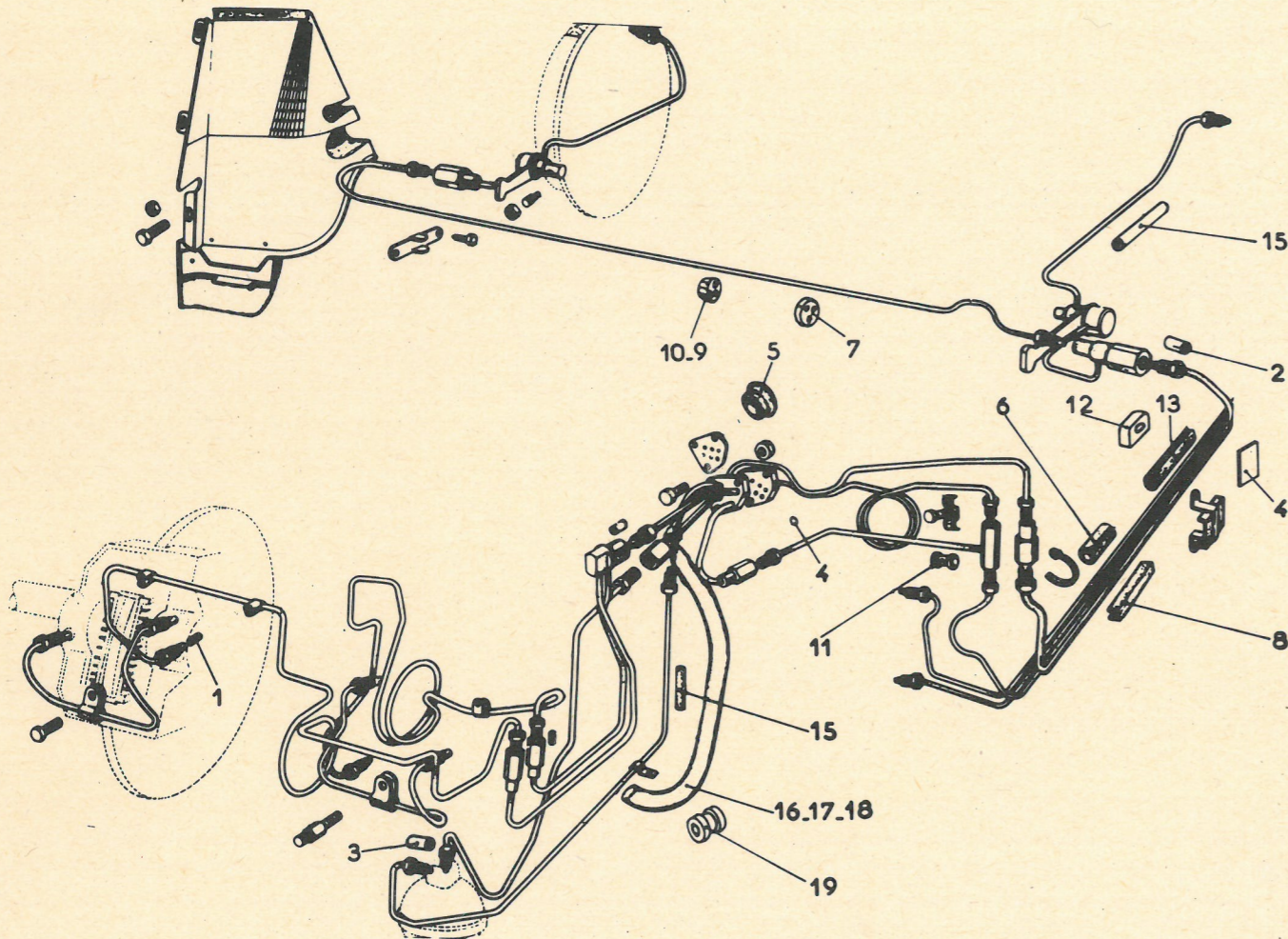

ATTENTION : les joints repérés blancs doivent être ECHANGES à chaque montage.

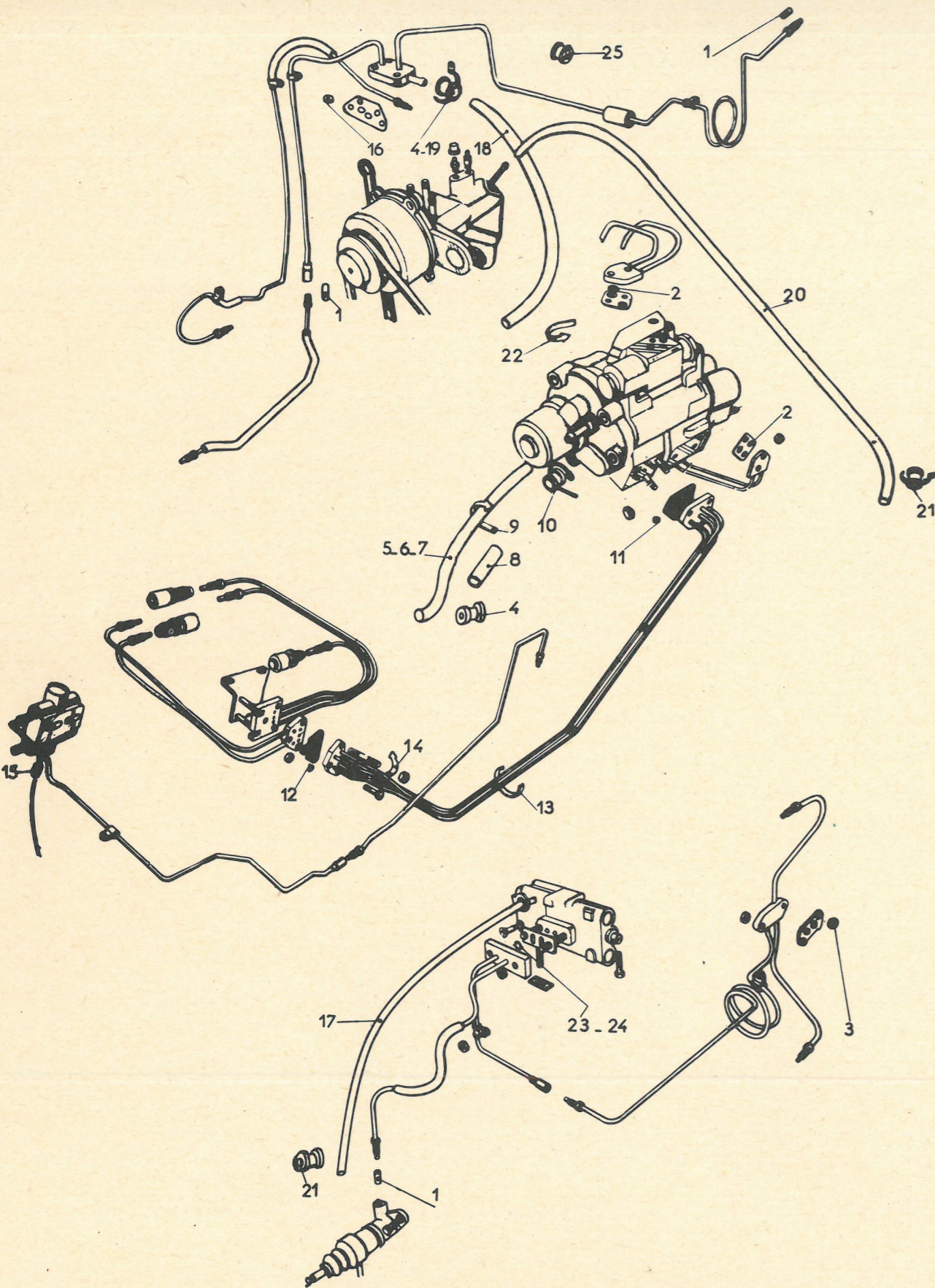

Repères	Véhicules	Emplacement	Nombre de joints	Forme des joints	LHS 2	LHM
1	DX-DY-DS	- garniture raccords	A.L.D.		D 453-82 D 453-82	NN 394-87 a
2	DX-DY-DS	- sur plaquettes faisceau alimentation correcteur de vitesses	2 + 2		4922-S 4862-S	4862-S
3	DX-DY-DS	- sur plaquettes faisceau alimentation bloc hydraulique	2		4922-S 4862-S	4862-S
4	DS	- bague sous collier de serrage	A.L.D.		D 391-105	
5	DS	- liaison bloc à raccord 3 voies jusque Mars 1964	1	tuyauterie	DS 334-157	
6	DS	- liaison bloc à raccord 4 voies depuis Mars 1964	1	tuyauterie	DS 334-157 C	
7	DX-DY-DS	- liaison bloc à raccord 4 voies (nylon)	1	tuyauterie	DS 334-157 b DS 334-157 b	DX N 393-144
8	DX-DY-DS	- protection sur tube de bloc raccord 4 voies	1		D 391-127	D 391-127
9	DX-DY	- collier sur tube de bloc à raccord 4 voies	1		D 391-125	D 391-125
10	DX-DY	- bague sous colliers du tube de bloc à raccord 4 voies	2		620-807	620-807
11	DX-DY-DS	- sur plaquette faisceau 5 tubes côté bloc	5		4922-S 4862-S	4862-S
12	DX-DY-DS	- sur plaquette faisceau 5 tubes côté boîte	10		4922-S 4862-S	4862-S
13	DX-DY	- fixation canalisation sur faisceau de 1ère et 3ème	1		HY 174-99	HY 174-99
14	DX-DY	- fixation de tube souple sur faisceau 5 tubes	1		DS 391-141	DS 391-141

ATTENTION : les joints repérés blancs doivent être ECHANGES à chaque montage.

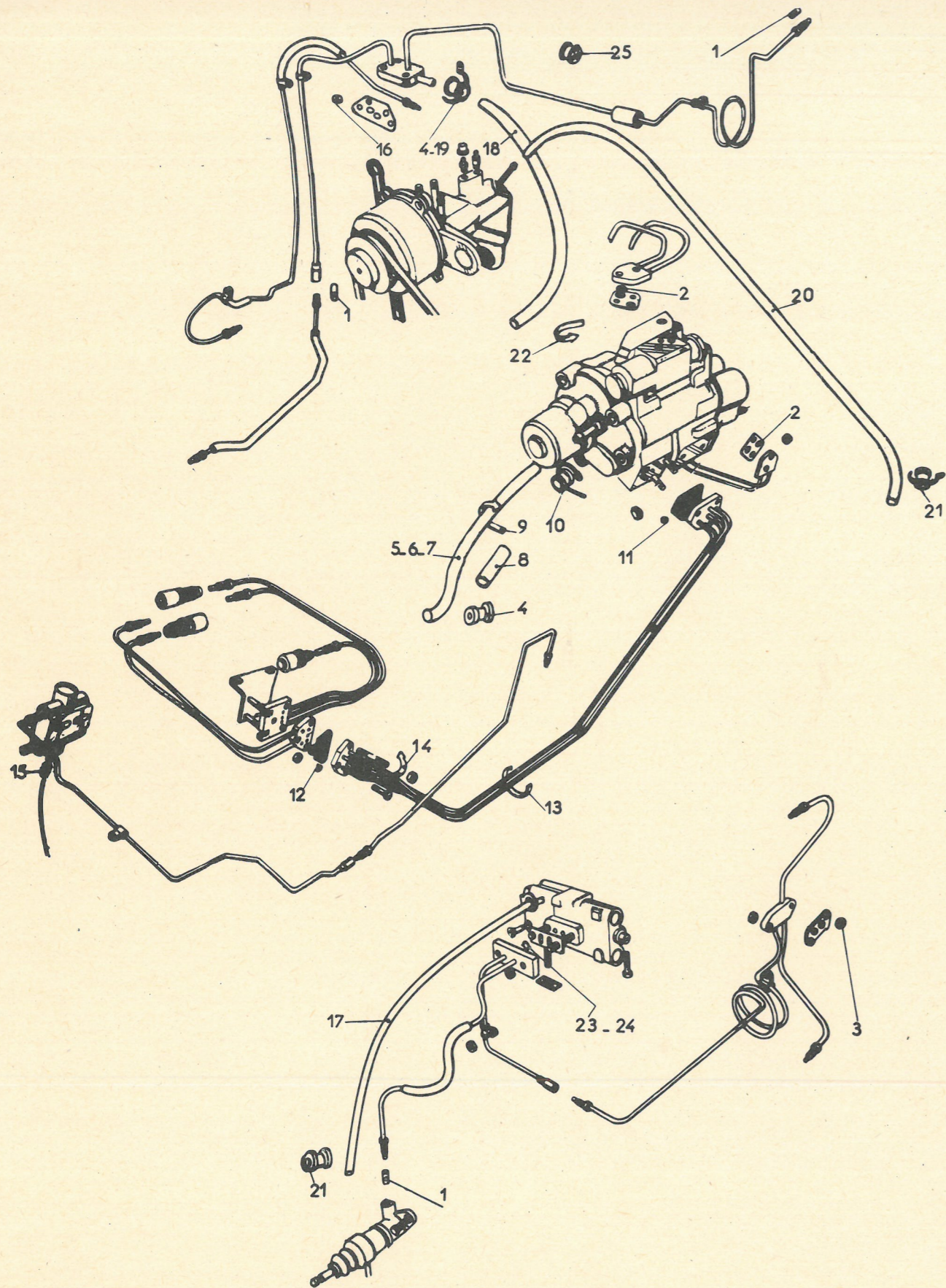

Repères	Véhicules	Emplacement	Nombre de joints	Forme des joints	LHS 2	LHM
15	DX-DY	- branchement retour de fuite sur verrou	1		DS 391-104 DS 391-104	U 30-824
16	DX-DY-DS	- sur plaque faisceau alimentation régulateur	3		4922-S 4862-S	4862-S
17	DX-DY	- de retour correcteur réembrayage	1	tuyauterie	DX 394-158 DS 453-163	DX N 394-142
18	DX-DY-DS	- entre régulateur à réservoir	1	tuyauterie	DS 314-123 DS 314-123	DX N 394-140
19	DX-DY	- sous collier du tube liaison régulateur à réservoir	4		620-806	620-806
20	DX-DY	- retour de fuite régulateur à réservoir	1	tuyauterie	DS 314-148 DS 314-148	DX N 394-141
21	DX-DY	- sous collier tube retour du régulateur à réservoir et retour de correcteur réembrayage	4		620-807	620-807
22	DX-DY-DS	- fixation tube liaison régulateur à réservoir	2		D 334-204 a	D 334-204 a
23	DS	- sur plaque de correcteur réembrayage	2		4922-S	
24	DX-DY	- sur plaque de correcteur réembrayage	2		4903-S 4861-S	4861-S
25	DS	- protection de faisceau régulateur	2		DS 393-66	

ATTENTION : les joints repérés blancs doivent être ECHANGES à chaque montage.

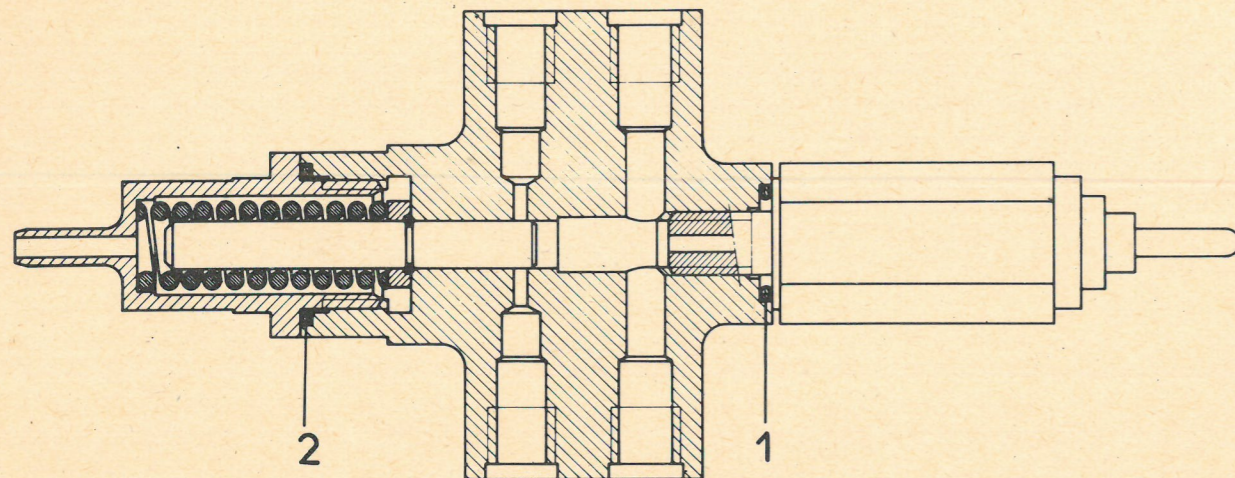
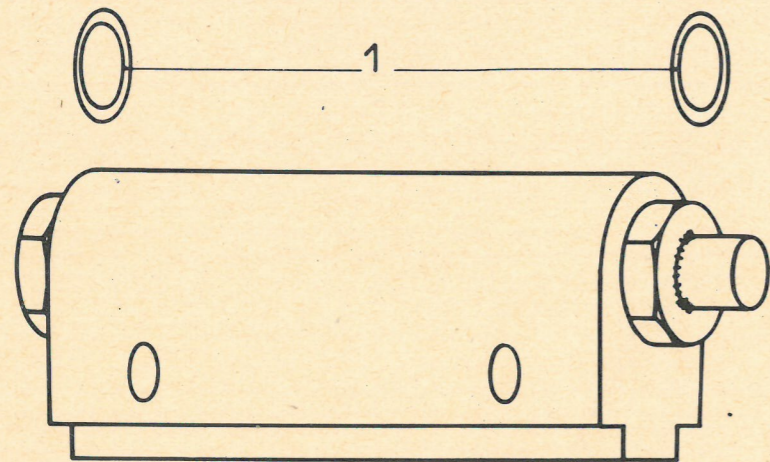
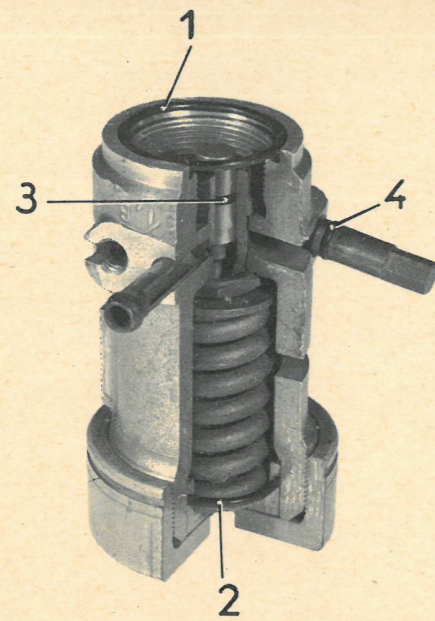

ATTENTION : les joints repérés blancs doivent être ECHANGES à chaque remise en état.

Repères	Véhicules	Emplacement	Nombre de joints	Forme des joints	LHS 2	LHM
---------	-----------	-------------	------------------	------------------	-------	-----

CONJONCTEUR - DISJONCTEUR

1	TT sauf DV	- entre conjoncteur et accumulateur principal - avant Juillet 1966	1		D 433-90	
					D 433-90	
1	DX-DJ-DY-DL-DJF-DLF DV	- entre conjoncteur et accumulateur principal - depuis Juillet 1966	1		4868-S	4868-S
2	TT	- bouchon de conjoncteur	1		4960-S	4868-S
					4868-S	
3	TT	- piston de conjoncteur	1		4903-S	5001-S
					4903-S	
4	TT	- vis de purge	1		DS 334-279	4866-S
					4866-S	

BLOC DE REPARTITION

1	DS-IDF-DX-DJ-DY-DL-DJF-DLF	- sous bouchons de bloc	2		D 393-90	DX 393-90
					DX 393-90	

VANNE DE SECURITE

1	ID-DE-DV	- entre mano-contact et corps	1		4938-S	4863-S
					4863-S	
2	ID-DE-DV	- entre bouchon et corps	1		4986-S	4872-S
					4872-S	

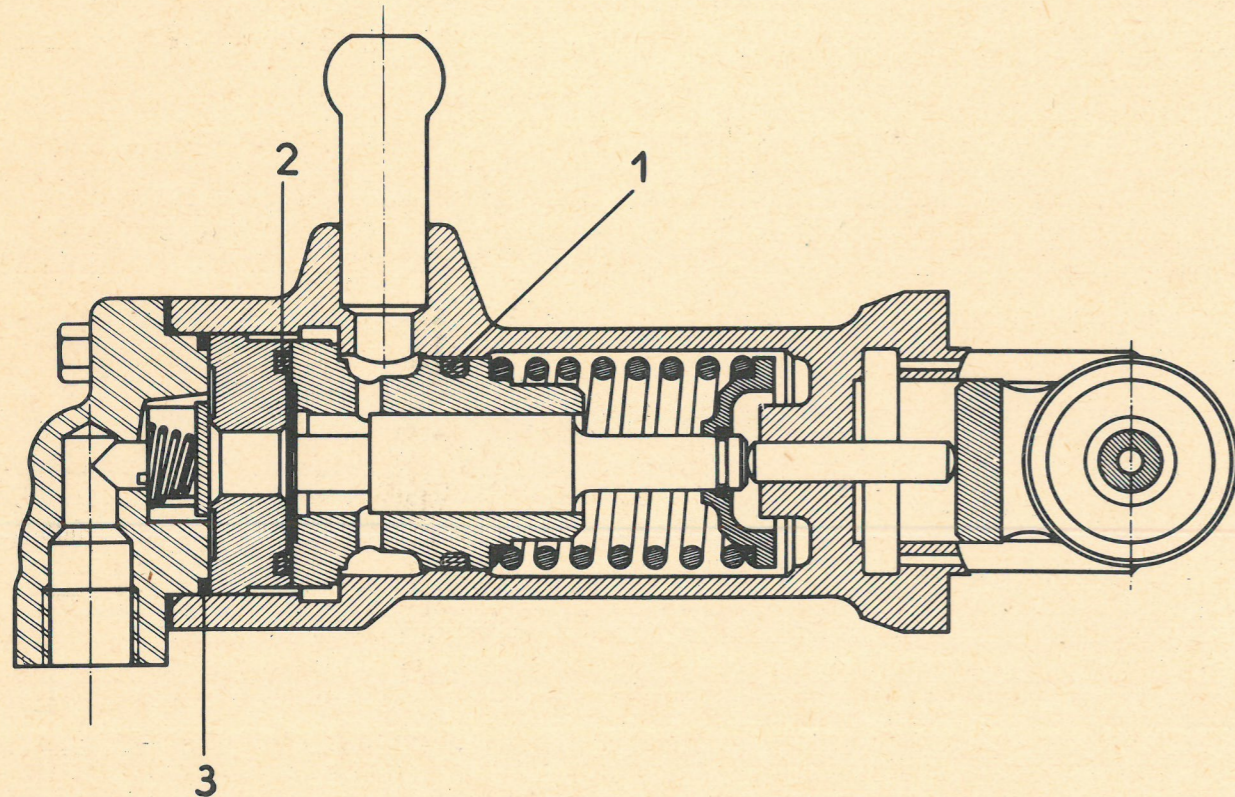
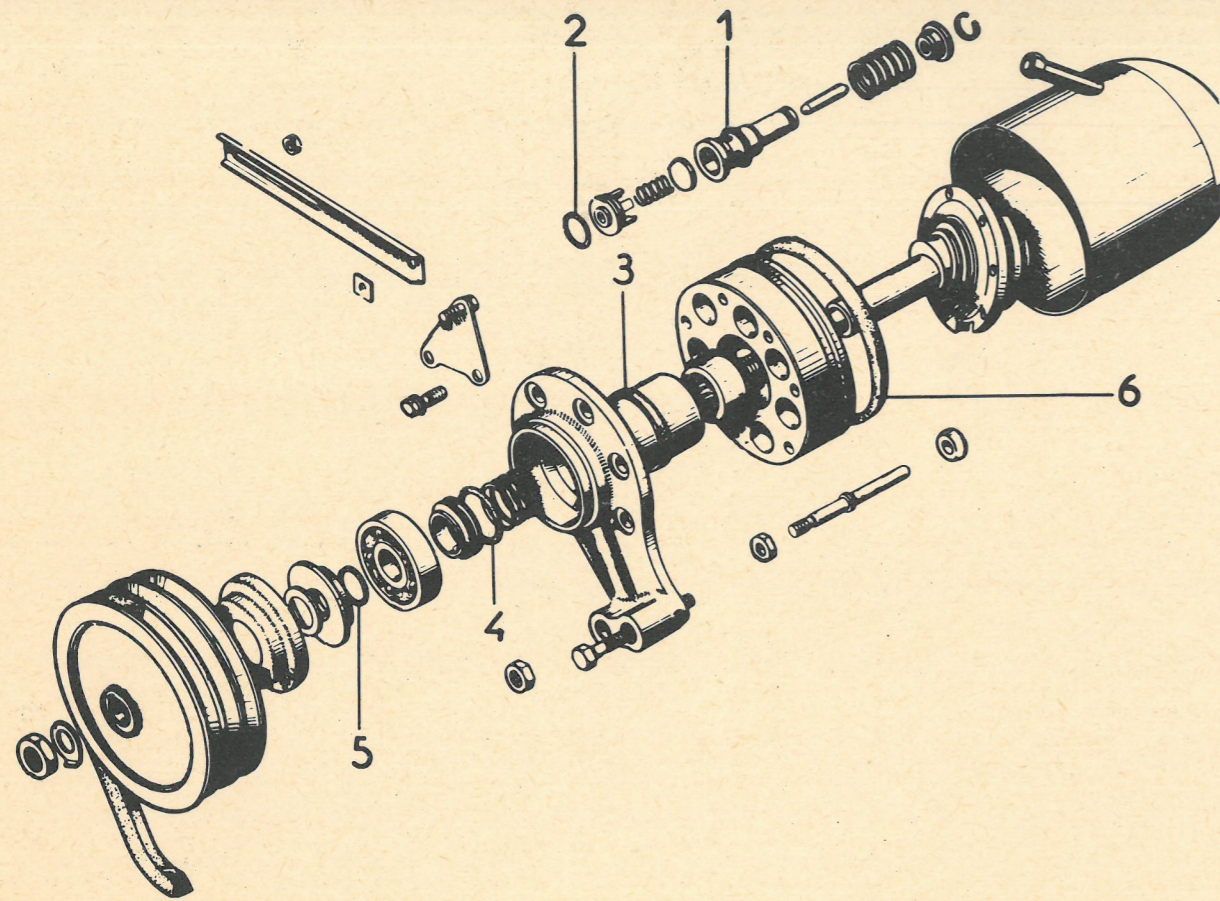

ATTENTION : les joints repérés blancs doivent être ECHANGES à chaque remise en état.

Repères	Véhicules	Emplacement	Nombre de joints	Forme des joints	LHS 2	LHM
---------	-----------	-------------	------------------	------------------	-------	-----

POMPE HP - ( 7 Pistons )

1	TT	- sous collerette de chemise	7		4986-S 4872-S	4872-S
2	TT	- entre palier et entretoise	7		4987-S 4876-S	4876-S
3	TT	- entre corps et palier	1		DS 444-63 4877-S	4877-S
4	TT	- sur bague bronze	1		DS 444-65 DS 444-65	5009-S
5	TT	- entre déflecteur et arbre de pompe	1		4983-S 4875-S	4875-S
6	TT	- entre corps et couvercle de pompe	1		4985-S 4865-S	4865-S

POMPE MONO - CYLINDRE

1	ID-DE-DV	- entre chemise et corps de pompe	1		DS 444-75 DS 445-75	5033-S
2	ID-DE-DV	- entre siège et chemise de pompe	1		DS 444-63 4877-S	4877-S
3	ID-DE-DV	- entre siège et bouchon	1		DM 391-77 4867-S	4867-S

Repères	Véhicules	Emplacement	Nombre de joints	Forme des joints	LHS 2	LHM
---------	-----------	-------------	------------------	------------------	-------	-----

CORRECTEURS DE HAUTEUR AV. ET AR.

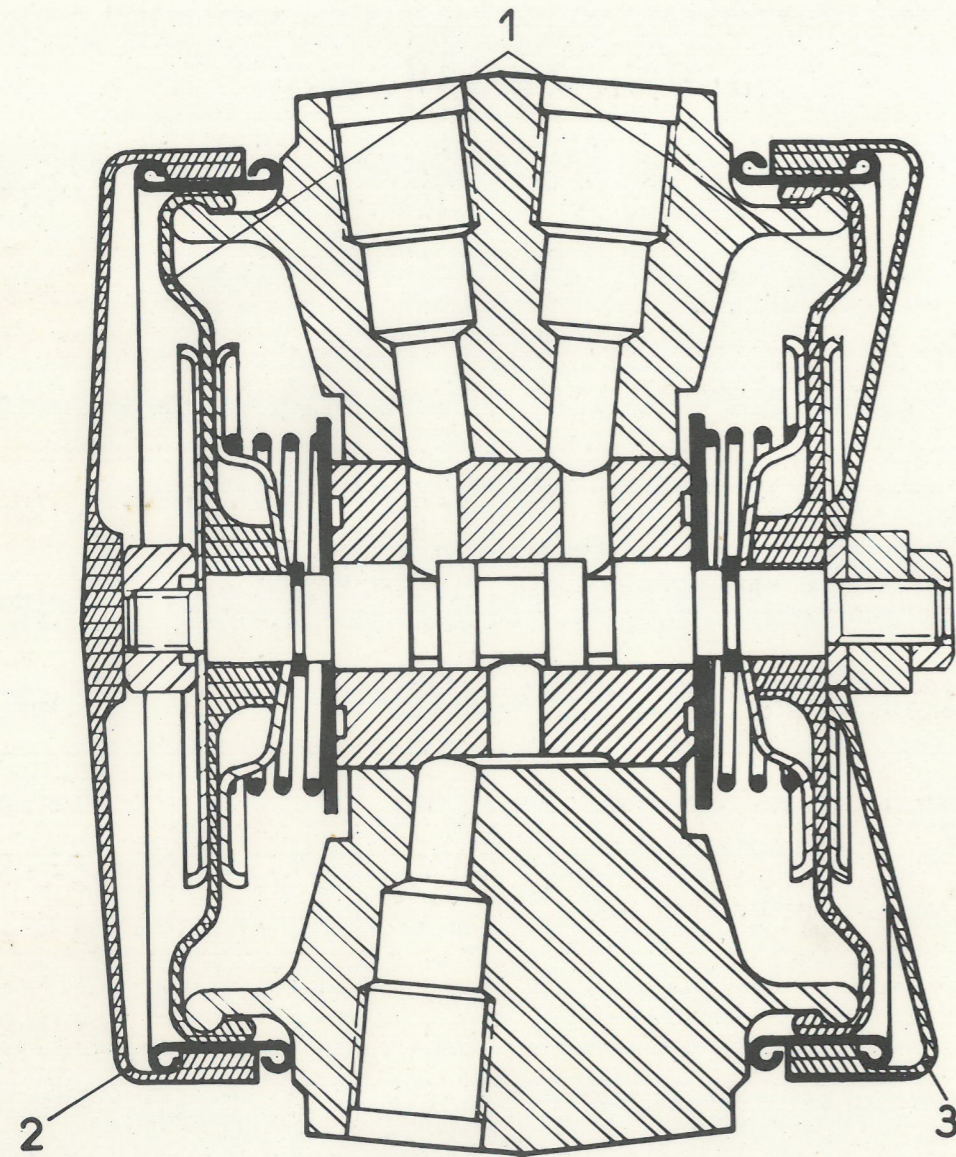

1	TT	- membranes sur tiroir	2		DS 435-20 DS 435-20	U 40-848
2	TT	- coupelle d'étanchéité extérieure (côté écrou)	1		DS 435-168	DS 435-168
3	TT	- coupelle d'étanchéité extérieure (côté chape)	1		DS 435-169	DS 435-169

ATTENTION : les joints repérés blancs doivent être ECHANGES à chaque remise en état.

\* DJF-DLF-IDF - pour l'AV. seulement.

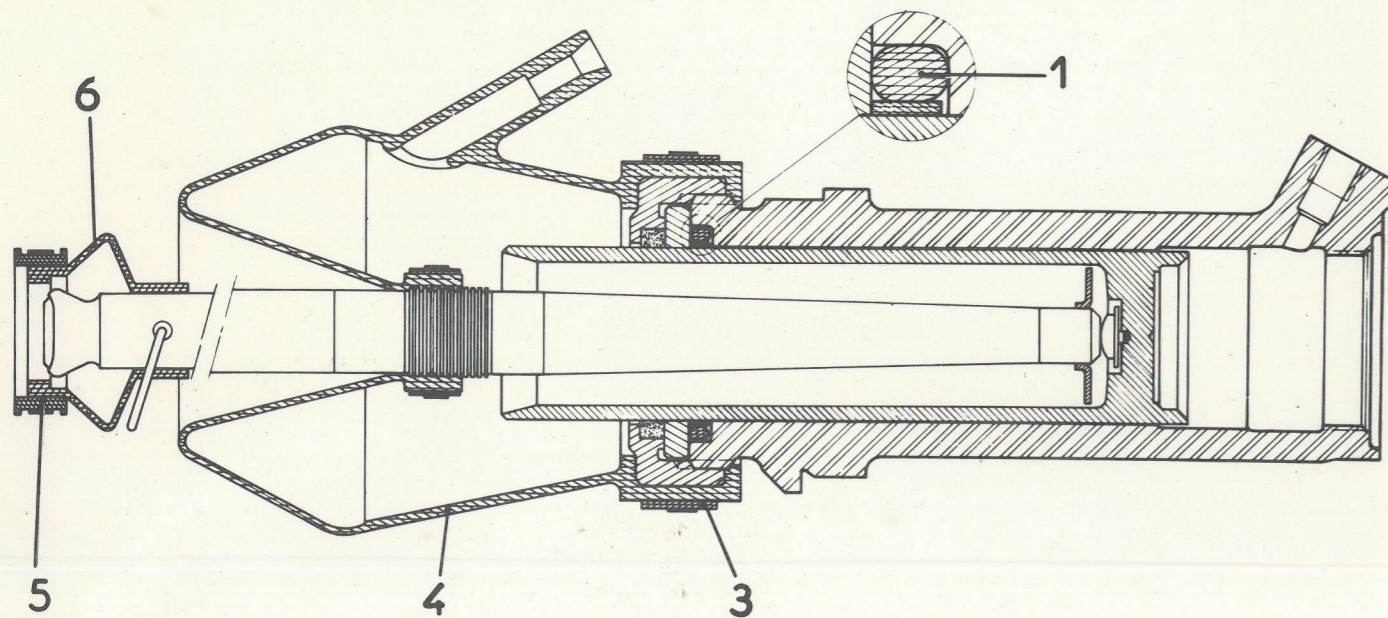
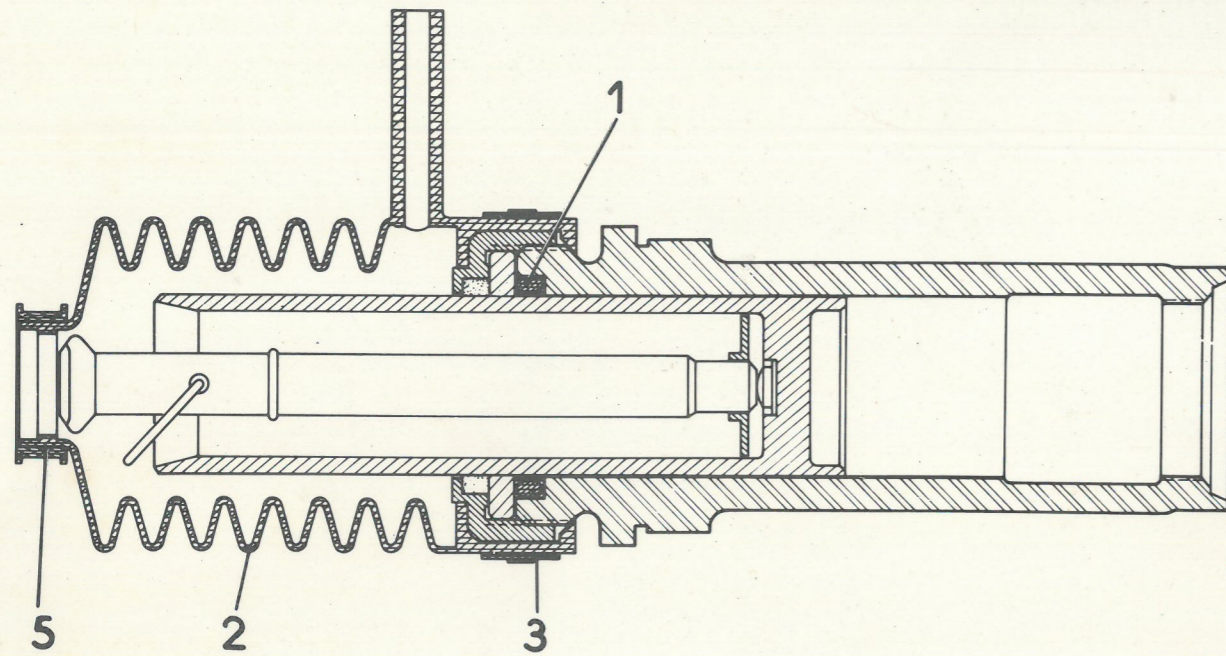

ATTENTION : les joints repérés blancs doivent être ECHANGES à chaque remise en état.

Repères	Véhicules	Emplacement	Nombre de joints	Forme des joints	LHS2	LHM
---------	-----------	-------------	------------------	------------------	------	-----

## CYLINDRES DE SUSPENSION AV. ET AR.

1	DS-ID-DE-DX-DJ-DY-DL (DJF-DLF-IDF *)	- étanchéité entre piston et cylindre AV. et AR.- avant Juillet 1966	1		D 434-94 a	
1	DV-DX-DJ-DY-DL (DJF-DLF *)	- étanchéité entre piston et cylindre AV. et AR.- après Juillet 1966	1		4962-S	5040-S
1	DJF-DLF-IDF	- étanchéité entre piston et cylindre AR. avant Avril 1966	1		D 434-94	
1	DJF-DLF	- étanchéité entre piston et cylindre AR. depuis Avril 1966	1		4963-S	5041-S
	TT sauf DV	- entre bloc pneumatique-cylindre (embout) avant Juillet 1966	2 (à gauche à l'avant)		D 433-90	
	DX-DJ-DY-DL-DJF-DLF-DV	- entre bloc pneumatique-cylindre - après Juillet 1966	1 (partout ailleurs)		4868-S	4868-S
2	DS-ID-IDF	- pare-poussière sur cylindres AV.	1		D 434-86	
2	DX-DJ-DY-DL-DJF-DLF-DE-DV	- pare-poussière sur cylindres AV.	1		DS 434-86 DS 434-86	DX N 434-86
3	TT	- sous collier de serrage de pare-poussière de cylindre (côté cylindre) AV. et AR.	1		D 434-65 DX 434-65	DX 434-65
4	DS-ID	- pare-poussière sur cylindres AR.	1		D 434-74 a	
4	IDF	- pare-poussière sur cylindres AR.	1		DF 434-74	
4	DX-DJ-DY-DL-DV	- pare-poussière sur cylindres AR.	1		DS 434-74 DS 434-74	DX N 434-74
4	DJF-DLF	- pare-poussière sur cylindres AR.	1		DF 434-74 a DF 434-74 a	DV N 434-74
5	TT	- bague sous collier de serrage de pare-poussière à l'AV. et à l'AR. sur levier de commande	1		D 434-63	D 434-63
6	TT	- pare-poussière de tige de piston de cylindre à l'AR.	1		D 434-81	D 434-81

Repères	Véhicules	Emplacement	Nombre de joints	Forme des joints	LHS2	LHM
---------	-----------	-------------	------------------	------------------	------	-----

## COMMANDE DE CREMAILLIERE

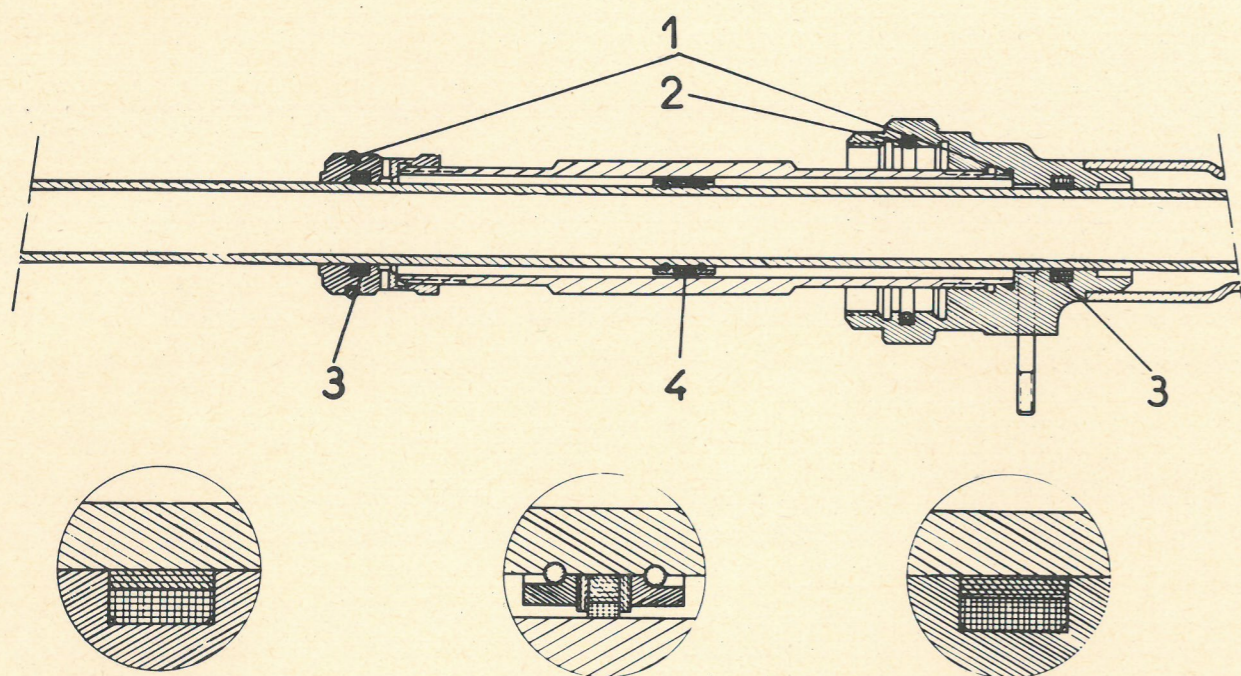

1	DS-DX-DJ-DY-DL	- entre cylindre et carters	2		DS 444-63 4877-S	4877-S
2	DS-DX-DJ-DY-DL	- entre embout et carter	1		DS 453-119 4878-S	4878-S
3	DS-DX-DJ-DY-DL	- sur extrémité tige de piston	2		DS 444-110 DS 444-110	DXN 444-110
4	DS-DX-DJ-DY-DL	- sur piston de commande de crémaillère	1		DS 444-64 a DS 444-64 a	DXN 444-64
	DS-DX-DJ-DY-DL	- sur tige de commande de crémaillère	1		D 444-100 D 444-100	DXN 444-100
	DS-DX-DJ-DY-DL	- sur carter de crémaillère	2		D 442-20	D 442-20
	ID-DE-DV-IDF-DJF-DLF	- sur carter de crémaillère	2		DM 442-20	DM 442-20
	DS-DX-DJ-DY-DL	- sur rotule centrale de crémaillère	1		D 442-60	D 442-60
	ID-IDF-DE-DJF-DLF	- sur rotule centrale de crémaillère jusque Juillet 1966	1		DM 442-60	
	ID-DE-IDF-DJF-DLF-DV	- sur rotule centrale de crémaillère depuis Juillet 1966	1		DM 442-60 a	DM 442-60

ATTENTION : les joints repérés blancs doivent être ECHANGES à chaque remise en état.



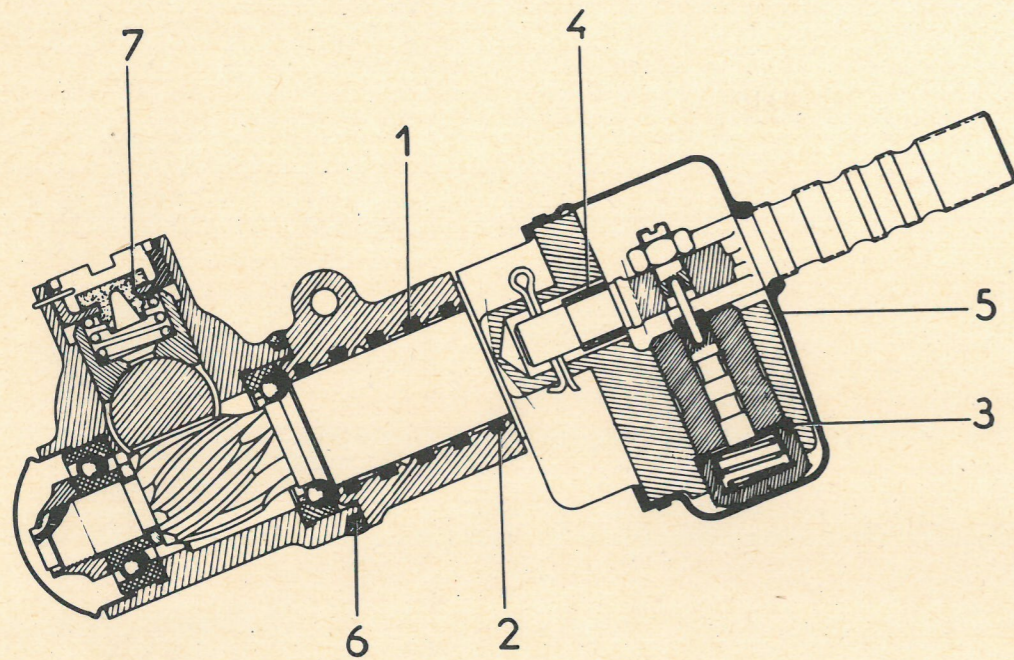
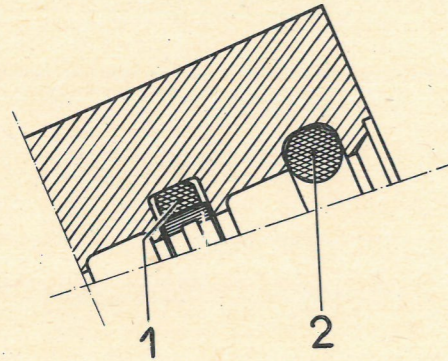

Repères	Véhicules	Emplacement	Nombre de joints	Forme des joints	LHS 2	LHM
---------	-----------	-------------	------------------	------------------	-------	-----

## RACCORD ORIENTABLE

1-2	DS-DX-DJ-DY-DL	- raccord orientable avant Avril 1966	5		DS 444-75	
1	DX-DJ-DY-DL	- raccord orientable après Avril 1966	4		DS 444-111	DX N 444-111
2	DS-DX-DJ-DY-DL	- raccord orientable	1		DS 444-75 DS 444-75	5033-S
3	DS-DX-DJ-DY-DL	- sous bouchon de dash-pot	2		D 444-92 DX 444-92	DX 444-92
4	DS-DX-DJ-DY-DL	- sur les tourillons de la fourche	2		D 444-90 D 444-90	DX N 444-90
5	DS-DX-DJ-DY-DL	- sur pignon de commande de crémaillère	1		DS 444-12	DS 444-12
6	DS-DX-DJ-DY-DL	- entre raccord orientable et carter de direction	1		D 444-13	D 444-13
	ID-DE-DV-IDF-DJF-DLF	- sur pignon de commande	1		DM 442-86	DM 442-86
7	Tous types	- sur bouchon de poussoir de crémaillère	1		D 334-62 DX 334-62	DX 334-62

ATTENTION : les joints repérés blancs doivent être ECHANGES à chaque remise en état.

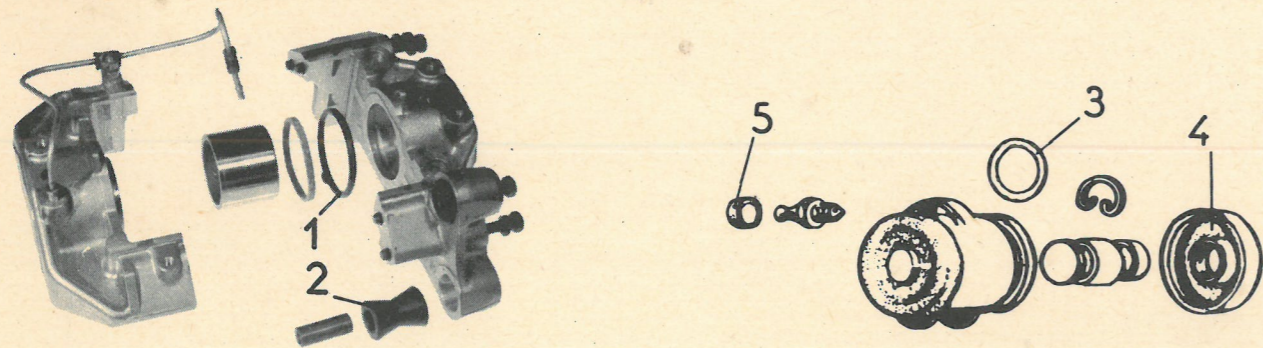
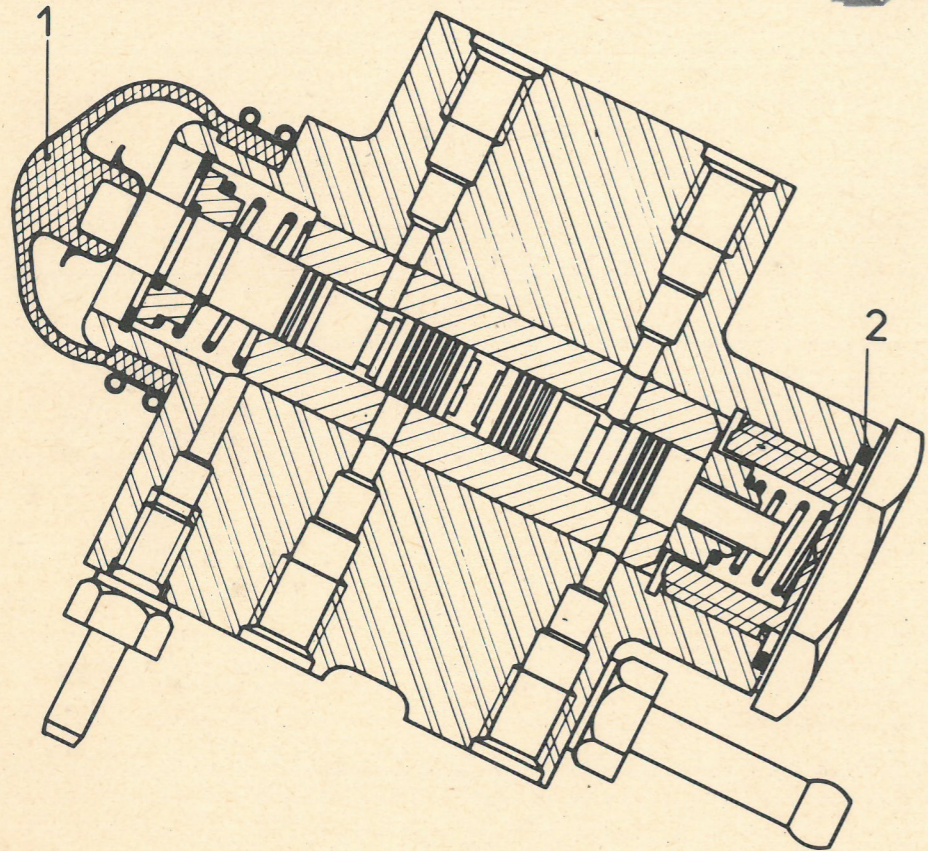
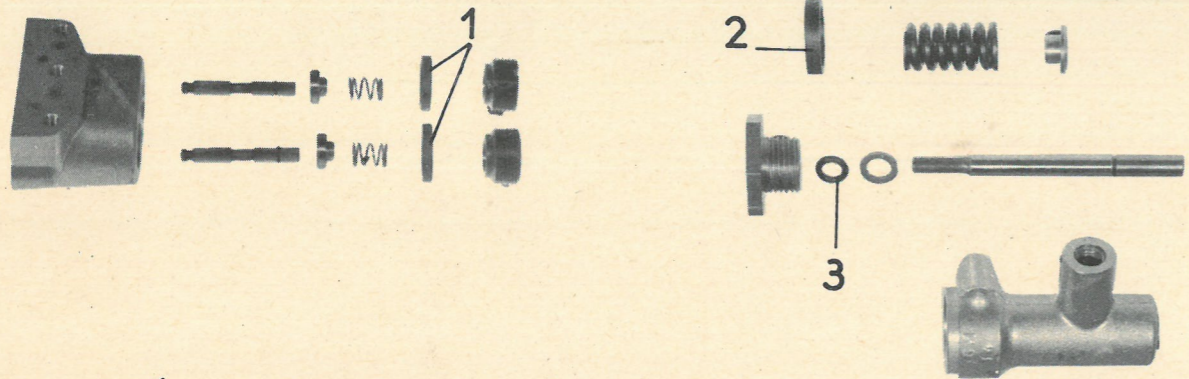

ATTENTION : les joints repérés blancs doivent être ECHANGES à chaque remise en état.

Repères	Véhicules	Emplacement	Nombre de joints	Forme des joints	LHS 2	LHM
---------	-----------	-------------	------------------	------------------	-------	-----

COMMANDE ET REPARTITEUR DE FREINAGE

1	DS-IDF-DX-DJ-DY-DL-DJF-DLF	- sous bouchon de dash-pot	2		D 453-52 DX 453-52	DX 453-52
2	DS-IDF-DX-DJ-DY-DL-DJF-DLF	- entre corps et bouchon de répartiteur	1		D 456-99 DX 456-99	DX 456-99
3	DS-IDF-DX-DJ-DY-DL-DJF-DLF	- entre bouchon et tiroir de répartiteur	1		DS 142-95 DS 142-95	5003-S

DOSEUR

1	ID-DE-DV	- protecteur	1		DM 453-36 DM 453-36	DVN 453-36
2	ID-DE-DV	- entre bouchon et corps	1		4961-S 4864-S	4864-S

BLOCS DE FREINAGE AV. ET CYLINDRES RECEPTEURS AR.

	DS-ID-IDF-DE	- entre piston et étrier AV.	2		DS 453-119 a	
1	DX-DJ-DY-DL-DJF-DLF-DV	- entre piston et étrier AV.	2		4989-S 4989-S	5038-S
	DJ-DL-DJF-DLF-DV	- sur vis de purge blocs AV.	1		4917-S 4879-S	4879-S
2	DX-DJ-DY-DL-DJF-DLF-DV	- silentblocs sur étrier	2		DX 133-14 DX 133-14 a	DX 133-14 a
3	DS-ID-DE-DX-DY-DJ-DL-DV	- entre piston et cylindre récepteur AR.	2		4983-S 4983-S	5006-S
3	IDF-DJF-DLF	- entre piston et cylindre récepteur AR.	2		4984-S 4984-S	5036-S
4	TT	- sur cylindre récepteur AR.	2		DM 453-24 DX 453-24	DX 453-24
5	TT	- sur vis de purge	1		A 453-28 A 453-28	A 453-28

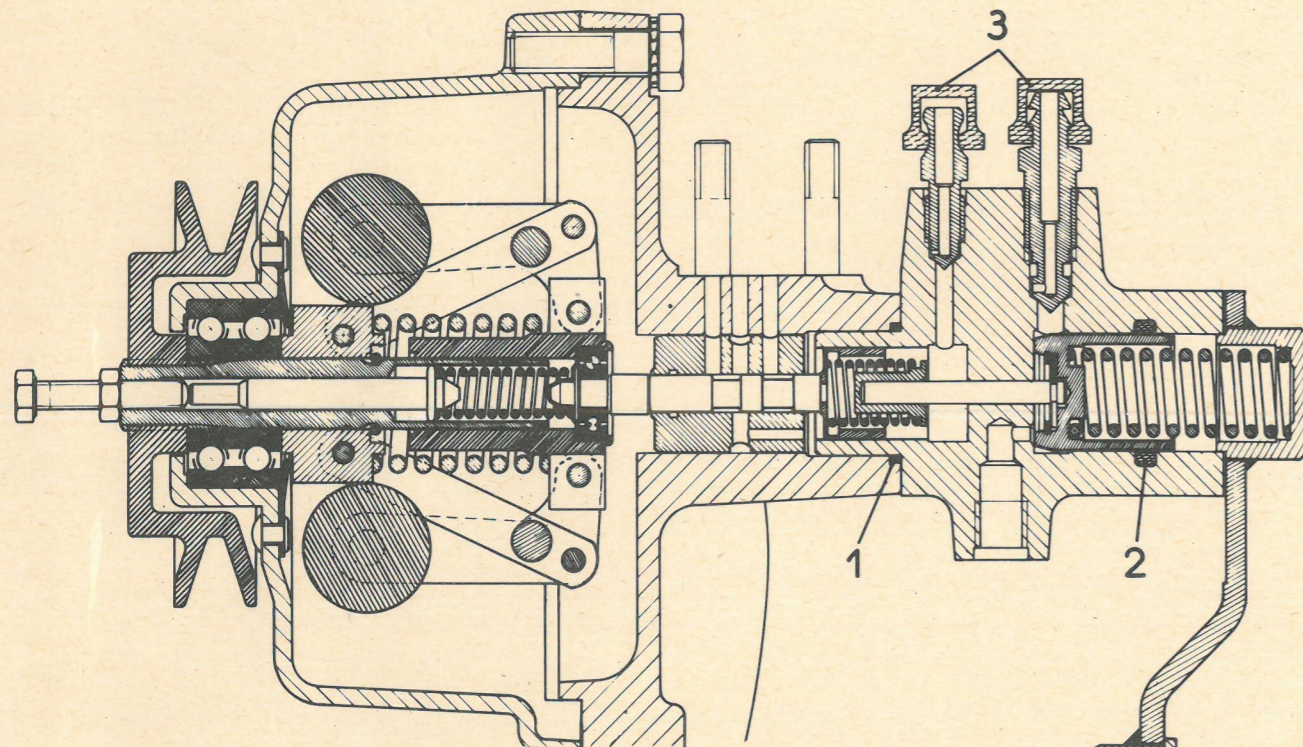
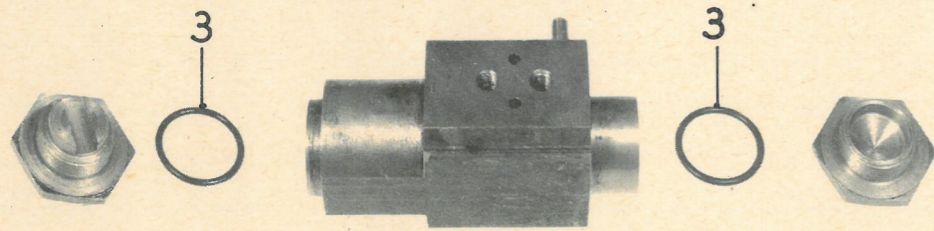
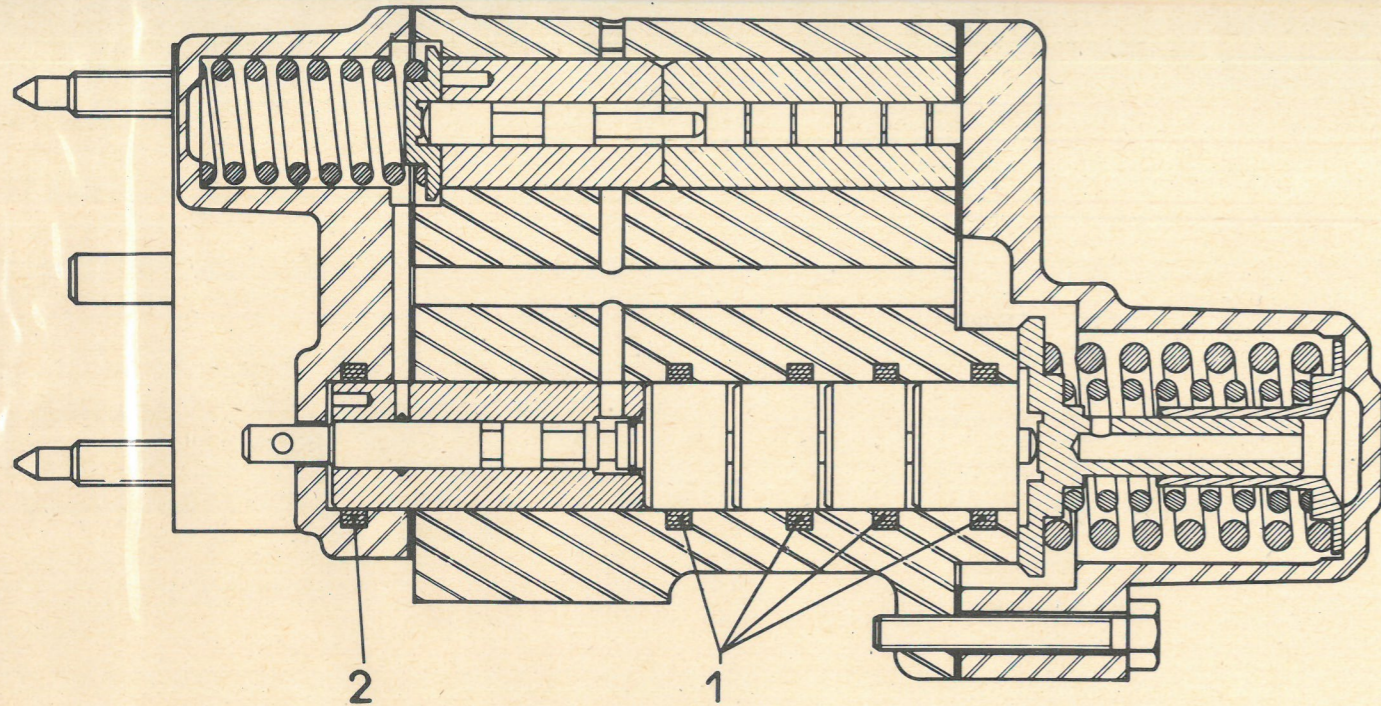

ATTENTION : les joints repérés blancs doivent être ECHANGES à chaque remise en état.

Repères	Véhicules	Emplacement	Nombre de joints	Forme des joints	LHS 2	LHM
---------	-----------	-------------	------------------	------------------	-------	-----

BLOC HYDRAULIQUE

1	DS-DX-DY	- de capacité de synchronisation	4		DS 334-278 DS 334-278	5032-S
	DS	- sur tiroir de présélecteur avant Juin 1964	1		4983-S	
2	DS	- entre chemise de Cde à main d'embrayage et couvercle AR de bloc hydraulique avant Juin 1964	1		DS 453-211	
2	DS	- entre chemise de Cde à main d'embrayage et couvercle AR de bloc hydraulique avant Juin 1964	1		D 453-69	
2	DS-DX-DY	- entre chemise de commande à main d'embrayage et couvercle AR - depuis Juin 1964	1		DS 334-278 DS 334-278	5032-S
	DS-DX-DY	- trou de pige du bloc hydraulique	1		D 334-62 DX 334-62	DX 334-62
3	DS-DX-DY	- sous bouchon de correcteur de passage des vitesses	2		4986-S 4872-S	4872-S

REGULATEUR CENTRIFUGE ET CORRECTEUR DE DEBRAYAGE

1	DS-DX-DY	- entre corps de régulateur et correcteur de débrayage	1		DS 444-64 4873-S	4873-S
2	DS-DX-DY	- de piston de correcteur de débrayage	1		DS 334-278 DS 334-278	5032-S
3	DS-DX-DY	- sur vis de purge	2		A 453-28 A 453-28	A 453-28

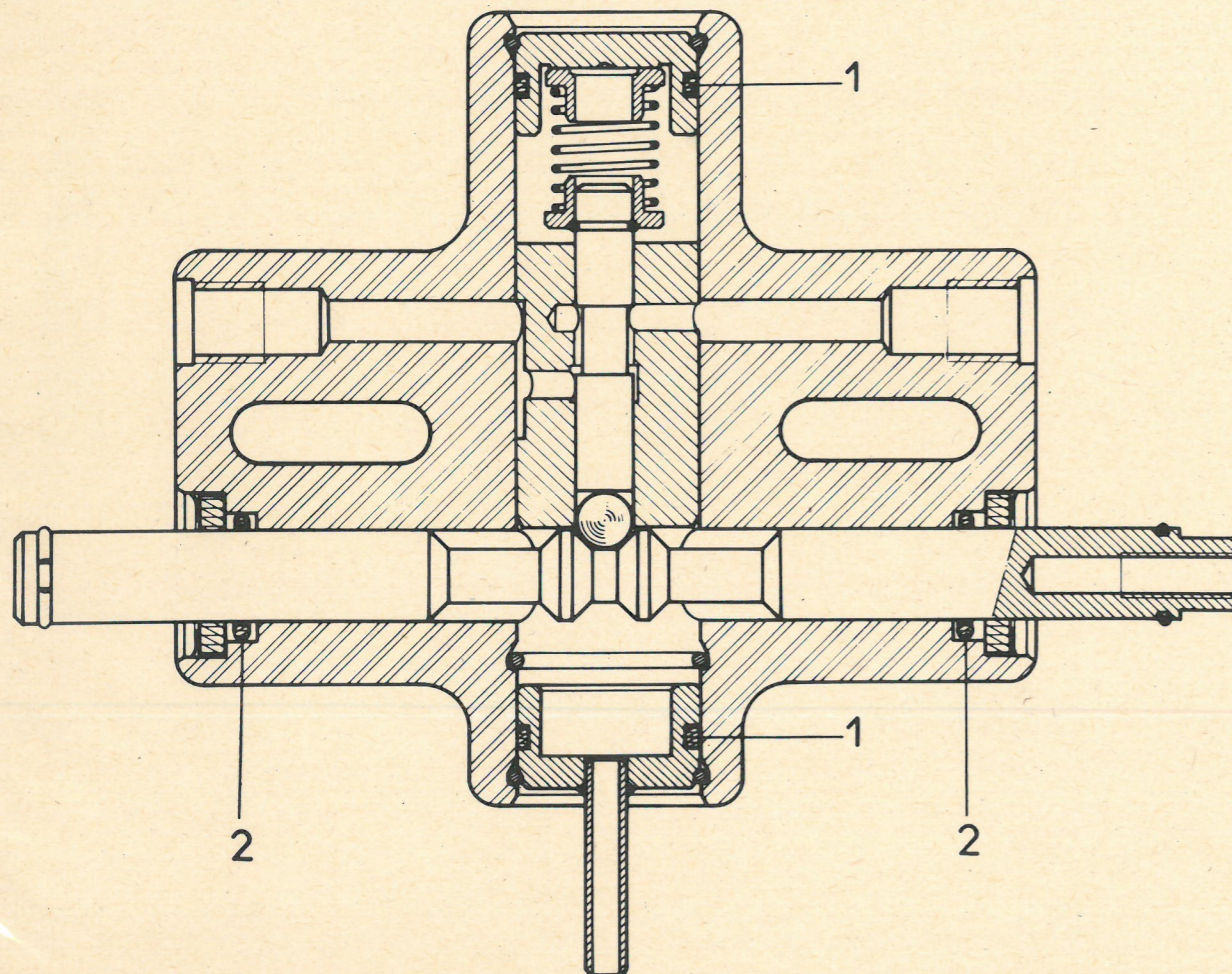
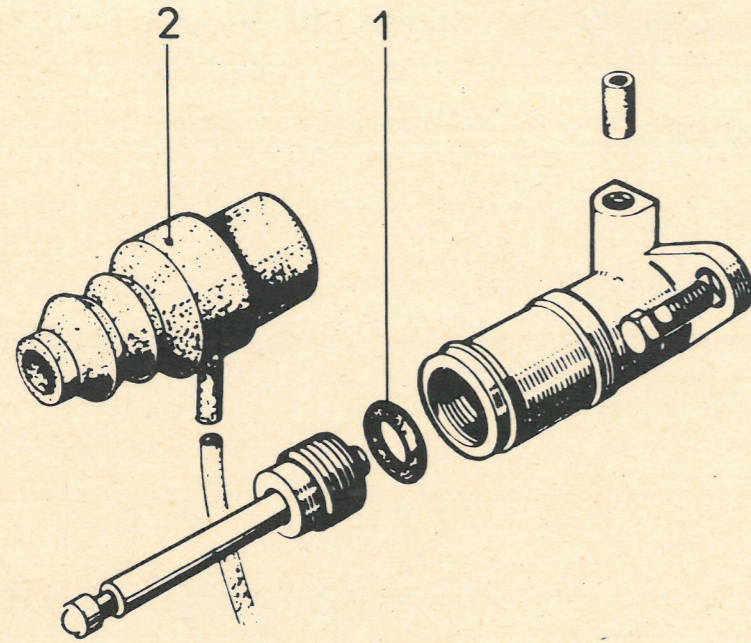

Repères	Véhicules	Emplacement	Nombre de joints	Forme des joints	LHS2	LHM
---------	-----------	-------------	------------------	------------------	------	-----

CYLINDRE DE DEBRAYAGE

1	DS-DX-DY	- cylindre de commande de débrayage	1		4988-S 4988-S	5037-S
2	DS	- sur cylindre de commande de débrayage avant Septembre 1965	1		D 314-58	
2	DX-DY	- sur cylindre de commande de débrayage depuis Septembre 1965	1		DX 314-58 DX 314-58	DX 314-58

VERROU DE REEMBRAYAGE

1	DX-DY	- entre bouchons et corps - depuis Septembre 1965	2		4871-S	4871-S
2	DX-DY	sur tige de commande - depuis Septembre 1965	2		4874-S	4874-S

ATTENTION : les joints repérés blancs doivent être ECHANGES à chaque remise en état.

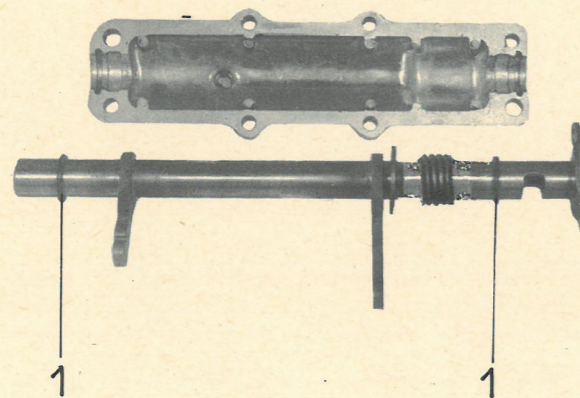
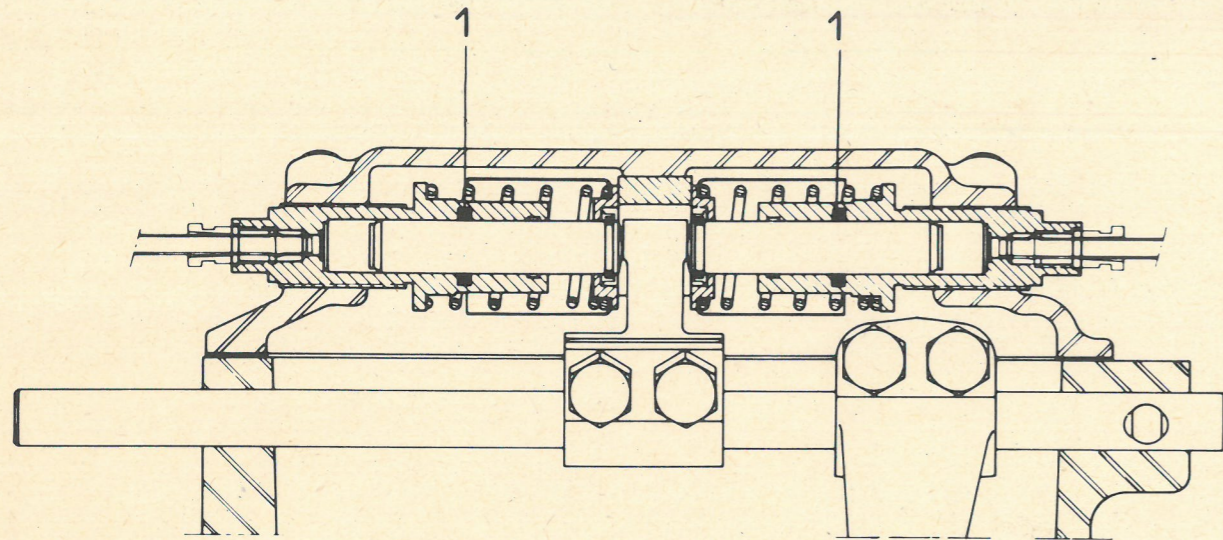

Repères	Véhicules	Emplacement	Nombre de joints	Forme des joints	LHS2	LHM
---------	-----------	-------------	------------------	------------------	------	-----

BOITE DE VITESSES - CYLINDRES DE COMMANDE

	DS	- de cylindre de commande de 2ème, 3ème, 4ème - avant Septembre 1965	3		4942-S	
	DS	- de cylindre de commande de 1ère, - M.A.R. avant Septembre 1965	2		4978-S	
1	DX-DY	- de cylindre de commande de 2ème, 3ème, 4ème, M.A.R. Depuis Septembre 1965	4		4942-S	5030-S
	DX-DY	- de cylindre de commande de 1ère - depuis Septembre 1965	1		4978-S	5031-S
	DS-ID-IDF	- sur axe de dégommage - depuis Mars 1962 à Septembre 1965	1		4924-S	
	DE	- sur axe de dégommage - depuis Septembre 1965	1		4924-S	
	DX-DJ-DY- DL-DJF-DLF	- sur axe de dégommage - depuis Septembre 1965	1		5028-S	5037-S
	DV	- sur axe de dégommage	1			5037-S
	ID-IDF	- axe de commande - avant Septembre 1965	1		4932-S	
	DE	- axe de commande - depuis Septembre 1965	1		4932-S	
1	DJ-DL-DJF- DLF	- axe de commande - depuis Septembre 1965 à Mars 1966	2		5028-S	Depuis Mars 1966 5029-S
1	DV	- axe de commande	2			5029-S
	ID-DE-IDF	- entre bride et support de leviers de commande de fourchettes - avant Juillet 1966	1		DM 334-115	
	ID-DE-IDF	- sur embout gaine de câble - avant Juillet 1966	1		4978-S	5031-S

ATTENTION : les joints repérés blancs doivent être ECHANGES à chaque remise en état.

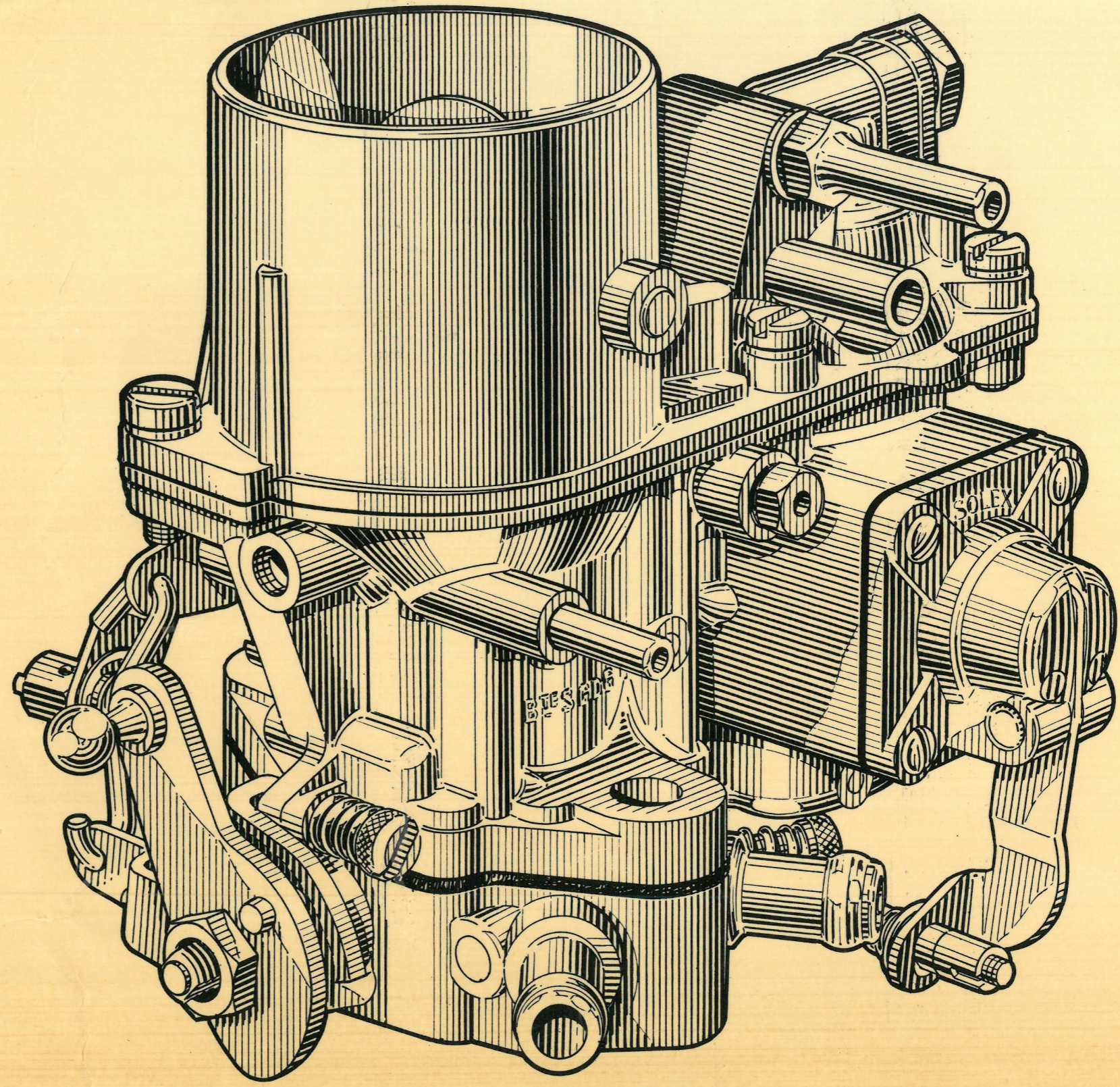

# L É G E N D E

<b>a</b>	Ajutage d'automaticité	<b>K</b>	Buse
<b>Ce</b>	Calibreur-Enrichisseur	<b>M</b>	Membrane de pompe
<b>Cl</b>	Clapet	<b>P</b>	Pointeau
<b>E</b>	Econostat	<b>s</b>	Tube d'émulsion
<b>F</b>	Flotteur	<b>u<sup>1</sup></b>	} Orifices calibrés
<b>Gg</b>	Gicleur d'alimentation	<b>u<sup>2</sup></b>	
<b>g</b>	Gicleur de ralenti	<b>V</b>	Papillon des Gaz
<b>H</b>	Siège de bille	<b>V<sup>1</sup></b>	Volet de départ
<b>I</b>	Injecteur de pompe	<b>W</b>	Vis de richesse de ralenti

*Econostat commandé*

**1**

**E**

**e**

*Enrichisseur de Puissance*

