

Xantia

XANTIA

CLASSEUR ELECTRICITE 3

BROCHURES	CHAPITRES	S/CHAPITRES	GAMMES	PAGES
	LISTE DES SCHEMAS (par groupe)			11
	AFFECTATION BOITES FUSIBLES (sous capot moteur)			2
	AFFECTATION BOITES FUSIBLES (dans compartiment habitacle) BF00			5
	IMPLANTATION RELAIS (sous capot moteur)			8
	IMPLANTATION RELAIS (sous aile avant gauche)			9
	IMPLANTATION RELAIS (dans le compartiment habitacle)			10
	PRISE DE DIAGNOSTIC			12
	CONNECTEUR DE TRAVERSEE DE CLOISON IC01			14
	IMPLANTATION DES POINTS DE MASSE BERLINE			16
BRE 0203 F SCHEMATIQUE ELECTRIQUE TOME N° 1	IMPLANTATION DES POINTS DE MASSE BREAK			17
	LISTE DES SCHEMAS (par ordre alphabétique)			19
	GESTION DES EPISSURES			268
	AFFECTATION DES VOIES PAR CONNECTEUR			284
	IMPLANTATION FAISCEAUX - INTERCONNEXIONS			292
	IMPLANTATION FAISCEAUX - INTERCONNEXIONS BREAK			296
		GRUPE	Démarrage - Génération de courant (Essence - BVM)	22
		MOTOPROPULSEUR	Démarrage - Génération de courant (Essence - BVA)	25
			Démarrage - Génération de courant Diesel XUD9 BTF (DHX)	28
			Démarrage - Génération de courant Diesel sauf XUD9 BTF (DHX) et BVA	31
		Démarrage - Génération de courant Diesel BVA	34	
		Préchauffage - Allumage. Diesel atmosphérique XUD9 A/L (D9B)	37	
		Préchauffage - Allumage. Diesel atmosphérique XUD9 A/L (D9B) Réfri	40	
		Préchauffage - Allumage. Diesel atmosphérique XUD9 A/L (D9B) avec ADC	43	

XANTIA

CLASSEUR ELECTRICITE 3

BROCHURES	CHAPITRES	S/CHAPITRES	GAMMES	PAGES
		GROUPE	Préchauffage - Allumage. Diesel atmosphérique	
		MOTOPROPULSEUR	XUD9 A/L (D9B) avec ADC Réfri	46
			Préchauffage - Allumage. Diesel atmosphérique	
			XUD9 A/L (D9B) BVA	49
			Préchauffage - Allumage. Diesel atmosphérique	
			XUD9 A/L (D9B) BVA Réfri	52
			Préchauffage - Allumage. Diesel Turbo XUD9 SD L3	55
			Préchauffage - Allumage. Diesel Turbo XUD9 SD L3 avec Réfri	58
			Préchauffage - Allumage. Diesel Turbo XUD9 SD L3 avec ADC	61
			Préchauffage - Allumage. Diesel Turbo XUD9 SD L3 avec ADC Réfri	64
			Préchauffage - Allumage. Diesel Turbo XUD9 TF/L (D8B)	67
			Préchauffage - Allumage. Diesel Turbo XUD9 TF/L (D8B) Réfri	70
			Préchauffage - Allumage. Diesel Turbo XUD9 TF/L (D8B) avec ADC	73
			Préchauffage - Allumage. Diesel Turbo XUD9 TF/L (D8B) avec ADC Réfri	76
			Injection - Allumage XU5 JP (BFZ) XU7 JP (LFZ - L6A)	79
			Injection - Allumage XU10 J2 C (RFX - R6D)	82
			Injection - Allumage XU10 J2 TE (RGX)	85
			Injection - Allumage XU7 JP4 (SAGEM) OPR 7252	88
			Injection - Allumage XU7 JP4 - XU10 J4R sans ADC	91
			Injection - Allumage XU7 JP4 - XU10 J4R avec ADC	94
			Injection - Allumage XUD10 J4R MP5.2 OPR 7266	97
			Injection - Allumage XUD9 BTF (DHX)	100
			Injection - Allumage XUD11 BTE (P8C)	
			Capteur pédale BOSCH OPR 7267	103
			Injection - Allumage XUD11 BTE (P8C)	
			Capteur pédale LUCAS OPR 7267	106
			Résistance chauffante de vapeur d'huile	109
			Refroidissement moteur Essence tous types sauf XU10 J2 TE (RGX)+ Turbo diesel XUD9 SD	112
			Refroidissement moteur Réerei ou BVA tous types, XU10 J2 TE (RGX) et XUD11 BTE (P8C)	115
			Refroidissement moteur Diesel atmosphérique XUD9 A/L (D9B)	118
			Refroidissement moteur Diesel Turbo XUD9 TF et XUD9 BTF (DHX - D8B)	121
			Compteur de vitesse électrique	124
		GROUPE ASSISTANCE	Lève-vitre AV	127
		MECANIQUE DIVERS	Lève-vitre AR	130
			Condamnation centralisée	133
			Condamnation centralisée spécifique BREAK	136
			Siège conducteur à commandes électriques	139
			Siège passager à commandes électriques	142
			Rétroviseur à commandes électriques	145
			Rétroviseur à commandes électriques + indexage (BVM)	148
			Rétroviseur à commandes électriques + indexage (BVA Essence)	151
			Rétroviseur à commandes électriques + indexage (BVA Diesel)	154
			Prétensionneur de ceinture	157
			Air-bag et Prétensionneur de ceinture	160
			Toit ouvrant	163

BRE 0203 F
SCHEMATIQUE
ELECTRIQUE
TOME N° 1

XANTIA

CLASSEUR ELECTRICITE 3

BROCHURES	CHAPITRES	S/CHAPITRES	GAMMES	PAGES	
BRE 0203 F SCHEMATIQUE ELECTRIQUE TOME N° 1	GROUPE AIDE A LA CONDUITE	Antiblocage de roue		166	
		Antiblocage de roue (régulation de vitesse)		169	
		Montre numérique		172	
		Régulation de vitesse		175	
		Température extérieure		178	
		Suspension hydractive		181	
		Suspension hydractive SC.CAR		184	
		Suspension hydractive (forte motorisation)		187	
		Suspension hydractive SC.CAR (forte motorisation)		190	
		Suspension hydractive BREAK		193	
		GROUPE CONFORT A LA CONDUITE	Ventilation chauffage (BEHR)		196
			Ventilation chauffage (VALEO)		199
			Ventilation chauffage + réfrigération régulée (Essence et diesel pilotés)		202
			Ventilation chauffage + réfrigération régulée (Diesel non pilotés)		205
			Lunette arrière et rétroviseurs chauffants		208
	Lunette arrière chauffante spécifique BREAK			211	
	Allume-cigare (+ permanent)			214	
	Allume-cigare (+ accessoire)			217	
	Gicleurs lève-vitres chauffants			220	
	Antidémarrage codé XU5 JP (BFZ) - XU7 JP (LFZ - L6A) Niv 1			223	
	Antidémarrage codé XU5 JP (BFZ) - XU7 JP (LFZ - L6A) - XU10 J2C (RFX - R6D) Niv 2-3			226	
	Antidémarrage codé XU7 JP4 (SAGEM) Niv 1			229	
	Antidémarrage codé XU7 JP4 (SAGEM) Niv 2-3			232	
	Antidémarrage codé XU7 JP4 - XU10 J4R (RFV) Niv 1			235	
	Antidémarrage codé XU7 JP4 - XU10 J4R (RFV) Niv 2-3			238	
	Antidémarrage codé XU10 J2TE (RGX)			241	
	Antidémarrage codé XUD9 A (DJY - D9B) et XUD9 TF (DHX - D8B) + XUD9 SD Niv 1			244	
	Antidémarrage codé XUD9 A (DJY - D9B) et XUD9 TF (DHX - D8B) + XUD9 SD Niv 2-3			247	
	Antidémarrage codé XUD9 BTF (DHX) Niv 1		250		
	Antidémarrage codé XUD9 BTF (DHX) Niv 2-3		253		
	Antidémarrage codé XUD11 BTE (P8C)		256		
	Siège chauffant		259		
	Autoradio 4 HP		262		
Autoradio 6 HP (avec ou sans option compact disque)		265			
BRE 0203 F SCHEMATIQUE ELECTRIQUE TOME N° 2	LISTE DES SCHEMAS (par groupe)			II	
	AFFECTATION BOITES FUSIBLES (sous capot moteur)			2	
	AFFECTATION BOITES FUSIBLES (dans compartiment habitacle) BF00			5	
	IMPLANTATION RELAIS (sous capot moteur)			8	
	IMPLANTATION RELAIS (sous aile avant gauche)			9	

XANTIA

CLASSEUR ELECTRICITE 3

BROCHURES	CHAPITRES	S/CHAPITRES	GAMMES	PAGES
	IMPLANTATION RELAIS (dans le compartiment habitacle)			10
	PRISE DE DIAGNOSTIC			12
	CONNECTEUR DE TRAVERSEE DE CLOISON IC01			14
	IMPLANTATION DES POINTS DE MASSE BERLINE			16
	IMPLANTATION DES POINTS DE MASSE BREAK			17
	Liste des schémas (par ordre alphabétique)			18
	GESTION DES EPISSURES			185
	AFFECTATION DES VOIES PAR CONNECTEUR			201
	IMPLANTATION FAISCEAUX - INTERCONNEXIONS			208
	IMPLANTATION FAISCEAUX - INTERCONNEXIONS BREAK			212
BRE 0203 F SCHEMATIQUE ELECTRIQUE TOME N° 2		GRUPE	Feux brouillard AR	20
		SIGNALISATION - ECLAIRAGE	Feux brouillard AR spécifiques BREAK	23
			Feux brouillard AV/AR	26
			Feux brouillard AV/AR spécifiques BREAK	29
			Feux de stop	32
			Feux de stop spécifiques BREAK	35
			Feux de recul (BVM)	38
			Feux de recul (BVM) spécifiques BREAK	41
			Feux de recul (BVA)	44
			Feux de recul (BVA) spécifiques BREAK	47
			Indicateur de direction + signal danger	50
			Indicateur de direction + signal danger spécifique BREAK	53
			Feux diurnes (pays Nordique)	56
			Feux diurnes (pays Nordique) spécifiques BREAK	59
			Avertisseurs sonores	62
			Feux de position (sans relais feux diurnes)	65
			Feux de position (sans relais feux diurnes) spécifiques BREAK	68
			Feux de position (avec relais feux diurnes)	71
			Feux de position (avec relais feux diurnes) spécifiques BREAK	74
			Feux de croisement/route	77
	GRUPE ECLAIRAGE INTERIEUR		Rhéostat d'éclairage (sans relais feux diurnes)	80
			Rhéostat d'éclairage (avec relais feux diurnes)	83
			Lecteurs de cartes (1 lecteur)	86
			Lecteurs de cartes (2 lecteurs)	89

XANTIA

CLASSEUR ELECTRICITE 3

BROCHURES	CHAPITRES	S/CHAPITRES	GAMMES	PAGES
		GROUPE ECLAIRAGE INTERIEUR	Lecteurs de cartes (4 lecteurs)	92
			Eclairage intérieur Niv 1	95
			Eclairage intérieur (avec condamnation centralisée)	98
			Eclairage intérieur (avec condamnation centralisée) spécifique BREAK	101
			Eclairage miroir de courtoisie	104
			Eclairage miroir de courtoisie (avec toit ouvrant)	107
			Eclairage sélecteur de vitesses (BVA)	110
		GROUPE INFORMATION CONDUCTEUR		
			Indicateur et alerte température eau moteur (Essence)	116
			Indicateur et alerte température eau moteur (Essence, Réfri)	119
			Indicateur et alerte température eau moteur, présence eau dans gazole (Diesel atmosphérique)	122
			Niveau et alerte, température eau moteur, présence eau dans gazole (Diesel atmosphérique, Réfrigération)	125
			Niveau et alerte, température eau moteur, présence eau dans gazole (Diesel turbo sauf DHX et P8C)	128
			Niveau et alerte, température eau moteur, présence eau dans gazole (Diesel turbo, Réfrigération et DHX et P8C)	131
			Niveau eau lave-glace	131
			Pression huile moteur	134
			Pression, niveau huile moteur	137
			Pression, niveau et température huile moteur	140
			Jauge à carburant	143
			Frein de stationnement	146
			Témoin usure/monocontact hydraulique	149
			Bruiteur d'éclairage Niv. 1	152
			Bruiteur d'éclairage Niv. 2-3 (sans relais feux diurnes)	155
			Bruiteur d'éclairage Niv. 2-3 (avec relais feux diurnes)	158
			Bruiteur survitesse	161
			Voyant ceinture de sécurité	164
			Voyant surchauffe catalyseur	170
		GROUPE LAVAGE ESSUYAGE		
			Essuie-vitre/lave AV	173
			Essuie-vitre/lave AR	176
			Essuie-vitre/lave AR (spécifique BREAK)	179
			Lave-projecteurs	182
		LISTE DES SCHEMAS (par groupe)		II
		NOTICE D'UTILISATION		BRE 203
		AFFECTATION BOITES FUSIBLES (sous capot moteur) BB10		1 et BRE 203
		AFFECTATION BOITES FUSIBLES (dans compartiment habitacle) BF00		BRE 203
		IMPLANTATION RELAIS (sous capot moteur)		2
		IMPLANTATION RELAIS (dans compartiment habitacle)		BRE 203

BRE 0203 F
SCHEMATIQUE
ELECTRIQUE
TOME N° 2

BRE 0203 F
SCHEMATIQUE
ELECTRIQUE
ADDITIF N° 1

XANTIA

CLASSEUR ELECTRICITE 3

BROCHURES	CHAPITRES	S/CHAPITRES	GAMMES	PAGES
	IMPLANTATION RELAIS (sous aile gauche)			3
	PRISE DIAGNOSTIC			BRE 203
	CONNECTEUR DE TRAVERSEE DE CLOISON IC01			BRE 203
	IMPLANTATION DES POINTS DE MASSE			BRE 203
	LISTE DES SCHEMAS (par ordre alphabétique)			4
	GESTION DES EPISSURES			177
	AFFECTATION DES VOIES PAR CONNECTEUR			BRE 203
	IMPLANTATION FAISCEAUX - INTERCONNEXIONS			192 et BRE 203
		GROUPE	Démarrage - Génération de courant (Essence - BVM)	6
		MOTOPROPULSEUR	Démarrage - Génération de courant (Essence - BVA)	9
			Démarrage - Génération de courant Diesel XUD9 BTF (DHX)	12
			Démarrage - Génération de courant Diesel XUD11 BTE (P8C)	15
			Démarrage - Génération de courant XUD9 SD (DHW)	18
			Démarrage - Génération de courant Essence ES9 J4 (XFZ) BVM	21
			Démarrage - Génération de courant Essence ES9 J4 (XFZ) BVA	24
			Préchauffage - Allumage - Diesel Turbo XUD9 SD (DHW)	27
			Préchauffage - Allumage - Diesel Turbo XUD9 SD (DHW) Réfri	30
			Préchauffage - Allumage - Diesel Turbo XUD9 SD (DHW) avec ADC	33
			Préchauffage - Allumage - Diesel Turbo XUD9 SD (DHW) avec ADC Réfri	36
			Injection allumage XU10 J2TE (RGX)	39
			Injection allumage XU7 JP4 SAGEM (LFY)	42
			Injection allumage XU10 J4R BOSH MP5.2 (RFV)	45
			Injection allumage XUD9 BTF (DHX) Réfri	48
			Injection allumage ES9 J4 (XFZ) BVM OPR 7448	51
			Injection allumage ES9 J4 (XFZ) BVA OPR 7448	54
			Injection allumage ES9 J4 (XFZ) BVM OPR 7448	57
			Refroidissement moteur ES9 J4 BVA	60
			Refroidissement moteur ES9 J4 BVM	63
			Boîte de vitesses automatique 4HP20	66
		GROUPE SIGNALISATION	Feux de recul (BVM ES9 J4)	69
		ECLAIRAGE EXTERIEUR	Feux de recul (BVA ES9 J4)	72
		GROUPE ECLAIRAGE INTERIEUR	Eclairage intérieur (avec condamnation centralisée-adaptateur)	75
		GROUPE INFORMATION CONDUCTEUR	Indication et alerte température eau moteur XU5 JP/XU7 JP/XU7 JP4/XU10 J4 R non Réfri	78
			Indication et alerte température eau moteur XU5 JP/XU7 JP JP4/XU10 J4 R BVA Réfri	81
			Indication et alerte température eau moteur XU10 J2 TE Réfri	84
			Indication et alerte température eau moteur XU(ES9 J4)	87
			Niveau et alerte température moteur XUD9 SD	90

BRE 0203 F
SCHEMATIQUE
ELECTRIQUE
ADDITIF N° 1

XANTIA

CLASSEUR ELECTRICITE 3

BROCHURES	CHAPITRES	S/CHAPITRES	GAMMES	PAGES	
BRE 0203 F SCHEMATIQUE ELECTRIQUE ADDITIF N° 1	GROUPE INFORMATION CONDUCTEUR		Niveau et alerte température moteur XUD9 SD Réfri	93	
			Niveau et alerte température moteur XUD9 BTF non Réfri	96	
			Niveau et alerte température moteur XUD9BTF Réfri - XUD11BTE.Réfri./non Réfri	99	
			Pression, niveau et température huile moteur ES9 J4 BVM	102	
			Pression, niveau et température huile moteur ES9 J4 BVM - BVA	105	
	GROUPE ASSISTANCE MECANIQUE DIVERS			Condamnation centralisée avec adaptateur	108
				Rétroviseurs à commandes électriques + indexage (BVM Essence)	111
				Rétroviseurs à commandes électriques + indexage (BVM Diesel)	114
				Rétroviseurs à commandes électriques + indexage (BVM ES9 J4)	117
	GROUPE AIDE A LA CONDUITE			Rétroviseurs à commandes électriques + indexage (BVA ES9 J4)	120
				Antiblocage de roues	123
				Antiblocage de roues (régulation vitesse)	126
				Régulation vitesse	129
				Régulation vitesse (ES9 J4 BVM)	132
			Régulation vitesse (ES9 J4 BVA)	135	
			Suspension hydraactive(ES9 J4 BVM)	138	
			Suspension hydraactive(ES9 J4 BVA)	141	
			Suspension hydraactive SC.CAR (ES9 J4 BVM)	144	
			Suspension hydraactive SC.CAR (ES9 J4 BVA)	147	
GROUPE CONFORT A LA CONDUITE			Ventilation chauffage (BEHR)	150	
			Ventilation chauffage (VALEO)	153	
			Ventilation chauffage + réfrigération régulée (Essence et diesel pilotés)	156	
			Ventilation chauffage + réfrigération régulée (Diesel non pilotés)	159	
			Ventilation chauffage + réfrigération régulée (Essence ES9 J4)	162	
			Antidémarrage codé ES9 J4 BVM	165	
			Antidémarrage codé ES9 J4 BVA - BVM	168	
			Autoradio 4 HP	171	
			Autoradio 6 HP (avec ou sans options compact disque)	174	
	BRE 0203 F SCHEMATIQUE ELECTRIQUE ADDITIF N° 2			LISTE DES SCHEMAS (par groupe)	II
			AFFECTATION BOITES FUSIBLES (sous capot moteur)	BRE 203	
			AFFECTATION BOITES FUSIBLES (dans compartiment habitacle) BF00	2	
			IMPLANTATION RELAIS (sous capot moteur)	BRE 203	
			IMPLANTATION RELAIS (sous aile avant gauche)	BRE 203	
			IMPLANTATION RELAIS (dans compartiment habitacle)	BRE 203	
			PRISE DE DIAGNOSTIC	BRE 203	
			CONNECTEUR DE TRAVERSEE DE CLOISON IC01	BRE 203	

XANTIA**CLASSEUR ELECTRICITE 3**

BROCHURES	CHAPITRES	S/CHAPITRES	GAMMES	PAGES
BRE 0203 F SCHEMATIQUE ELECTRIQUE ADDITIF N° 2	IMPLANTATION DES POINTS DE MASSE BERLINE			BRE 203
	REPERAGE BORNIERES CALCULATEUR GPL			IV
	REPERAGE BORNIERES CALCULATEUR GPL			BRE 203
	AFFECTATION DES VOIES PAR CONNECTEUR			BRE 203
	IMPLANTATION FAISCEAUX - INTERCONNEXIONS			BRE 203
	LISTE DES APPAREILS			III
	NOTICE D UTILISATION			1
	LISTE DES APPAREILS			12
	LISTE DES SYMBOLES			23
	LISTE DES FAISCEAUX			32
BRE 0257 F SCHEMATIQUE ELECTRIQUE ANNULE ET REPLACE BRE 0197 F	NOTICE D UTILISATION	DECOUPAGE DE LA FONCTION EN TROIS SCHEMAS		1
		CONSTITUTION DES SCHEMAS		1
		CODIFICATION DES FONCTIONS		2
		CODIFICATION DES APPAREILS		4
		CODIFICATION DES INTERCONNEXIONS		4
		CODIFICATION DES FILS		5
		CODIFICATION DES ABREVIATIONS		6
		CODIFICATION DES COULEURS		6
		LECTURE DES SCHEMAS DE PRINCIPE		8
		LECTURE DES SCHEMAS DE CABLAGE		9
	LECTURE DES SCHEMAS D'IMPLANTATION		10	
	LISTE DES SYMBOLES		23	
	LISTE DES FAISCEAUX		32	

Xantia

JUILLET 1996

OPR : 7114 →

RÉF.

BRE 0203 F

SCHEMATIQUE ELECTRIQUE

- DIRECTION A GAUCHE
ANNEE-MODELE 1997

Groupe motopropulseur

Groupe assistance mécanique divers

Groupe aide à la conduite

Groupe confort à la conduite

TOME 1

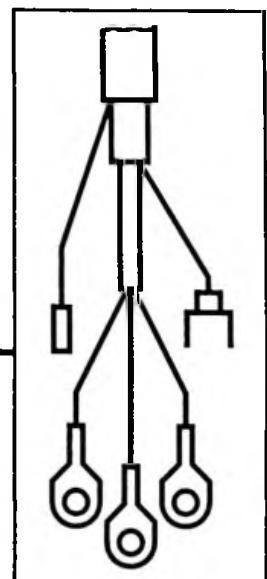

AUTOMOBILES CITROËN
DIRECTION COMMERCE EUROPE
DOCUMENTATION APRES VENTE

SOMMAIRE

LISTE DES SCHEMAS (par groupe).....	P	II
AFFECTATION BOITES FUSIBLES (sous capot moteur).....	P	2
AFFECTATION BOITES FUSIBLES (dans compartiment habitacle) BF00.....	P	5
IMPLANTATION RELAIS (sous capot moteur).....	P	8
IMPLANTATION RELAIS (sous aile avant gauche).....	P	9
IMPLANTATION RELAIS (dans compartiment habitacle)	P	10
PRISE DIAGNOSTIC	P	12
CONNECTEUR DE TRAVERSEE DE CLOISON IC01	P	14
IMPLANTATION DES POINTS DE MASSE BERLINE.....	P	16
IMPLANTATION DES POINTS DE MASSE BREAK.....	P	17
LISTE DES SCHEMAS (par ordre alphabétique).....	P	19
GESTION DES EPISSURES	P	268
AFFECTATION DES VOIES PAR CONNECTEUR	P	284
IMPLANTATION FAISCEAUX - INTERCONNEXIONS	P	292
IMPLANTATION FAISCEAUX - INTERCONNEXIONS BREAK.....	P	296

ATTENTION

ACCESSOIRES ELECTRIQUES AUXILIAIRES

Le circuit électrique du véhicule est conçu pour fonctionner avec les équipements de série ou optionnels.

Certains accessoires électriques, ou la façon dont ils sont montés, peuvent avoir des effets néfastes sur le fonctionnement du véhicule, c'est-à-dire les circuits électroniques de commande, le circuit audio et le circuit de charge électrique.

Pour toute installation d'équipements électriques complémentaires, il est **IMPERATIF** de respecter les branchements séries (se reporter à cette brochure, ou aux Notices de montage Accessoire).

GROUPE MOTOPROPULSEUR

10 - Démarrage - Génération de courant (Essence-BVM)	p	22
10.1 Démarrage - Génération de courant (Essence-BVA).....	p	25
10.2 Démarrage - Génération de courant Diesel XUD9 BTF (DHX)	p	28
10.3 Démarrage - Génération de courant Diesel sauf XUD9 BTF (DHX) et BVA	p	31
10.4 Démarrage - Génération de courant Diesel BVA	p	34
11 - Préchauffage - Allumage. Diesel atmosphérique XUD9 A/L (D9B).....	p	37
11.1 Préchauffage - Allumage. Diesel atmosphérique XUD9 A/L (D9B) Réfri	p	40
11.2 Préchauffage - Allumage. Diesel atmosphérique XUD9 A/L (D9B) avec ADC.....	p	43
11.3 Préchauffage - Allumage. Diesel atmosphérique XUD9 A/L (D9B) avec ADC Réfri	p	46
11.4 Préchauffage - Allumage. Diesel atmosphérique XUD9 A/L (D9B) BVA.....	p	49
11.5 Préchauffage - Allumage. Diesel atmosphérique XUD9 A/L (D9B) BVA Réfri	p	52
11.6 Préchauffage - Allumage. Diesel Turbo XUD9 SD L3	p	55
11.7 Préchauffage - Allumage. Diesel Turbo XUD9 SD L3 Réfri	p	58
11.8 Préchauffage - Allumage. Diesel Turbo XUD9 SD L3 avec ADC	p	61
11.9 Préchauffage - Allumage. Diesel Turbo XUD9 SD L3 avec ADC Réfri	p	64
11.10 Préchauffage - Allumage. Diesel Turbo XUD9 TF/L (D8B)	p	67
11.11 Préchauffage - Allumage. Diesel Turbo XUD9 TF/L (D8B) Réfri.....	p	70
11.12 Préchauffage - Allumage. Diesel Turbo XUD9 TF/L (D8B) avec ADC	p	73
11.13 Préchauffage - Allumage. Diesel Turbo XUD9 TF/L (D8B) avec ADC Réfri	p	76
12 - Injection allumage XU5 JP (BFZ) XU7 JP (LFZ - L6A)	p	79
12.1 Injection allumage XU10 J2 C (RFX - R6D)	p	82
12.2 Injection allumage XU10 J2 TE (RGX)	p	85
12.3 Injection allumage XU7 JP4 (SAGEM) OPR 7252 →	p	88
12.4 Injection allumage XU7 JP4 - XU10 J4R sans ADC.....	p	91
12.5 Injection allumage XU7 JP4 - XU10 J4R avec ADC.....	p	94
12.6 Injection allumage XUD10 J4R (MP5.2) OPR 7266 →	p	97
12.7 Injection allumage XUD9 BTF (DHX)	p	100
12.8 Injection allumage XUD11 BTE (P8C) Capteur pédale BOSCH → OPR 7267	p	103
12.9 Injection allumage XUD11 BTE (P8C) Capteur pédale LUCAS OPR 7267 →	p	106
13 - Résistance chauffante de vapeur d'huile	p	109
15 - Refroidissement moteur Essence tous types sauf XU10 J2 TE (RGX) + Turbo diesel XUD9 SD .	p	112
15.1 Refroidissement moteur Réfri ou BVA tous types, XU10 J2 TE (RGX) et XUD11 BTE (P8C).....	p	115
15.2 Refroidissement moteur Diesel atmosphérique XUD9 A/L (D9B)	p	118
15.3 Refroidissement moteur Diesel Turbo XUD9 TF et XUD9 BTF (DHX ou D8B)	p	121
16 Compteur de vitesse électrique	p	124

GROUPE ASSISTANCE MECANIQUE DIVERS

60 - Lève-vitre AV	p 127
61 - Lève-vitre AR.....	p 130
62 - Condamnation centralisée.....	p 133
62.1 Condamnation centralisée spécifique BREAK	p 136
63 - Siège conducteur à commandes électriques.....	p 139
63.1 Siège passager à commandes électriques.....	p 142
64 - Rétroviseurs à commandes électriques	p 145
64.1 Rétroviseurs à commandes électriques + indexage (BVM)	p 148
64.2 Rétroviseurs à commandes électriques + indexage (BVA Essence)	p 151
64.3 Rétroviseurs à commandes électriques + indexage (BVA Diesel)	p 154
65 - Prétensionneur de ceinture	p 157
65.1 Air-bag et prétensionneur de ceinture	p 160
68 - Toit ouvrant.....	p 163

GROUPE AIDE A LA CONDUITE

70 - Antiblocage de roue.....	p 166
70.1 Antiblocage de roue (régulation de vitesse)	p 169
72 - Montre numérique	p 172
73 - Régulation de vitesse	p 175
74 - Température extérieure	p 178
77 - Suspension hydractive	p 181
77.1 Suspension hydractive SC.CAR.....	p 184
77.2 Suspension hydractive (forte motorisation)	p 187
77.3 Suspension hydractive SC.CAR (forte motorisation).....	p 190
77.4 Suspension hydractive spécifique BREAK.....	p 193

GROUPE CONFORT A LA CONDUITE

80 - Ventilation chauffage (BEHR).....	p 196
80.1 Ventilation chauffage (VALEO).....	p 199
80.2 Ventilation chauffage + réfrigération régulée (Essence et diesel pilotés).....	p 202
80.3 Ventilation chauffage + réfrigération régulée (Diesel non pilotés).....	p 205
81 - Lunette arrière et rétroviseurs chauffants.....	p 208
81.1 Lunette arrière chauffante spécifique BREAK.....	p 211
81.2 Allume-cigare (+ permanent).....	p 214
81.3 Allume-cigare (+ accessoire).....	p 217

GENERALITES

81.4	Gicleurs lave-vitres chauffants	p 220
82	- Antidémarrage codé XU5 JP (BFZ) - XU7 JP (LFZ - L6A) Niv. 1.....	p 223
82.1	Antidémarrage codé XU5 JP (BFZ) - XU7 JP (LFZ - L6A) - XU10 J2C (RFX - R6D) Niv. 2-3.....	p 226
82.2	Antidémarrage codé XU7 JP4 (SAGEM) Niv. 1	p 229
82.3	Antidémarrage codé XU7 JP4 (SAGEM) Niv. 2-3	p 232
82.4	Antidémarrage codé XU7 JP4 - XU10 J4R (RFV) Niv. 1.....	p 235
82.5	Antidémarrage codé XU7 JP4 - XU10 J4R (RFV) Niv. 2-3	p 238
82.6	Antidémarrage codé XU10 J2TE (RGX).....	p 241
82.7	Antidémarrage codé XUD9 A (DJY - D9B) et XUD9 TF (DHX - D8B) + XUD9 SD Niv. 1.....	p 244
82.8	Antidémarrage codé XUD9 A (DJY - D9B) et XUD9 TF (DHX - D8B) + XUD9 SD Niv. 2-3	p 247
82.9	Antidémarrage codé XUD9 BTF (DHX) Niv. 1.....	p 250
82.10	Antidémarrage codé XUD9 BTF (DHX) Niv. 2-3	p 253
82.11	Antidémarrage codé XUD11 BTE (P8C)	p 256
83	- Sièges chauffants	p 259
84	- Autoradio 4 HP	p 262
84.1	Autoradio 6 HP (avec ou sans option compact disque).....	p 265

GENERALITES

BOITIERS FUSIBLES SOUS CAPOT MOTEUR

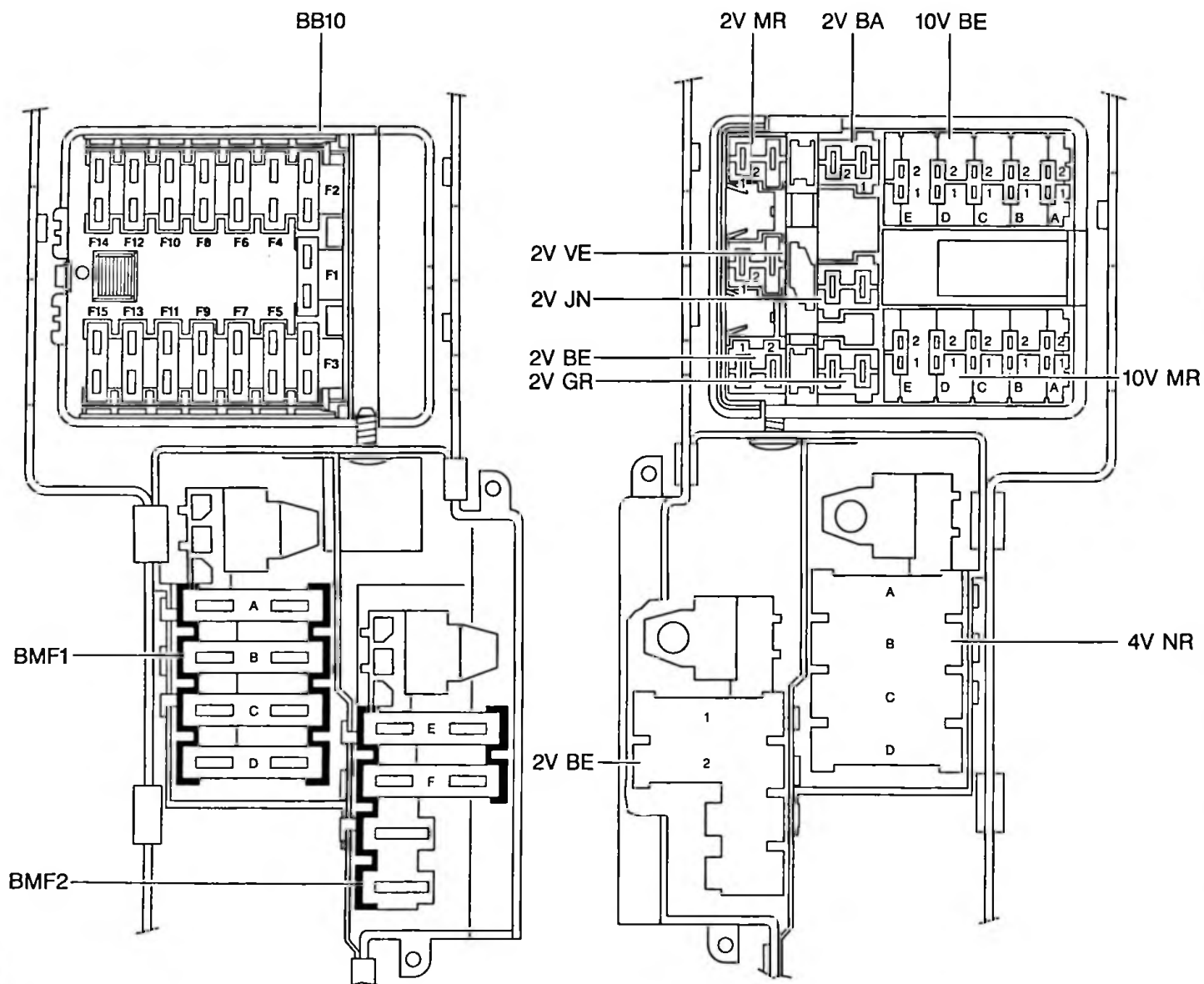

GENERALITES

BOITIER FUSIBLES DANS COMPARTIMENT HABITACLE (BF00)

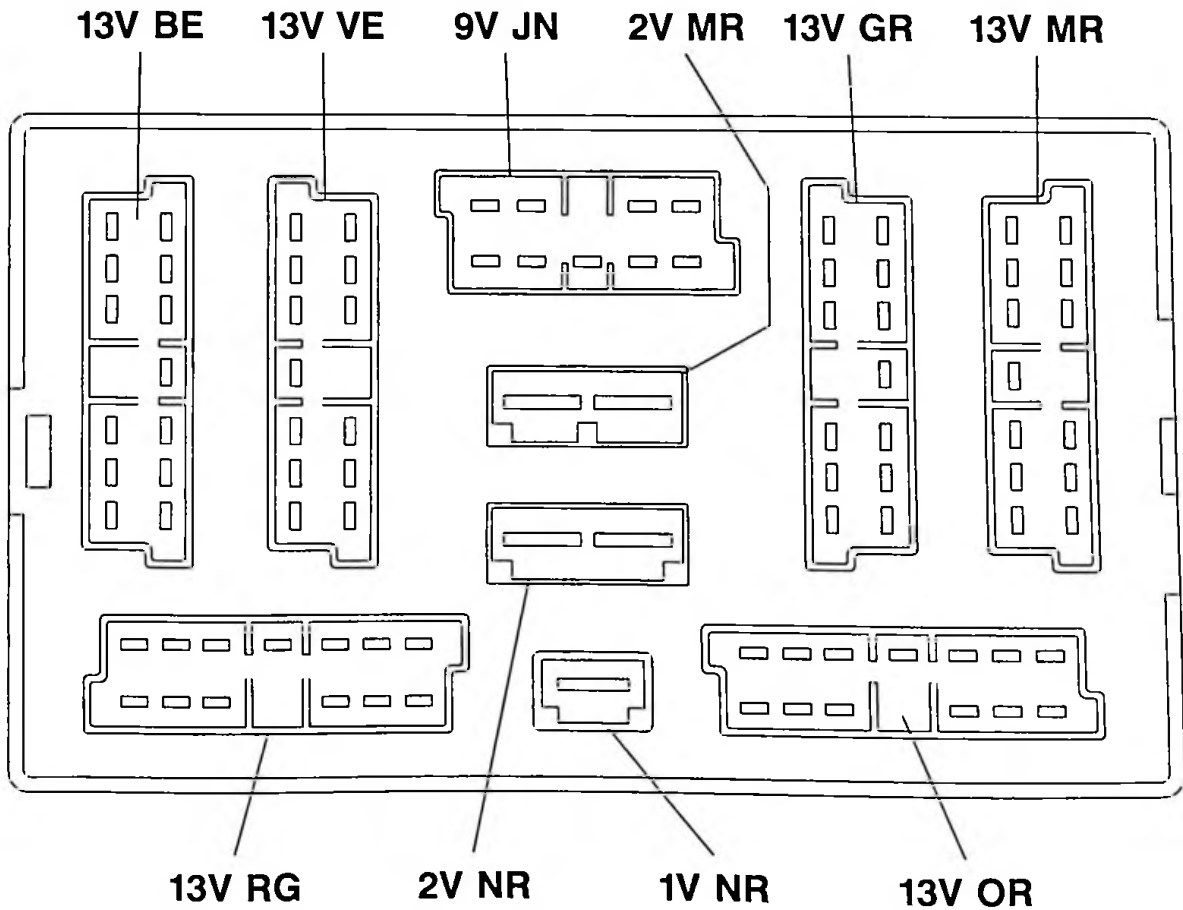
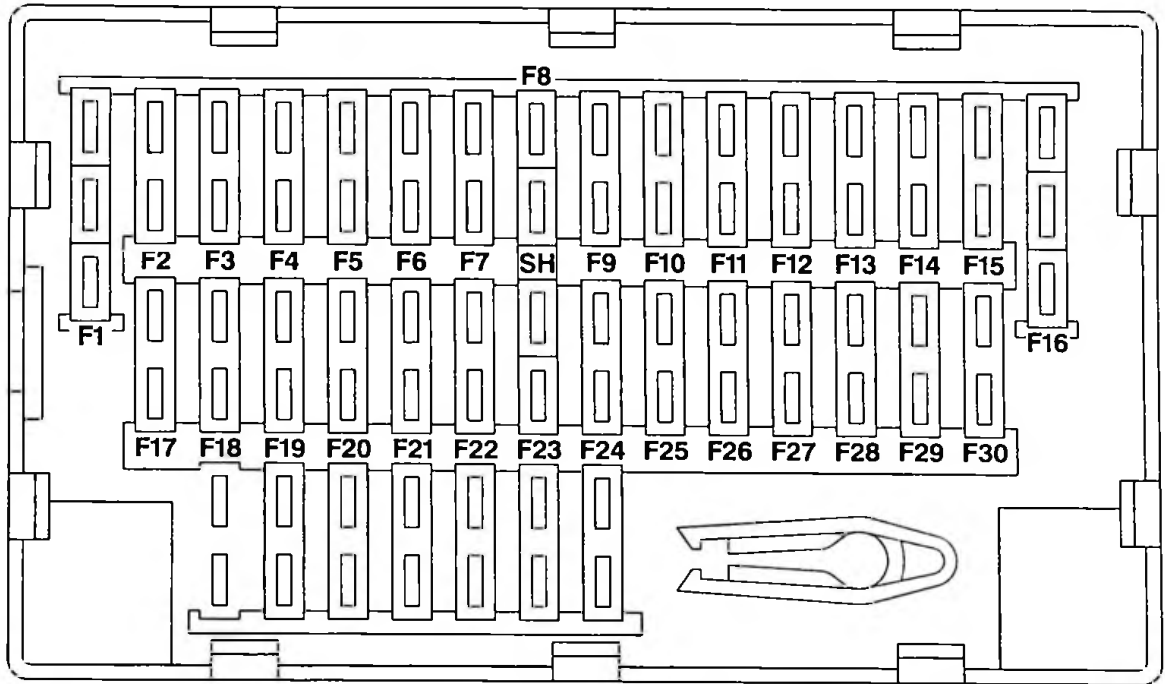

GENERALITES

BOITIERS FUSIBLES SOUS CAPOT MOTEUR

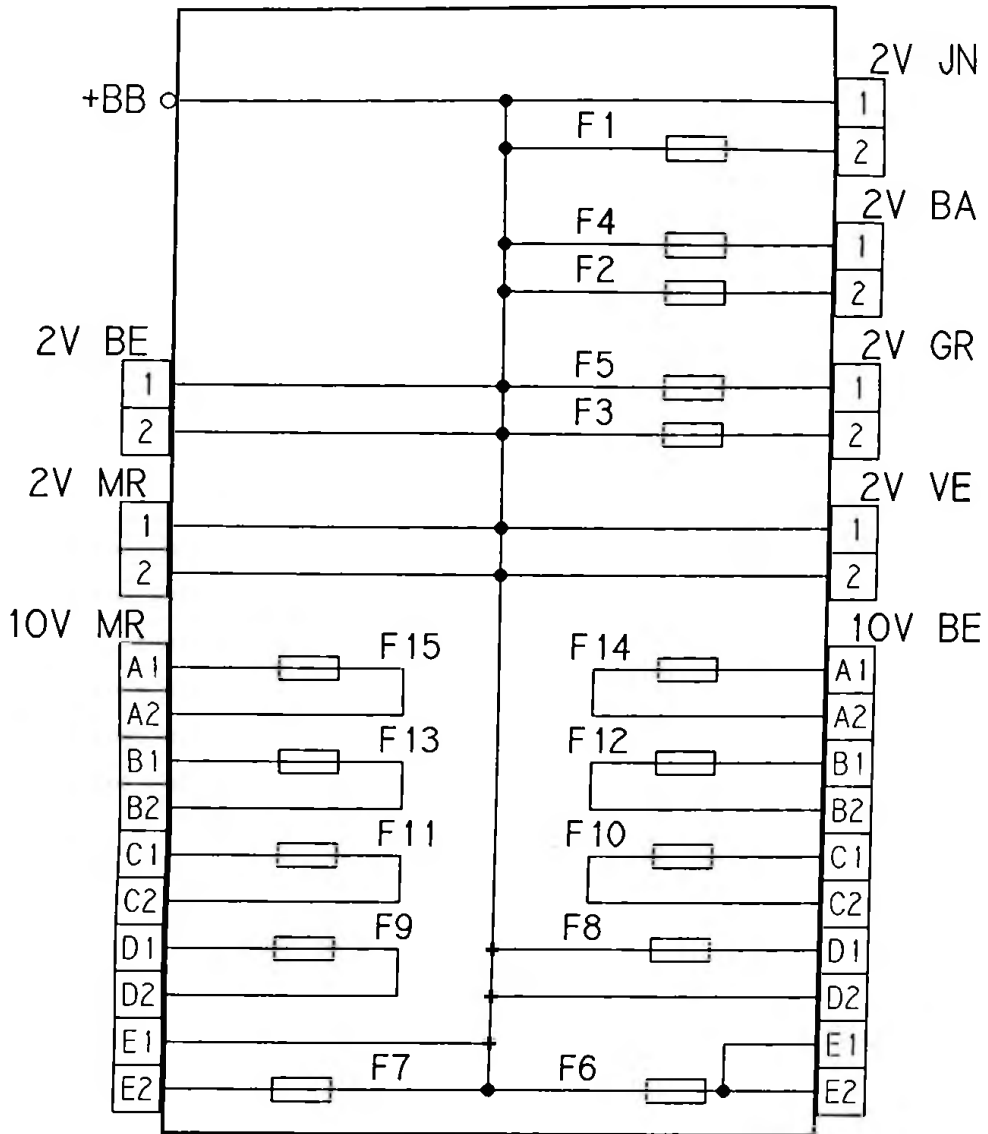

BB 10

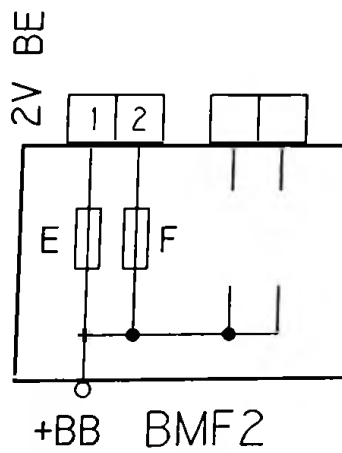
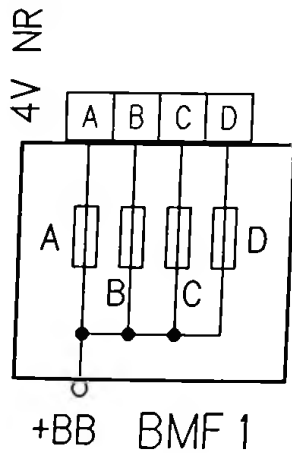

GENERALITES

BOITIERS FUSIBLES SOUS CAPOT MOTEUR

BB10

F1	20A	ABS
F2		Libre
F3	30	GMV ou libre
F4	-	Libre
F5	30A	GMV ou libre
F6	30A	Temporisateur lave-phares Brouillard avant
F7	5A	Injection ou libre
F8	5A	Hydractive
F9	10A	Relais pompe à carburant
F10	5A	Commande temporisateur lave-phares
F11	5A	Relais sonde LAMBDA
F12	10A	Feux de route (gauche)
F13	10A	Feux de route (droit)
F14	10A	Feux de croisement (gauche)
F15	10A	Feux de croisement (droit)

BMF1

A	60A	Contacteur antivol
B	40A	Contacteur antivol
C	80A	Boîtier fusibles (BF00)
D	40A	Commutateur éclairage (0002) Boîtier fusibles (BF00)

BMF2

E	40A	GMV (fortes motorisations)
F	40A	GMV (fortes motorisations) ou libre
G	-	Libre
H	-	Libre

GENERALITES

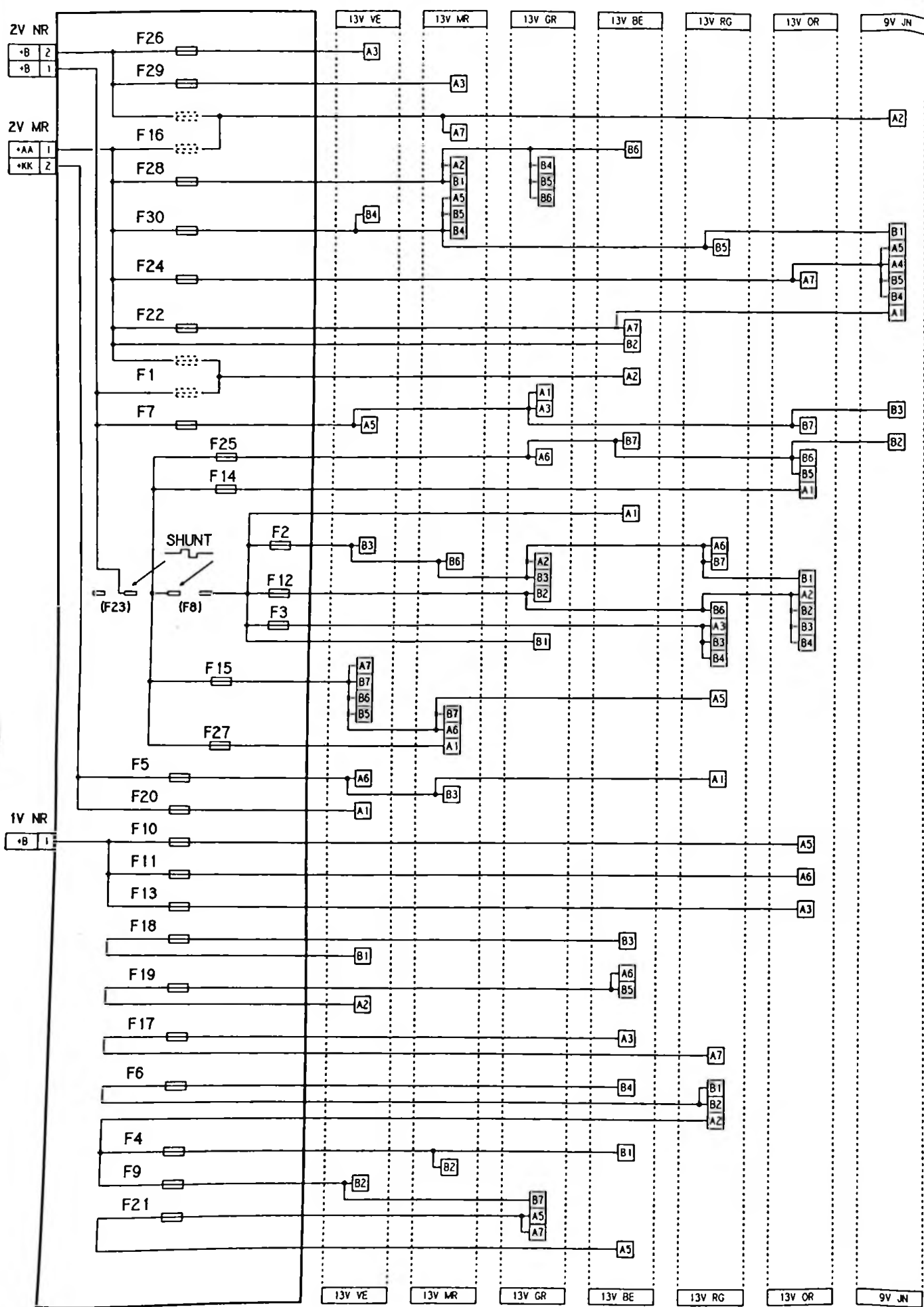

GENERALITES

BOITIER FUSIBLES DANS COMPARTIMENT HABITACLE (BF00)

F1	+AA +BB	10A 10A	Radio-compact-disque. Radio-compact-disque.
F2	+CC	5A	Clavier anti-démarrage codé. Capteur vitesse. Bruiteur survitesse. Bruiteur oubli éclairage. Commande groupe motoventilateur. Prise diagnostic.
F3	+CC	15A	Suspension pilotée.
F4	+VV	10A	Feux de position avant gauche, arrière droit. Oubli d'éclairage.
F5	+KK	15A	Sièges chauffants. Interrupteur lunette arrière chauffante. Relais feux diurnes.
F6	+CC	10A	ABR. Régulation de vitesse.
F7	+BB	20A	Avertisseur . Attelage remorque
F8	+CC	30A	Uniquement utilisé lors du parcage en U.P.
SH	+BB		- F8 est à remplacer par un shunt placé à cheval sur F8 et F23 lors de la livraison du véhicule.
F9	+VV	5A	Feux de position avant droit, arrière gauche.
F10	+BB	30A	Lève-vitres arrière.
F11	+BB	30A	Sièges chauffants. Toit ouvrant.
F12	+CC	10A	Climatisation. Embayage compresseur réfrigération. Feu de recul. Combiné. Contacteur de stop.
F13	+BB	30A	Sièges électriques.
F14	+BB	10A	Boîtier température eau. Calculateur injection. Relais coupure réfrigération.
F15	+BB	20A	Prise diagnostic. Temporisation plafonnier. Eclairage coffre. Interface compact-disque.
F16	+BB +AA	20A 20A	Allume-cigare. Libre.
F17	+BB	-	Libre.
F18	-	10A	Feu brouillard arrière.
F19	+VV	10A	Equipotentiel veilleuses.
F20	+KK	30A	Pulseur climatisation ou réfrigération.
F21	+BB	30A	Lève-vitres avant.
F22	+AA	20A	Toit ouvrant. Rétroviseurs électriques. Condamnation lève-vitres arrière. Sièges électriques.
F23	+BB	-	Emplacement du shunt parc pour coupure des consommateurs permanents.
F24	+AA	30A	Essuie-vitre avant. Moteur et temporisateur essuie-vitre avant. Eclairage sélecteur BVA.
F25	+BB	5A	Mémoire autoradio. Plip. Montre.
F26	+BB	15A	Interrupteur feux de détresse.
F27	+BB	30A	Condamnation centralisée.
F28	+AA	15A	Pompe et voyant niveau lave-vitre. Interrupteur et temporisateur essuie-vitre arrière. Centrale clignotante. Moteur essuie-vitre arrière.
F29	+BB	30A	Lunette arrière chauffante. Rétroviseurs chauffants.
F30	+AA	15A	Eclairage plafonnier, habitacle et vide-poches. Combiné. Lève-vitres avant et arrière.

IMPLANTATION RELAIS SOUS CAPOT MOTEUR

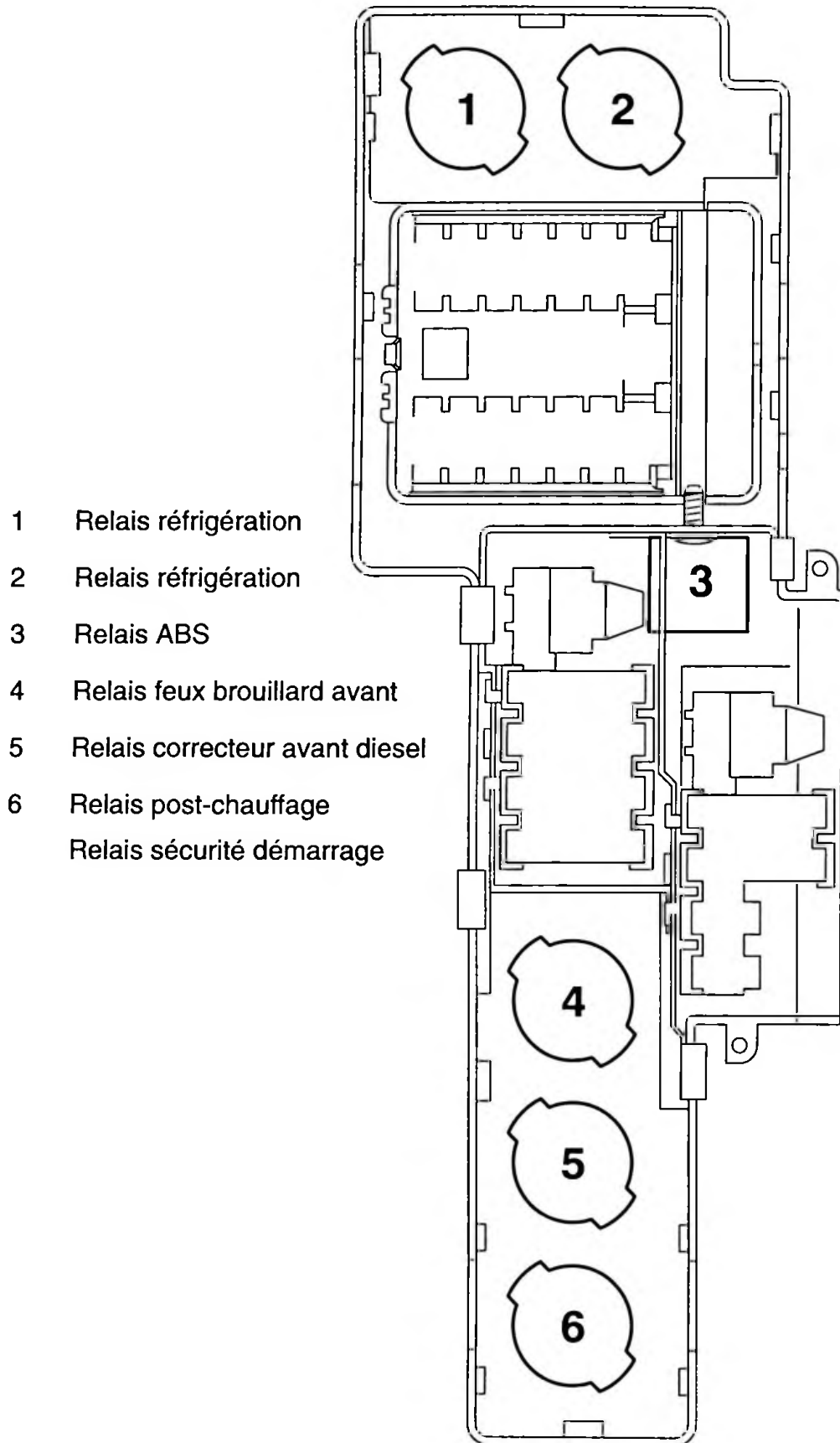

IMPLANTATION RELAIS SOUS AILE AVANT GAUCHE

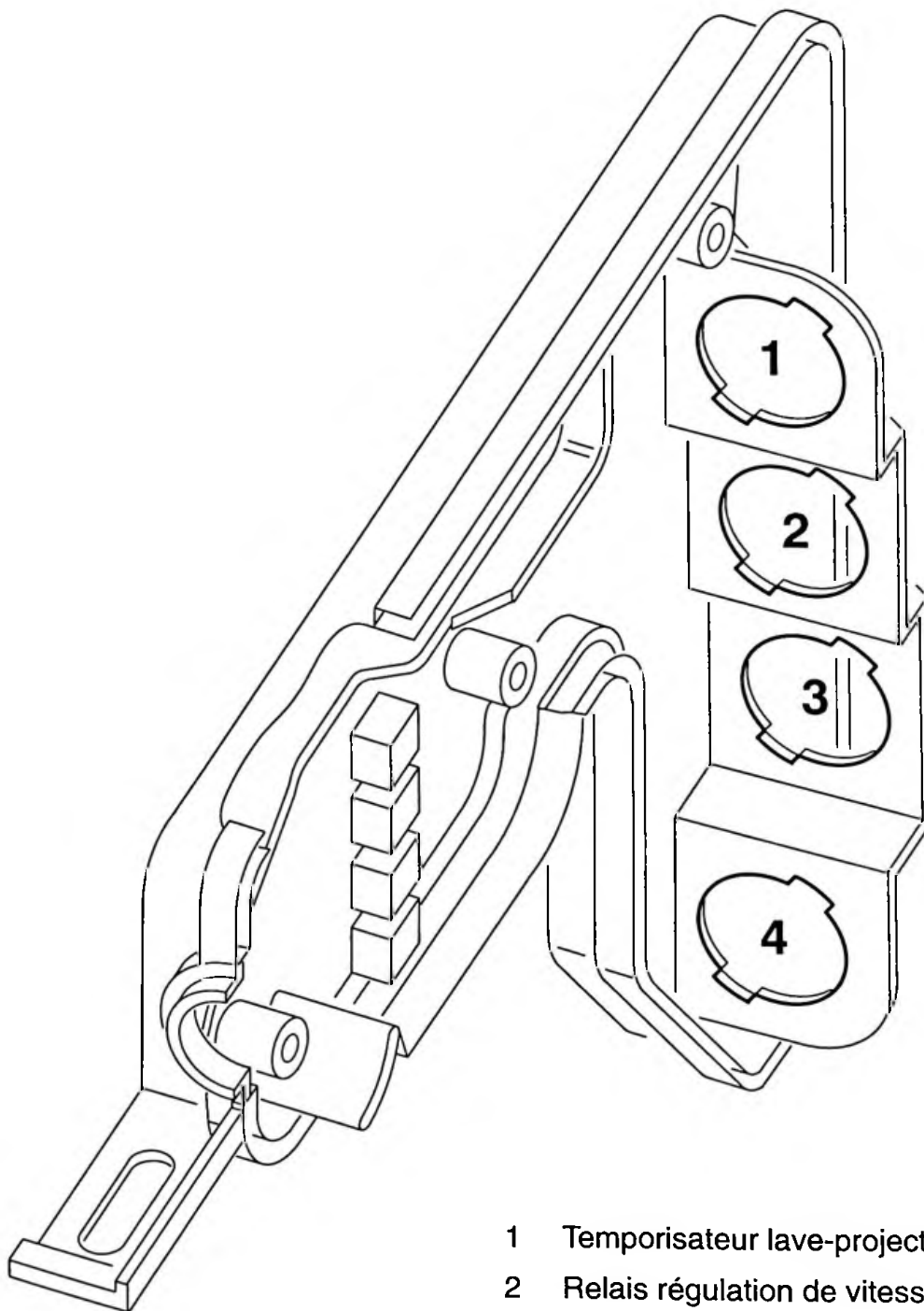

- 1 Temporisateur lave-projecteurs
- 2 Relais régulation de vitesse
- 3 Non utilisé
- 4 Non utilisé

IMPLANTATION RELAIS DANS COMPARTIMENT HABITACLE

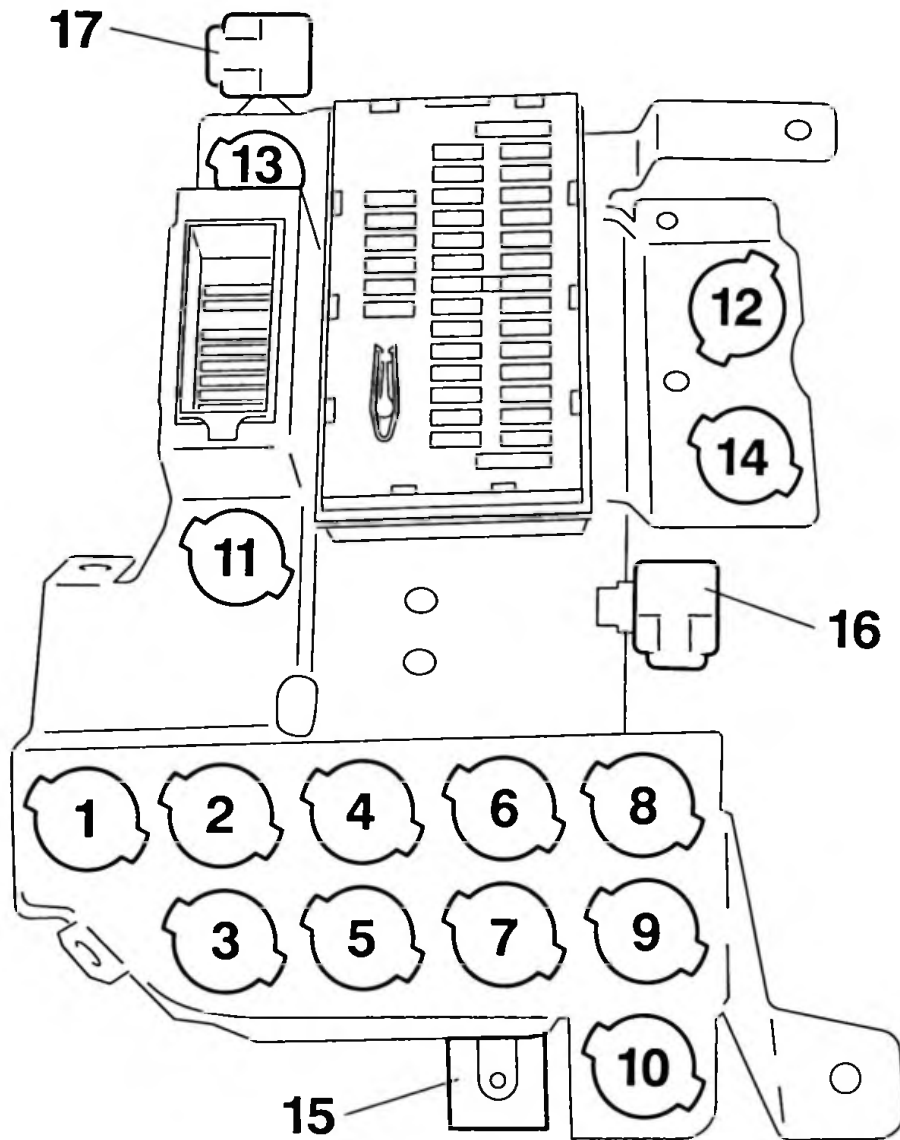

IMPLANTATION RELAIS DANS COMPARTIMENT HABITACLE

- 1 Relais sièges chauffants (8308)
- 2 Relais avertisseur à compresseur (2505)
- 3 Relais lève-vitres avant (6021)
- 4 Relais feux brouillard arrière si avant (2005)
- 5 Relais toit ouvrant (6805)
- 6 Relais condamnation fonctions arrière (6121)
- 7 Relais commande lève-vitres arrière (6125)
- 8 Relais alimentation feux de croisement pour alarme (8617)
- 9 Relais feux diurnes (2400B)
- 10 Relais feux diurnes (2400A)
- 11 Relais alarme (8615)
- 12 Relais lunette chauffante (8116)
- 13 Centrale clignotante (2305)
- 14 Bruiteur oubli éclairage (4720)
- 15 Temporisateur essuie-vitre avant (5010)
- 16 Bruiteur radio-téléphone (8483)
- 17 Bruiteur survitesse (4740)

GENERALITES

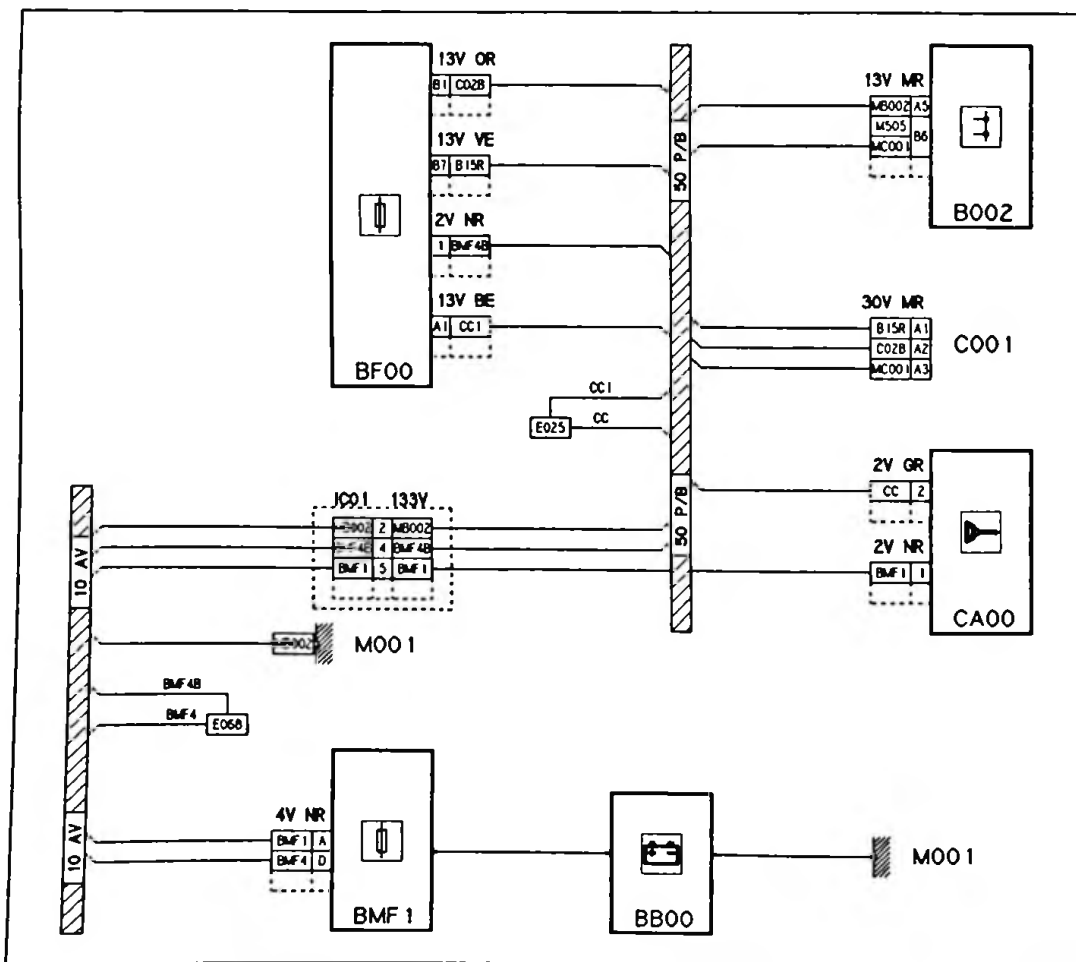
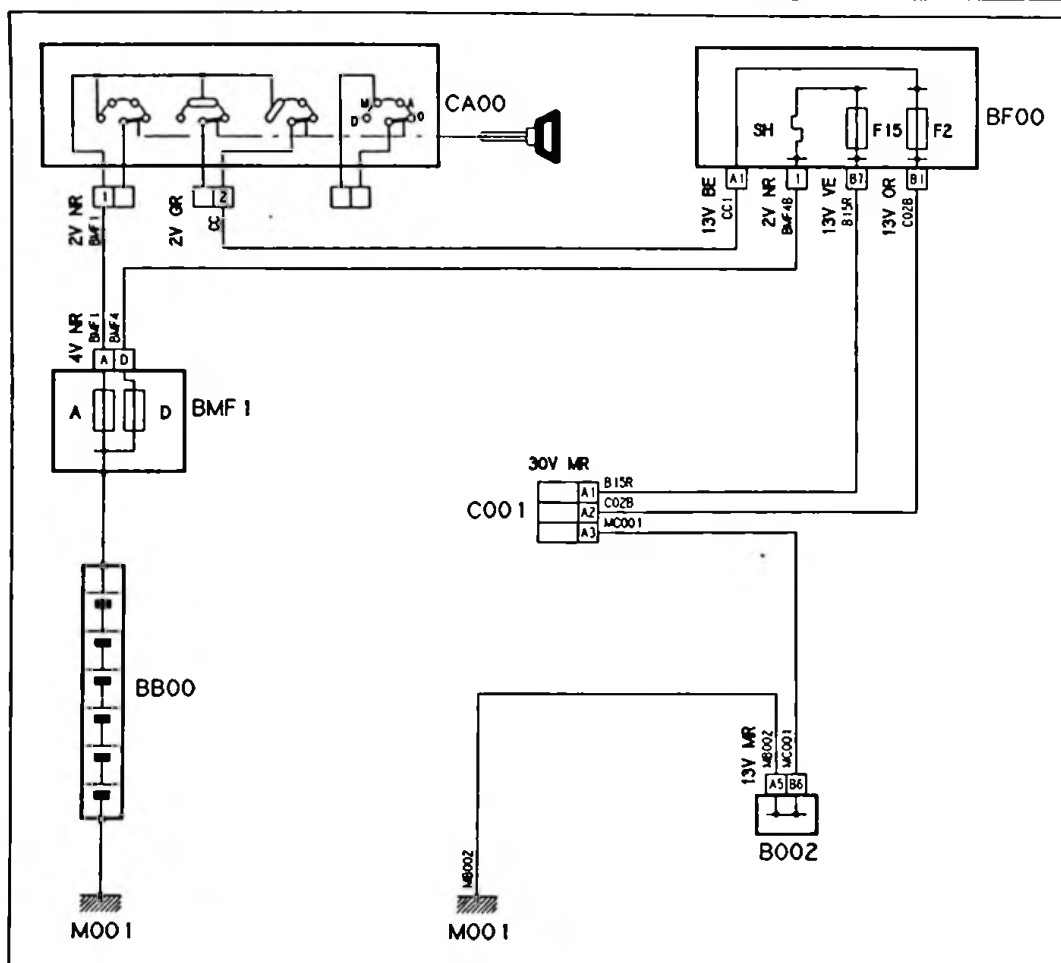

GENERALITES

PRISE DIAGNOSTIC

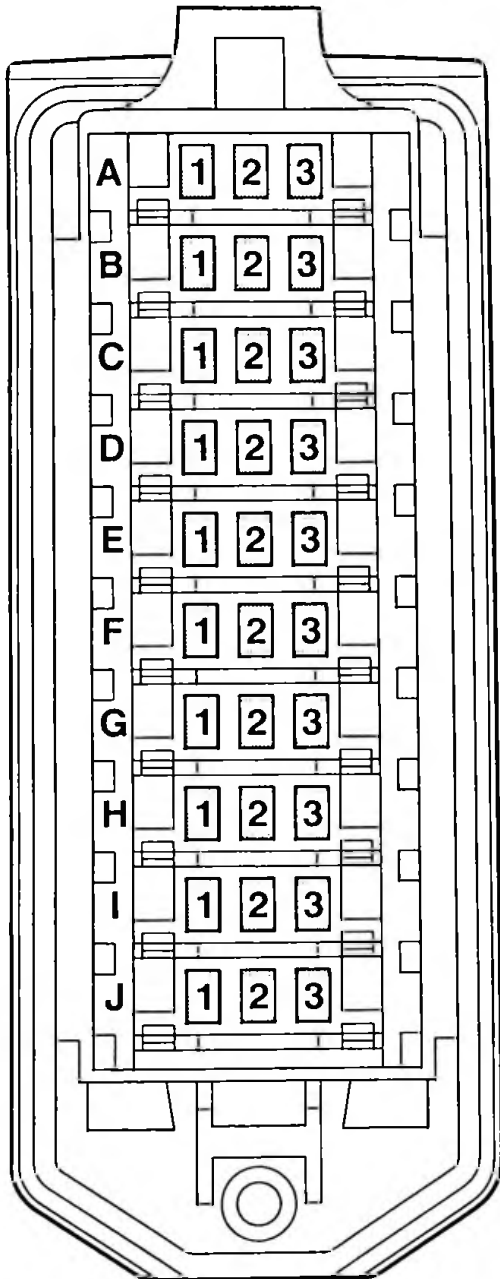

Voie	Affectation	
A1	} Alimentation testeur (maxi 4A)	
A2		+ Permanent
A3		+ Après contact Masse moteur
B1	- Capteur PMH (Diesel)	
B2	Masse caisse	
B3	Signal compte-tours/+ capteur PMH (Diesel)	
C1	Contrôle moteur ligne K bus ISO	
C2	Contrôle moteur ligne L bus ISO	
C3	Contrôle moteur sortie voyant	
D1	Test GMV1/test boîtier BITRON : relecture	
D2	Test prétensionneur de ceinture	
D3	Commande relais alimentation moteur tournant	
E1	A.D. antiblocage/antipatinage	
E2	A.D. suspension variable	
E3	A.D. direction assistée	
F1	A.D. climatisation	
F2	A.D. sièges à mémoire	
F3	A.D. air-bag	
G1	A.D. BVA électronique/embrayage piloté	
G2	A.D. roues arrière directrices	
G3	A.D. différentiel piloté	
H1	A.D. régulation de vitesse	
H2	A.D. ordinateur de bord	
H3	A.D. supercondamnation	
I1	A.D. commande rétroviseurs	
I2	A.D. alarme	
I3	A.D. antidémarrage codé	
J1	A.D. unité multiplexage	
J2	Réservé	
J3	Réservé	

GENERALITES

CONNECTEUR DE TRAVERSEE DE CLOISON IC01

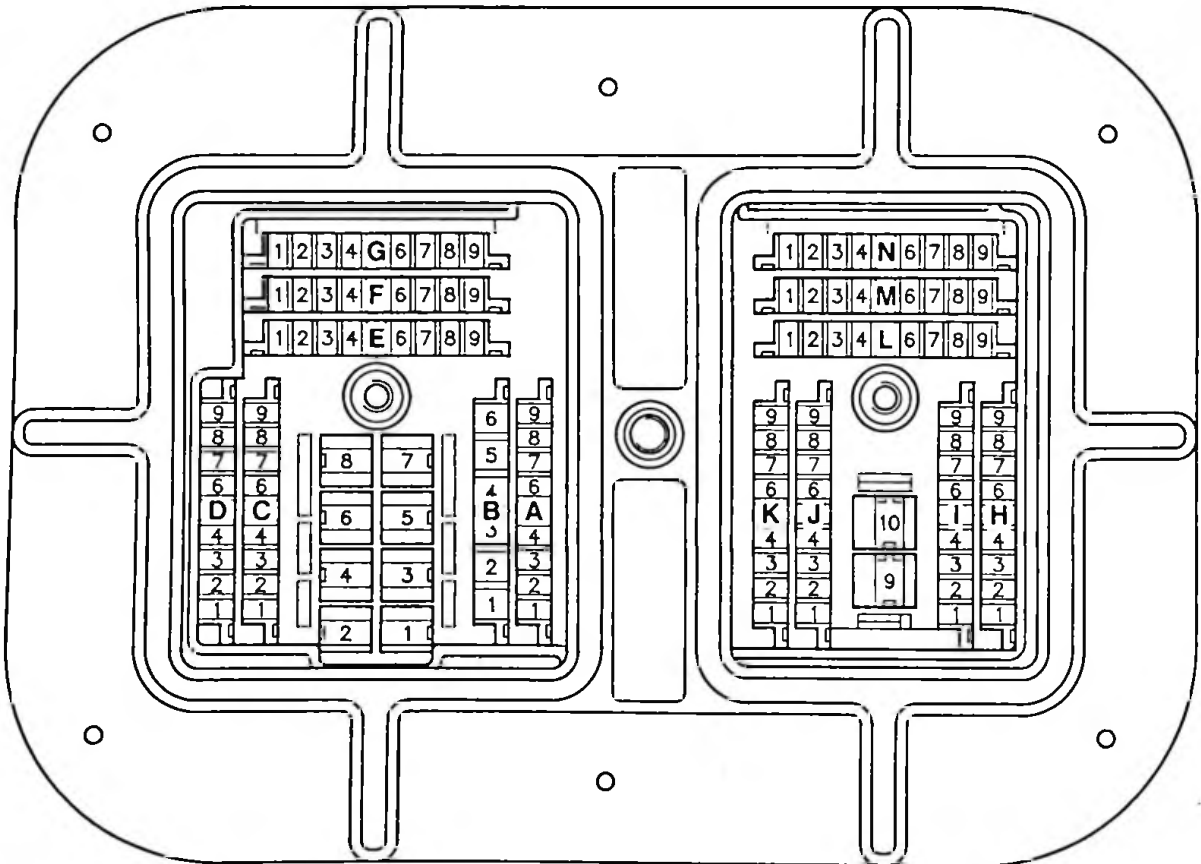
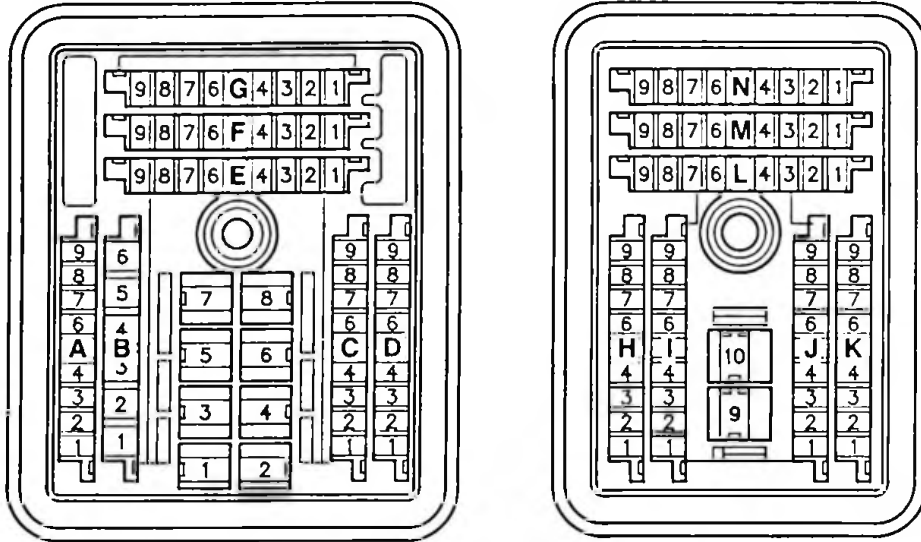

GENERALITES

MODULE A

1	(A28B)	essuie-vitre AV (+)
2	(500)	essuie-vitre AV (1 ^{ère} vitesse)
3	(501)	essuie-vitre AV (2 ^{ème} vitesse)
4	(503)	essuie-vitre AV (arrêt fixe)
5	(M500)	essuie-vitre AV (masse)
6	(250B)	avertisseur (+)
7	(M250B)	avertisseur (masse)
8	(250A)	avertisseur (+)
9	(M250A)	avertisseur (masse)

MODULE B

1	(1010)	démarrreur (+)
2	(121)	pompe à essence (+)
3	(814)	coupure consommateurs permanents
4	(8062)	compresseur réfri (+)

MODULE C

1	(V09B)	lanterne droite
2	(PC4A)	croisement droit
3	(PR4A)	route droit
4	(2341)	clignotant droit
5	(510)	lave-vitre AV
6	(530)	lave-vitre AR ou masse lave-vitre AV
7	(PBI)	commande relais brouillard AV
8	(2332)	rappel clignotant gauche (+)
9	(2342)	rappel clignotant droit (+)

MODULE D

1	(V04)	lanterne gauche
2	(PC3B)	croisement gauche
3	(PR3A)	route gauche
4	(2331)	clignotant gauche
5	(441)	pression hydraulique
6	(444)	usure plaquettes
7	(APV1)	réserve Niv. 1 - Niv. 2 - Niv. 3
8	(APV2)	réserve Niv. 1 - Niv. 2 - Niv. 3
9	(APV3)	réserve Niv. 1 - Niv. 2 - Niv. 3

MODULE E

1	(C12)	recul (+)
2	(220)	recul (retour)
3	(1070)	charge
4	(410)	pression huile
5	(405)	température eau (alerte)
6	(401)	température eau (indicateur)
7	(415)	niveau huile (+)
8	(414)	niveau huile (-)
9	(C02D)	capteur vitesse (+ AC)

MODULE F

1	(CC2)	injection ou préchauffage (+ AC)
2	(429)	compte-tours (- diesel)
3	(428)	compte-tours (- injection ou + diesel)
4	(D428)	compte-tours (diesel blindage)
5	(403)	voyant eau gaz oil
6	(435)	voyant préchauffage ou voyant surchauffe pot catalytique
7	(140)	diagnostic K
8	(141)	diagnostic L
9	(4800)	voyant diagnostic

MODULE G

1	(162)	signal capteur vitesse
2	(1510)	diagnostic GMV - D1
3	(C02A)	motoventilateur (+ APCC relais post ventilation)
4	(820)	ADC voie 3 (entrée)
5	(821)	ADC voie 4 (sortie)
6	(822)	ADC voie 14 (alimentation)
7	(404)	voyant préalerte T° eau (diesel turbo)
8	(8053)	réfri (+ AC ON)
9	(405A)	niveau eau (turbo essence et diesel)

MODULE H

1	(7713)	suspension capteur volant (B1)
2	(7700)	suspension capteur volant (A1)
3	(7701)	suspension capteur volant (A3)
4	(7708)	suspension pédale (V2)
5	(7707)	suspension pédale (V3)
6	(7709)	suspension pédale (V1)
7	(413)	température huile (alerte)
8	(411)	température huile (indicateur)
9	(409)	niveau lave-vitre (témoin)

MODULE I

1	(C03A)	suspension (+ APC)
2	(7715)	suspension (diagnostic)
3	(450)	suspension(+ lanternes)
4	(7710)	suspension info ferme
5	(7718)	suspension info porte
6	(7717)	suspension info coffre
7	(7714)	suspension capteur volant (B3)

MODULE J

1	(449)	ABR (témoin)
2	(C06)	ABR (+C--)
3	(7046)	ABR (stop) ou 11 BTE
4	(704)	ABR (diagnostic)

MODULE K

1	(7313)	régule vitesse (+ alimentation pompe voie 1 du boîtier)
2	(7312)	régule vitesse (électro pompe - voie 6 du boîtier)
3	(7311)	régule vitesse (moteur pompe - voie 7 du boîtier)
4	(7336)	régule vitesse (voie 9 du boîtier) pour 4 HP 14 ou embrayage pour P8C
5	(7309)	régule vitesse (stop)
6	(7316)	régule vitesse (voie 10 du boîtier) pour 4 HP 14
7	(7326)	régule vitesse (annulation) P8C
8	(7325)	régule vitesse (accélération/mémoire) P8C
9	(7327)	régule vitesse (décélération) P8C

MODULE L

5	(101)	commande feu diurne
---	-------	---------------------

FICHES UNITAIRES

1	(MB003)	masse
2	(MB002)	masse
3	(BMF3A)	+ direct
4	(BMF4B)	+ direct
5	(BMF1)	+ direct
6	(BMF2)	+ direct
7	(BMF3B)	+ direct
8	(BMF4A)	+ direct

IMPLANTATION DES POINTS DE MASSE

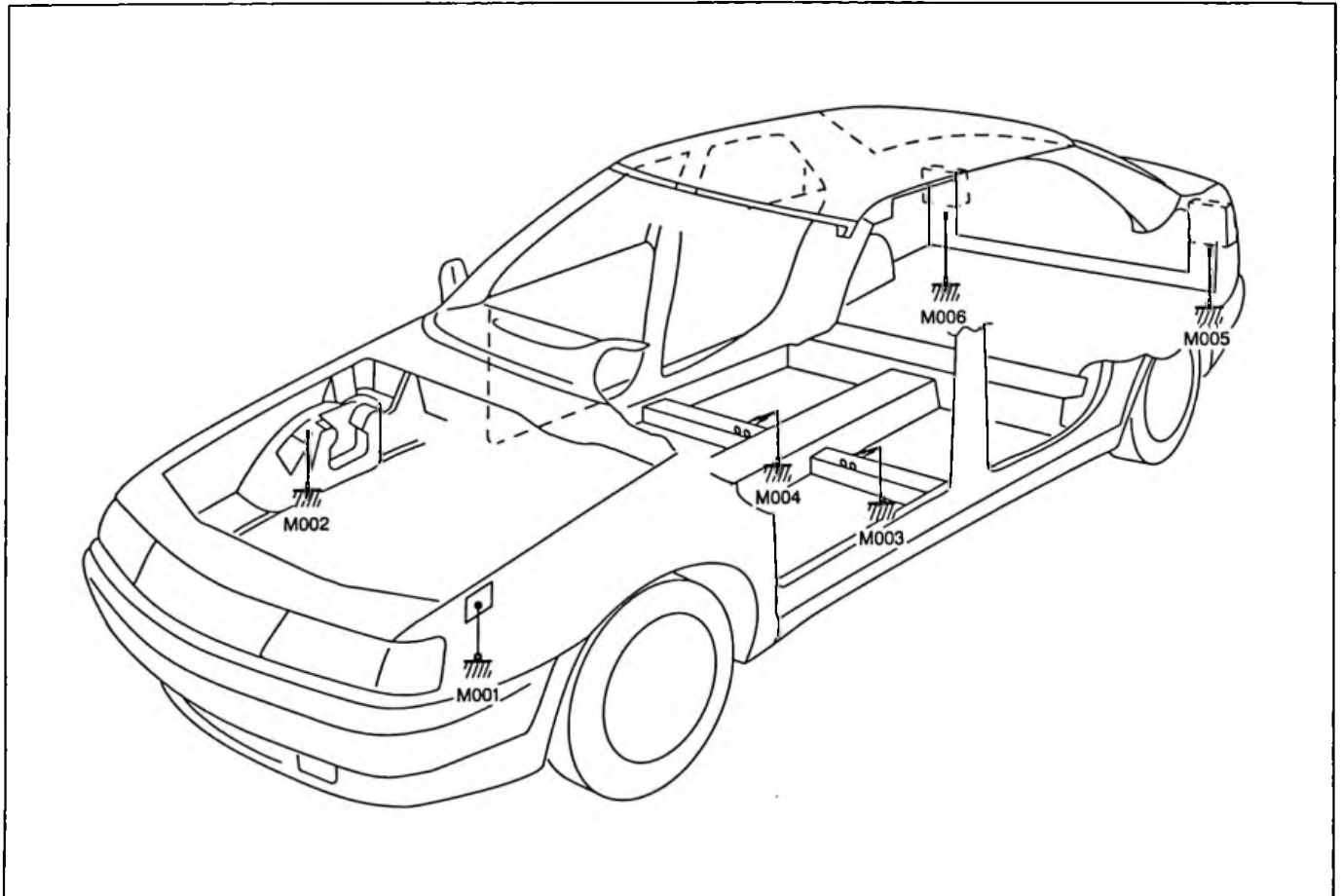

- M001 *Points de masse sur le support de la boîte fusibles sous capot moteur.*
- M002 *Point de masse sur le support moteur de caisse avant droit.*
- M003 *Points de masse sur la traverse sous siège avant gauche.*
- M004 *Points de masse sur la traverse sous siège avant droit.*
- M005 *Point de masse derrière feux de caisse arrière gauche.*
- M006 *Point de masse derrière feux de caisse arrière droit.*

Masse autoradio, au pied de la planche de bord (voir schémas).

IMPLANTATION DES POINTS DE MASSE

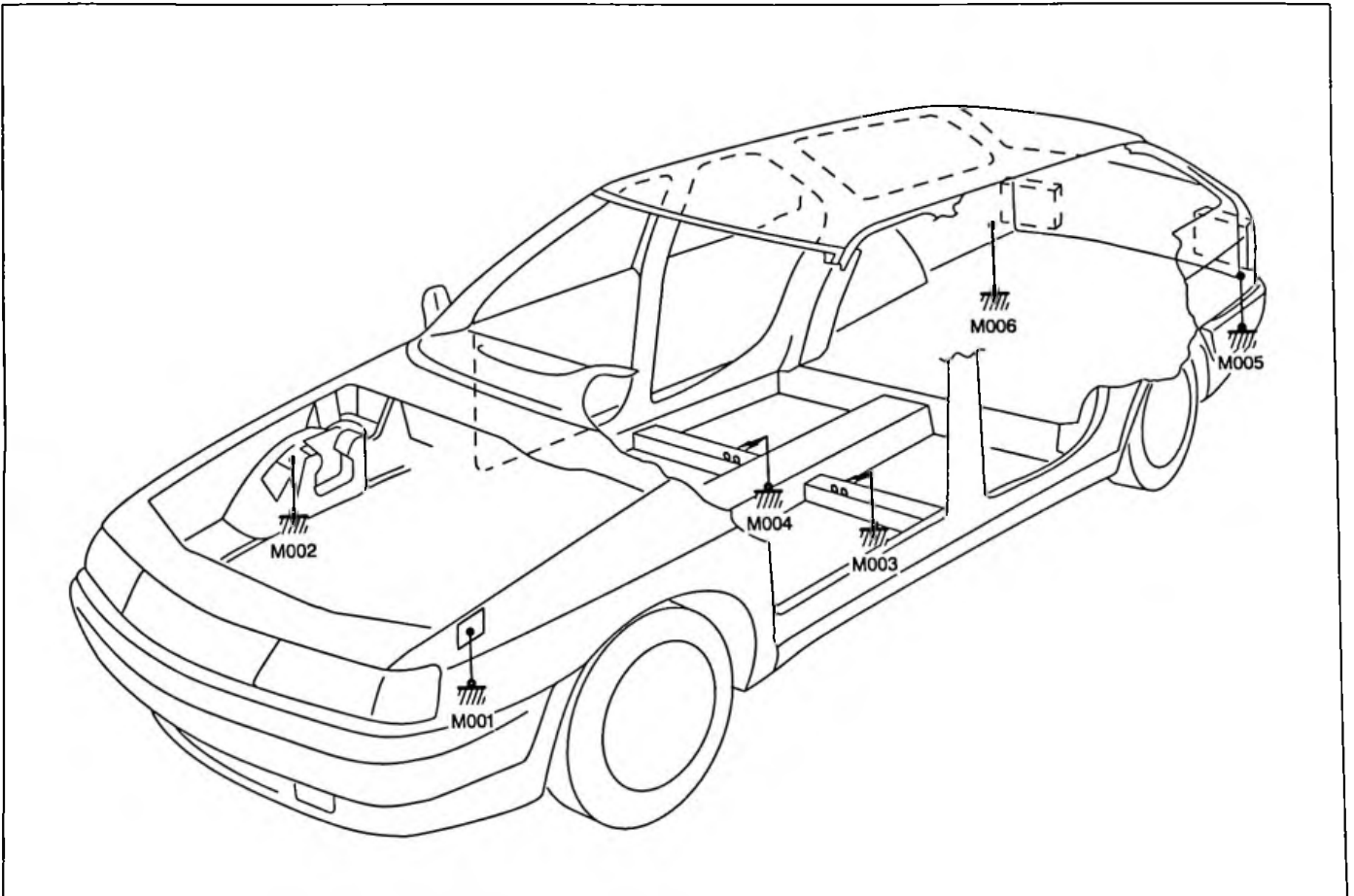

- M001 *Points de masse sur le support de la boîte fusibles sous capot moteur.*
- M002 *Point de masse sur le support moteur de caisse avant droit.*
- M003 *Points de masse sur la traverse sous siège avant gauche.*
- M004 *Points de masse sur la traverse sous siège avant droit.*
- M005 *Point de masse derrière feux de caisse arrière gauche.*
- M006 *Point de masse derrière feux de caisse arrière droit.*

Masse autoradio, au pied de la planche de bord (voir schémas).

GENERALITES

LISTE DES SCHEMAS (par ordre alphabétique)

Air-bag et prétensionneur de ceinture	p 160
Allume-cigare (+ accessoire)	p 217
Allume-cigare (+ permanent)	p 214
Antiblocage de roue (régulation de vitesse)	p 169
Antiblocage de roue.....	p 166
Antidémarrage codé XU10 J2TE (RGX).....	p 241
Antidémarrage codé XU7 JP4 - XU10 J4R (RFV) Niv. 1.....	p 235
Antidémarrage codé XU7 JP4 - XU10 J4R (RFV) Niv. 2-3.....	p 238
Antidémarrage codé XU5 JP (BFZ) - XU7 JP (LFZ - L6A) - XU10 J2C (RFX - R6D) Niv. 2-3.....	p 226
Antidémarrage codé XU5 JP (BFZ) - XU7 JP (LFZ - L6A) Niv. 1.....	p 213
Antidémarrage codé XU7 JP4 (SAGEM) Niv. 1.....	p 229
Antidémarrage codé XU7 JP4 (SAGEM) Niv. 2-3.....	p 232
Antidémarrage codé XUD11 BTE (P8C)	p 256
Antidémarrage codé XUD9 A (DJY - D9B) et XUD9 TF (DHX - D8B) + XUD9 SD Niv. 1.....	p 244
Antidémarrage codé XUD9 A (DJY - D9B) et XUD9 TF (DHX - D8B) + XUD9 SD Niv. 2-3.....	p 247
Antidémarrage codé XUD9 BTF (DHX) Niv. 1.....	p 250
Antidémarrage codé XUD9 BTF (DHX) Niv. 2-3.....	p 253
Autoradio 4HP	p 262
Autoradio 6HP(avec ou sans option compact disque).....	p 265
Compteur de vitesse électrique	p 124
Condamnation centralisée.....	p 133
Condamnation centralisée spécifique BREAK.....	p 136
Démarrage - Génération du courant (Essence BVA)	p 25
Démarrage - Génération de courant (Essence BVM).....	p 22
Démarrage - Génération de courant Diesel sauf XUD9 BTF (DHX) et BVA	p 31
Démarrage - Génération de courant Diesel XUD9 BTF (DHX)	p 28
Démarrage - Génération de courant Diesel BVA.....	p 34
Gicleurs lave-vitres chauffants.....	p 220
Injection allumage XUD10J2C (RFX - R6D).....	p 82
Injection allumage XU10 J2TE (RGX)	p 85
Injection allumage XU7 JP4 - XU10 J4R sans ADC.....	p 91
Injection allumage XU7 JP4 - XU10 J4R avec ADC.....	p 94
Injection allumage XU10 J4R (MP5.2) OPR 7266 →	p 97
Injection allumage XU5 JP (BFZ) - XU7 JP (LFZ - L6A).....	p 79
Injection allumage XU7 JP4 (SAGEM) OPR 7252 →	p 88

GENERALITES

Injection allumage XUD11 BTE (P8C) Capteur pédale BOSCH → OPR 7267	p 103
Injection allumage XUD11 BTE (P8C) Capteur pédale LUCAS OPR 7267 →	p 106
Injection allumage XUD9 BTF (DHX)	p 100
Lève-vitre AR	p 130
Lève-vitre AV	p 127
Lunette arrière chauffante spécifique BREAK	p 211
Lunette arrière et rétroviseurs chauffants	p 208
Montre numérique.....	P 172
Préchauffage - Allumage. Diesel atmosphérique XUD9 A/L (D9B)	p 37
Préchauffage - Allumage. Diesel atmosphérique XUD9 A/L (D9B) avec ADC.....	p 43
Préchauffage - Allumage. Diesel atmosphérique XUD9 A/L (D9B) avec ADC Réfri	p 46
Préchauffage - Allumage. Diesel atmosphérique XUD9 A/L (D9B) Réfri	p 40
Préchauffage - Allumage. Diesel atmosphérique XUD9 A/L (D9B) BVA.....	p 49
Préchauffage - Allumage. Diesel atmosphérique XUD9 A/L (D9B) BVA.....	p 52
Préchauffage - Allumage. Diesel Turbo XUD9 SD L3 avec ADC	p 61
Préchauffage - Allumage. Diesel Turbo XUD9 SD L3 avec ADC Réfri	p 64
Préchauffage - Allumage. Diesel Turbo XUD9 SD L3	p 55
Préchauffage - Allumage. Diesel Turbo XUD9 SD L3 Réfri.....	p 58
Préchauffage - Allumage. Diesel Turbo XUD9 TF/L (D8B)	p 67
Préchauffage - Allumage. Diesel Turbo XUD9 TF/L (D8B) avec ADC	p 73
Préchauffage - Allumage. Diesel Turbo XUD9 TF/L (D8B) avec ADC Réfri.....	p 76
Préchauffage - Allumage. Diesel Turbo XUD9 TF/L (D8B) Réfri.....	p 70
Prétensionneur de ceinture.....	p 157
Refroidissement moteur diesel atmosphérique XUD9 A/L (D9B).....	p 118
Refroidissement moteur diesel Turbo XUD9 TF et XUD9 BTF (DHX ou D8B)	p 121
Refroidissement moteur Essence tous types sauf XU10 J2 TE (RGX) + Turbo D XUD9 SD	p 112
Refroidissement moteur Réfri ou BVA tous types, XU10 J2 TE (RGX) et XUD11 BTE (P8C).....	p 115
Régulation de vitesse	p 175
Résistance chauffante de vapeur d'huile.....	p 106
Rétroviseurs à commandes électriques + indexage (BVA Diesel)	p 154
Rétroviseurs à commandes électriques + indexage (BVA Essence)	p 151
Rétroviseurs à commandes électriques + indexage (BVM).....	p 148
Rétroviseurs à commandes électriques.....	p 145
Siège conducteur à commandes électriques.....	p 139
Siège passager à commandes électriques.....	p 142
Sièges chauffants	p 259
Suspension hydractive SC. CAR (forte motorisation).....	p 190

Suspension hydraulique SC. CAR.....	p 184
Suspension hydraulique (forte motorisation)	p 187
Suspension hydraulique	P 181
Suspension hydraulique spécifique BREAK.....	P 193
Température extérieure	P 178
Toit ouvrant.....	P 163
Ventilation chauffage (BEHR).....	P 196
Ventilation chauffage (VALEO).....	P 199
Ventilation chauffage + réfrigération régulée (Diesel non pilotés)	P 205
Ventilation chauffage + réfrigération régulée (Essence et diesel pilotés).....	P 202

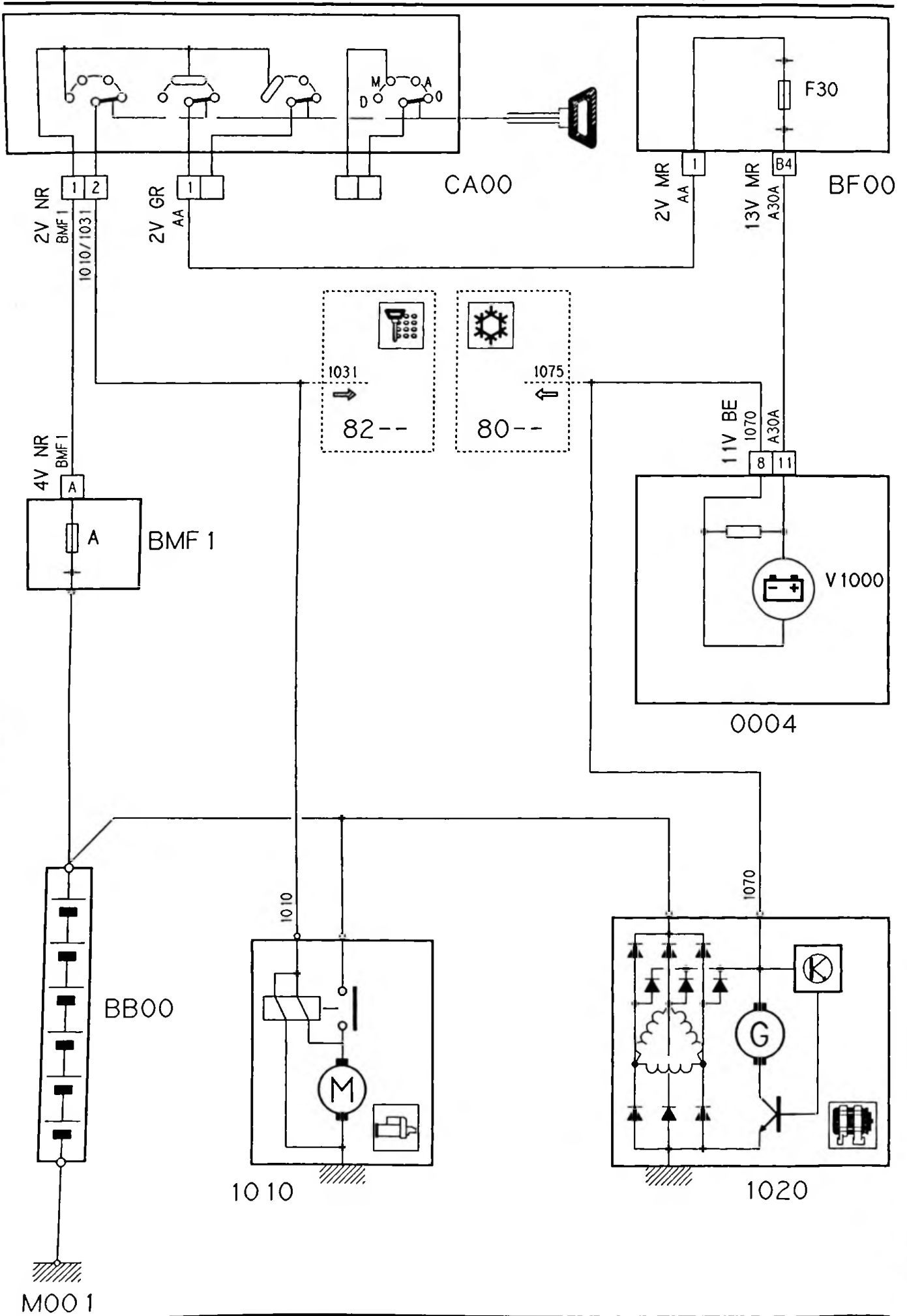

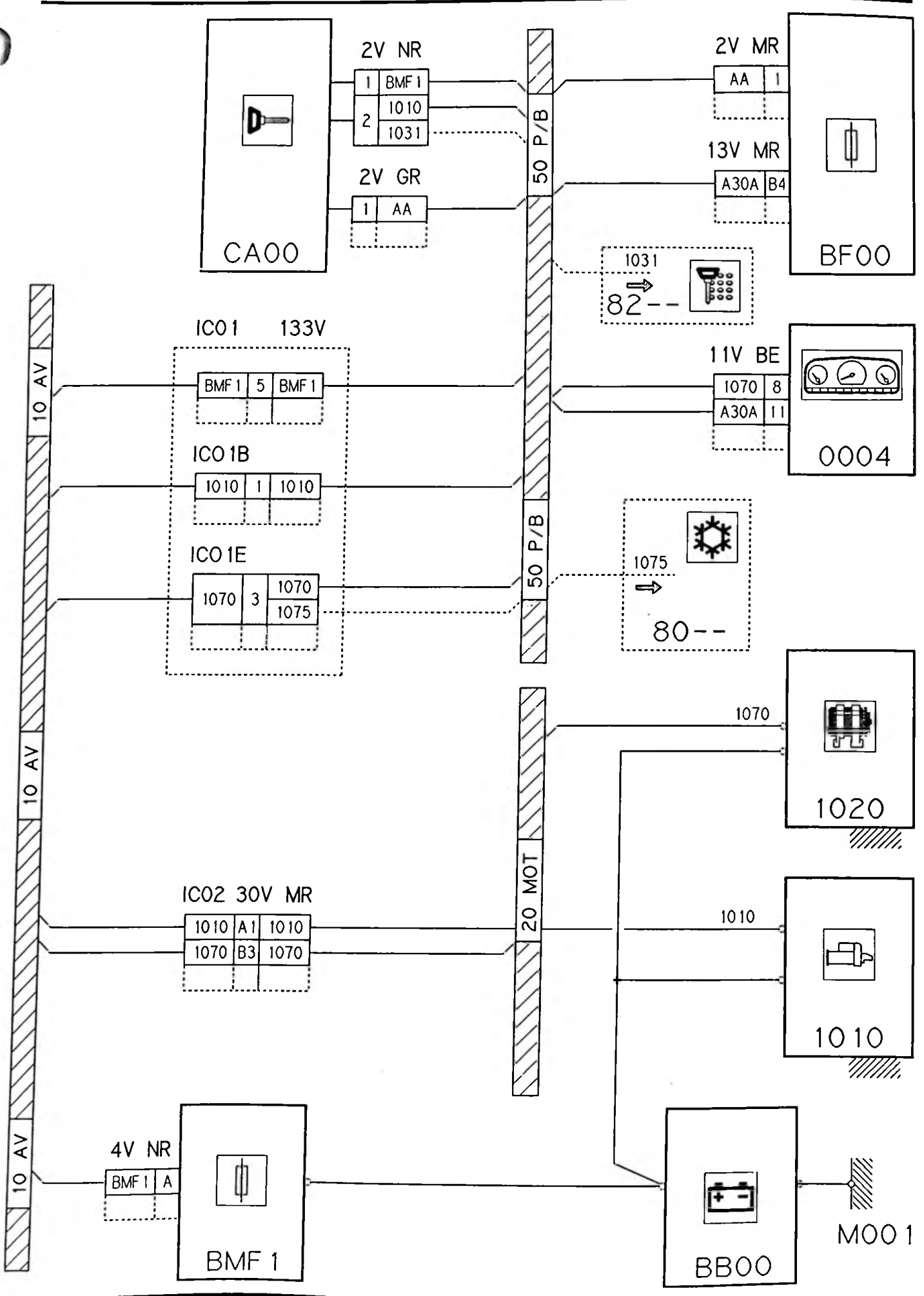

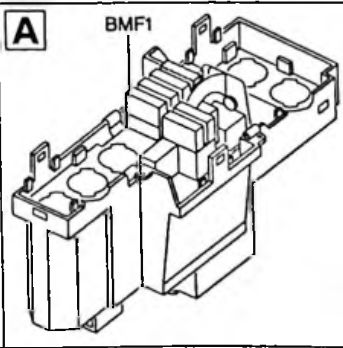
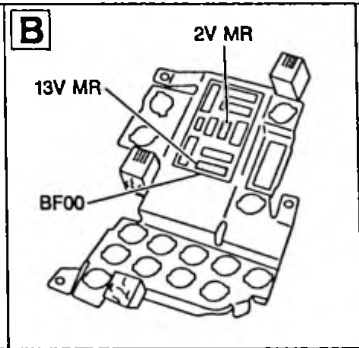
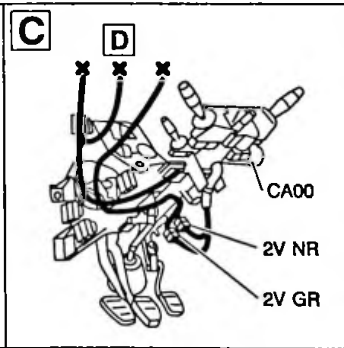
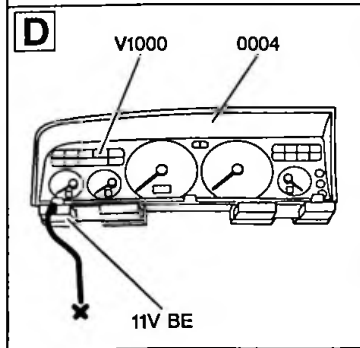
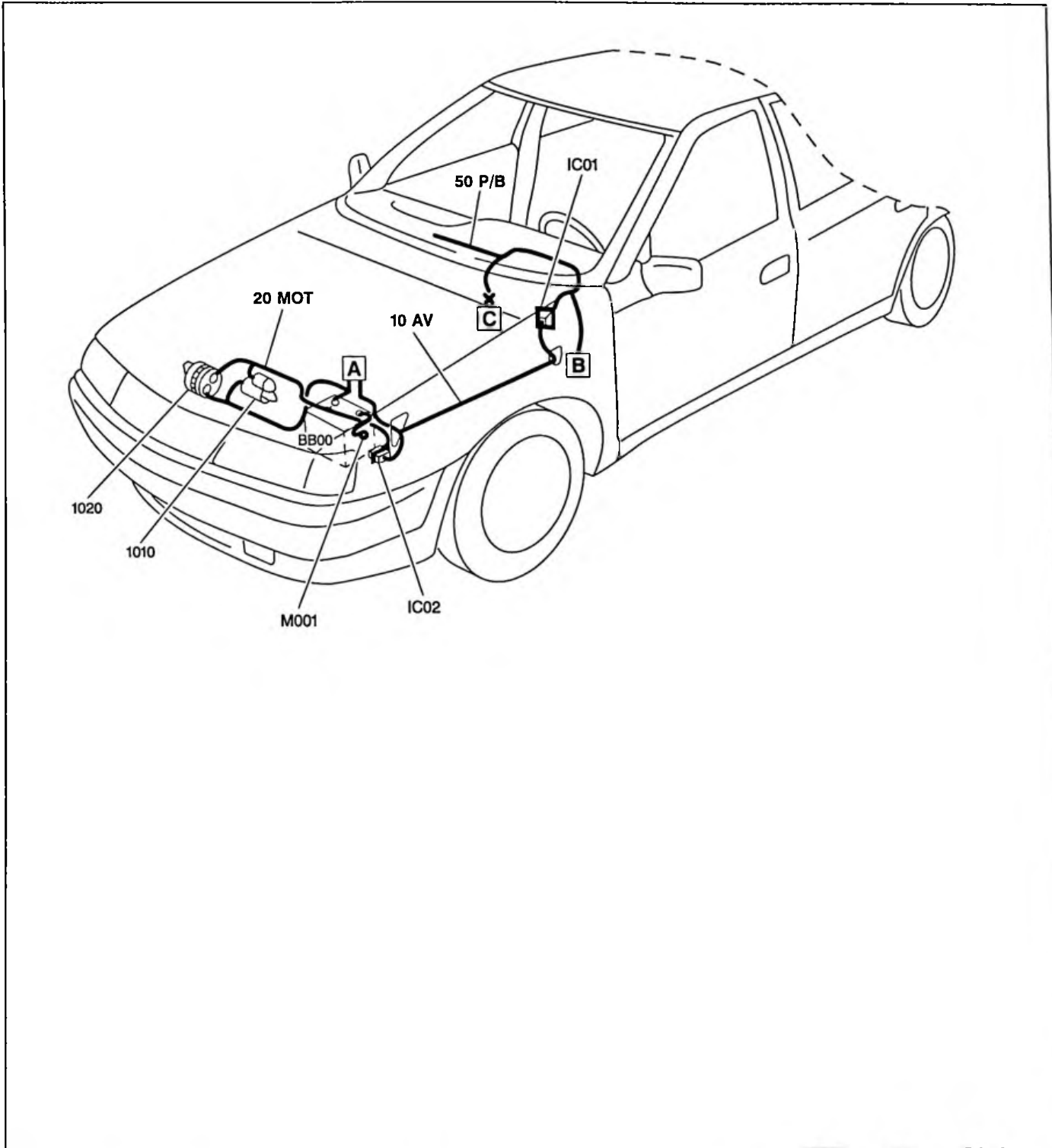

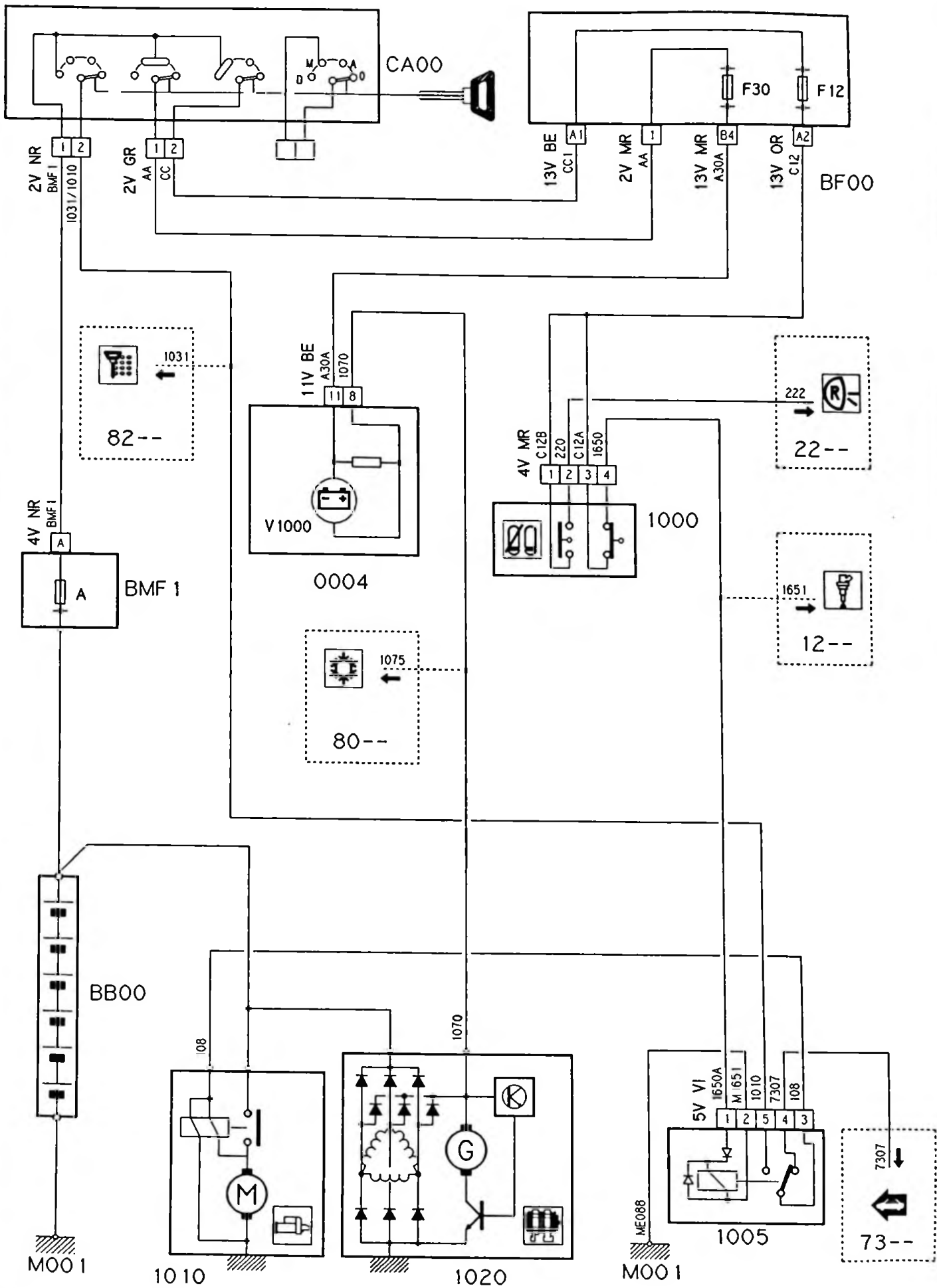

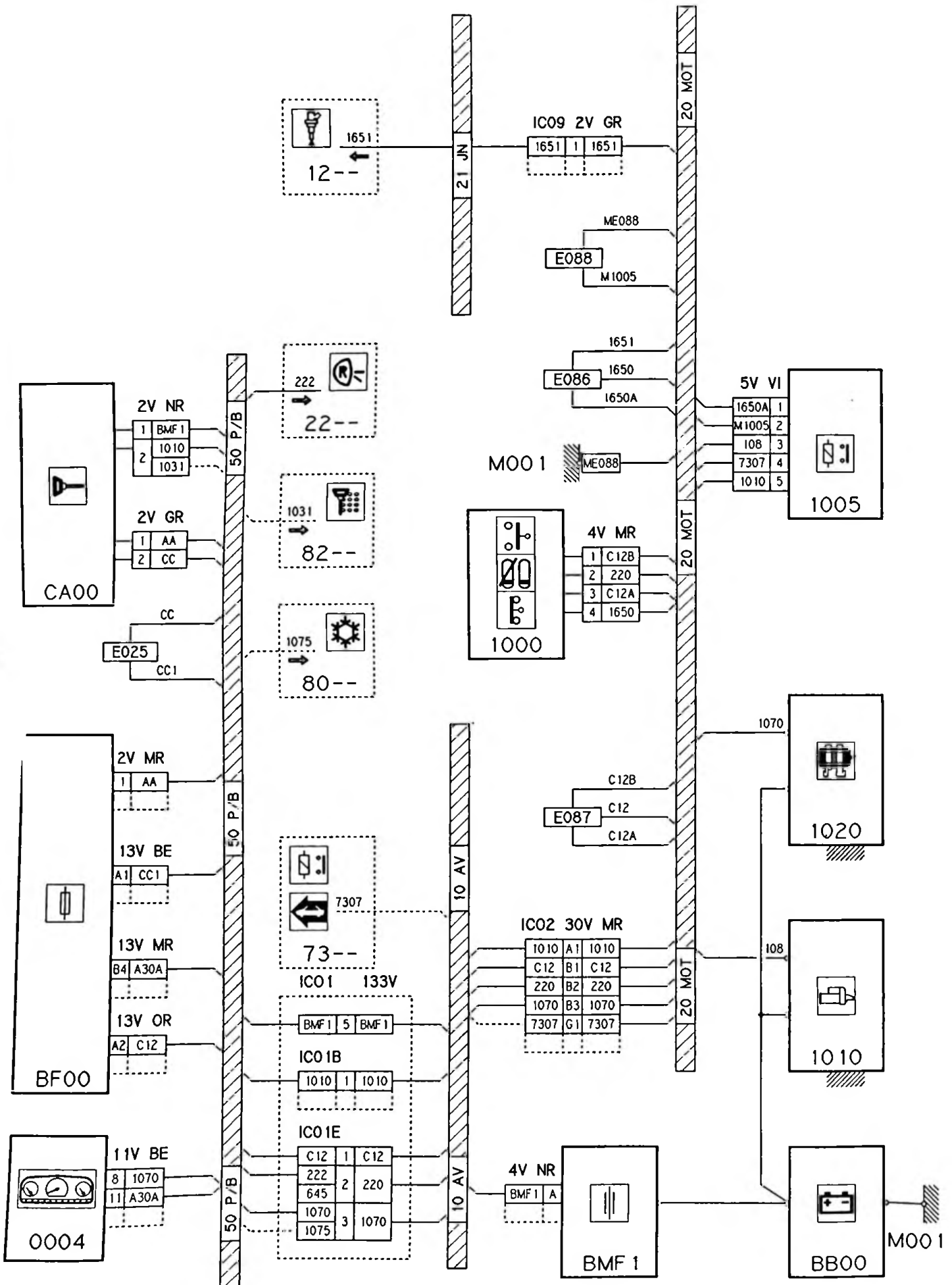

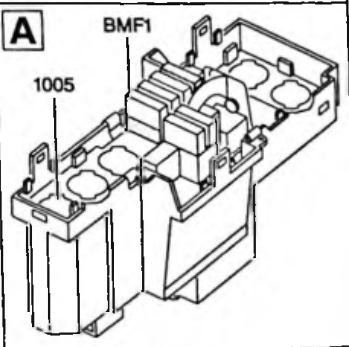
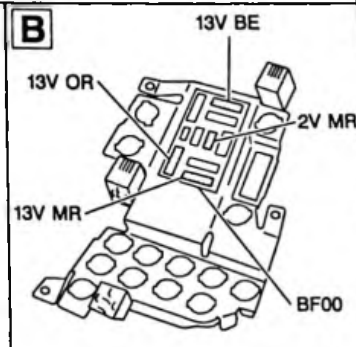
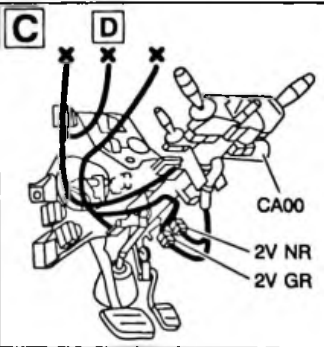
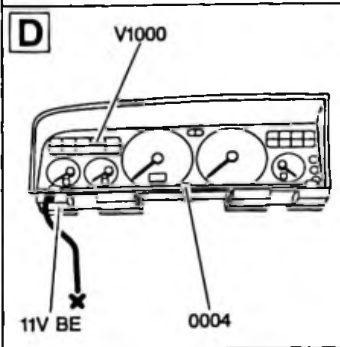
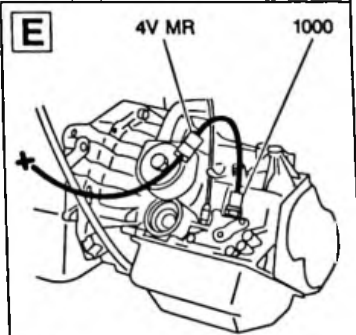
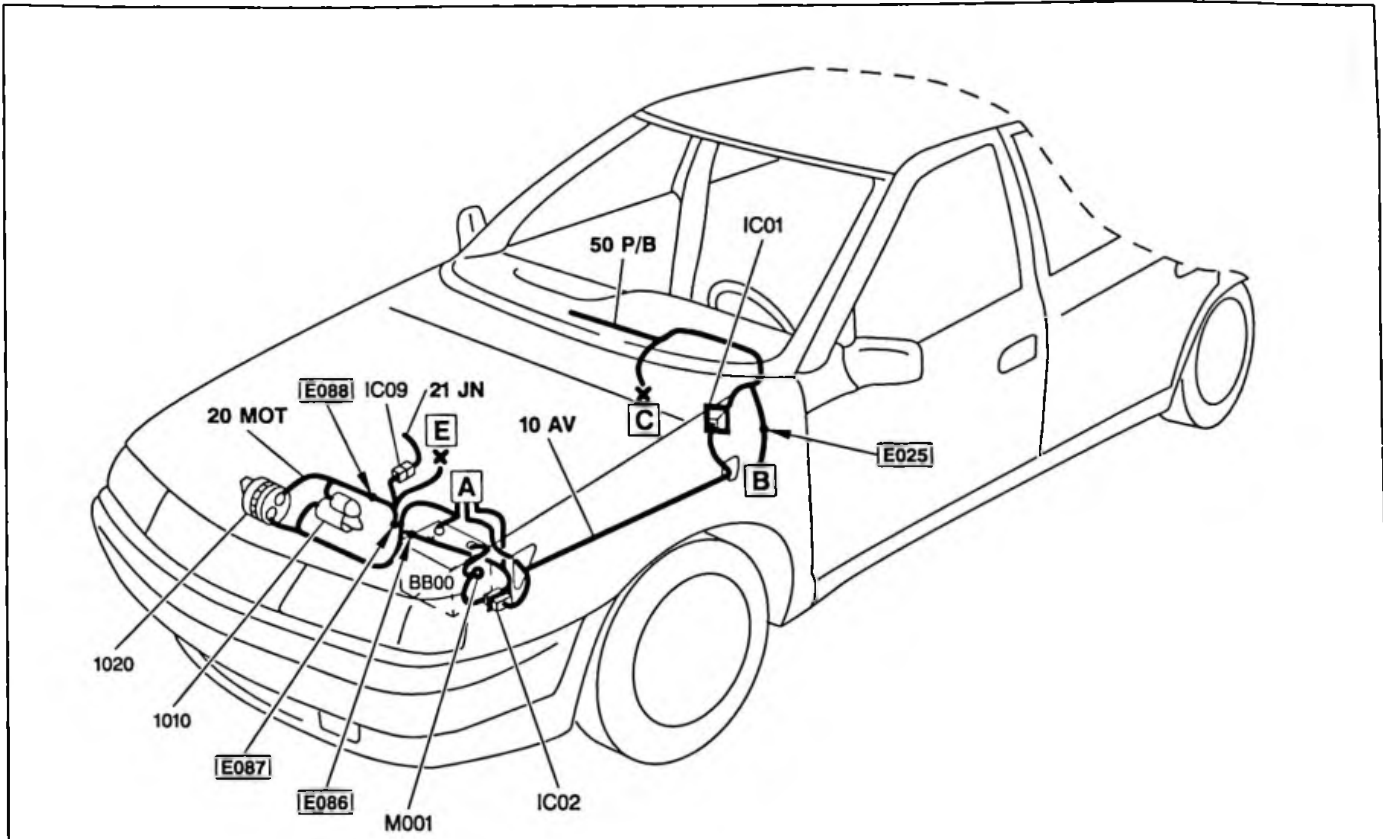

10.2

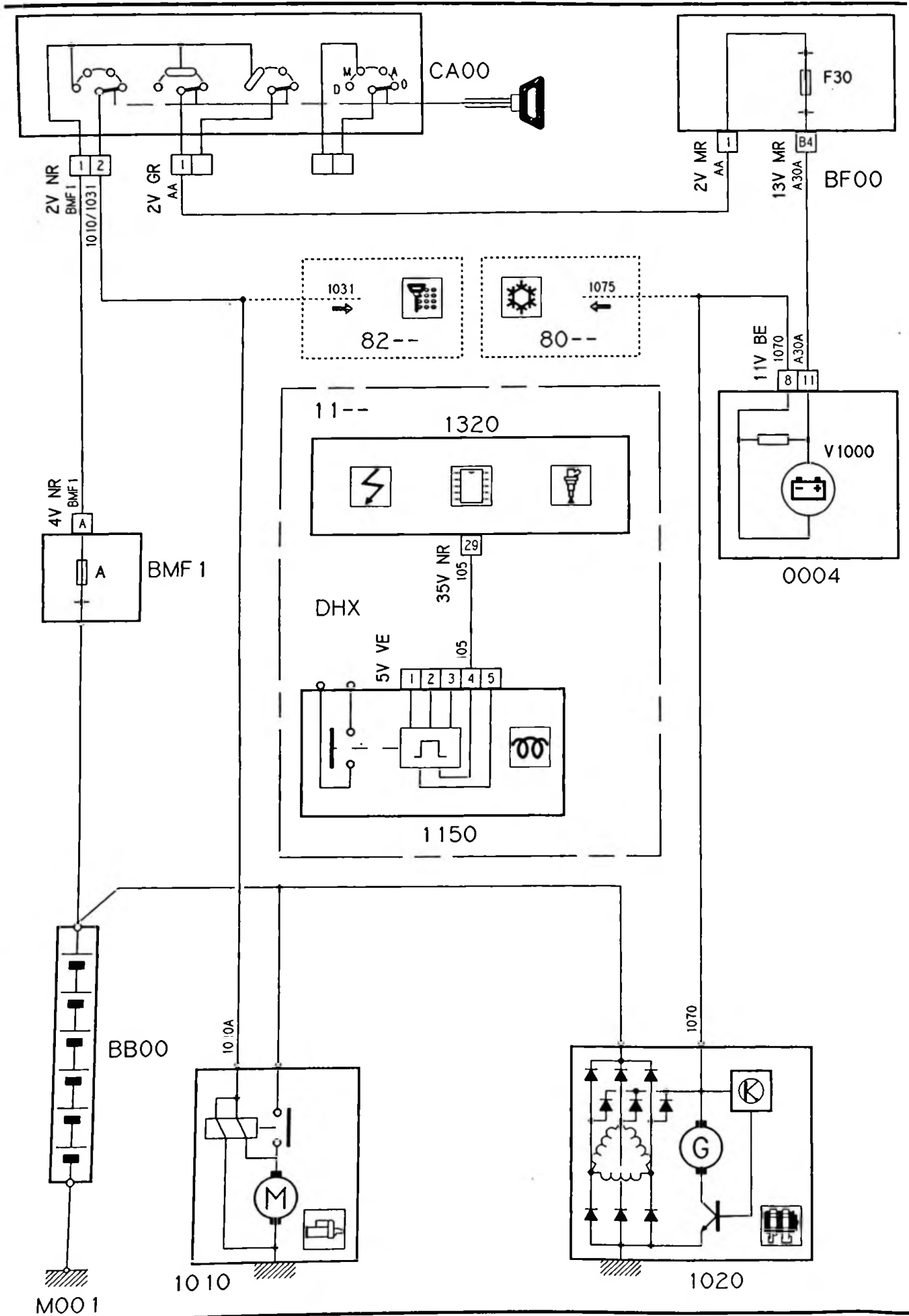

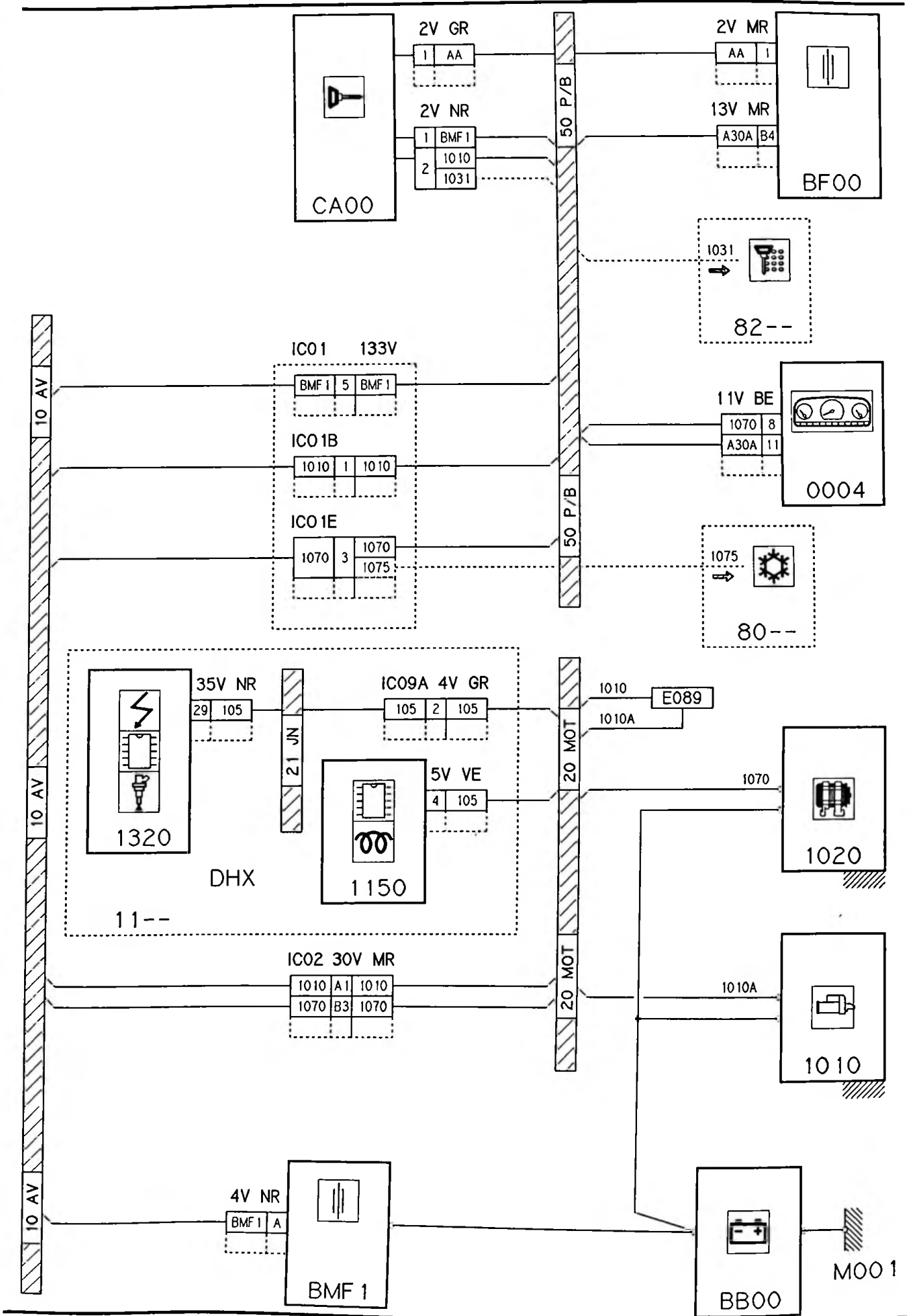

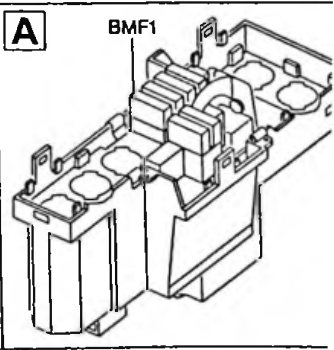
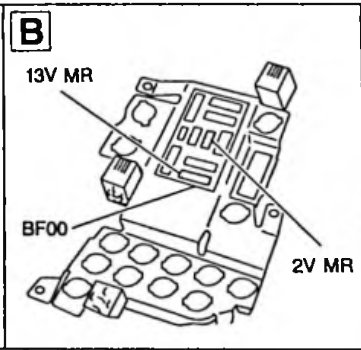
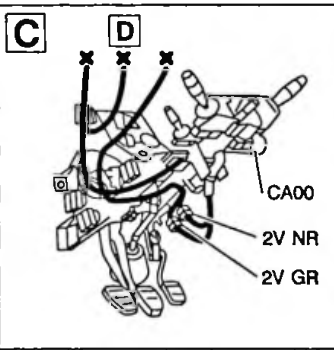
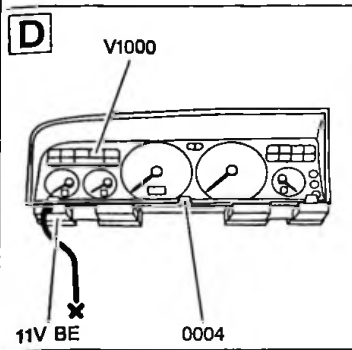
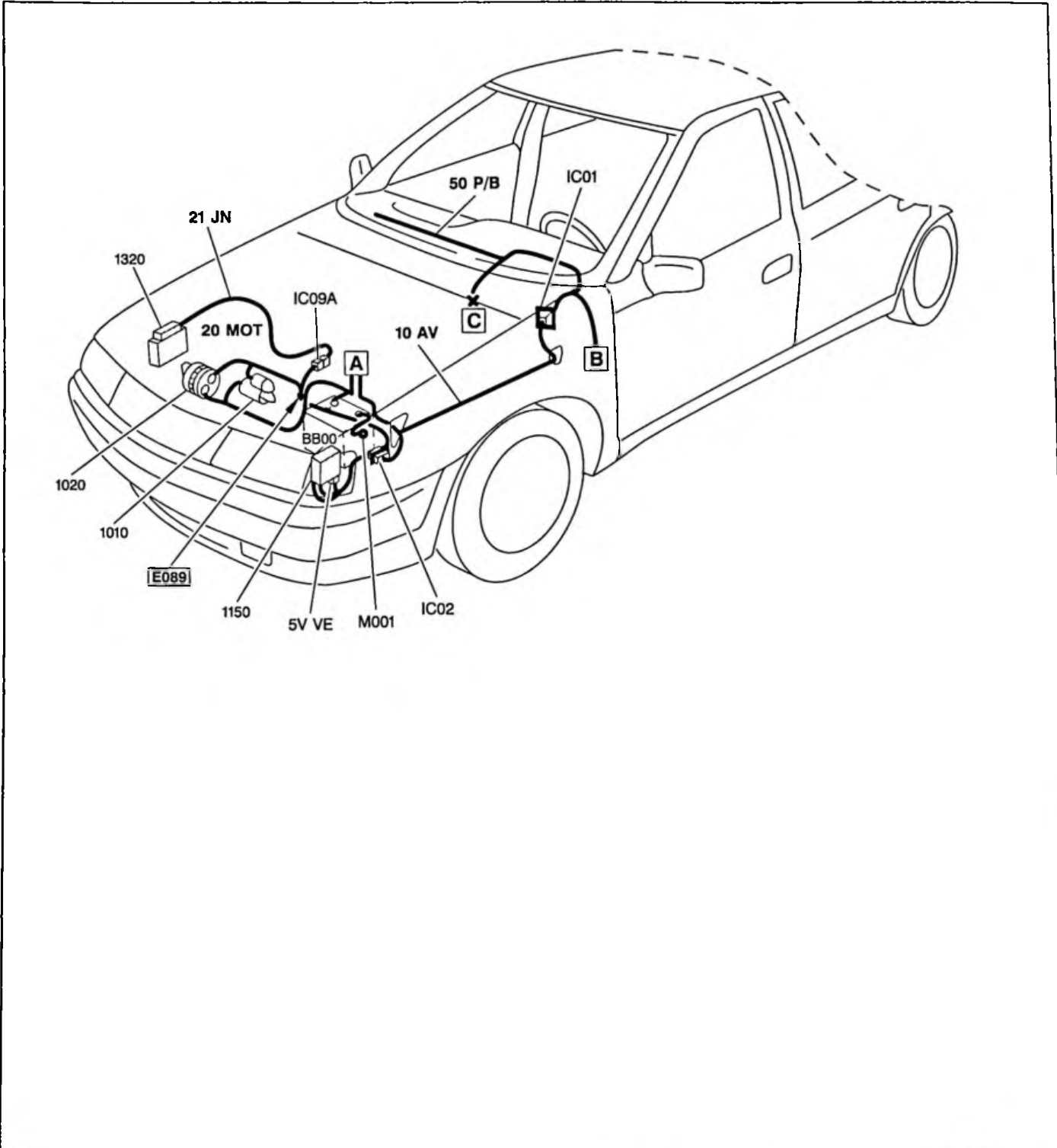

10.3

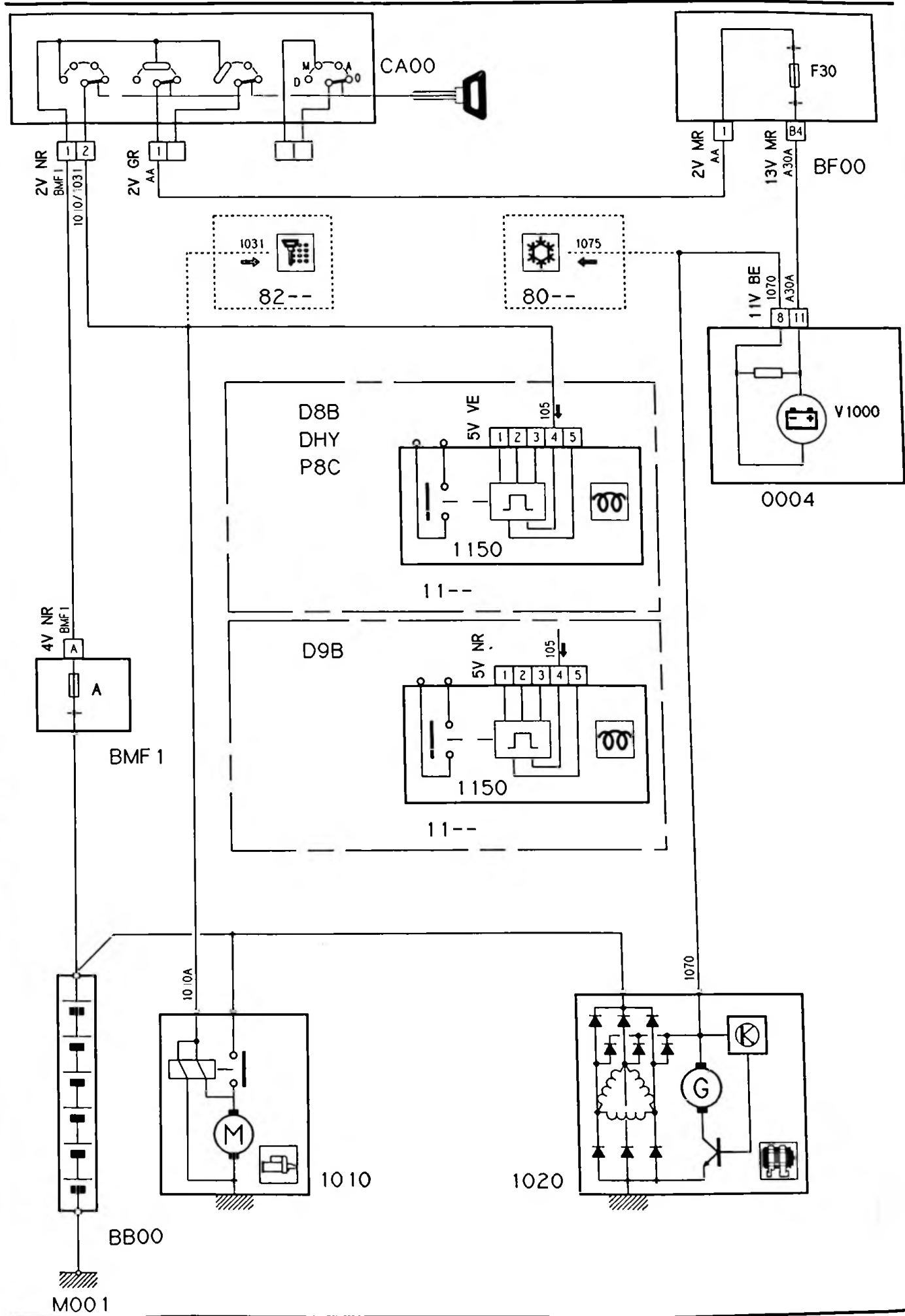

10.3

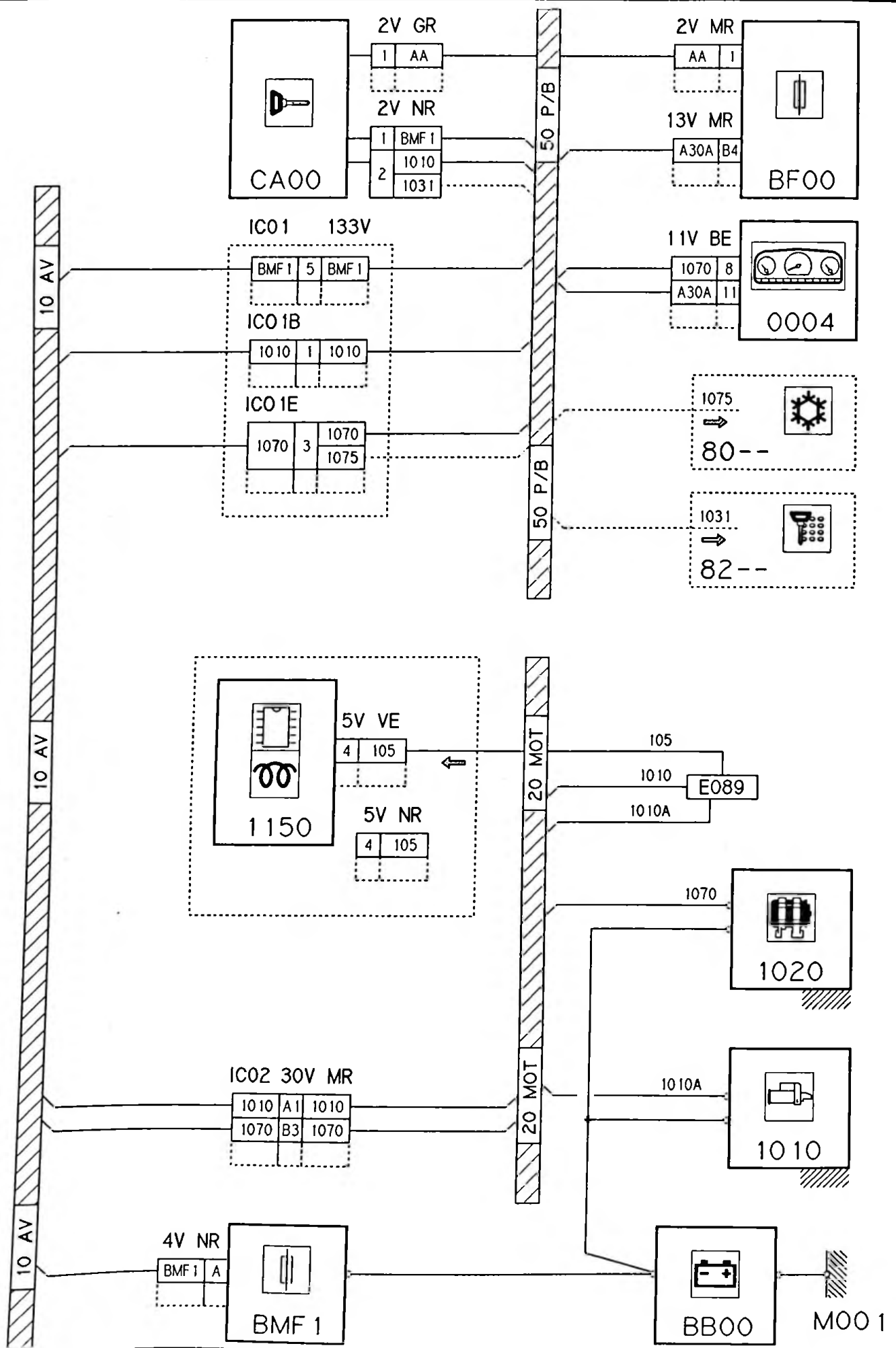

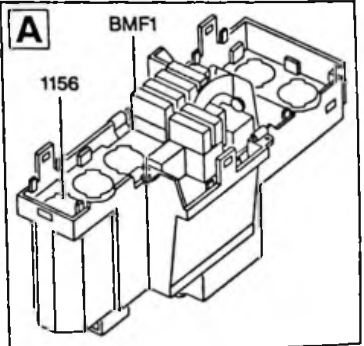
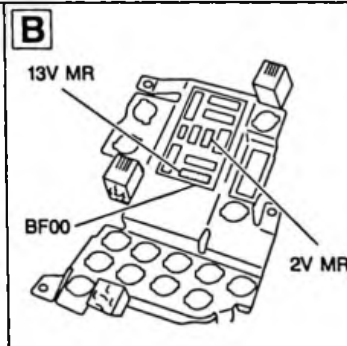
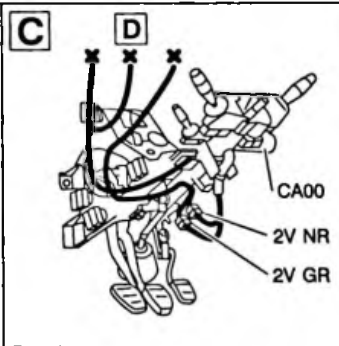
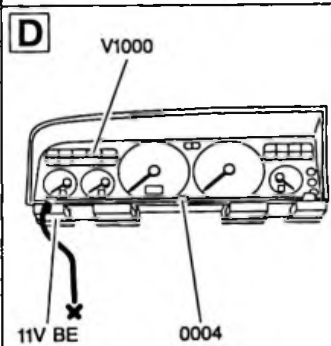
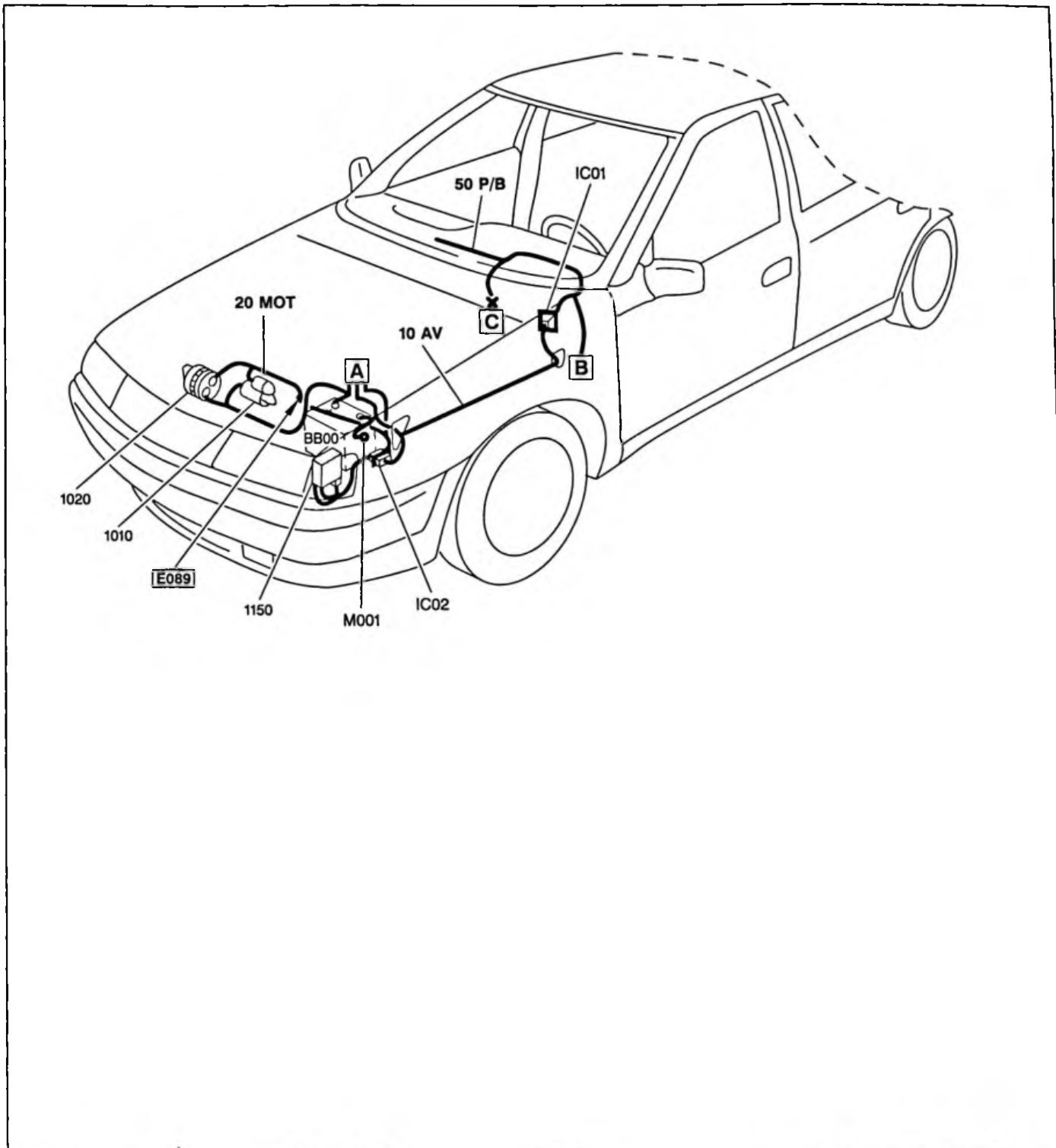

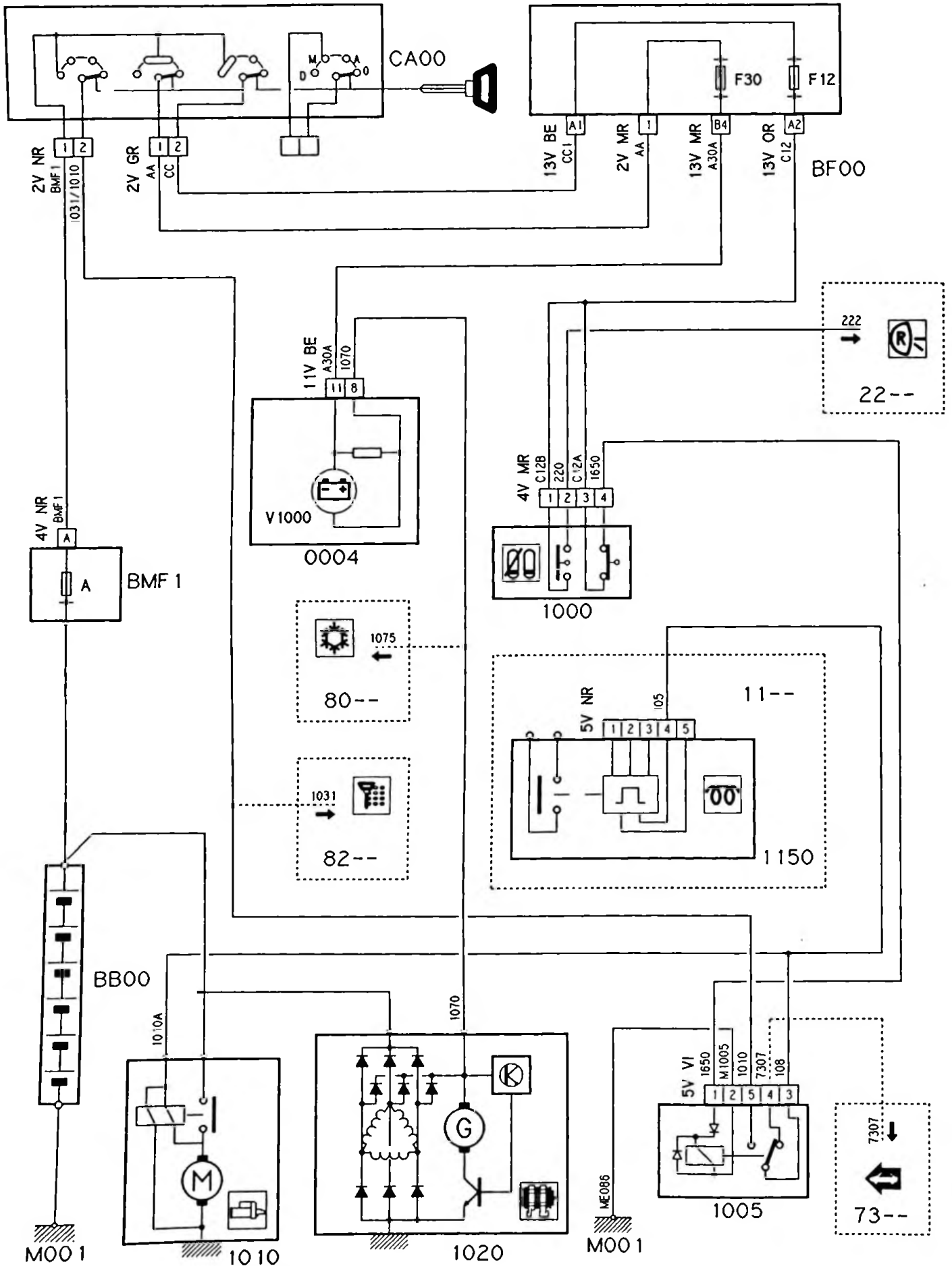

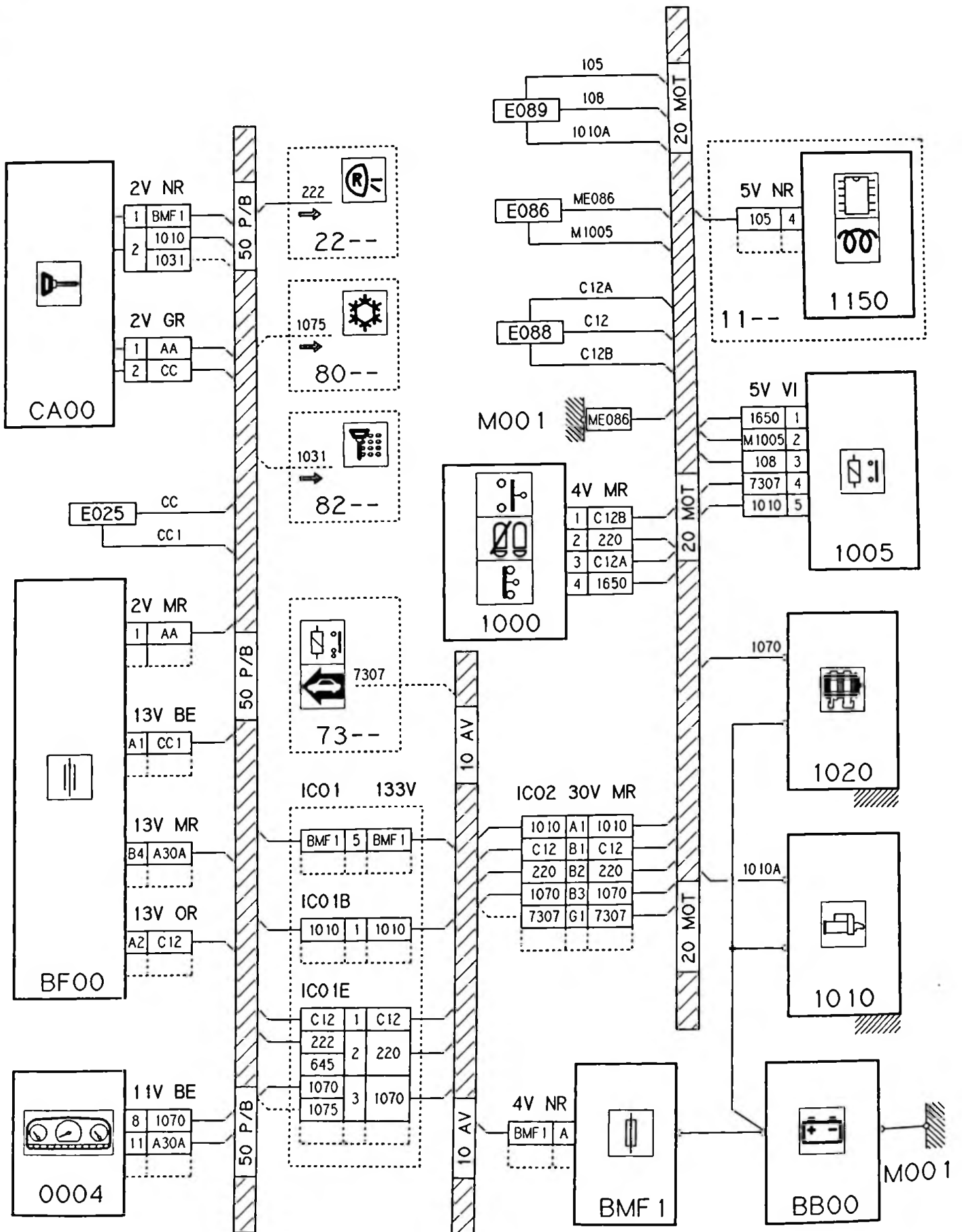

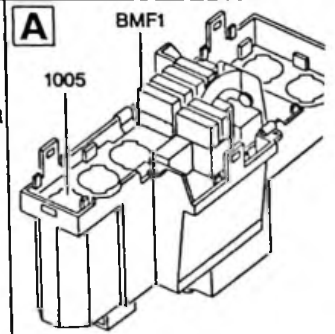
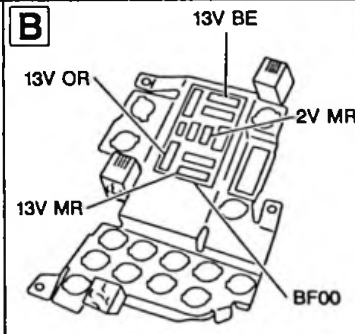
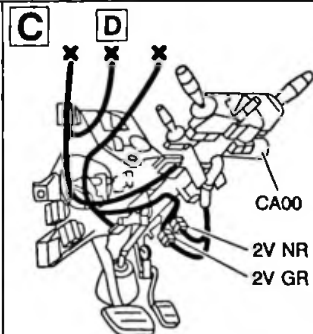
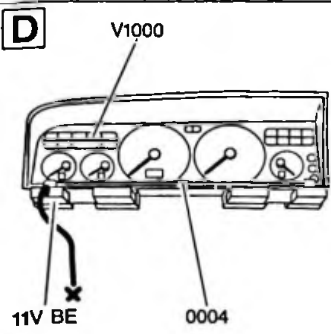
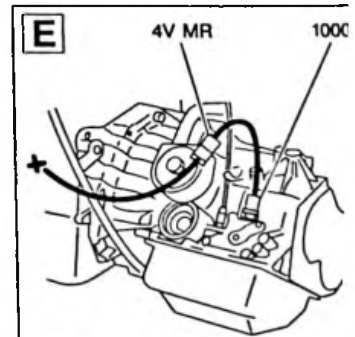
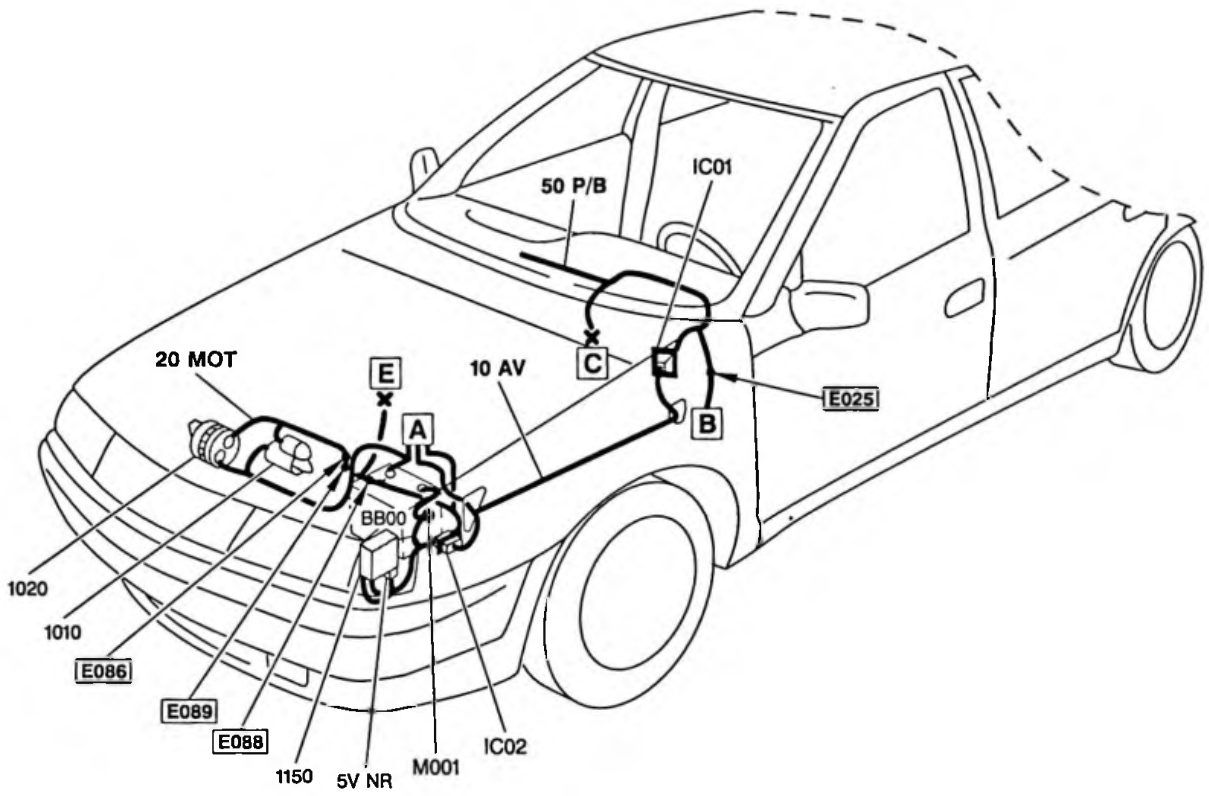

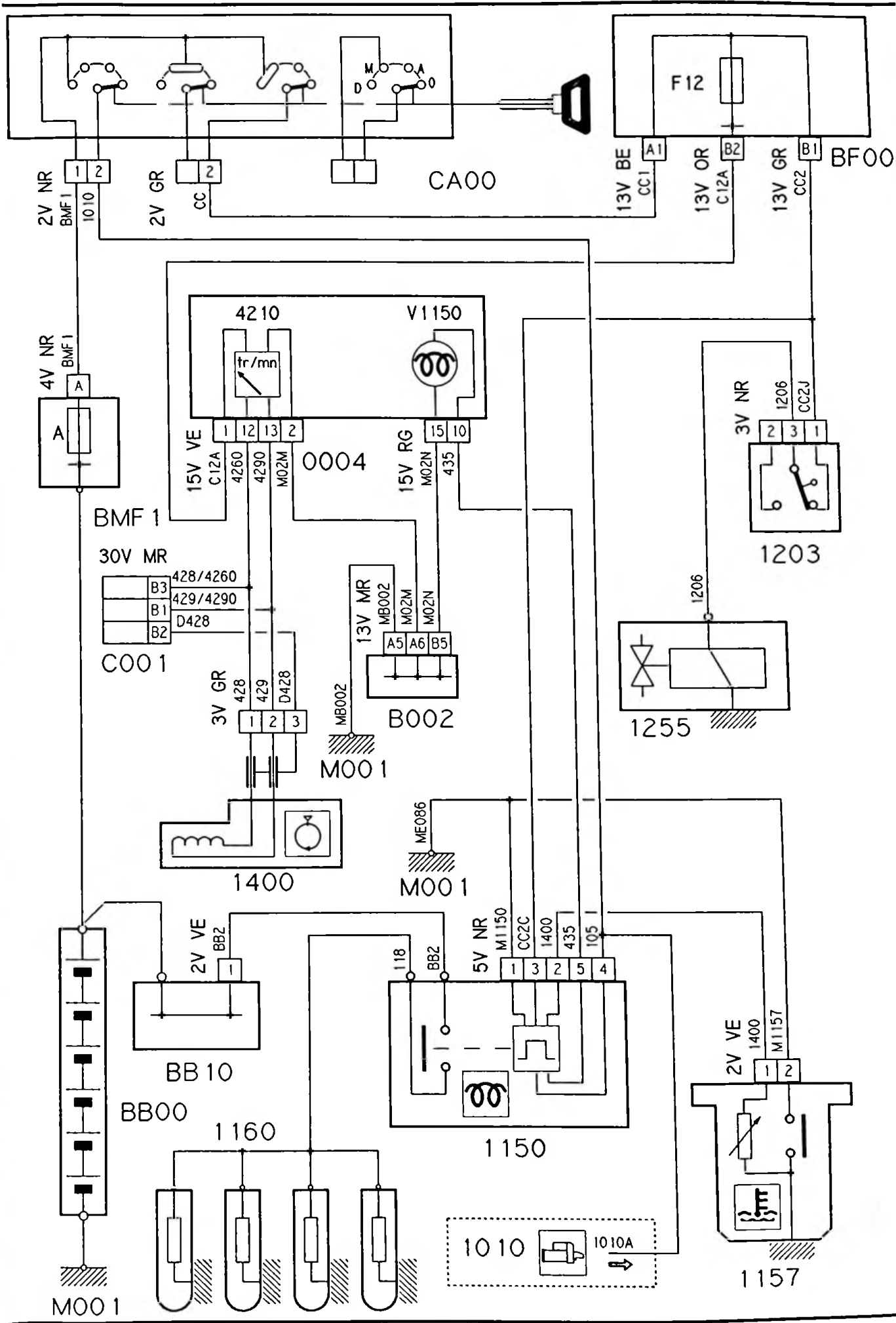

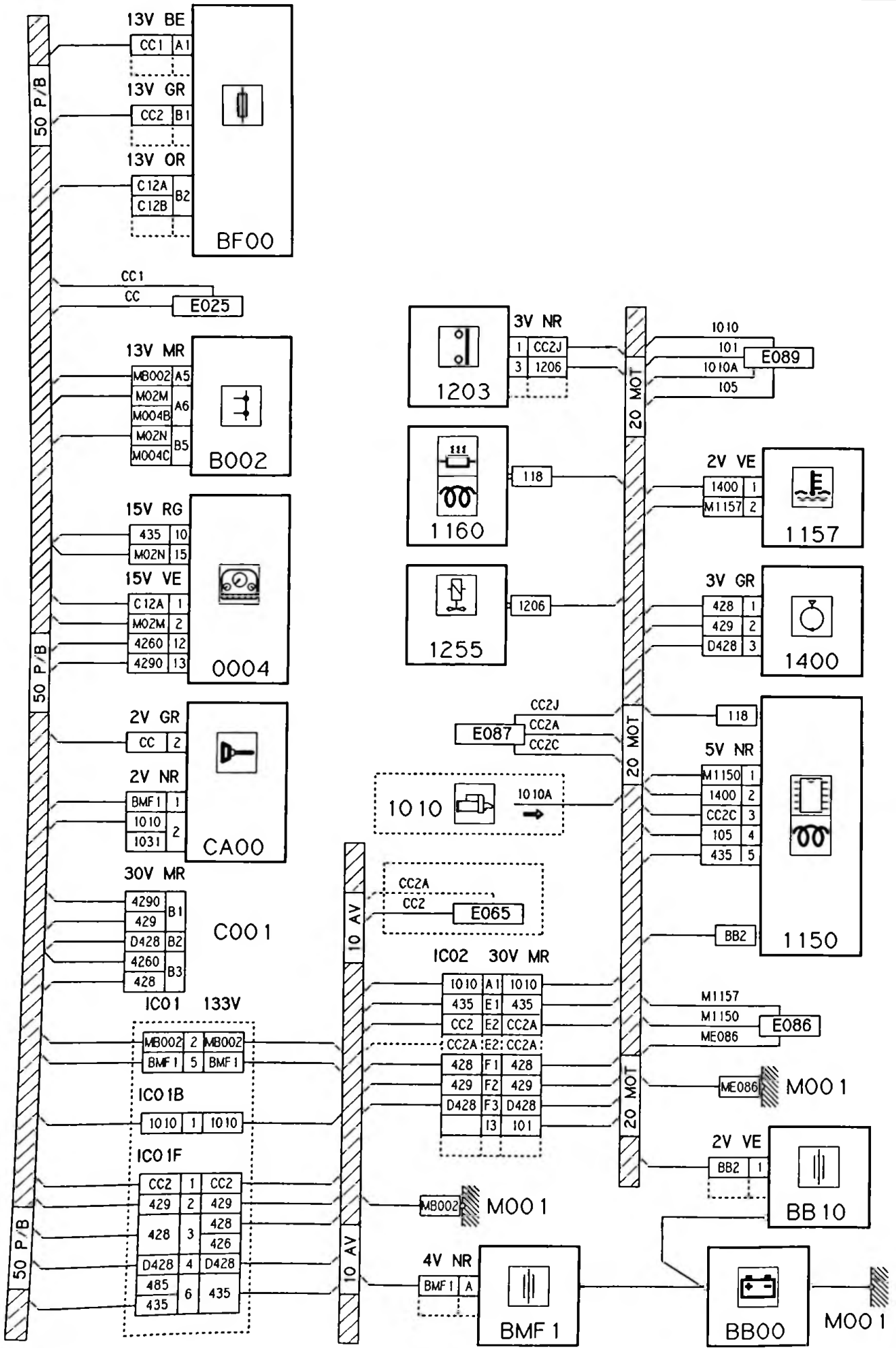

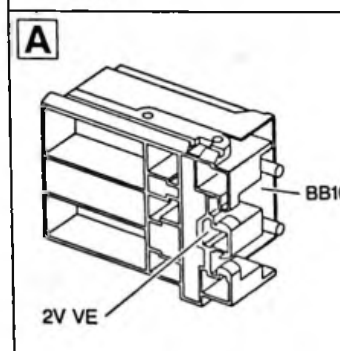
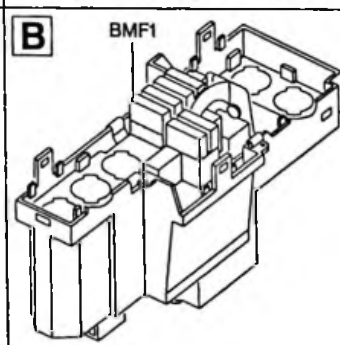
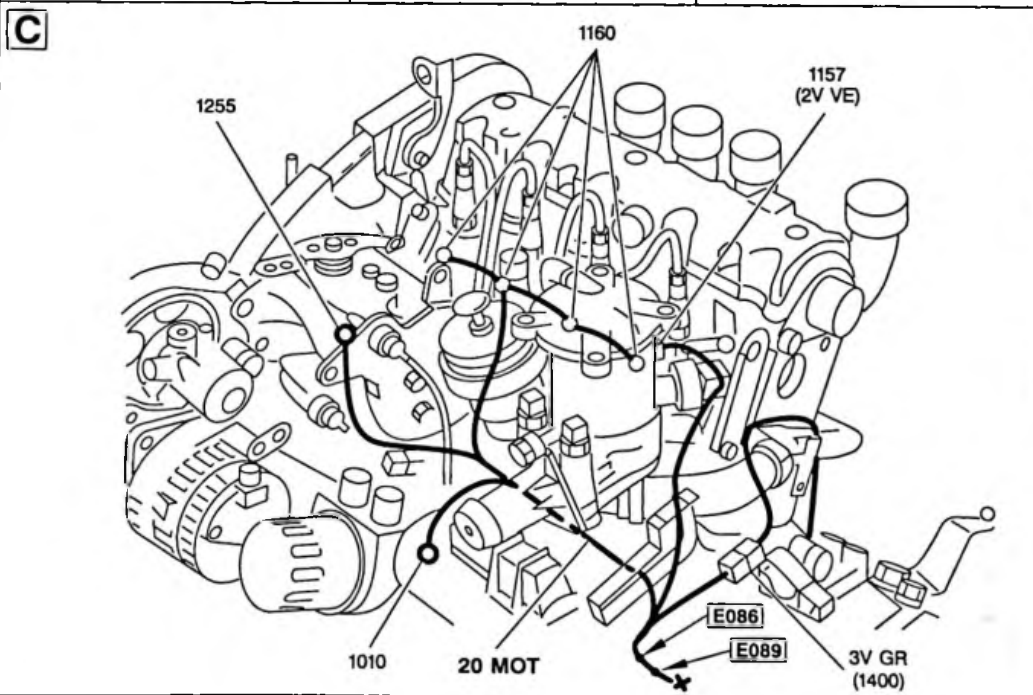
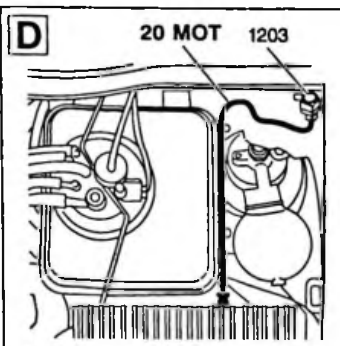
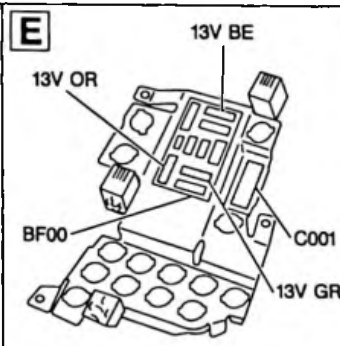
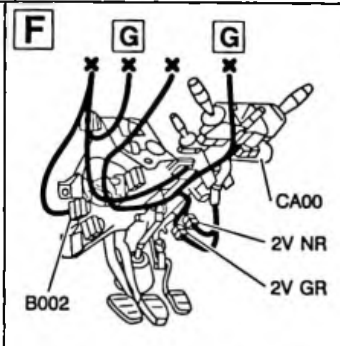
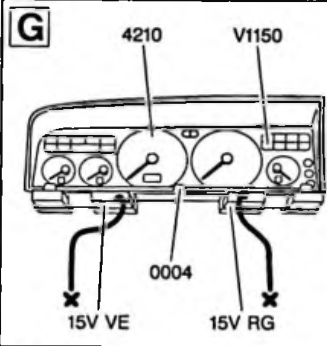
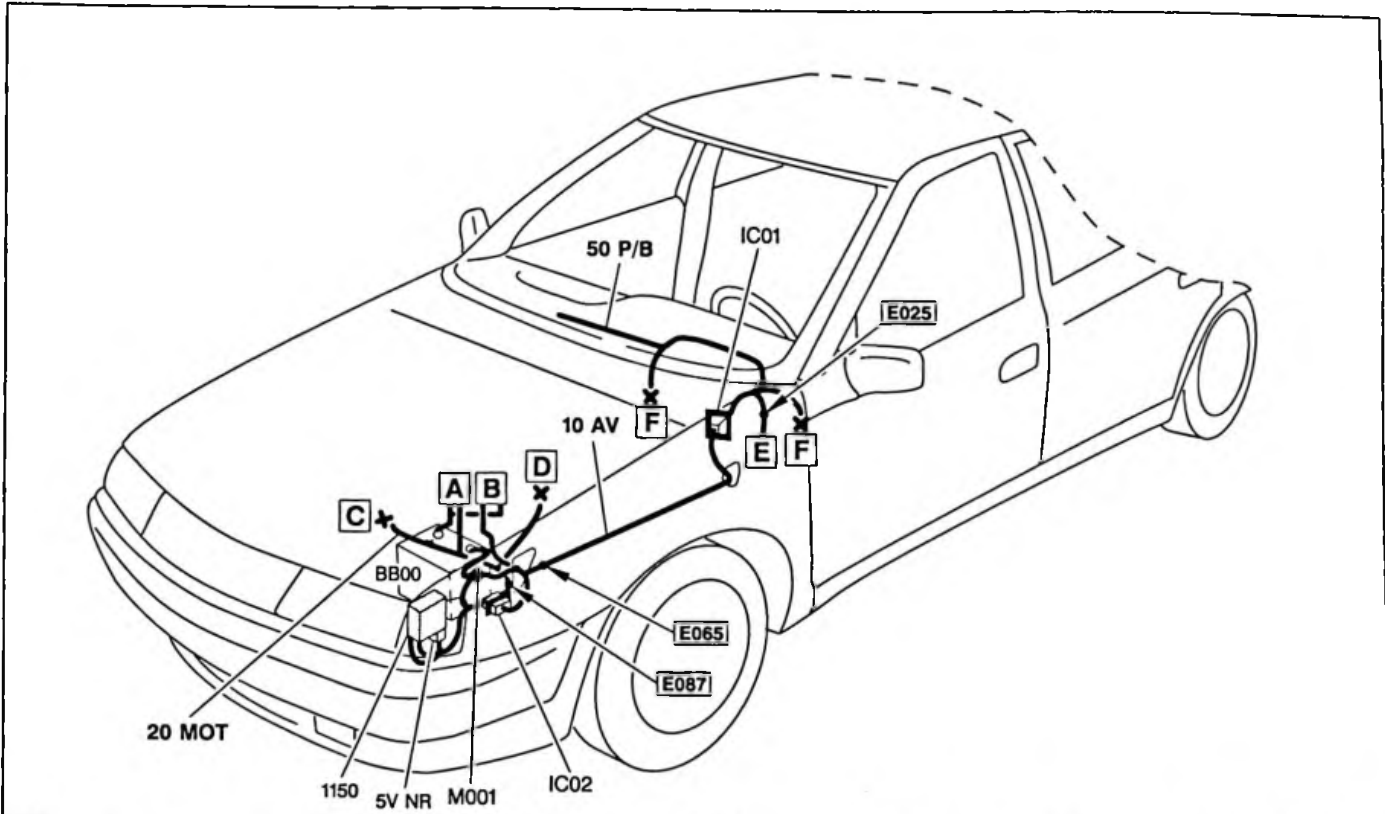

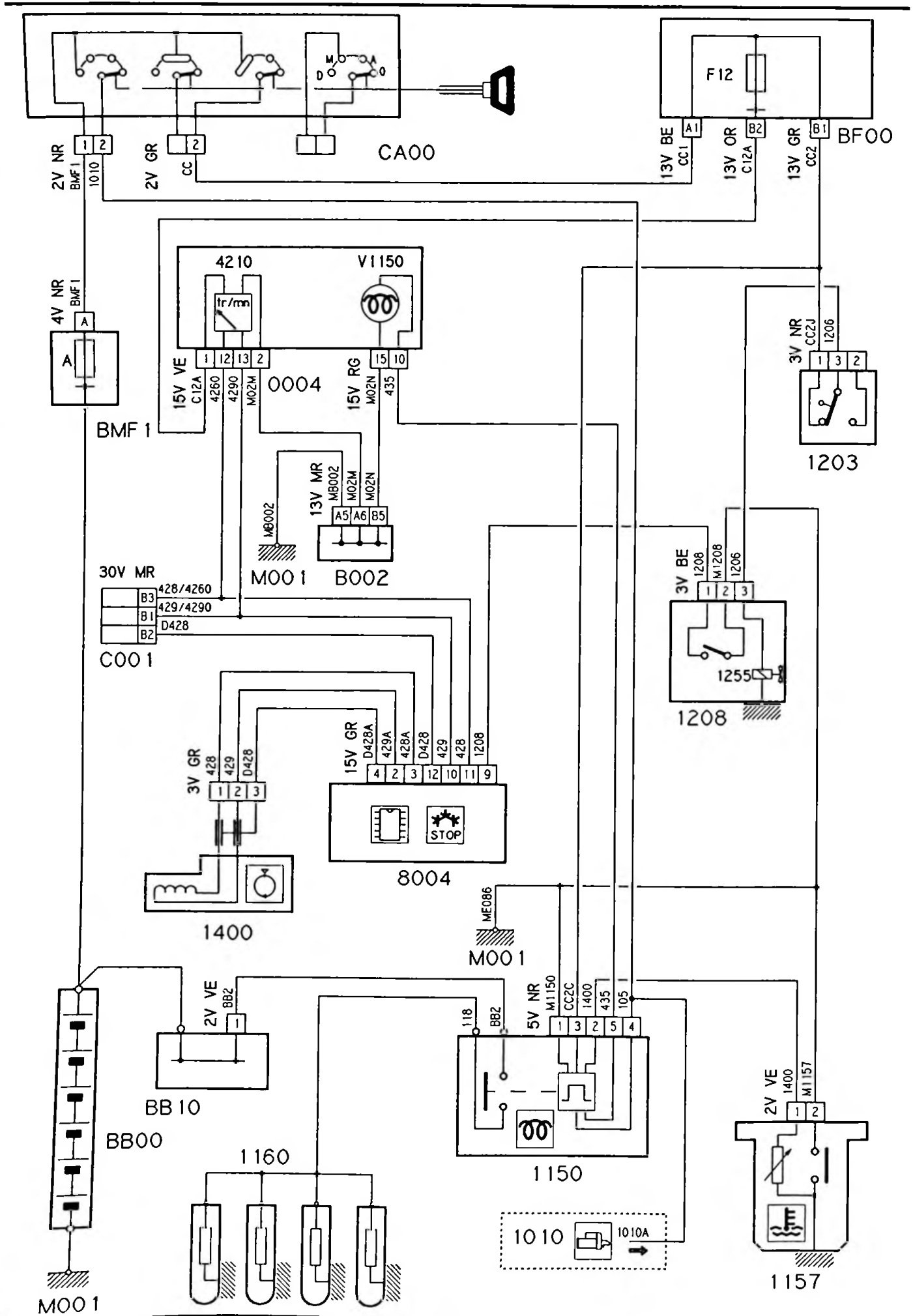

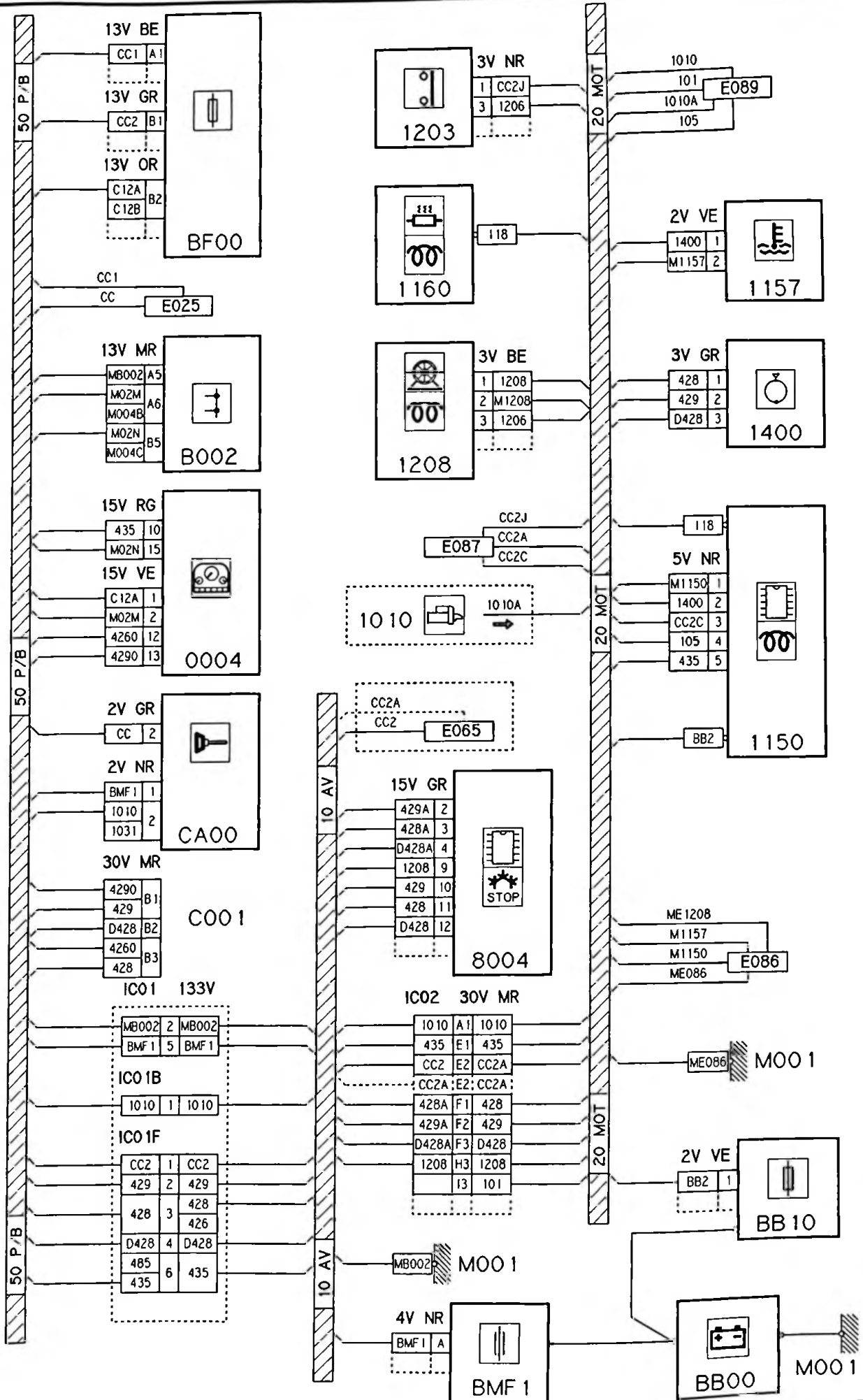

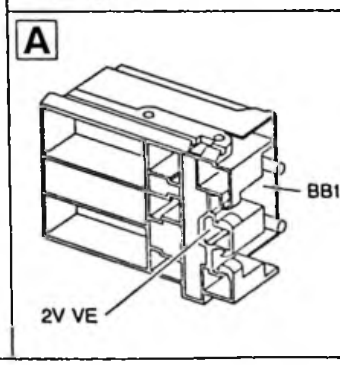
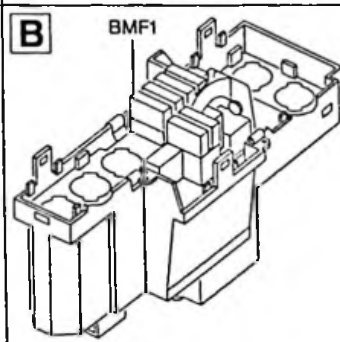
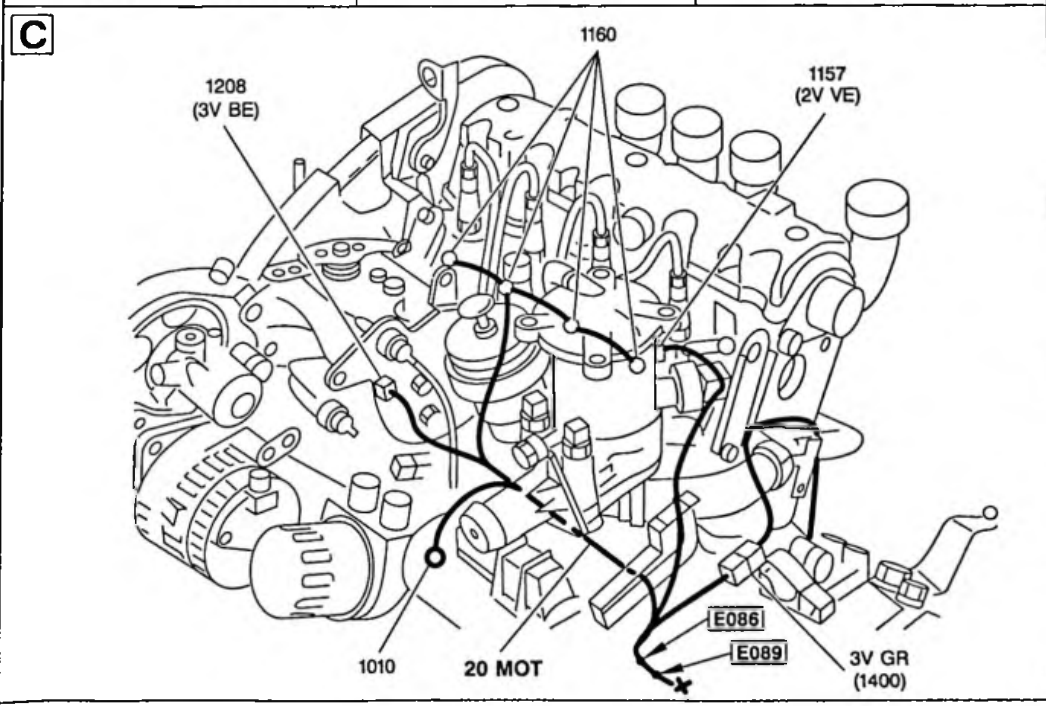
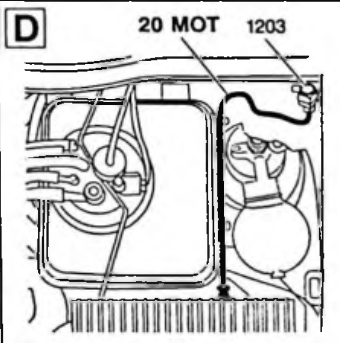
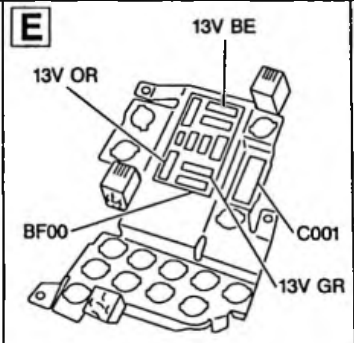
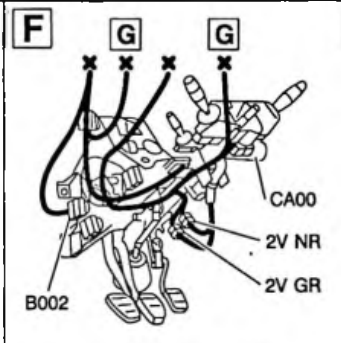
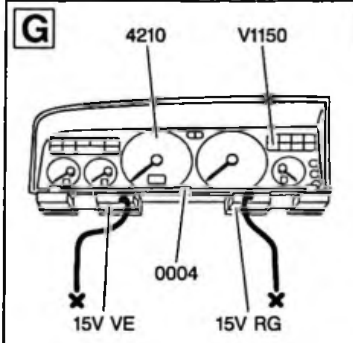
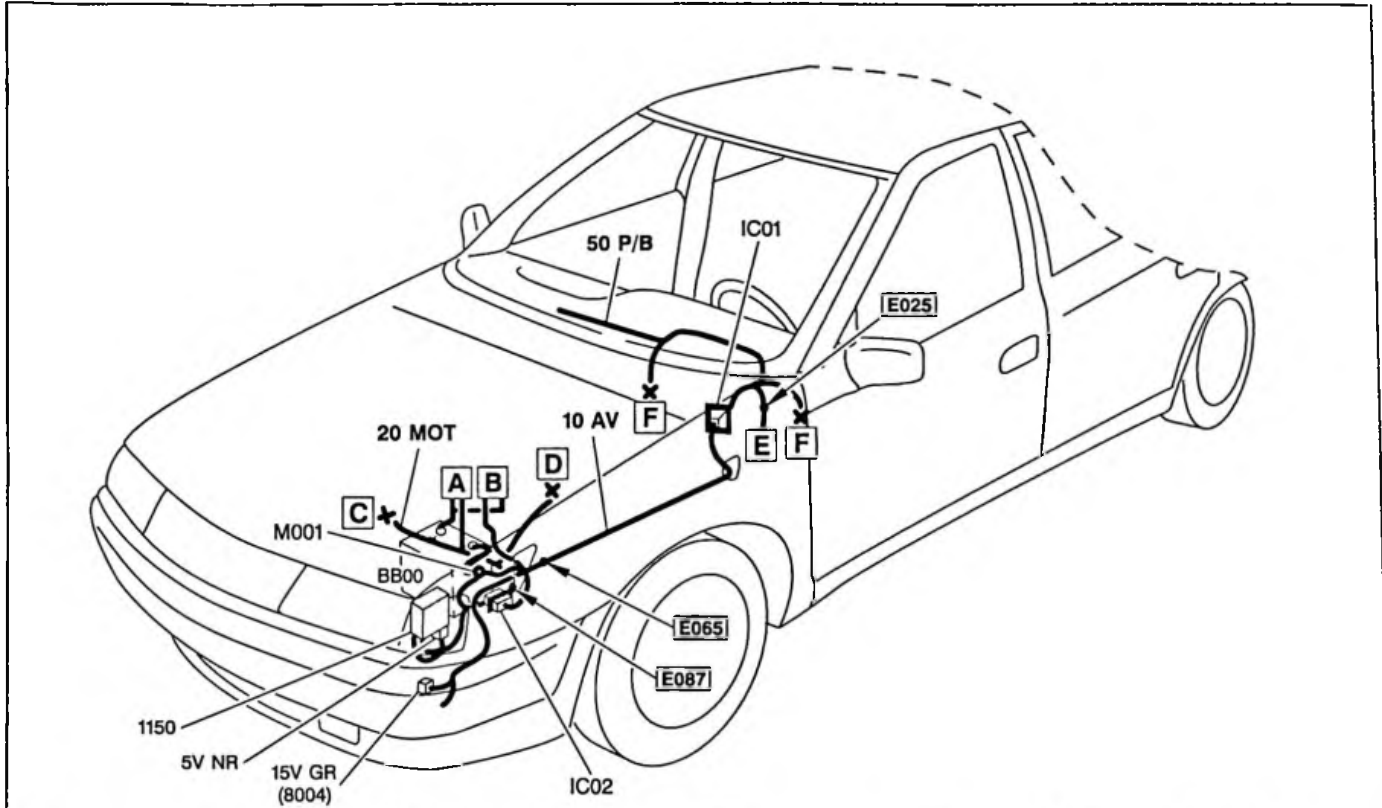

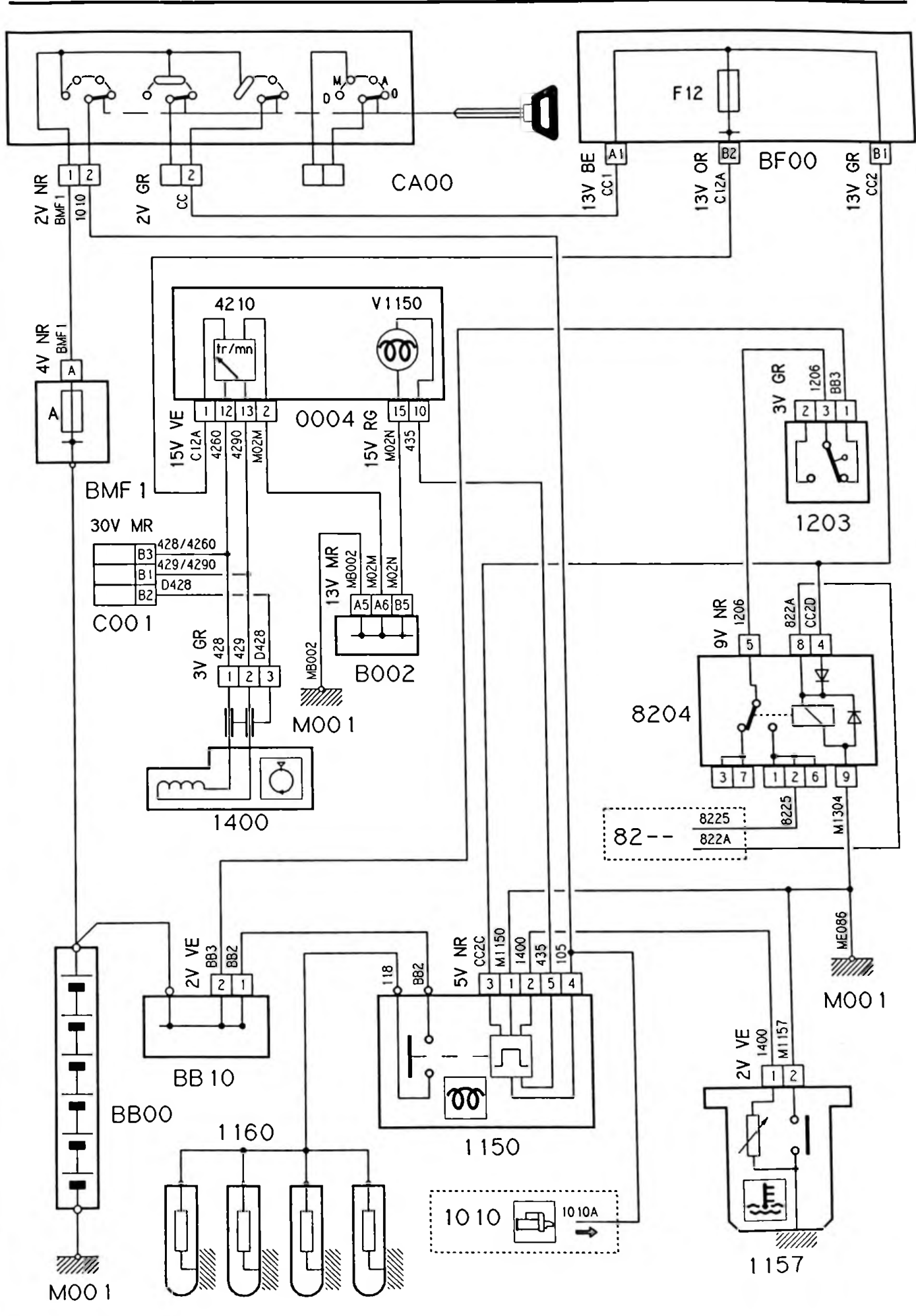

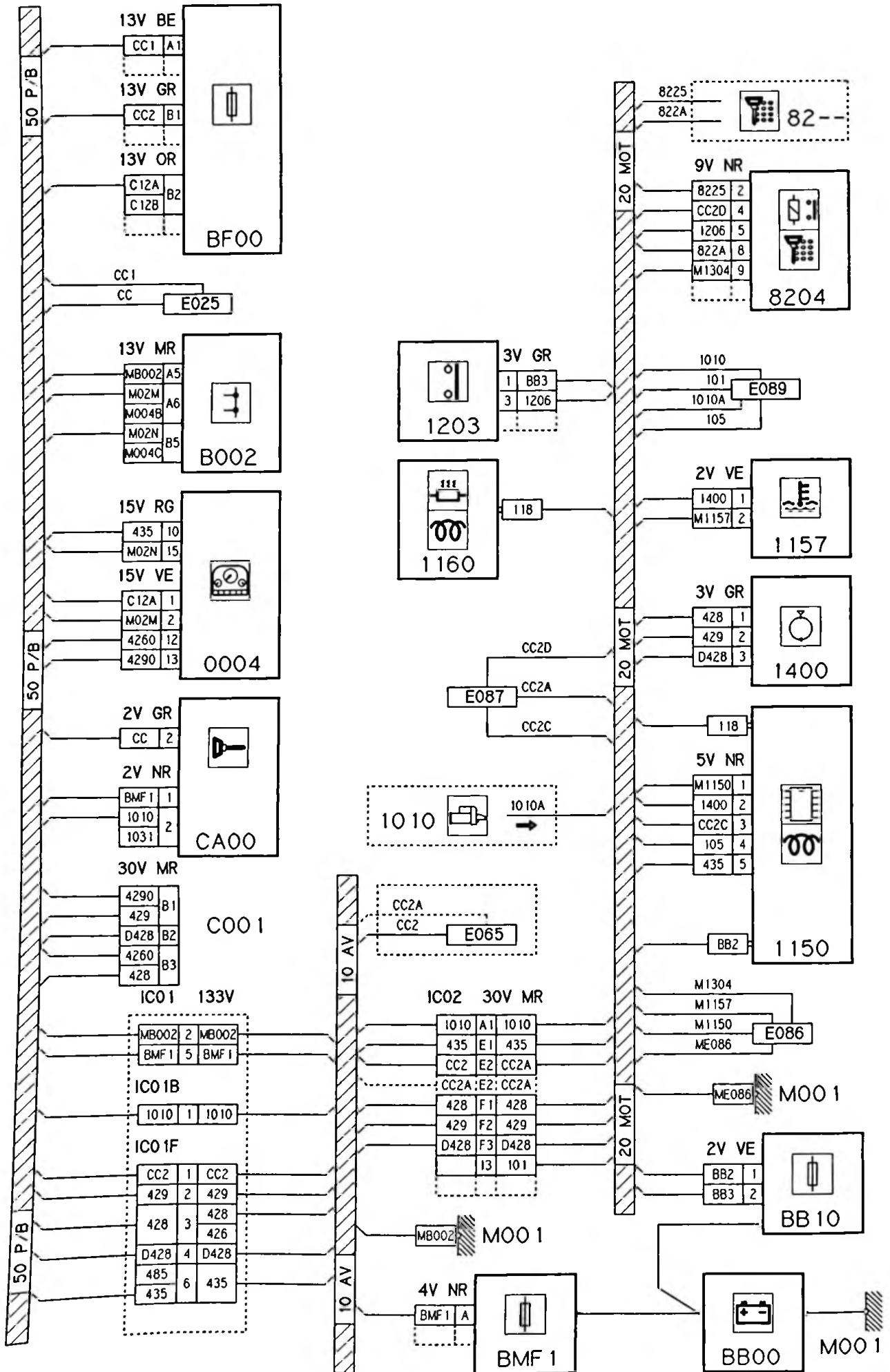

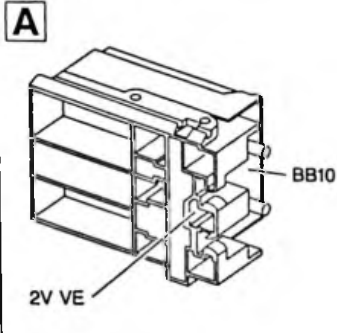
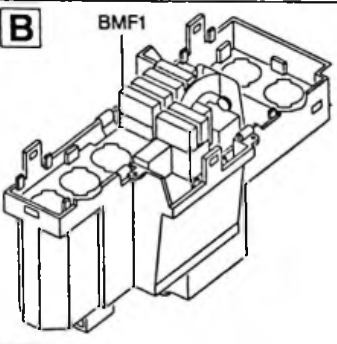
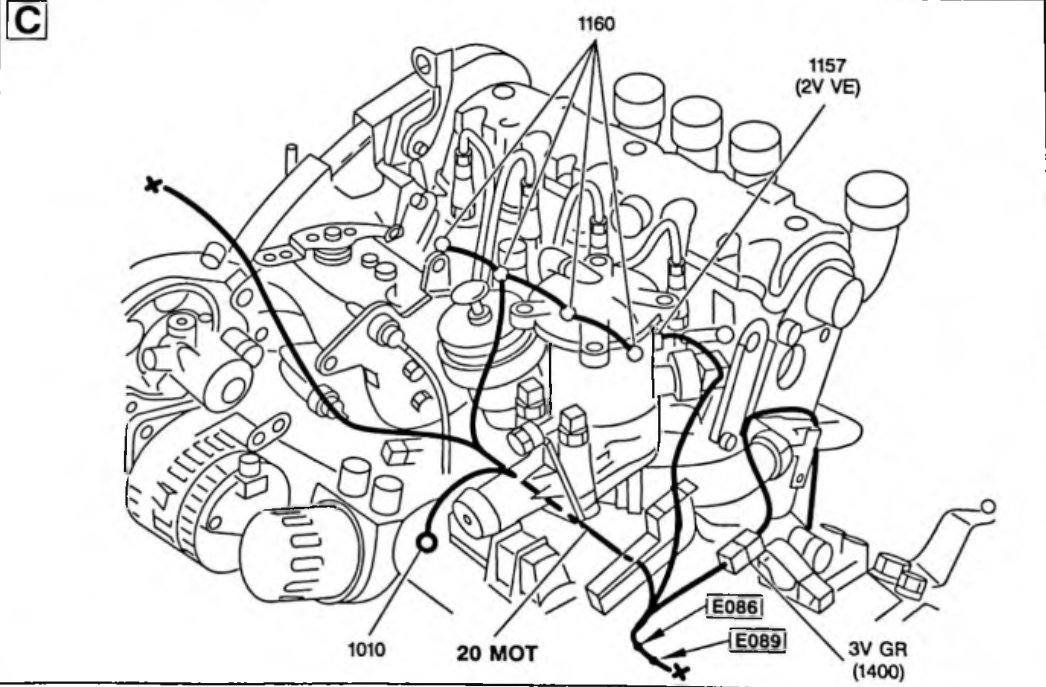
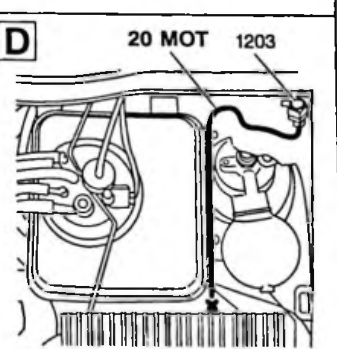
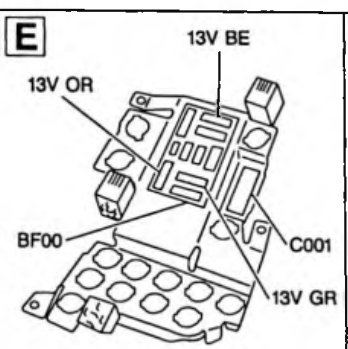
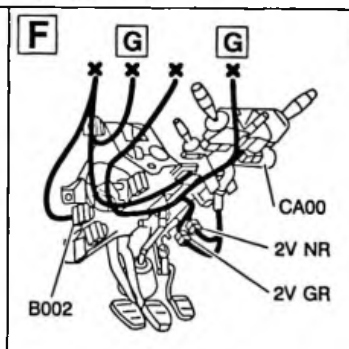
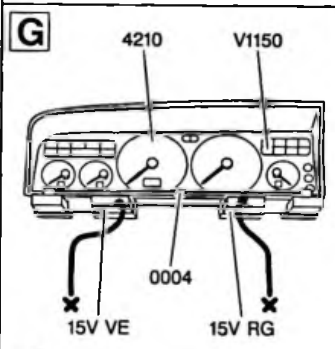
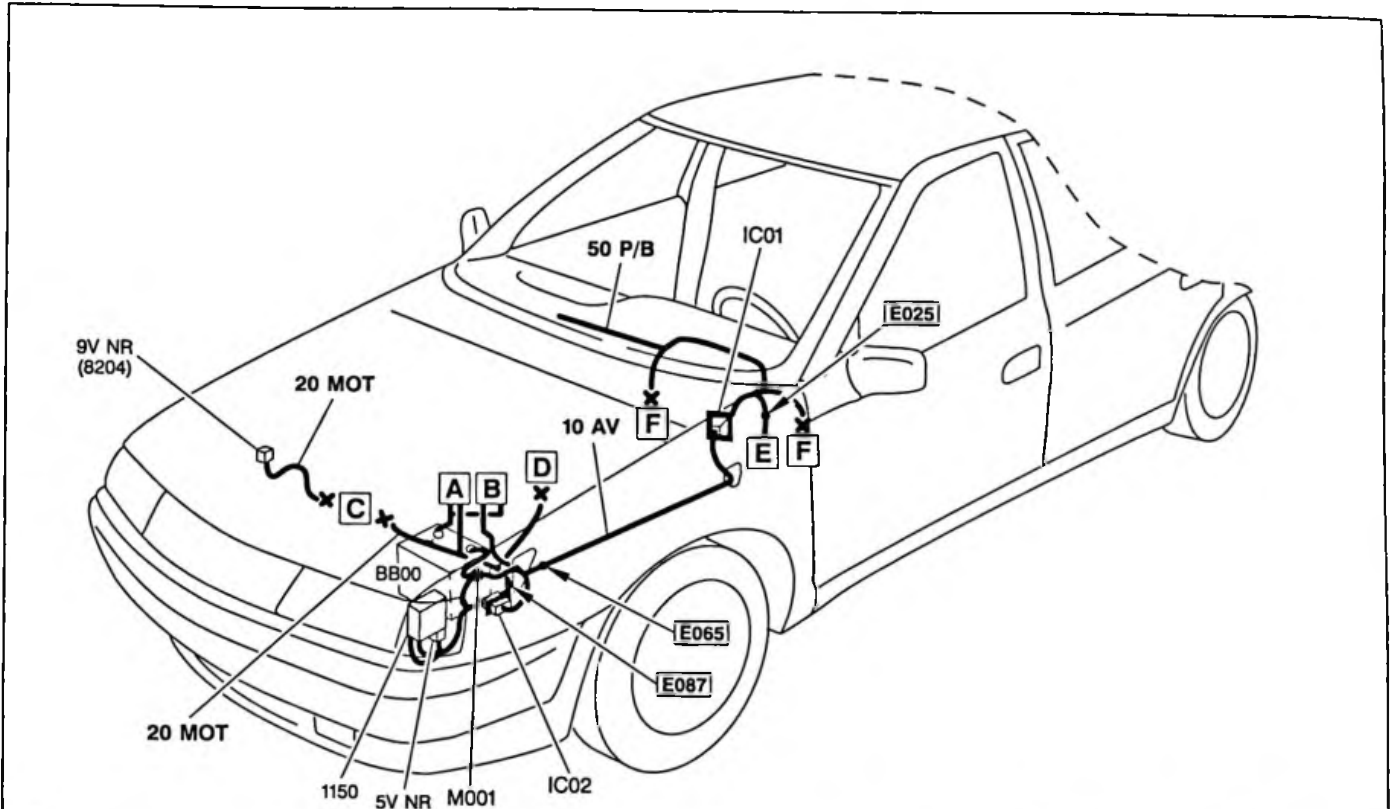

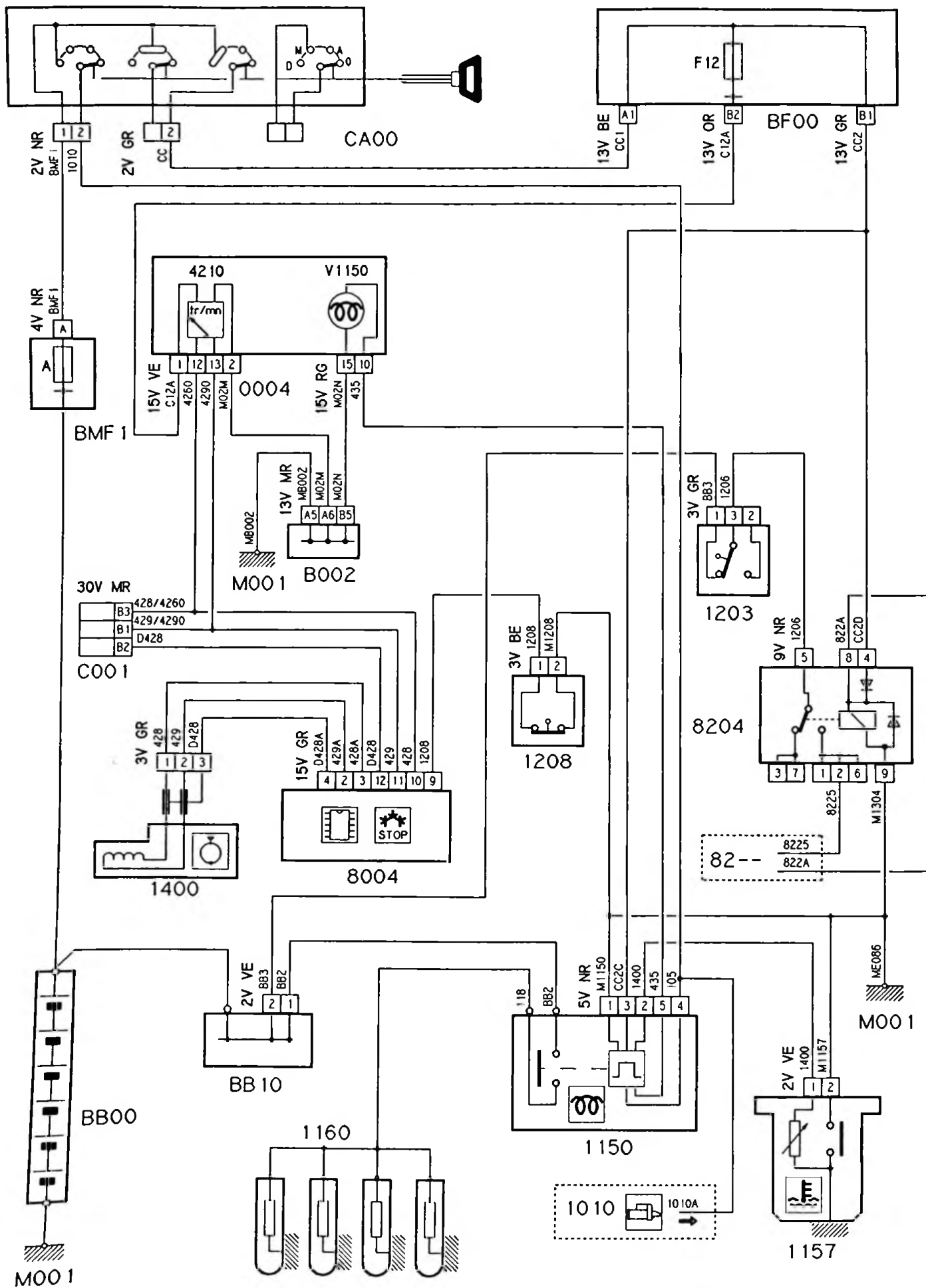

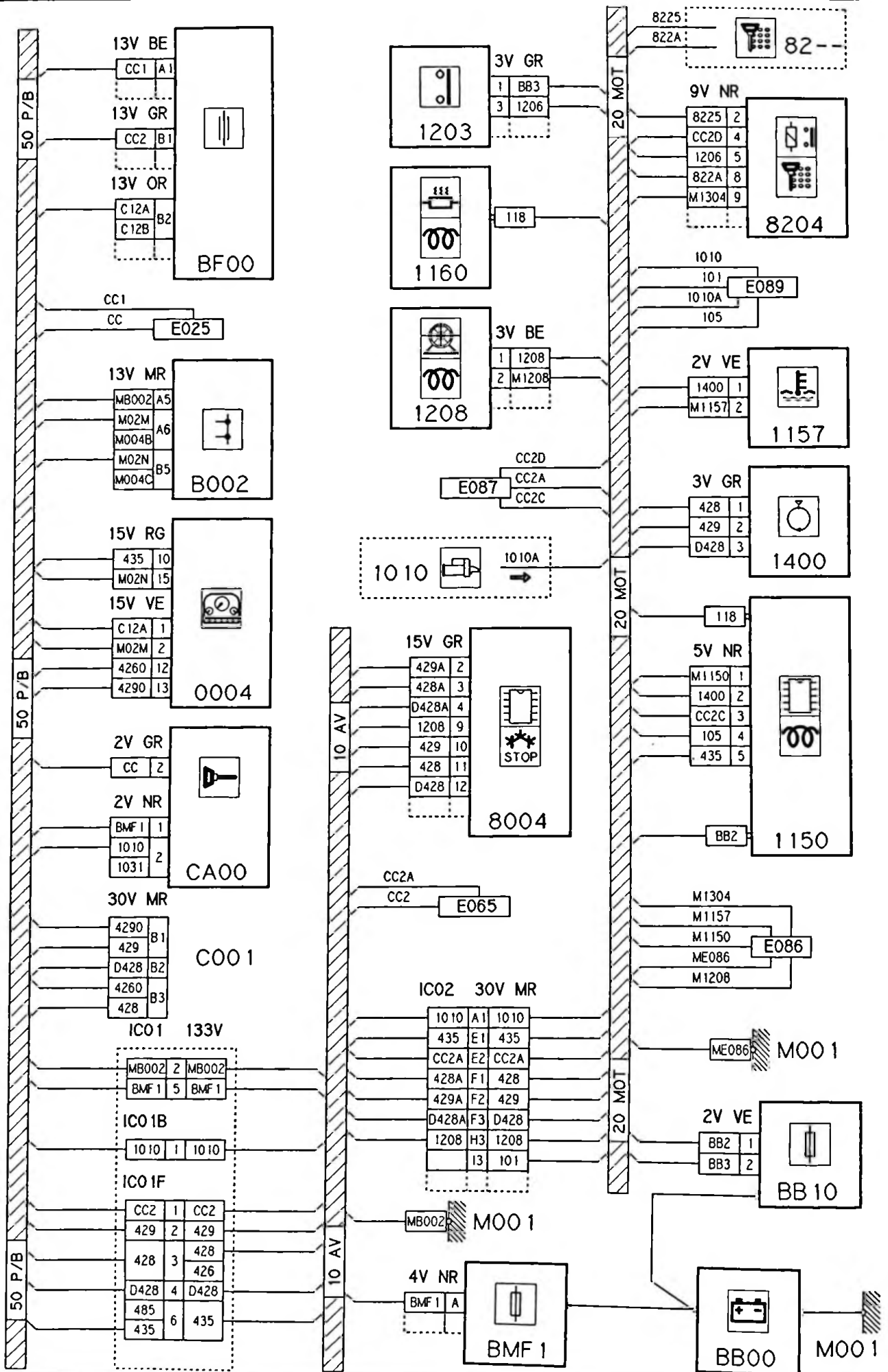

11.3

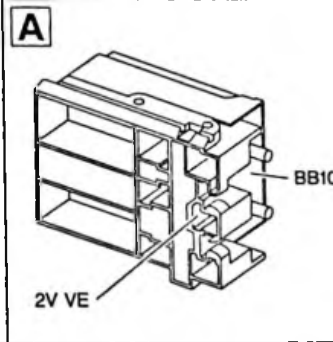
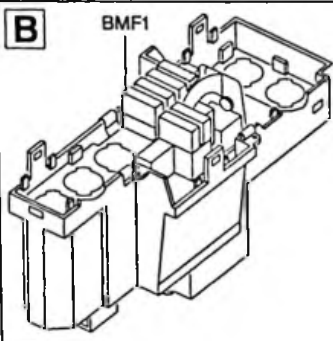
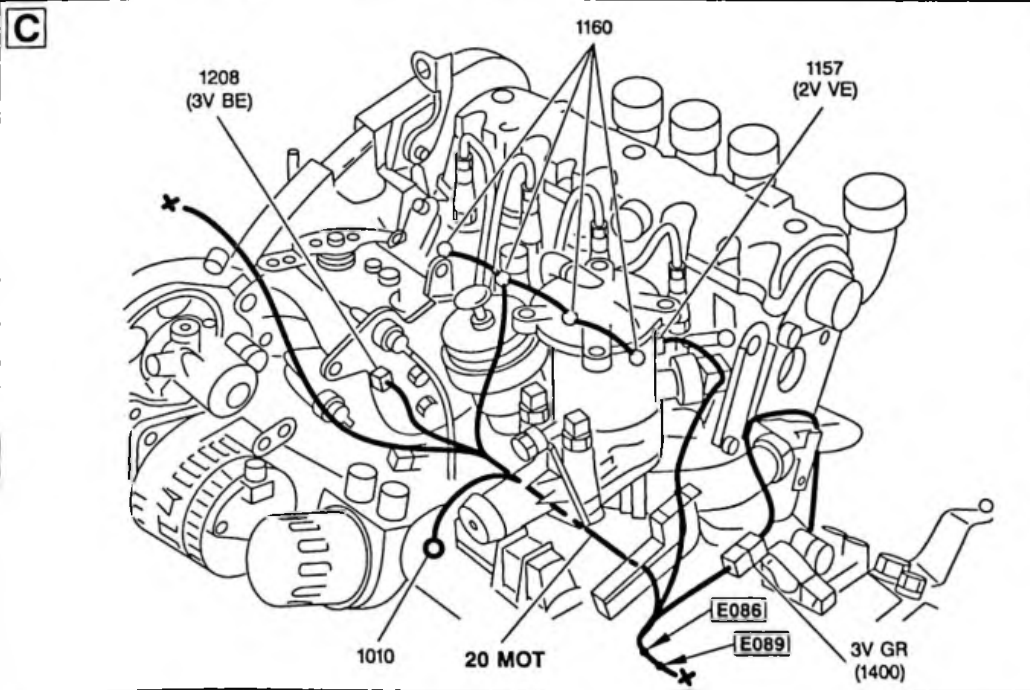
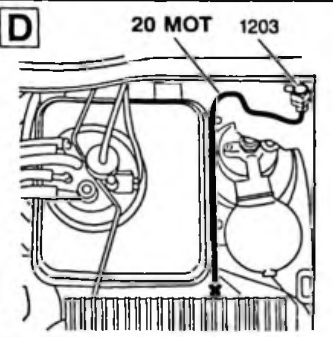
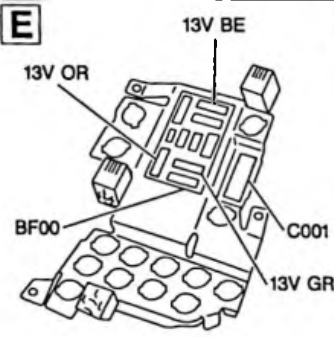
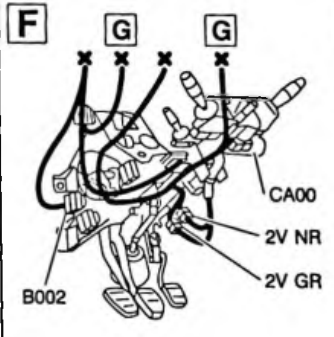
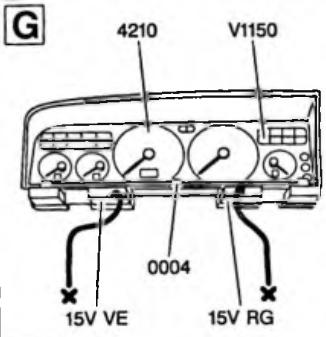
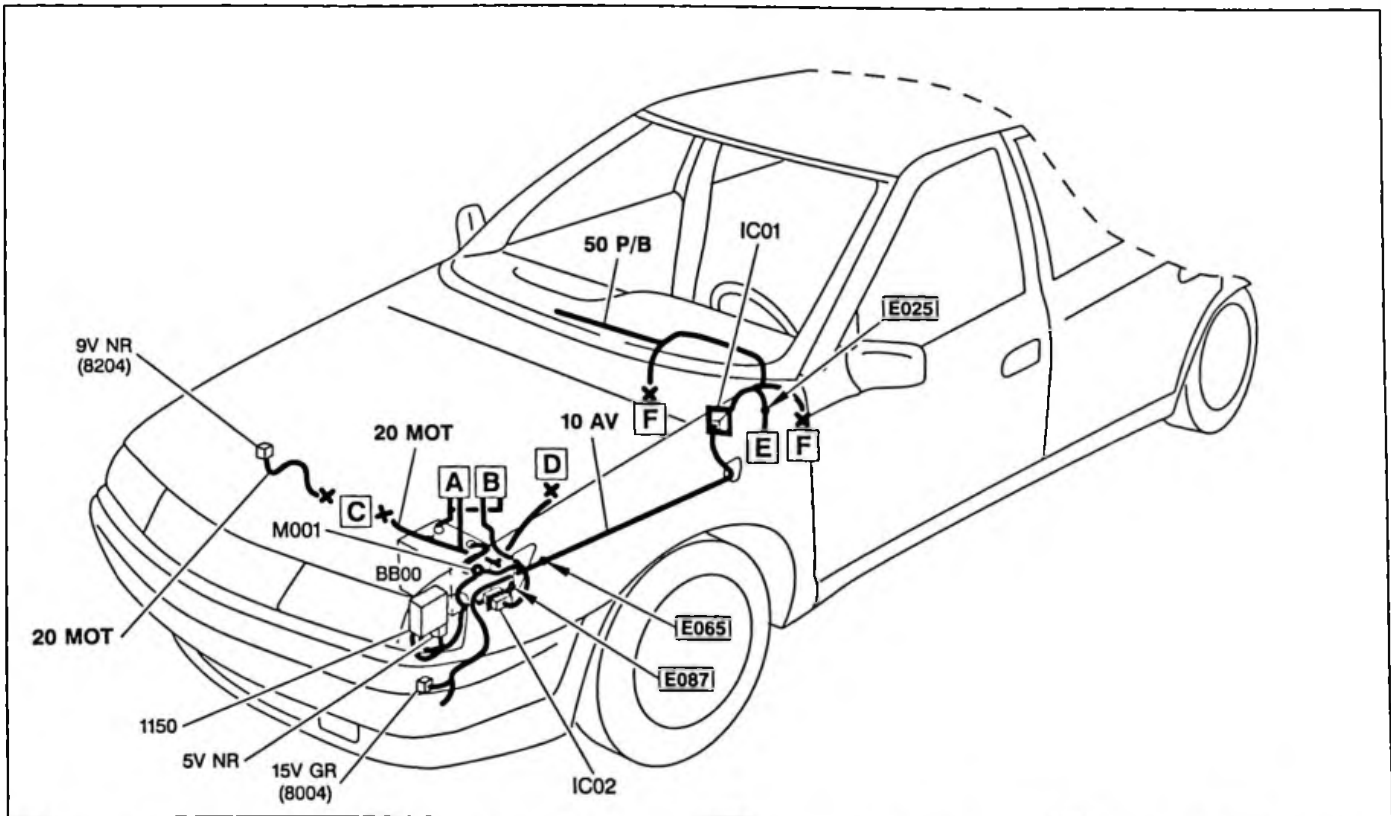

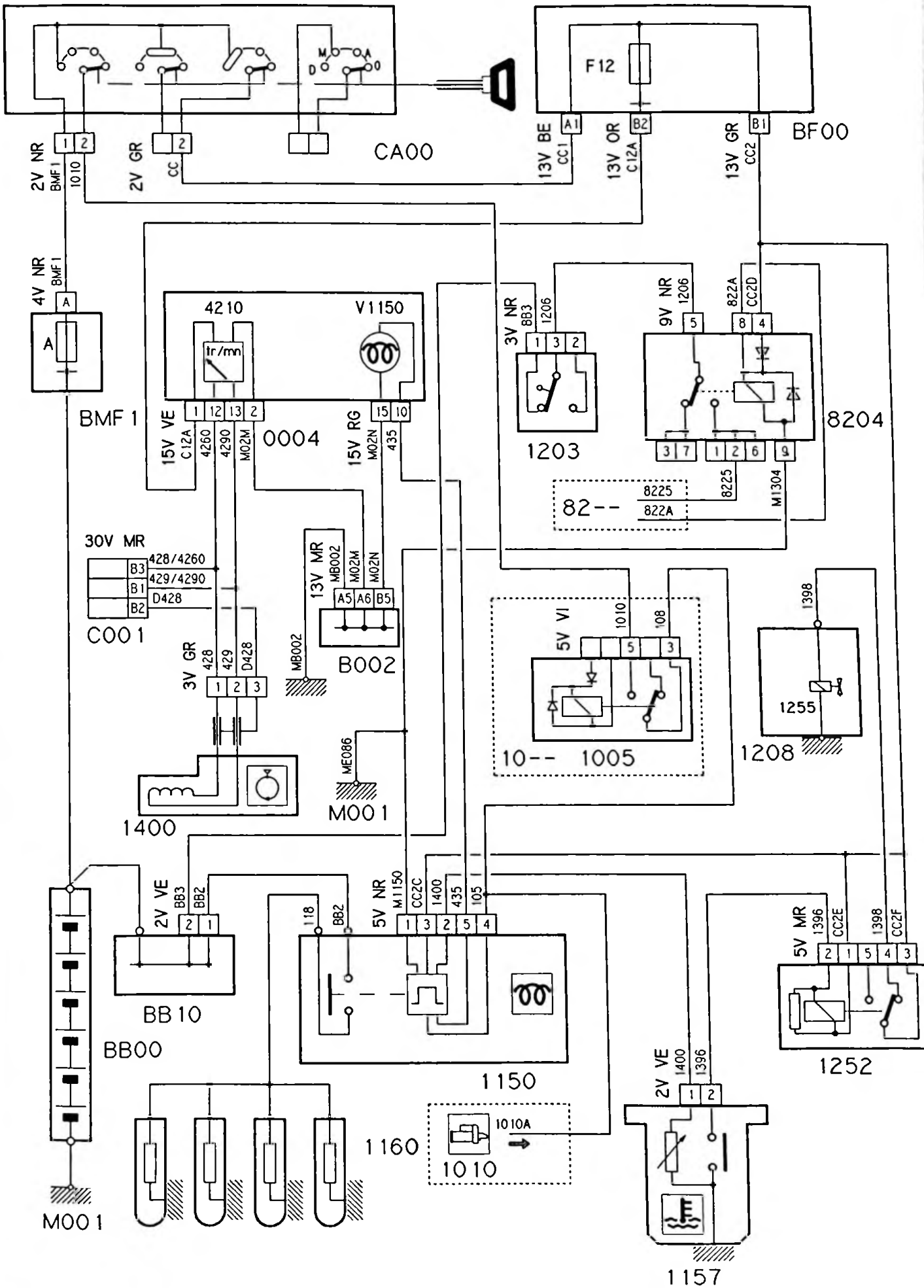

11.4

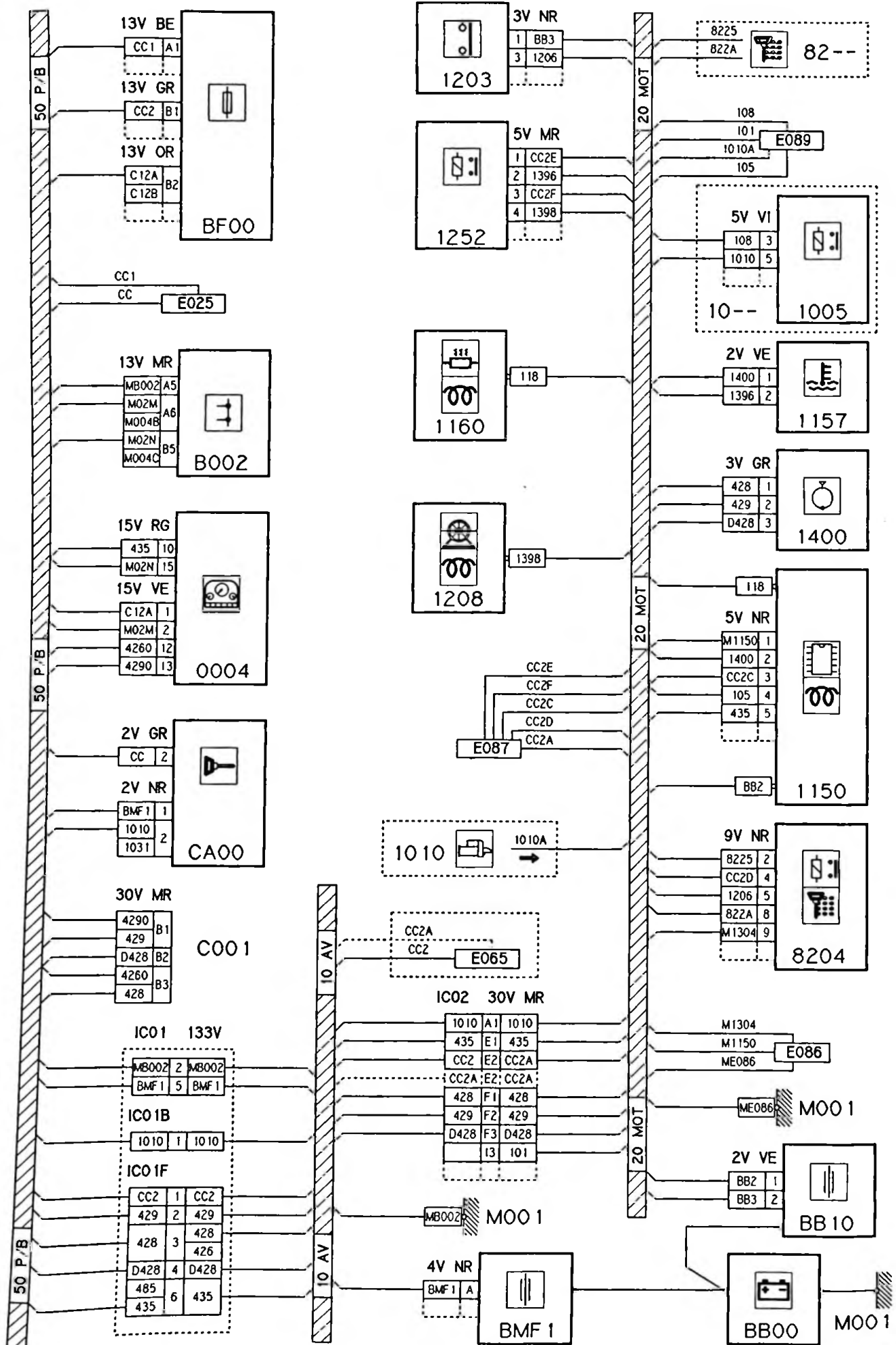

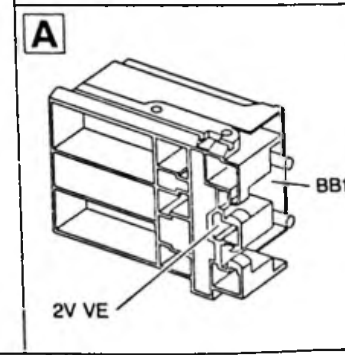
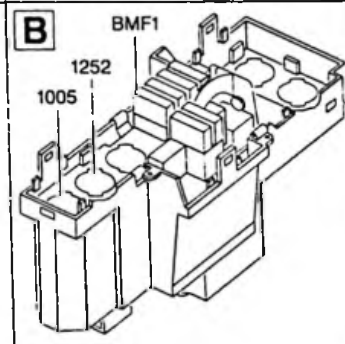
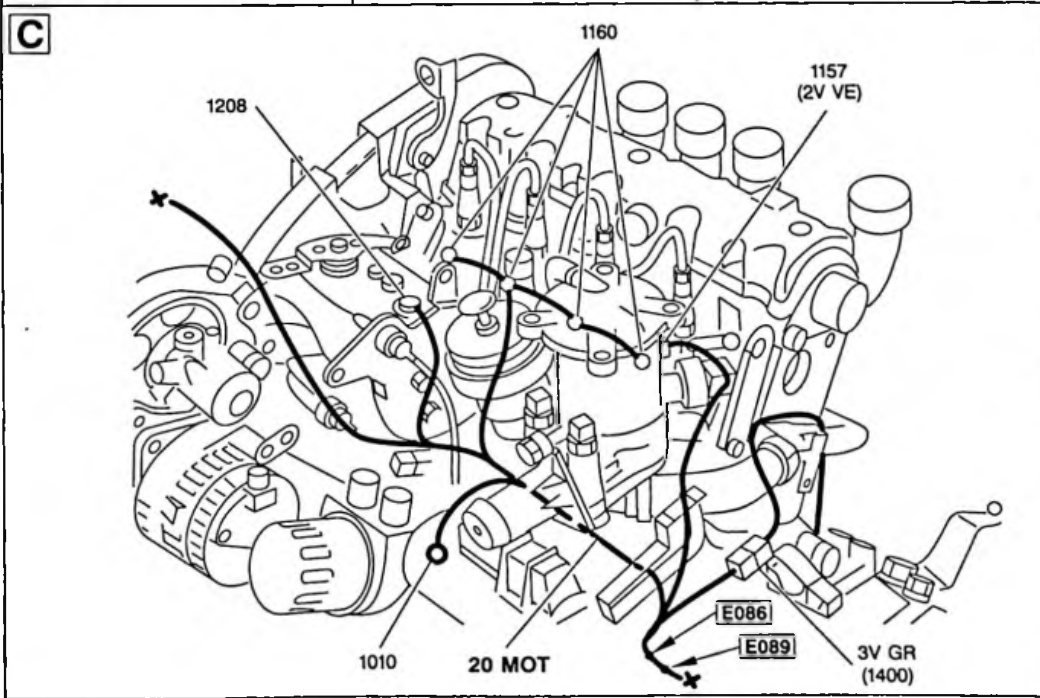
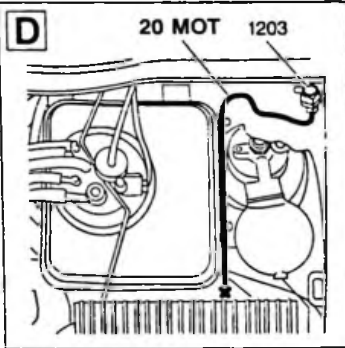
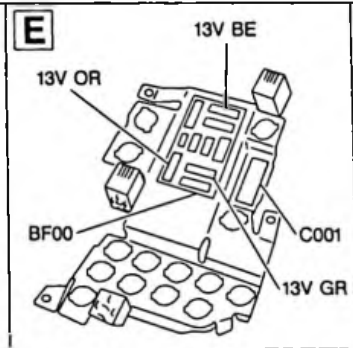
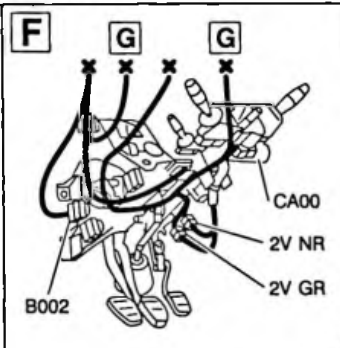
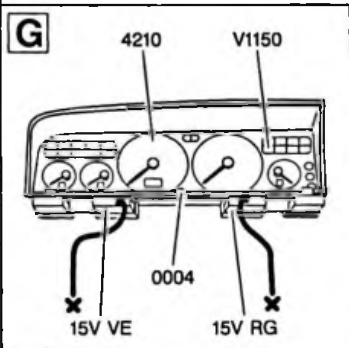
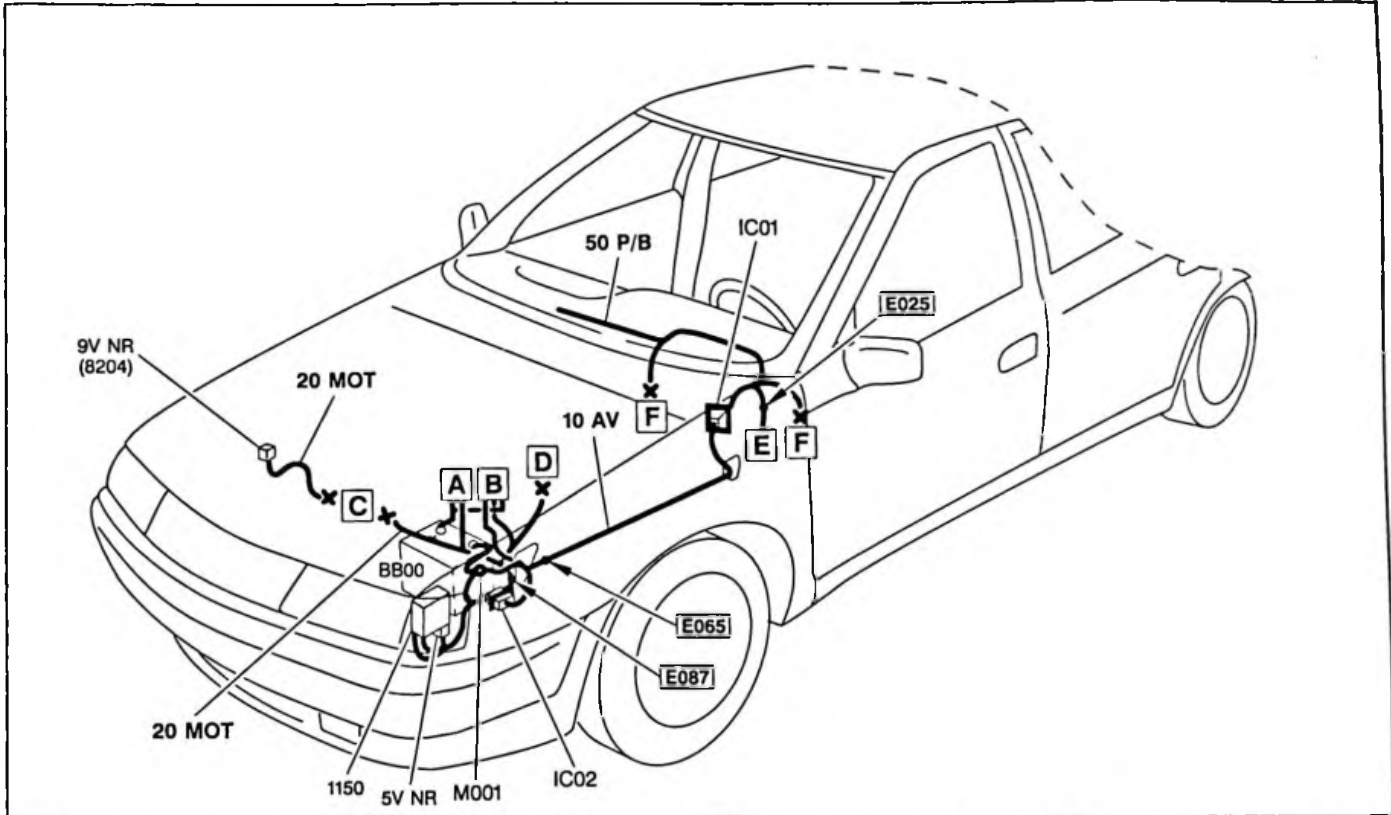

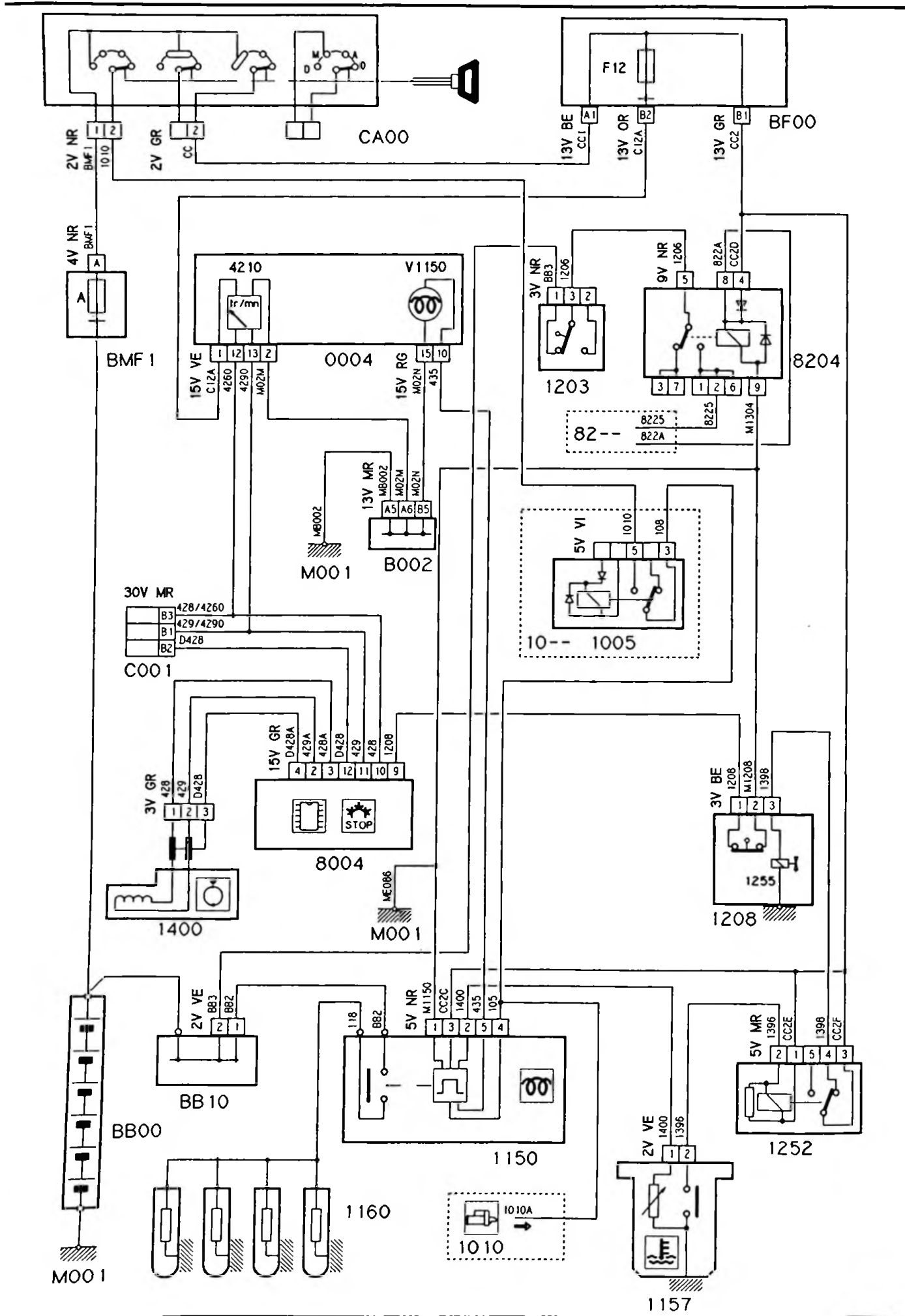

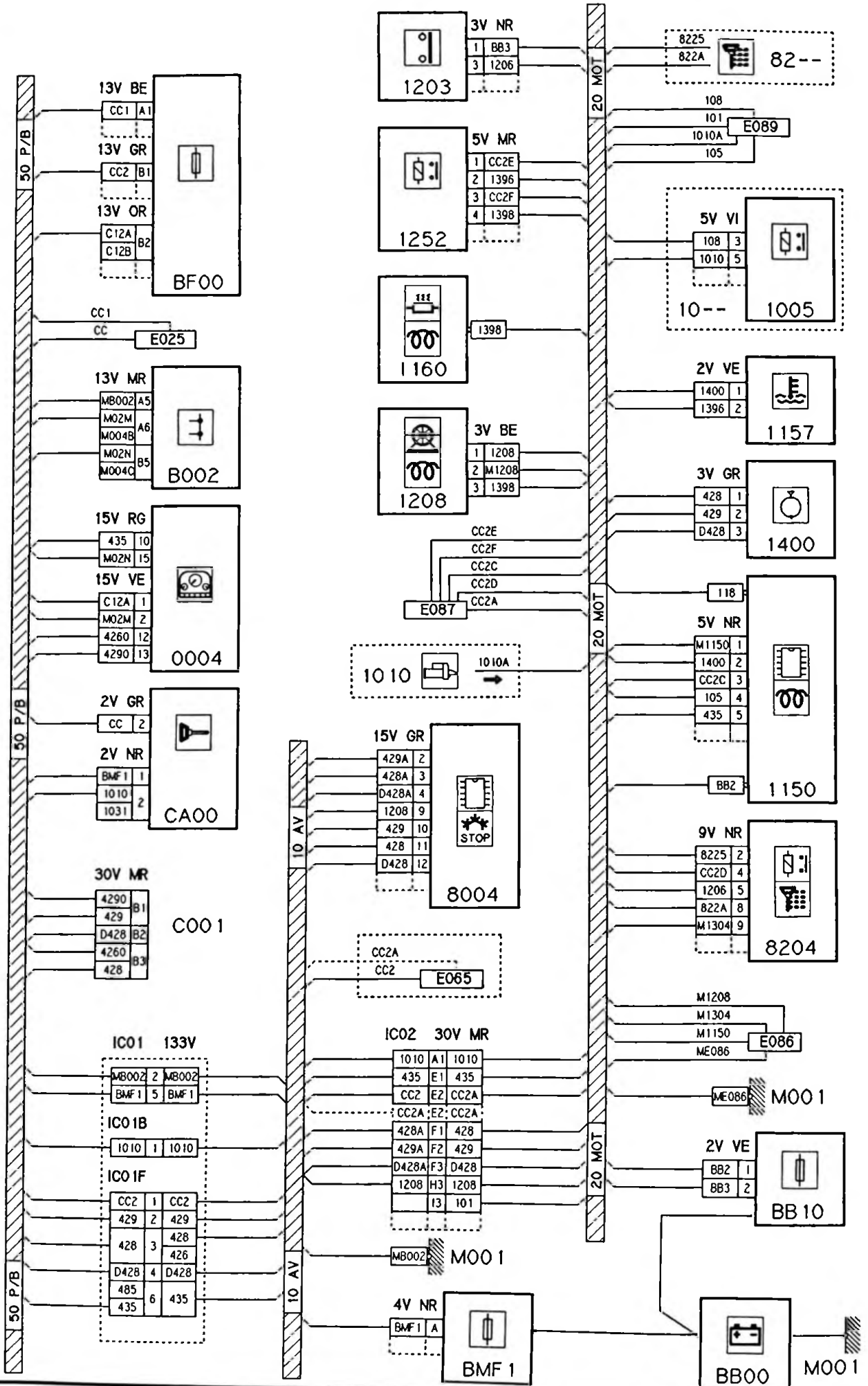

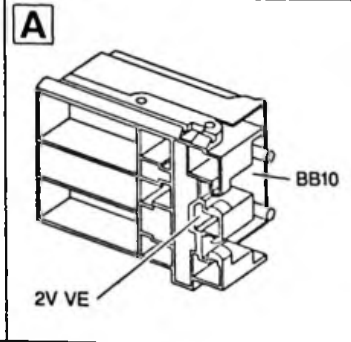
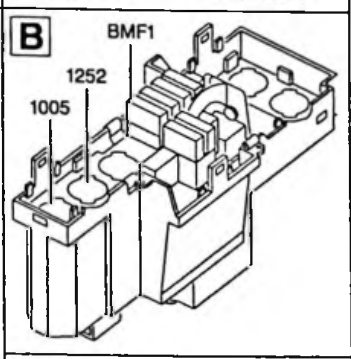
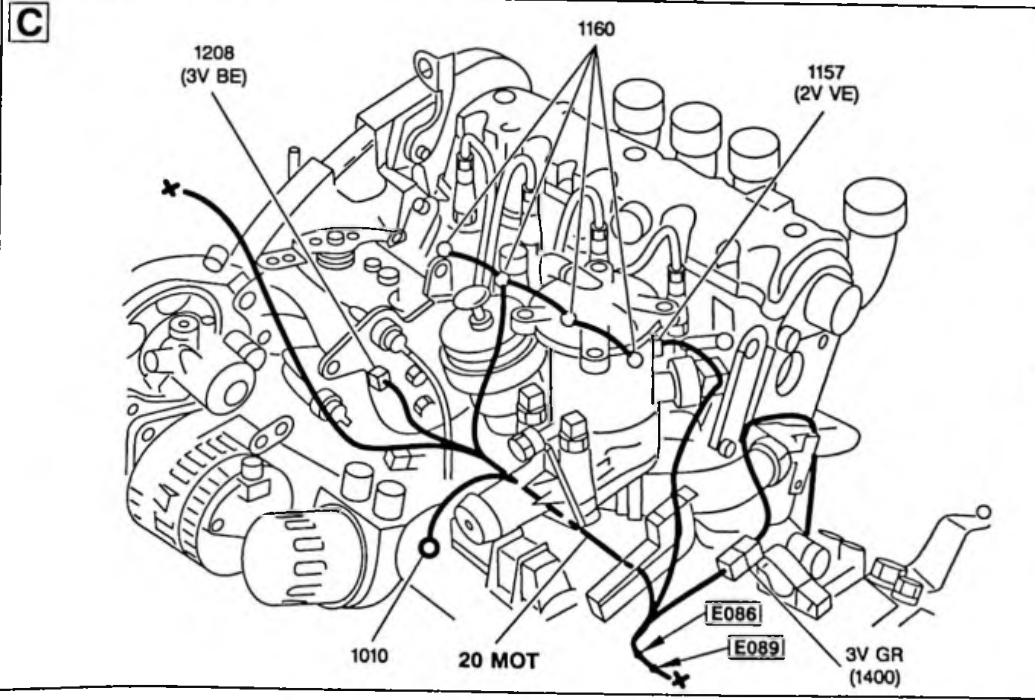
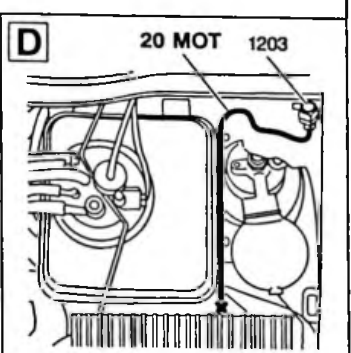
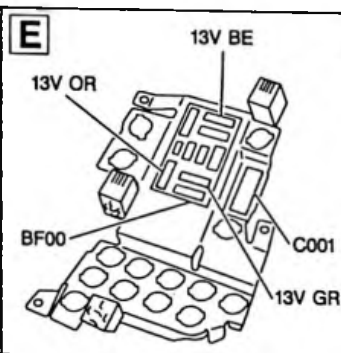
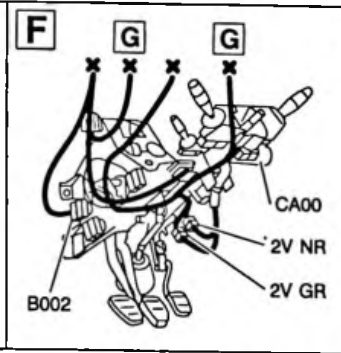
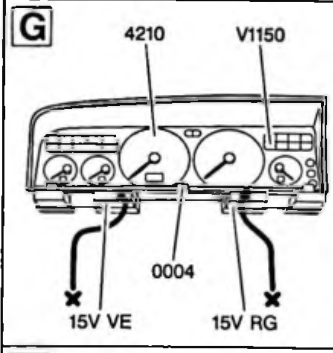
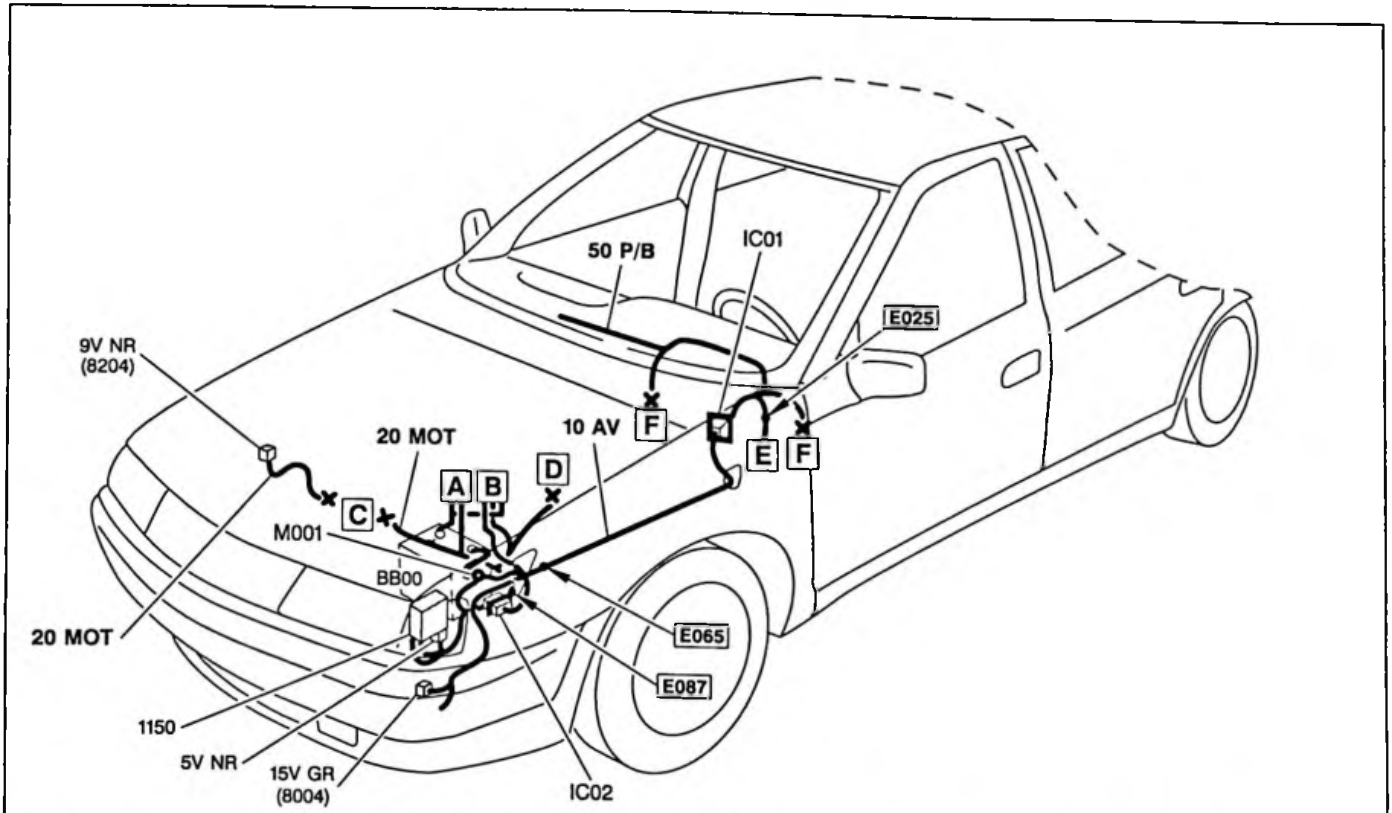

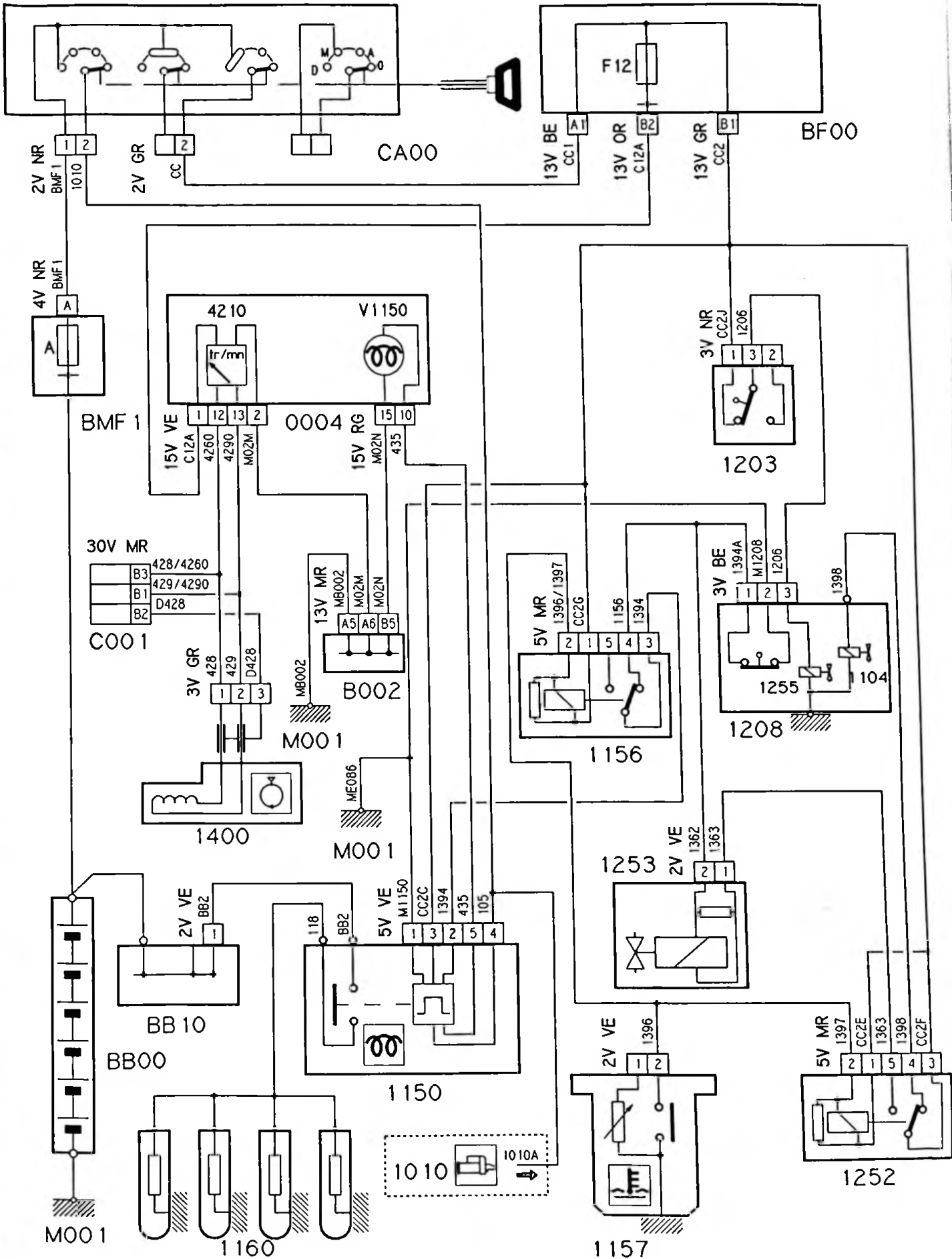

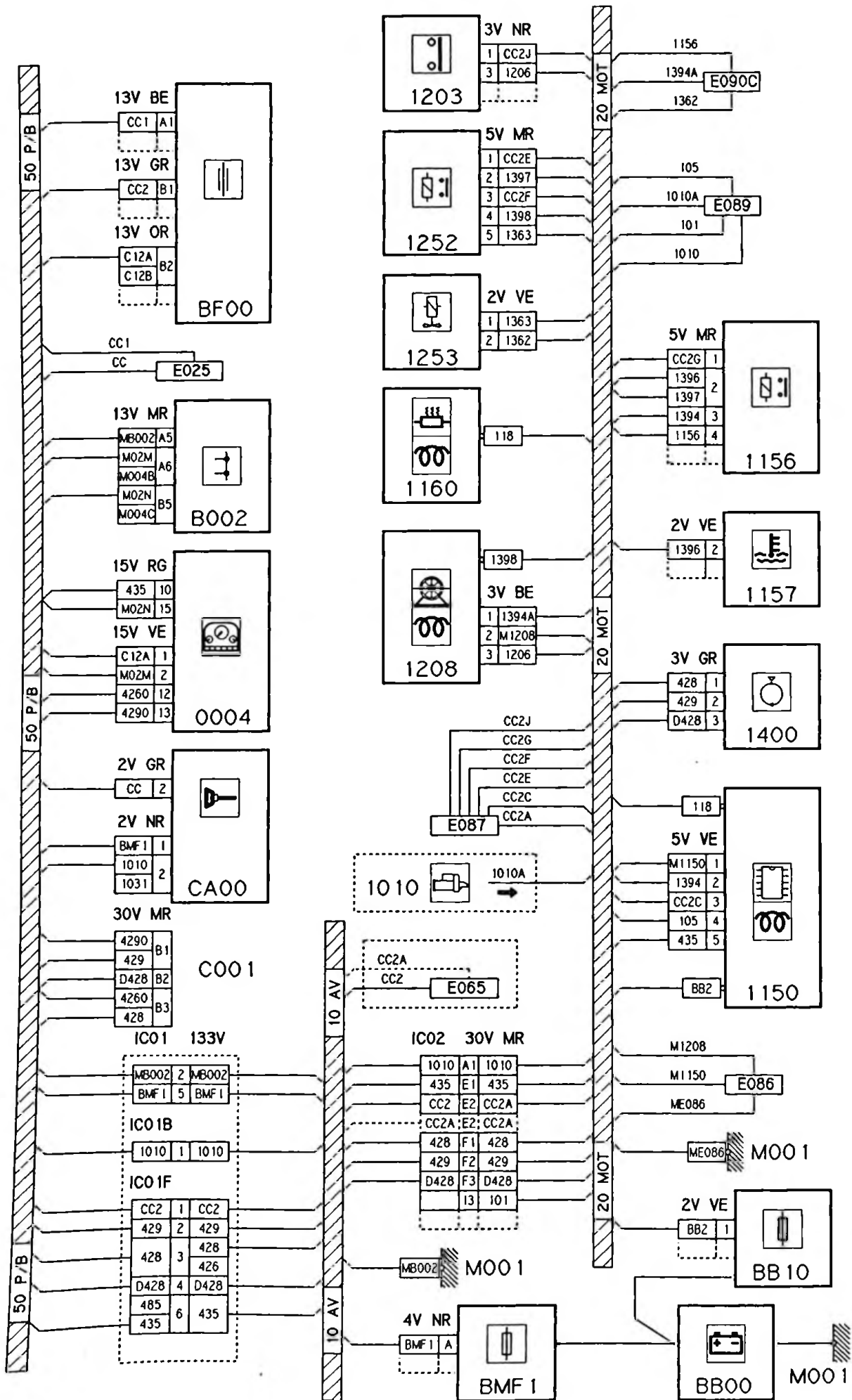

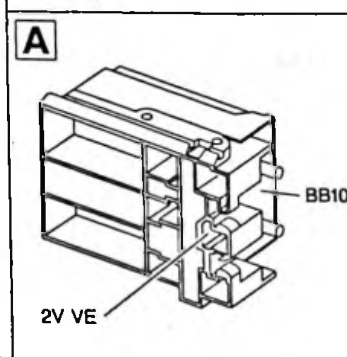
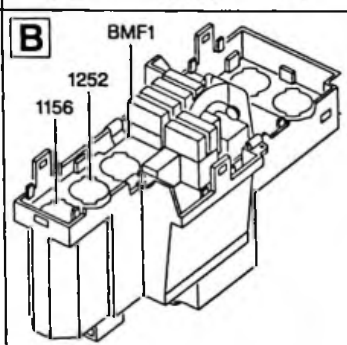
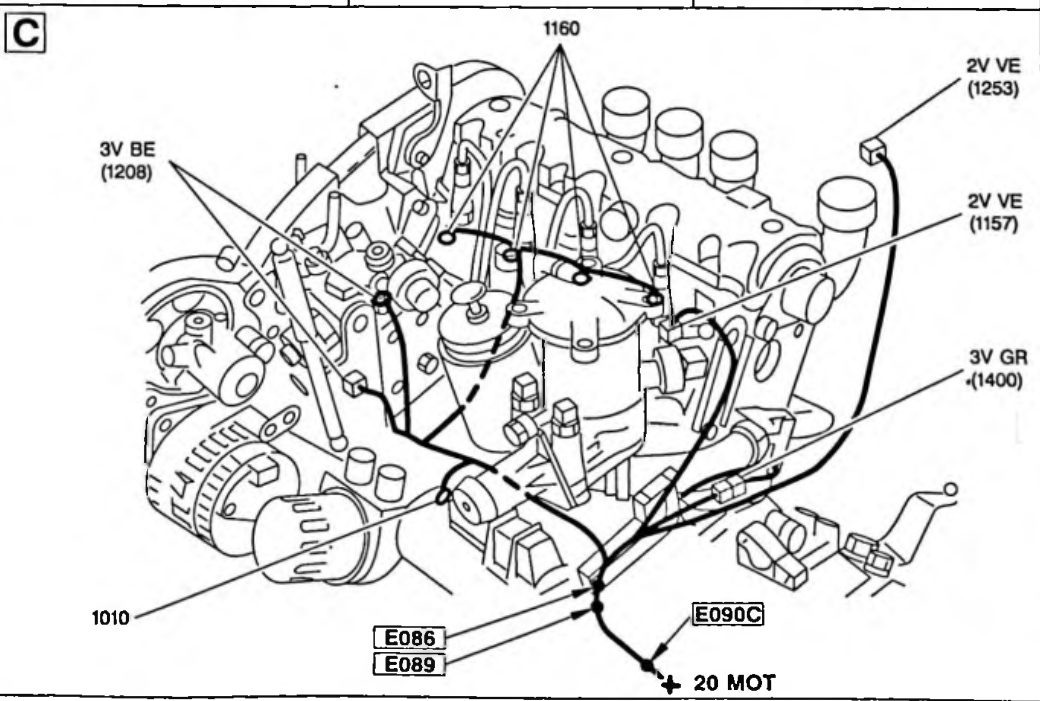
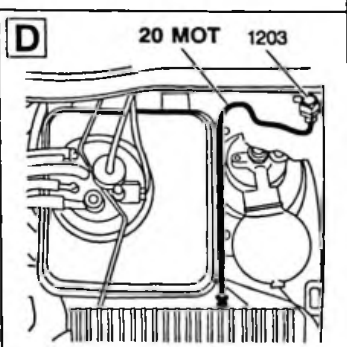
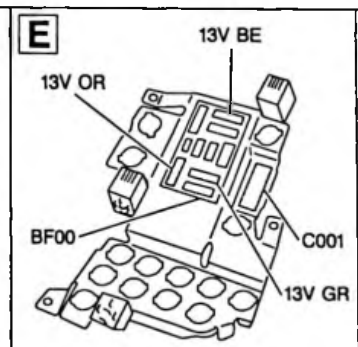
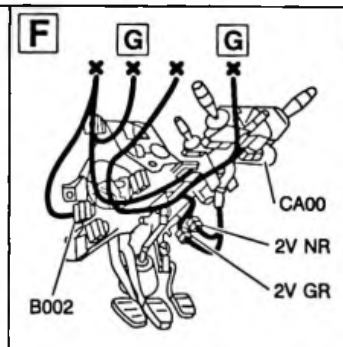
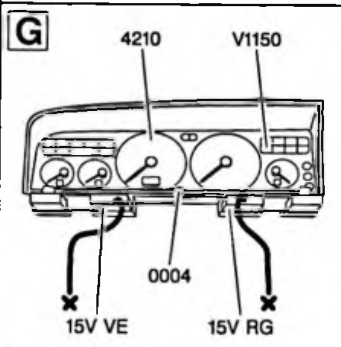
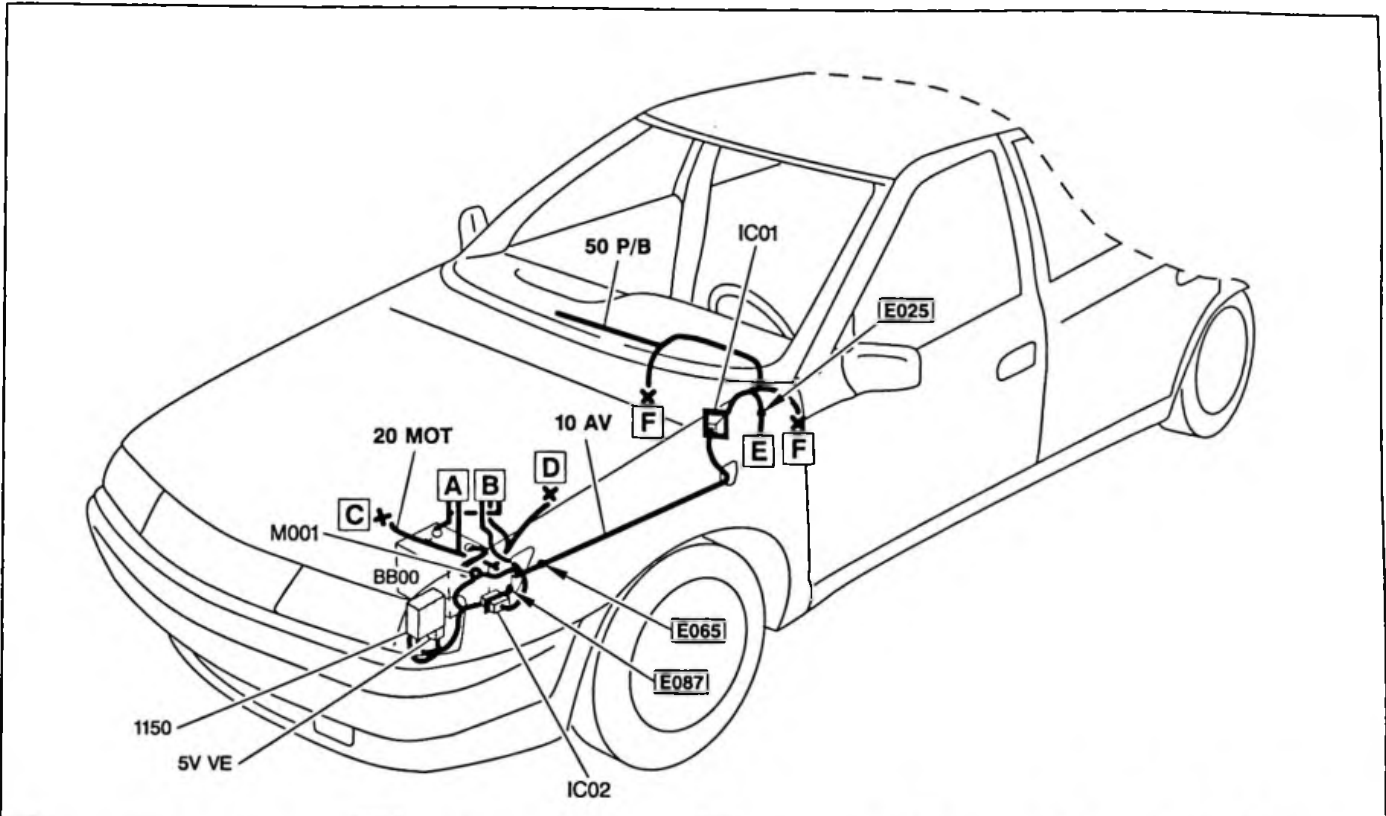

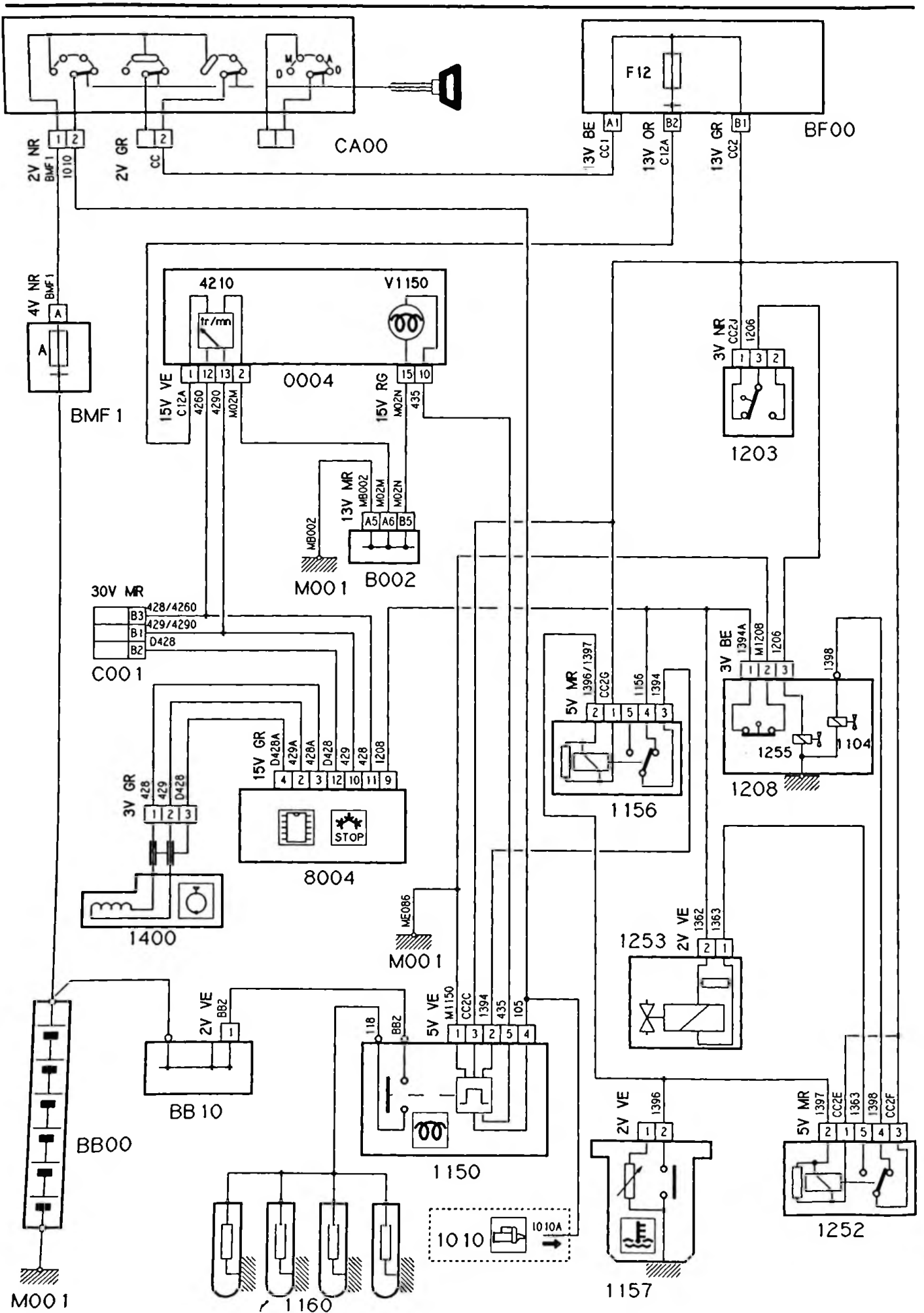

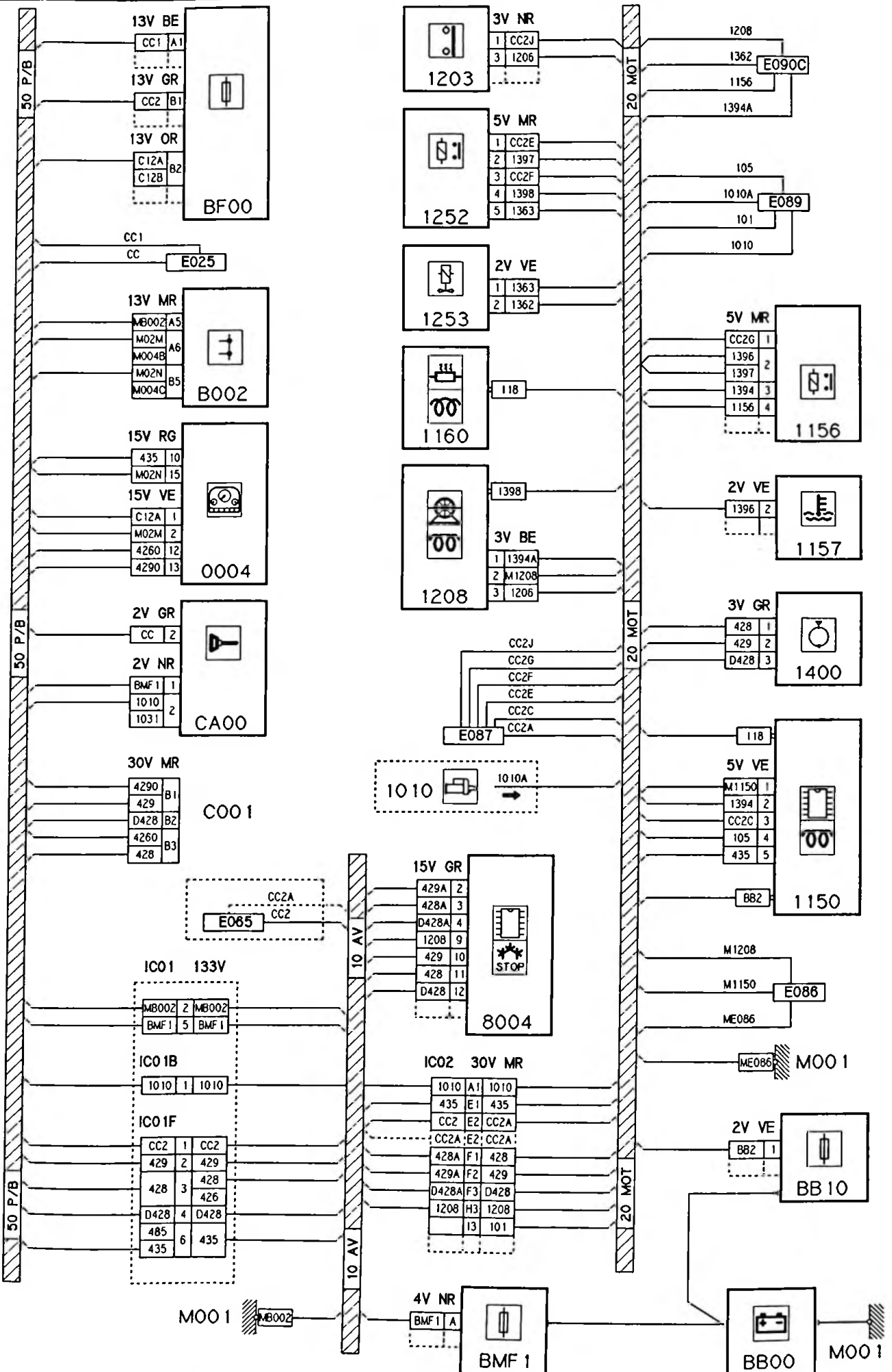

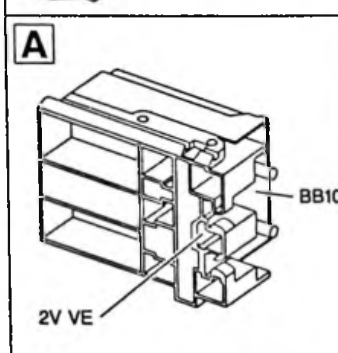
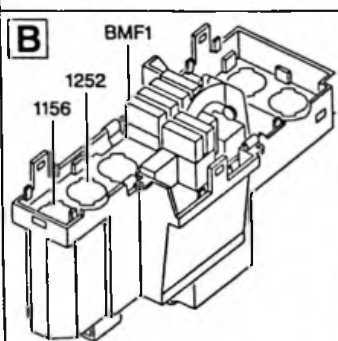
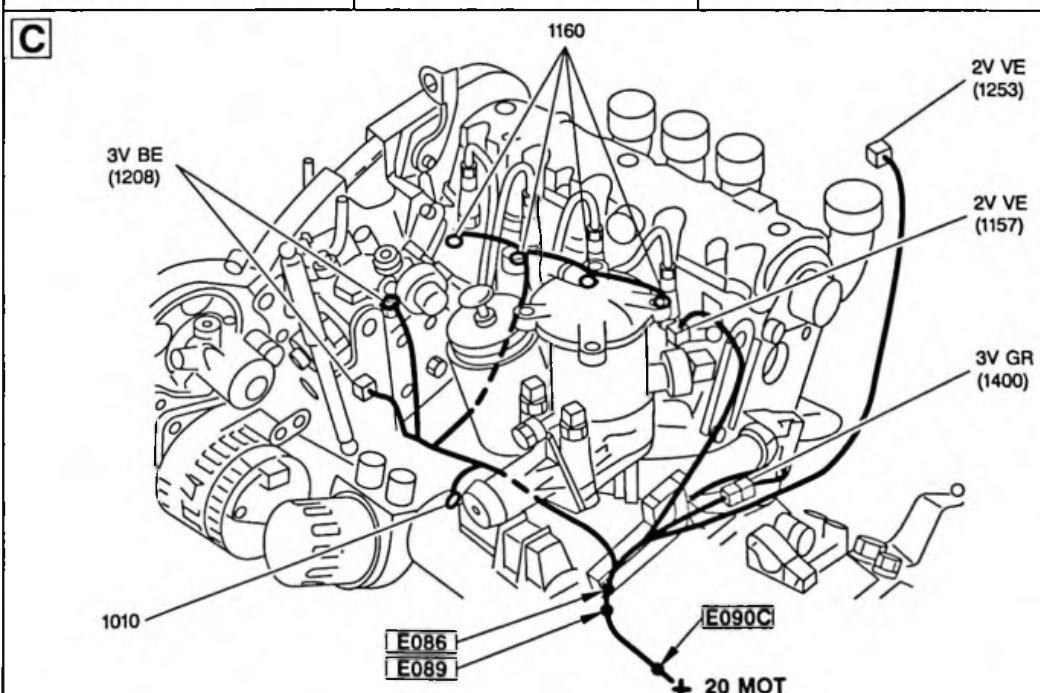
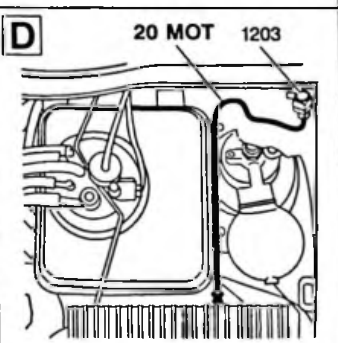
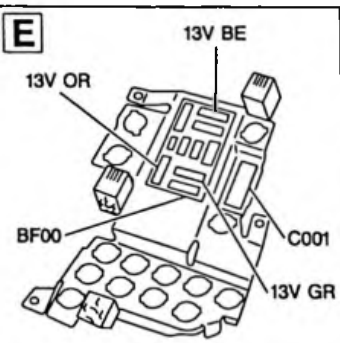
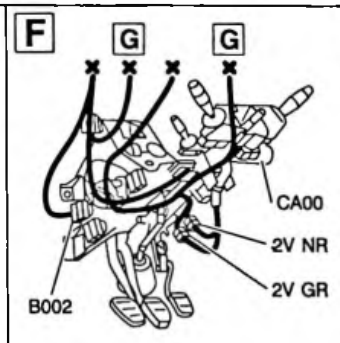
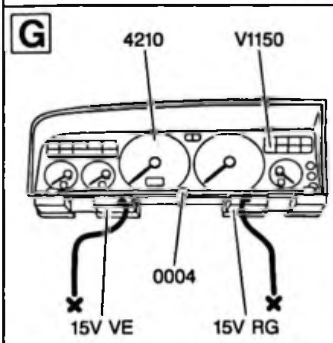
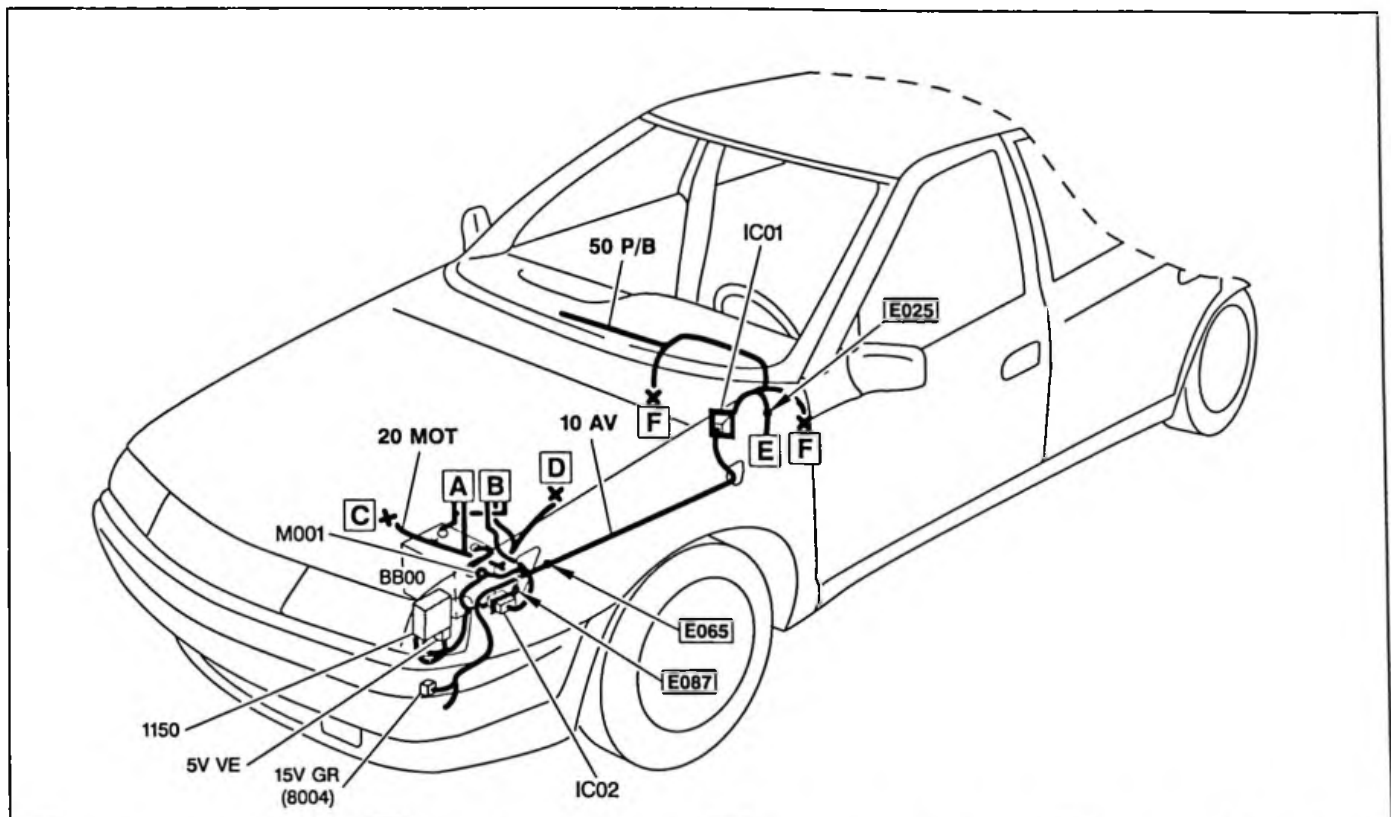

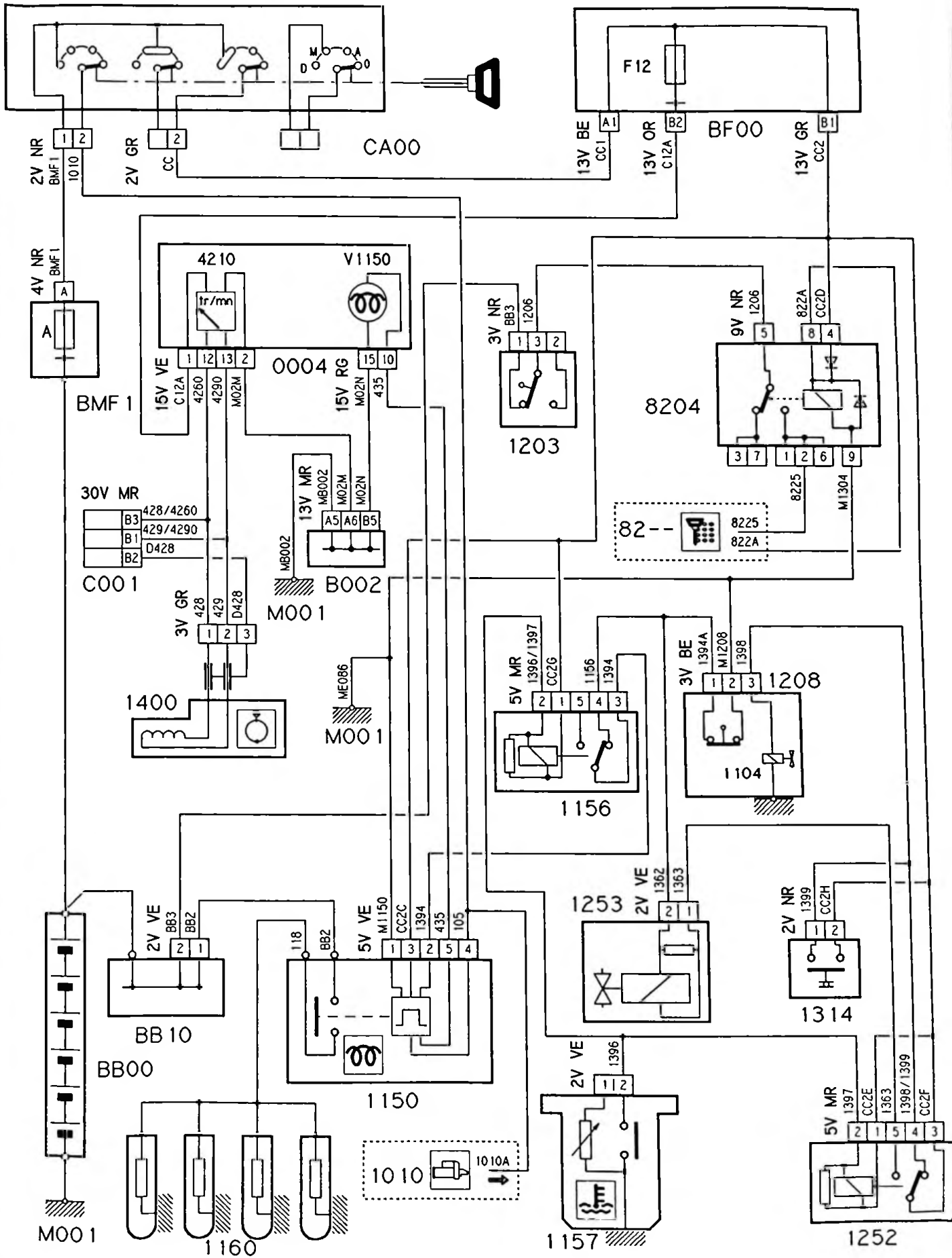

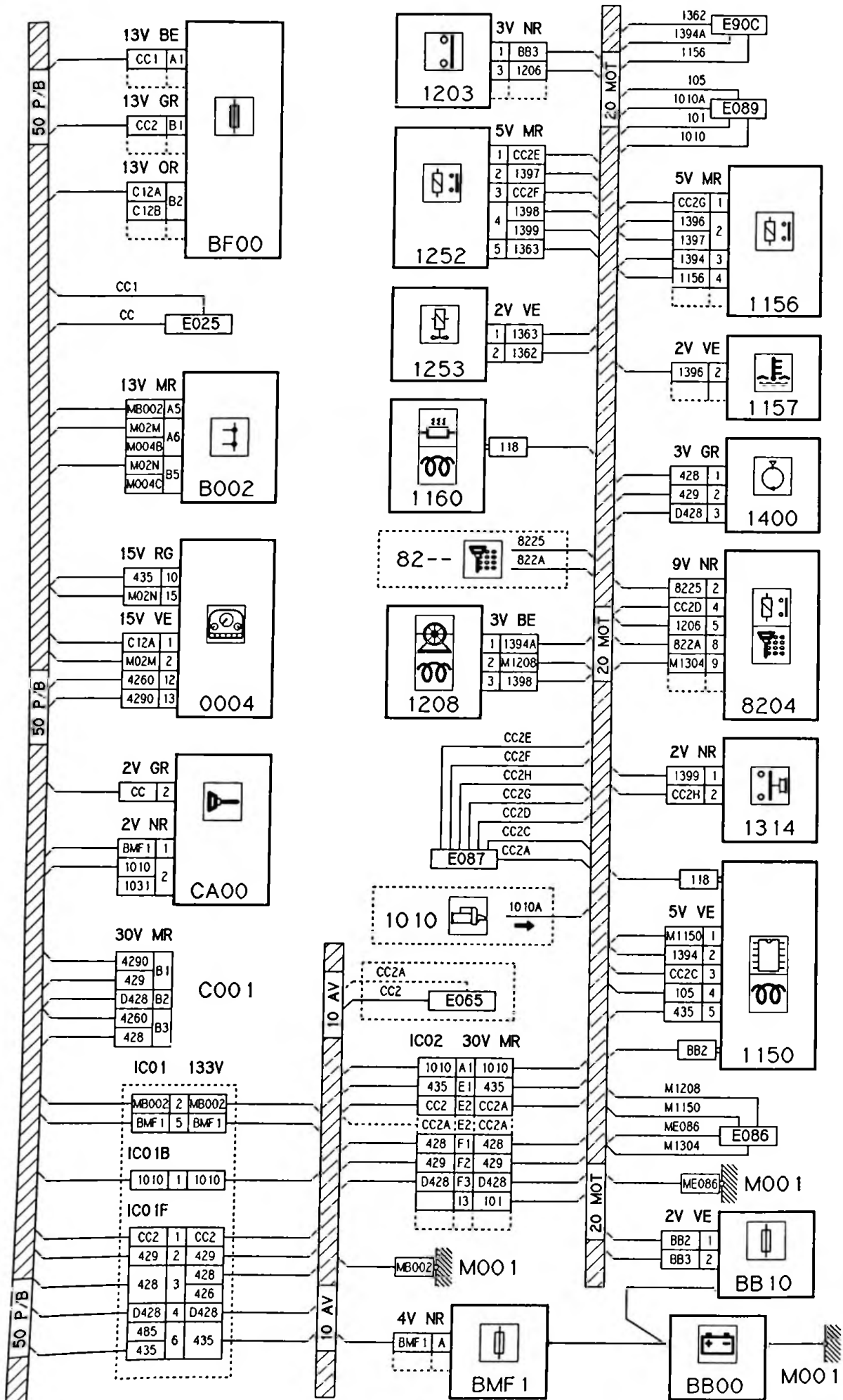

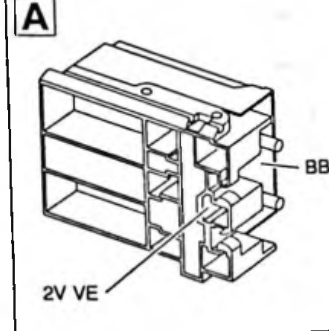
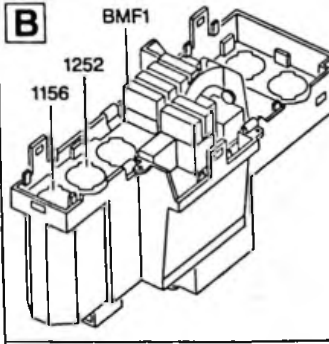
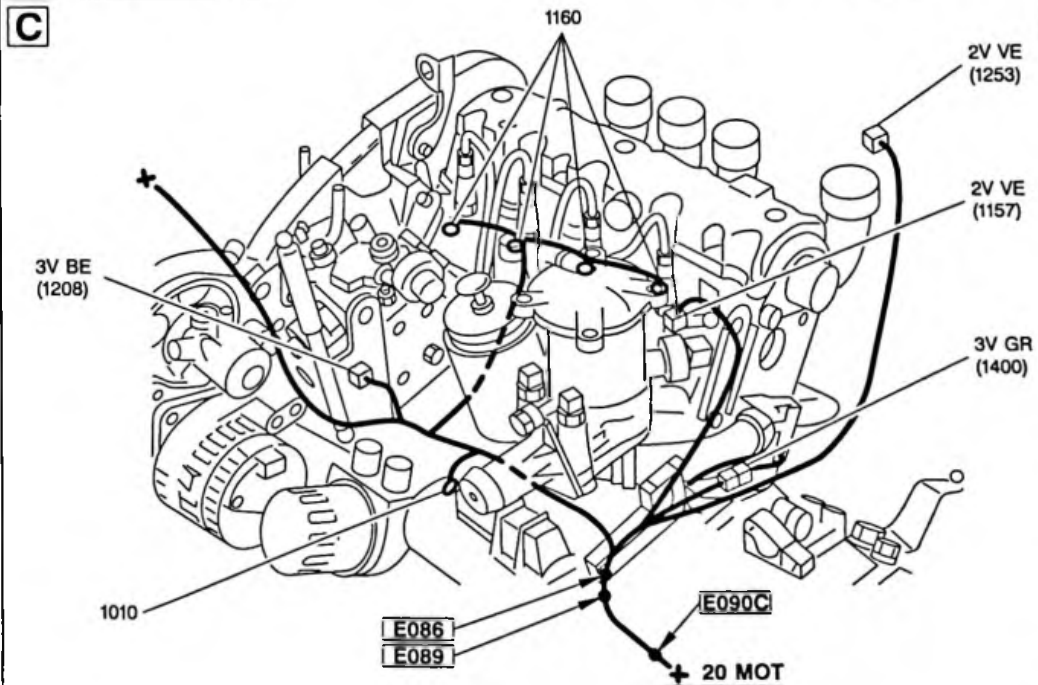
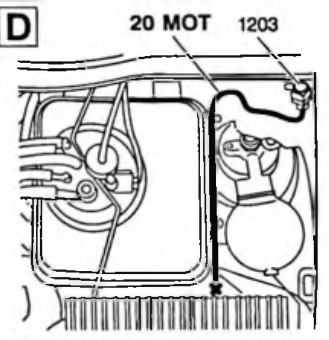
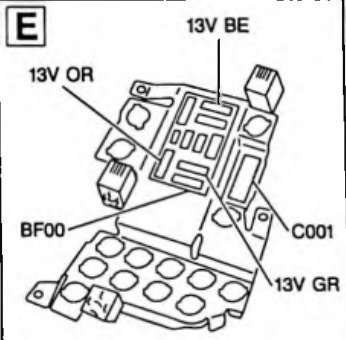
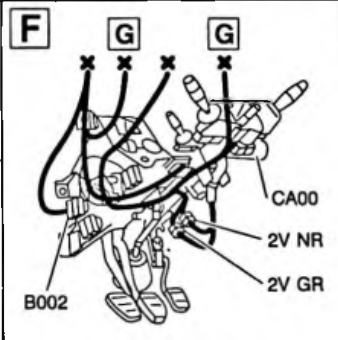
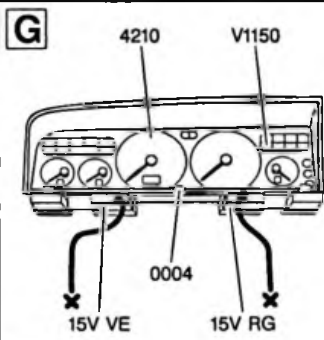
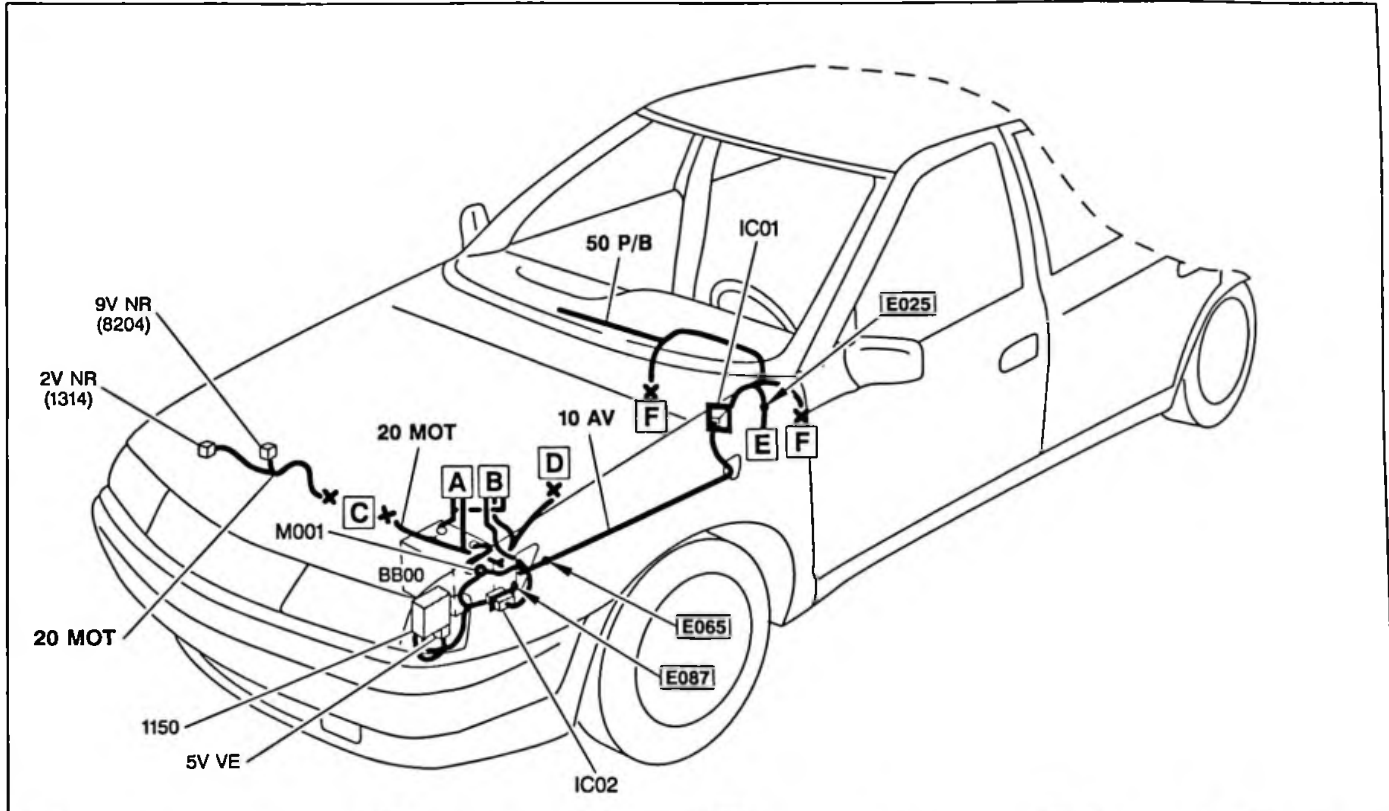

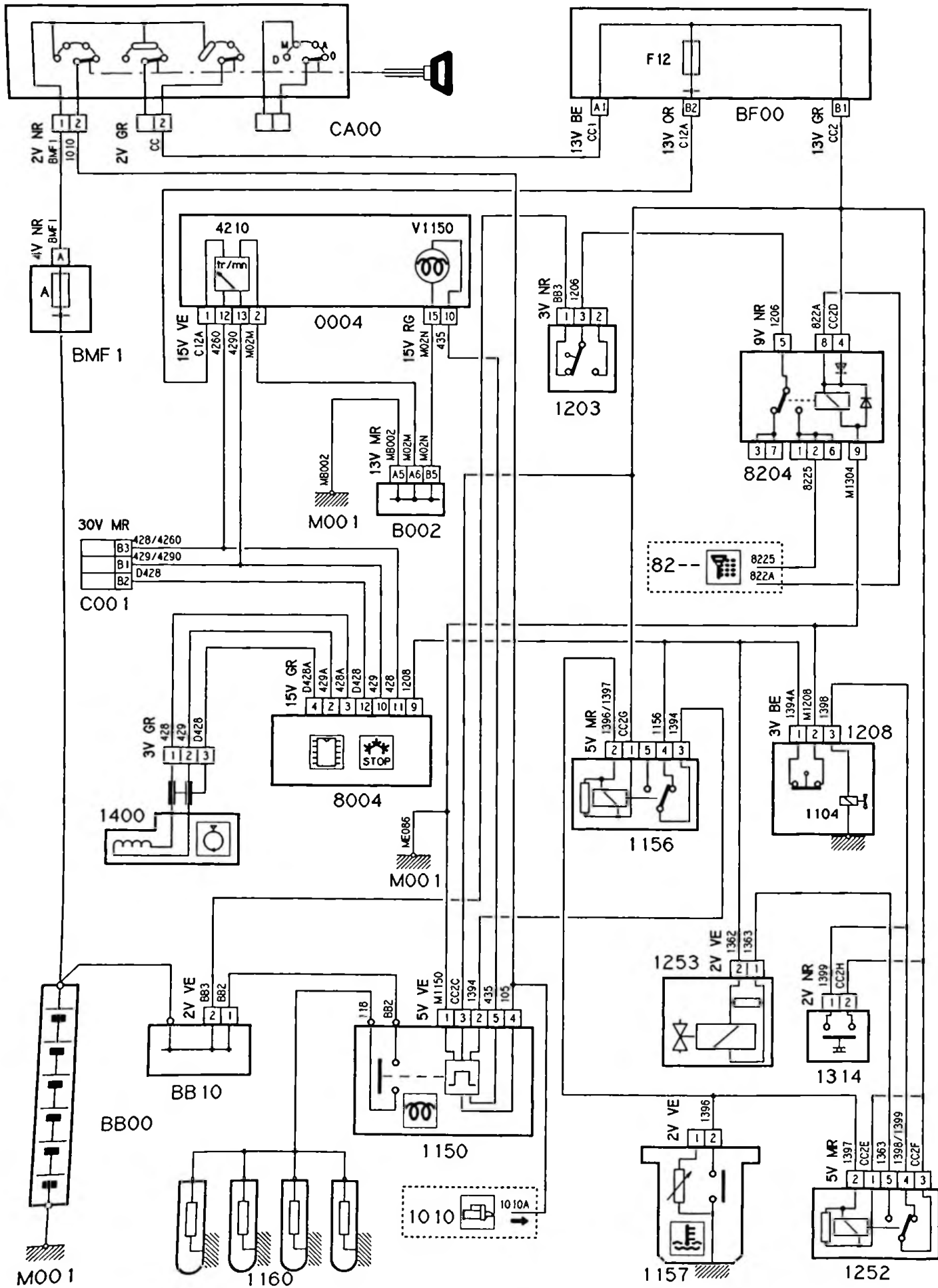

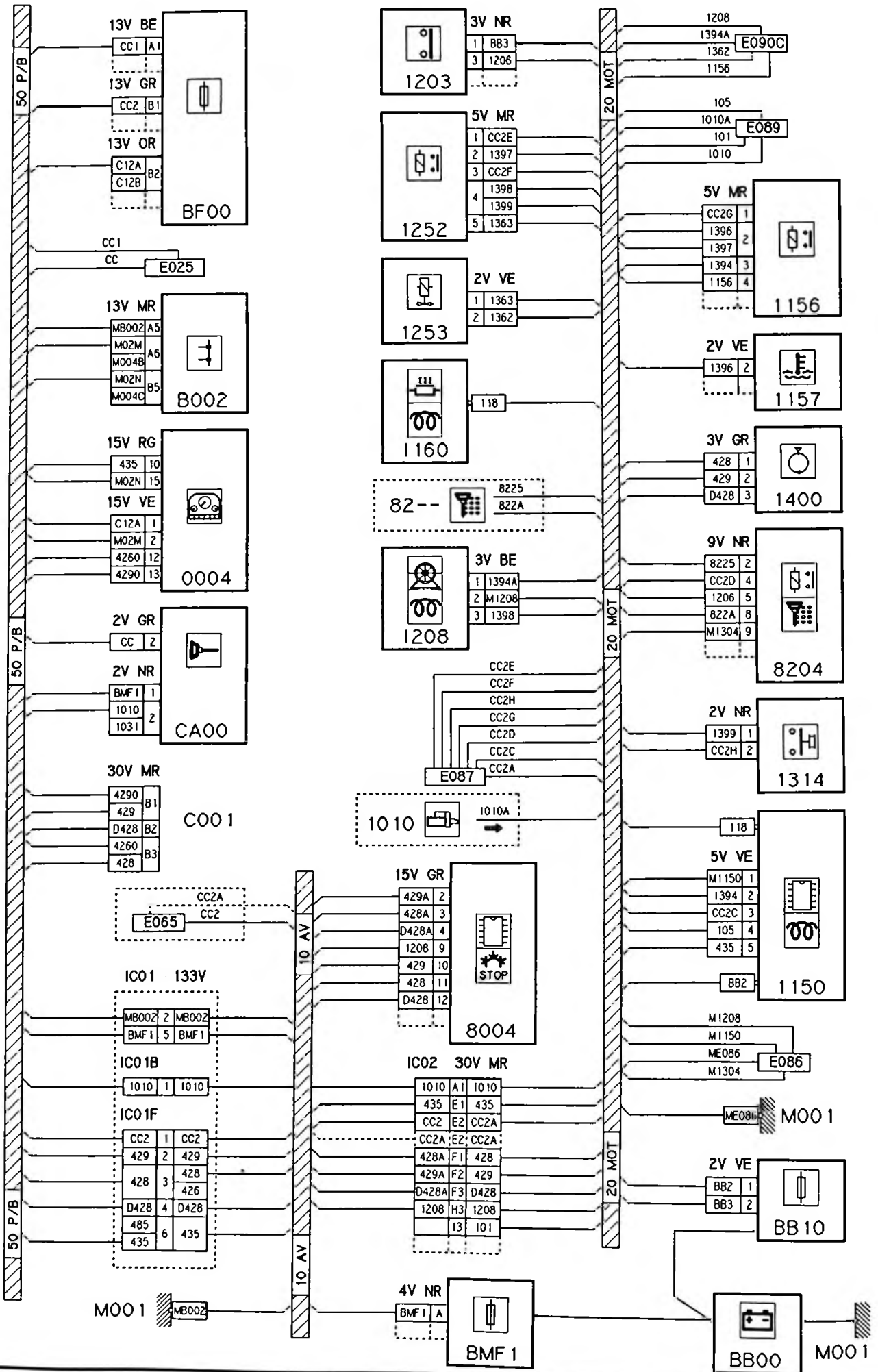

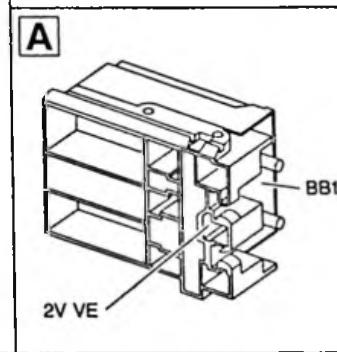
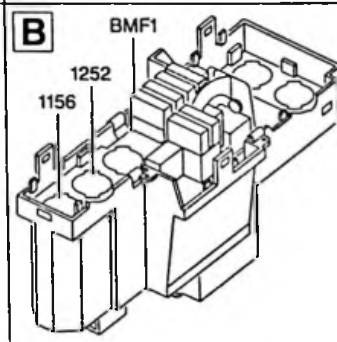
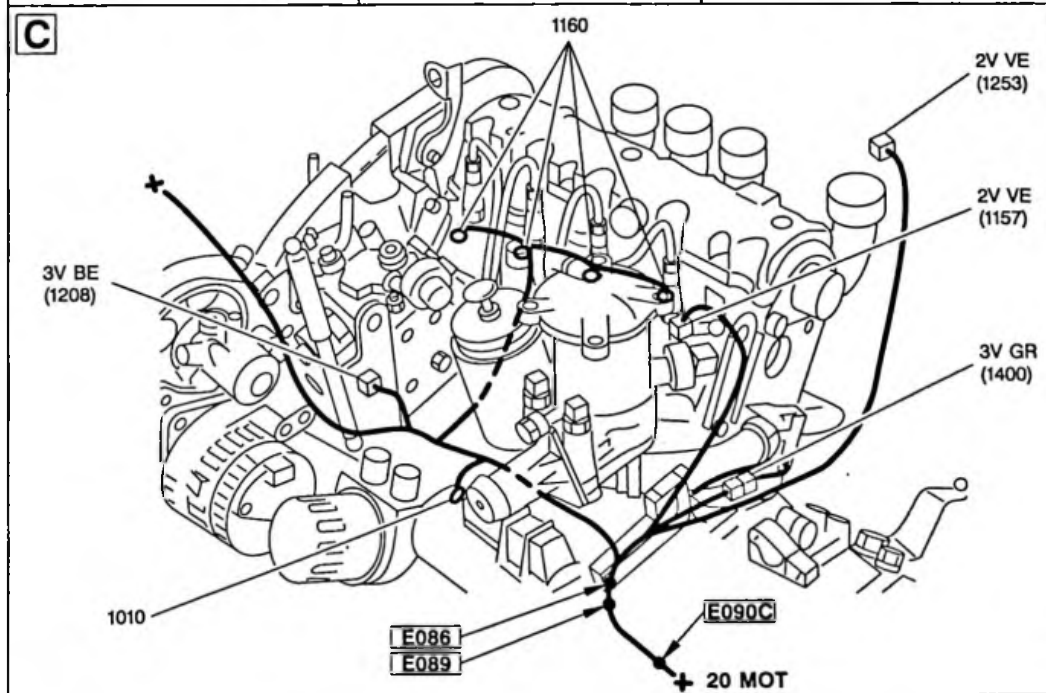
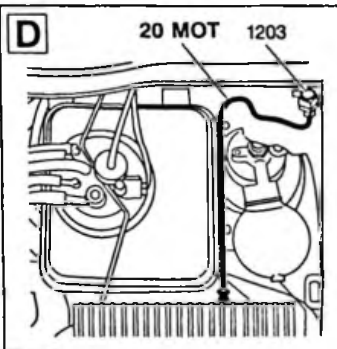
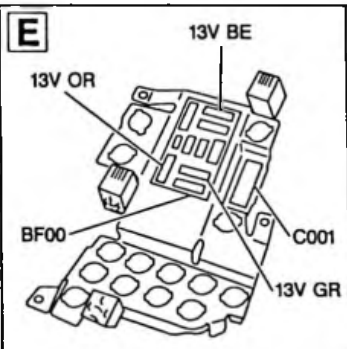
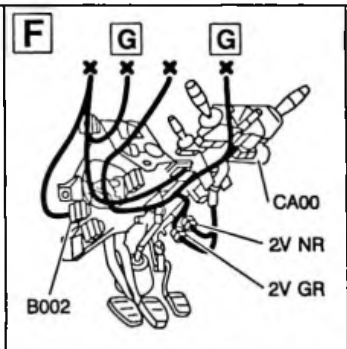
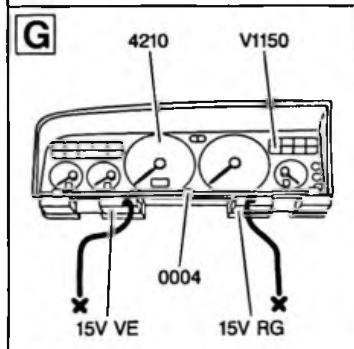
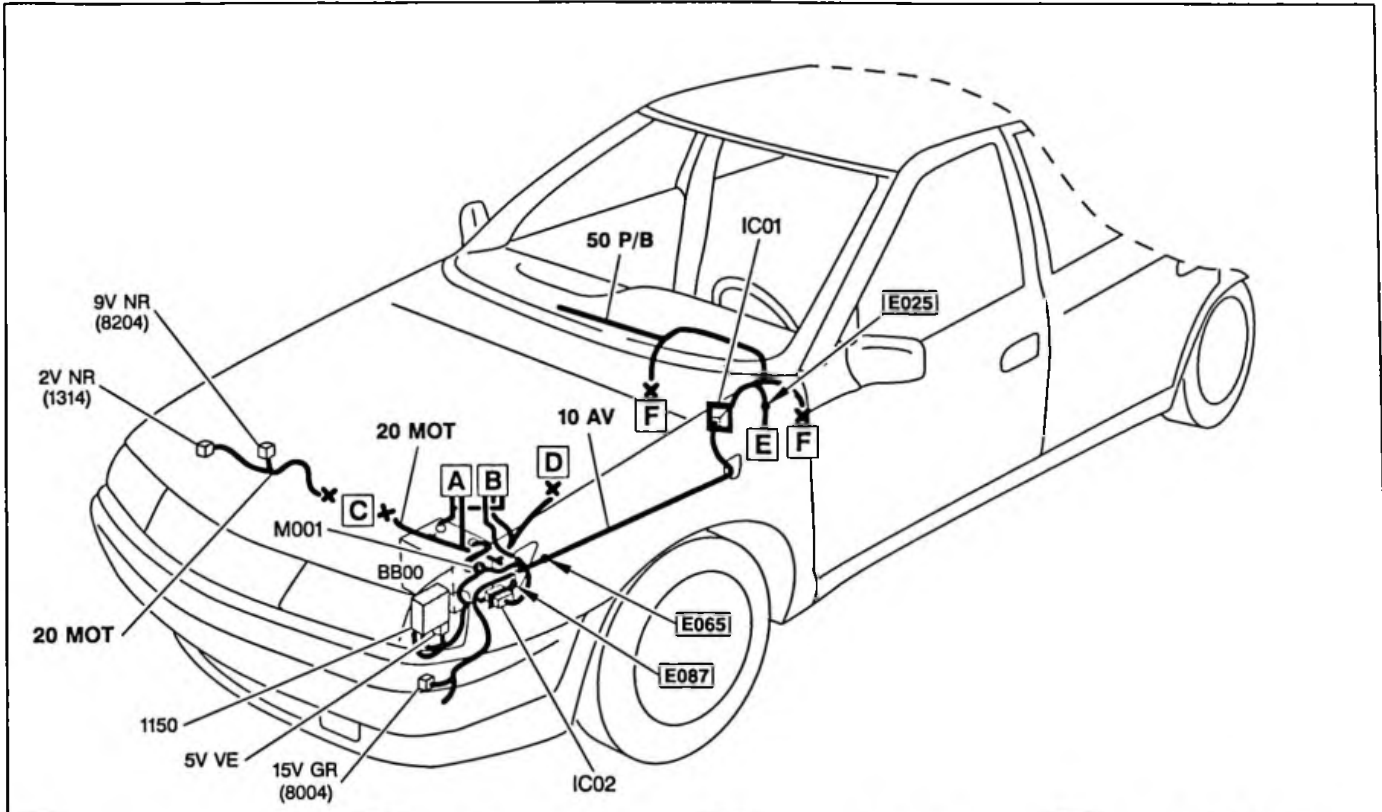

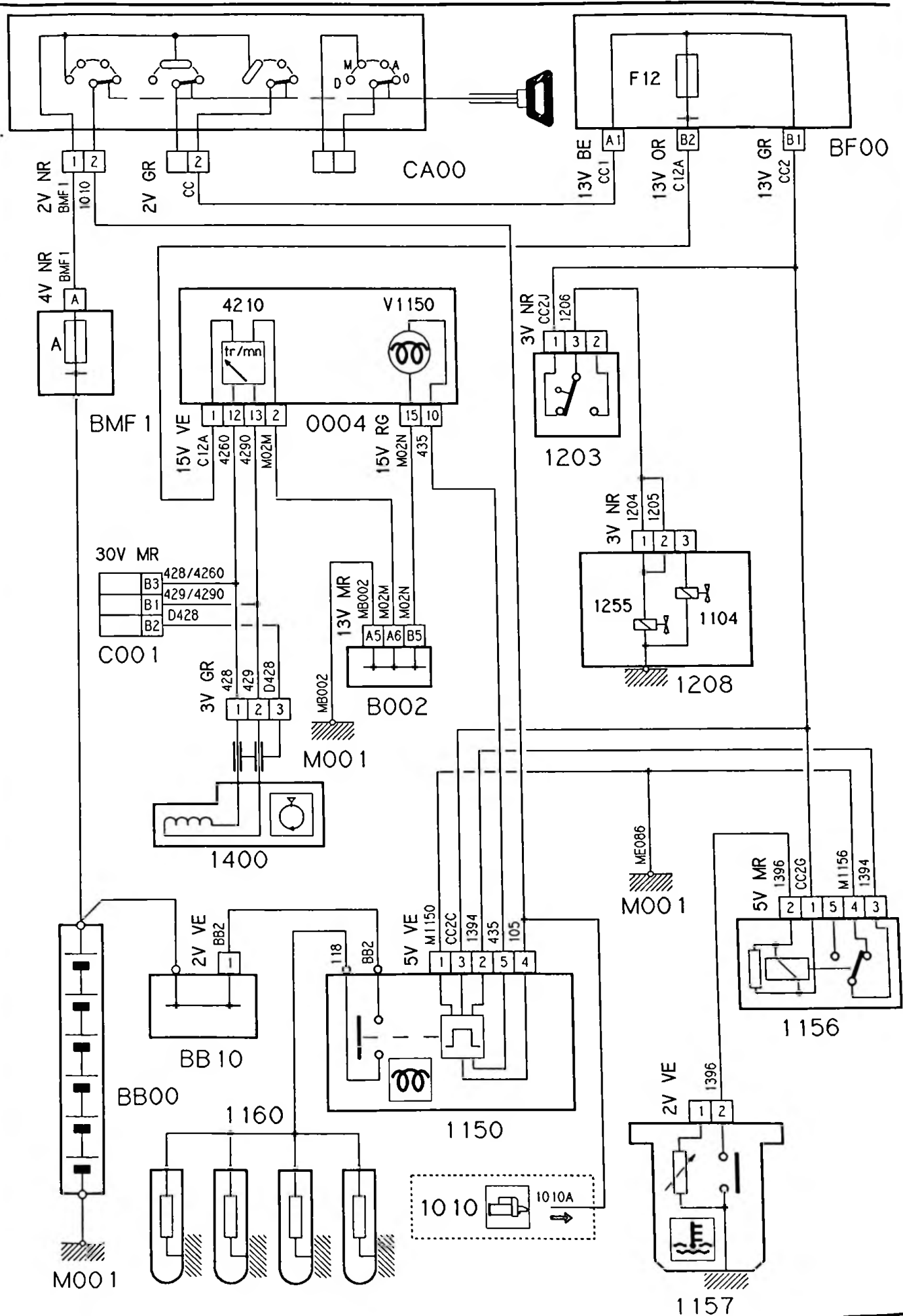

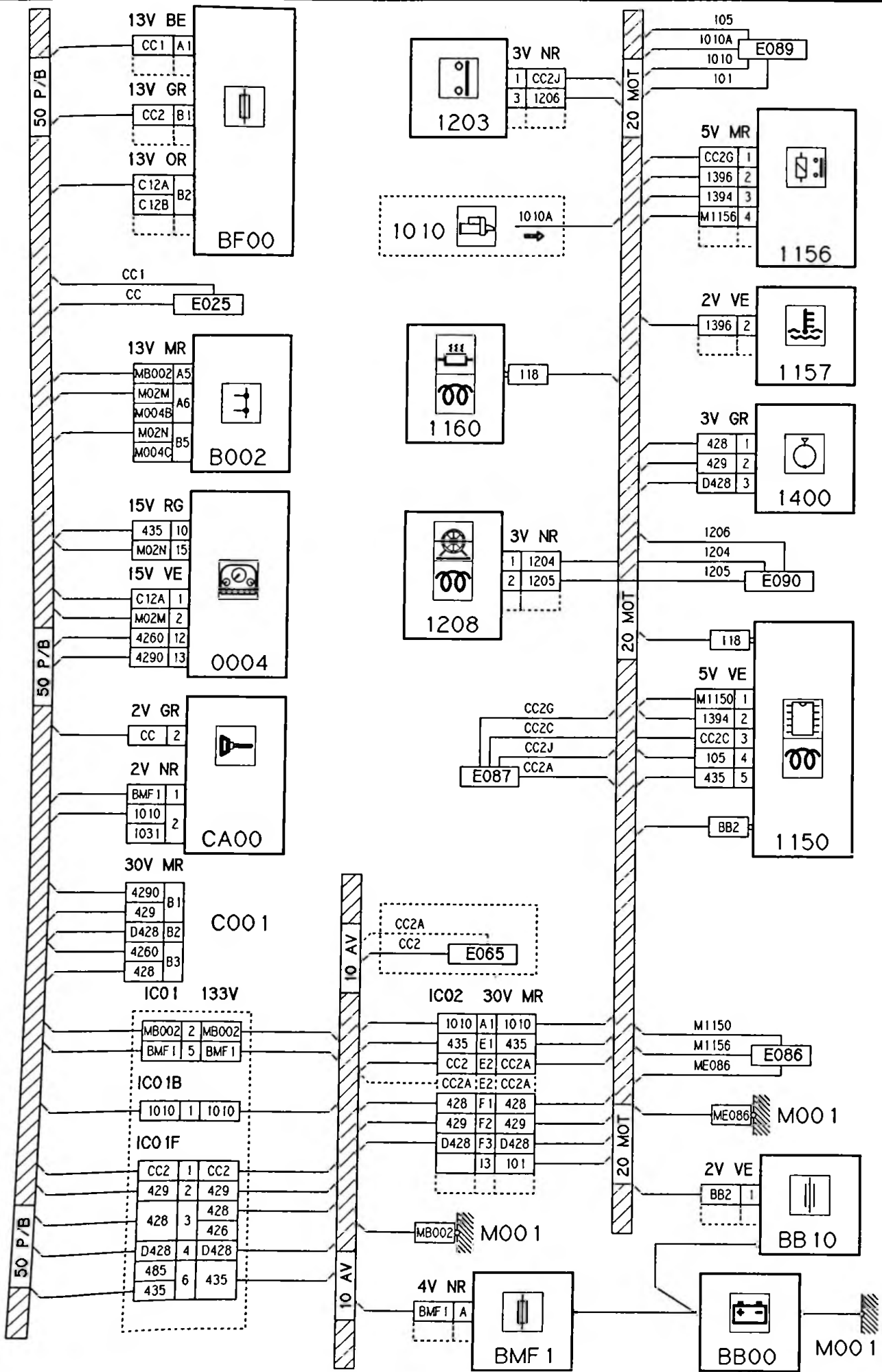

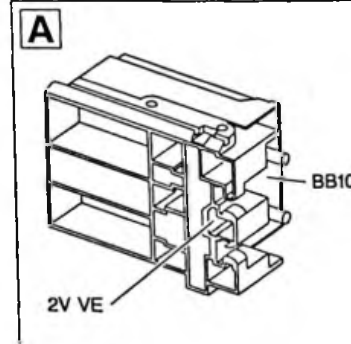
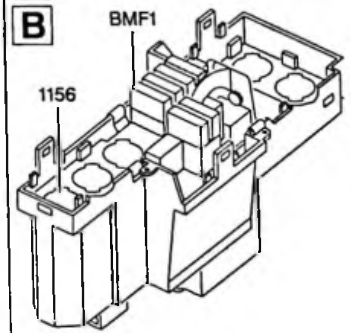
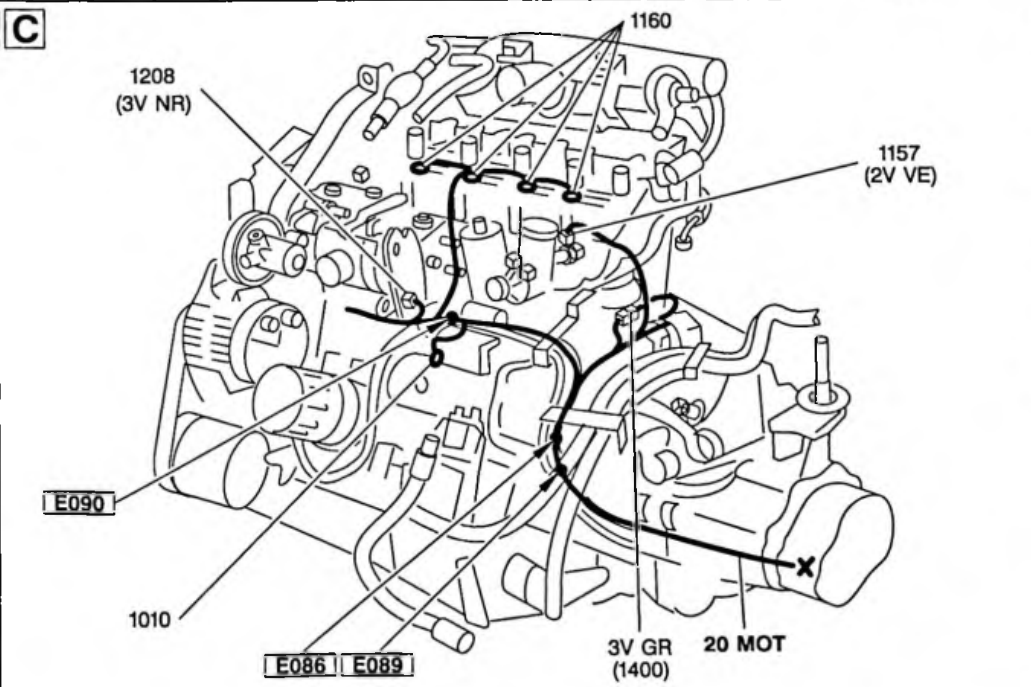
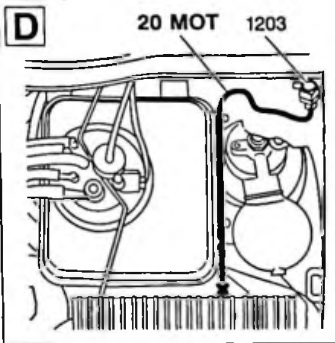
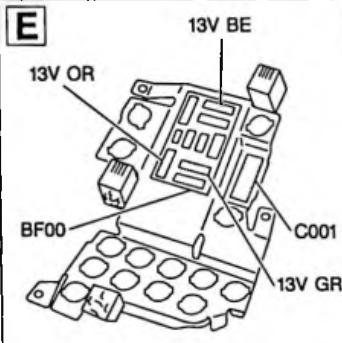
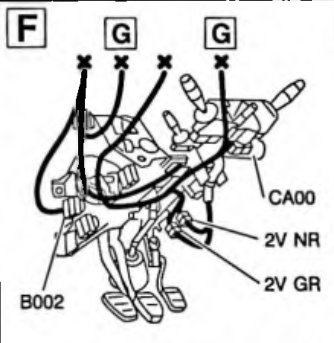
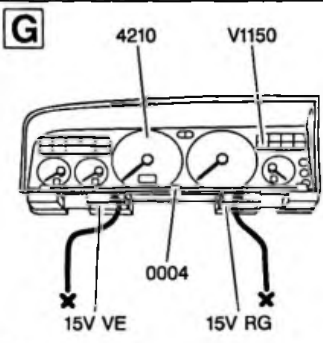
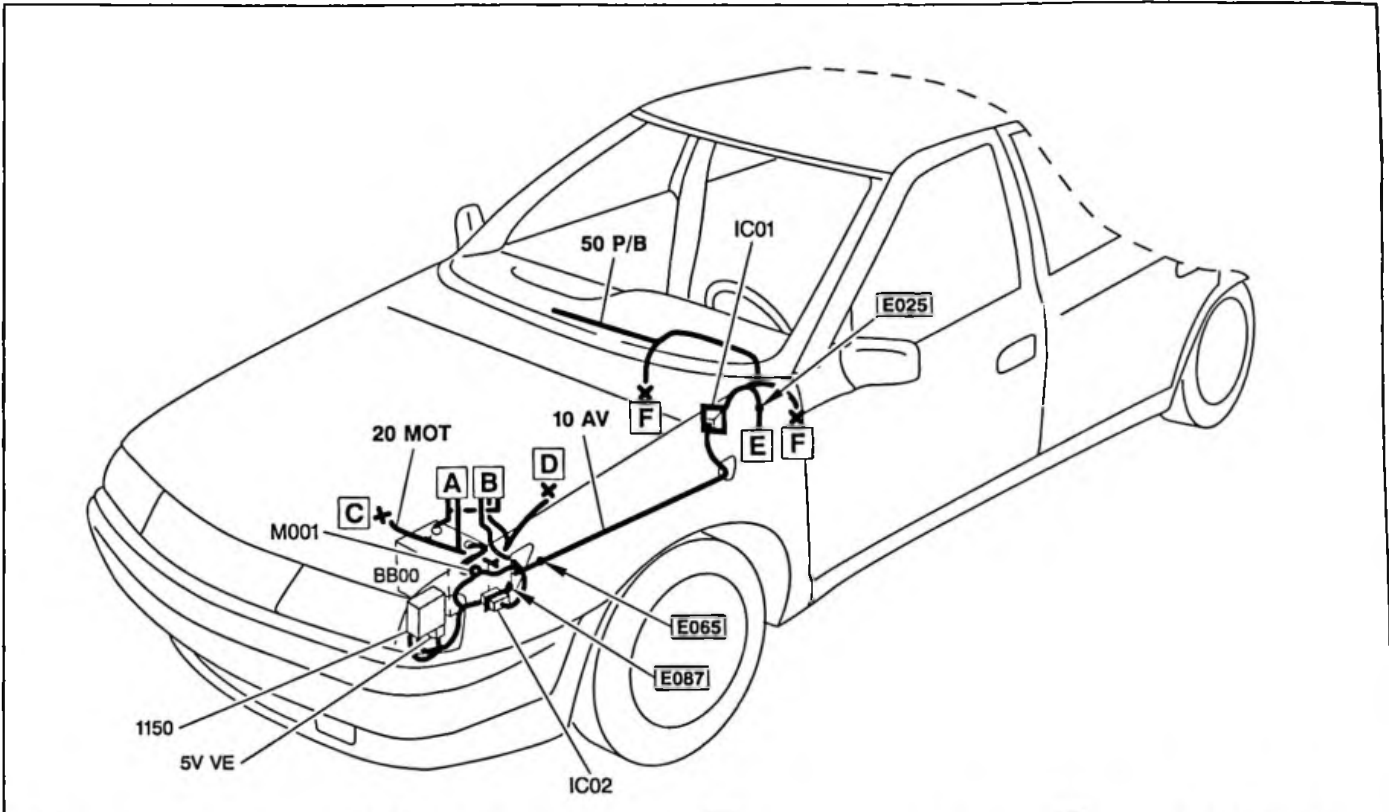

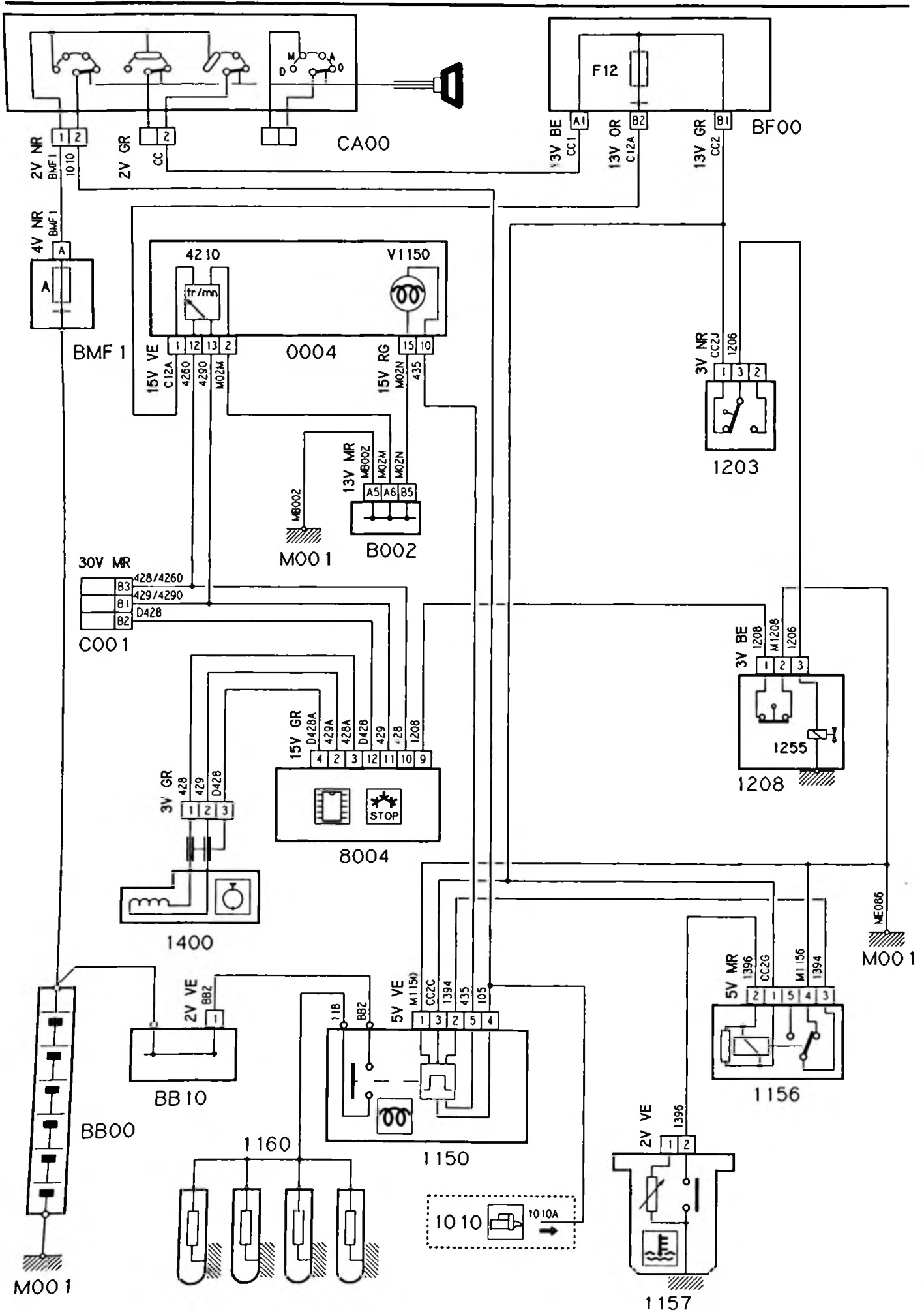

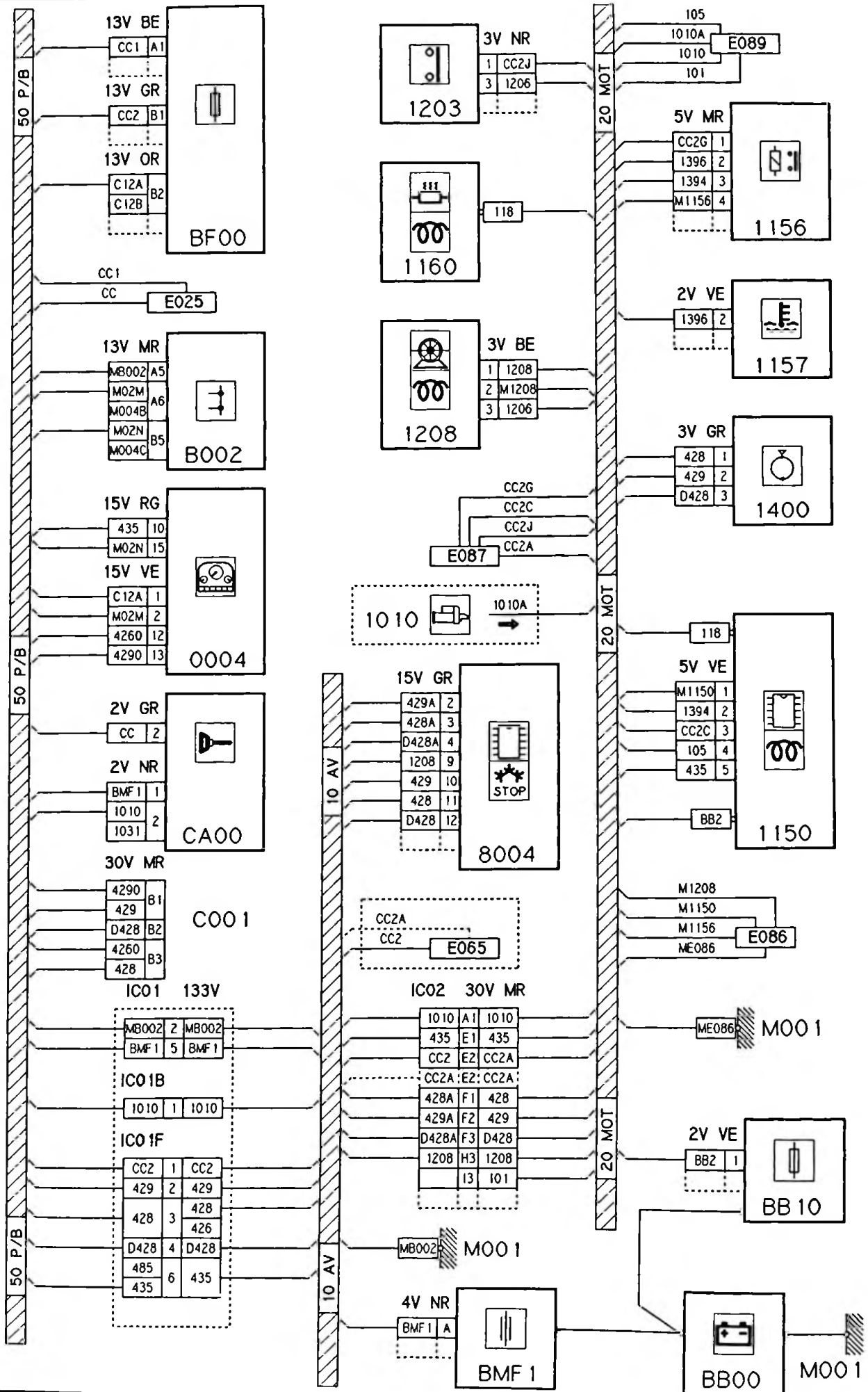

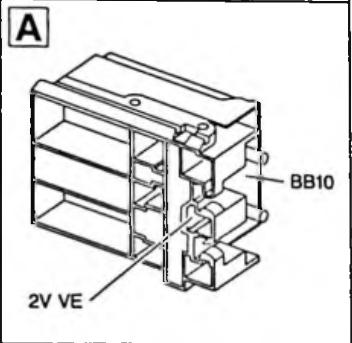
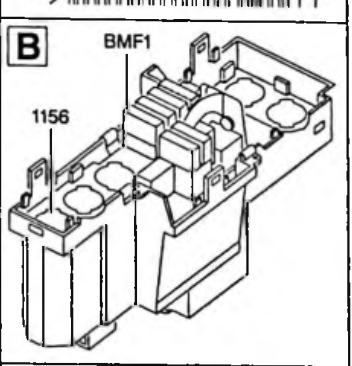
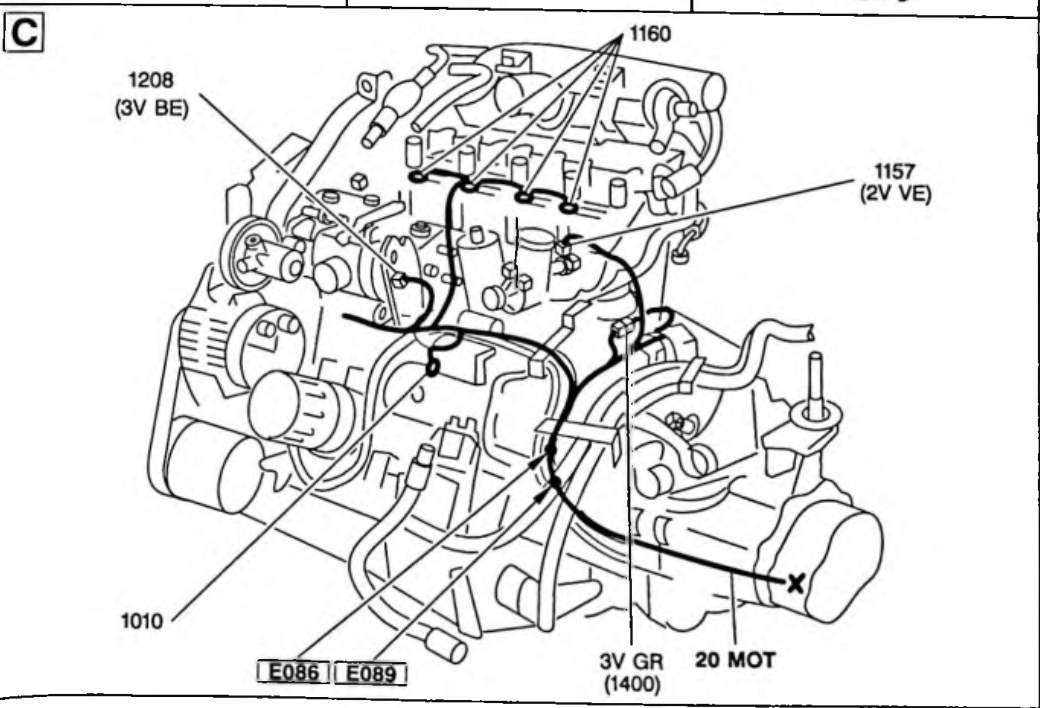
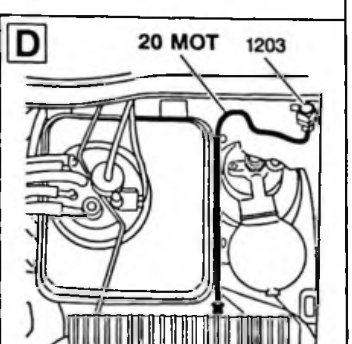
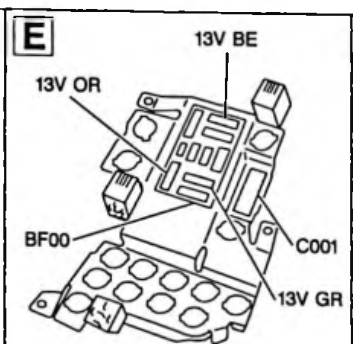
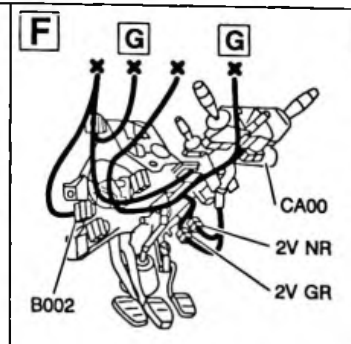
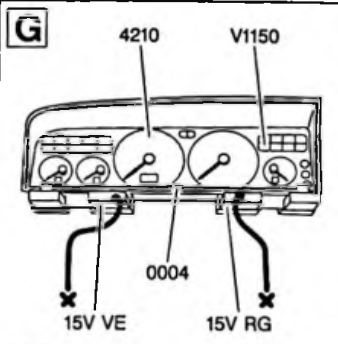
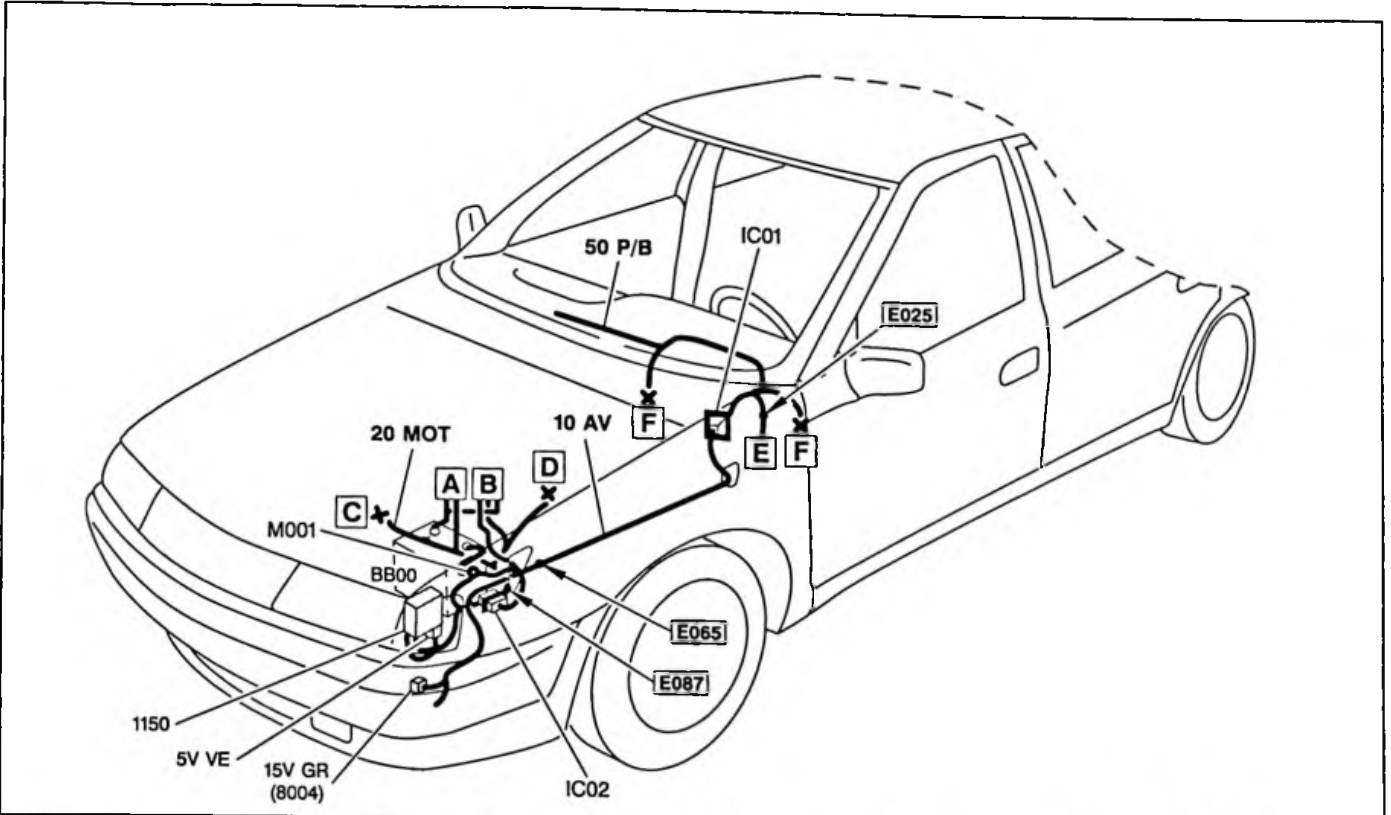

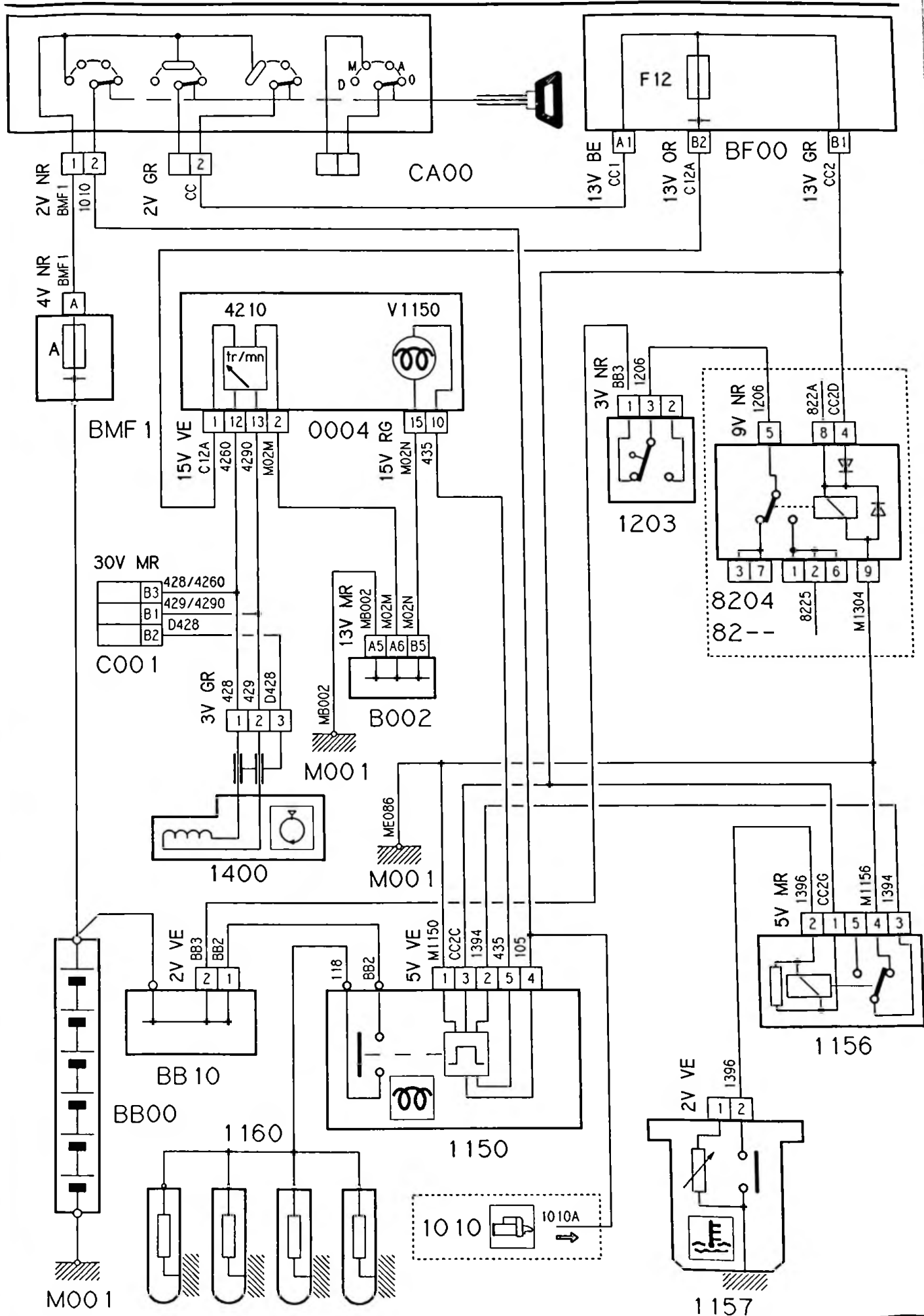

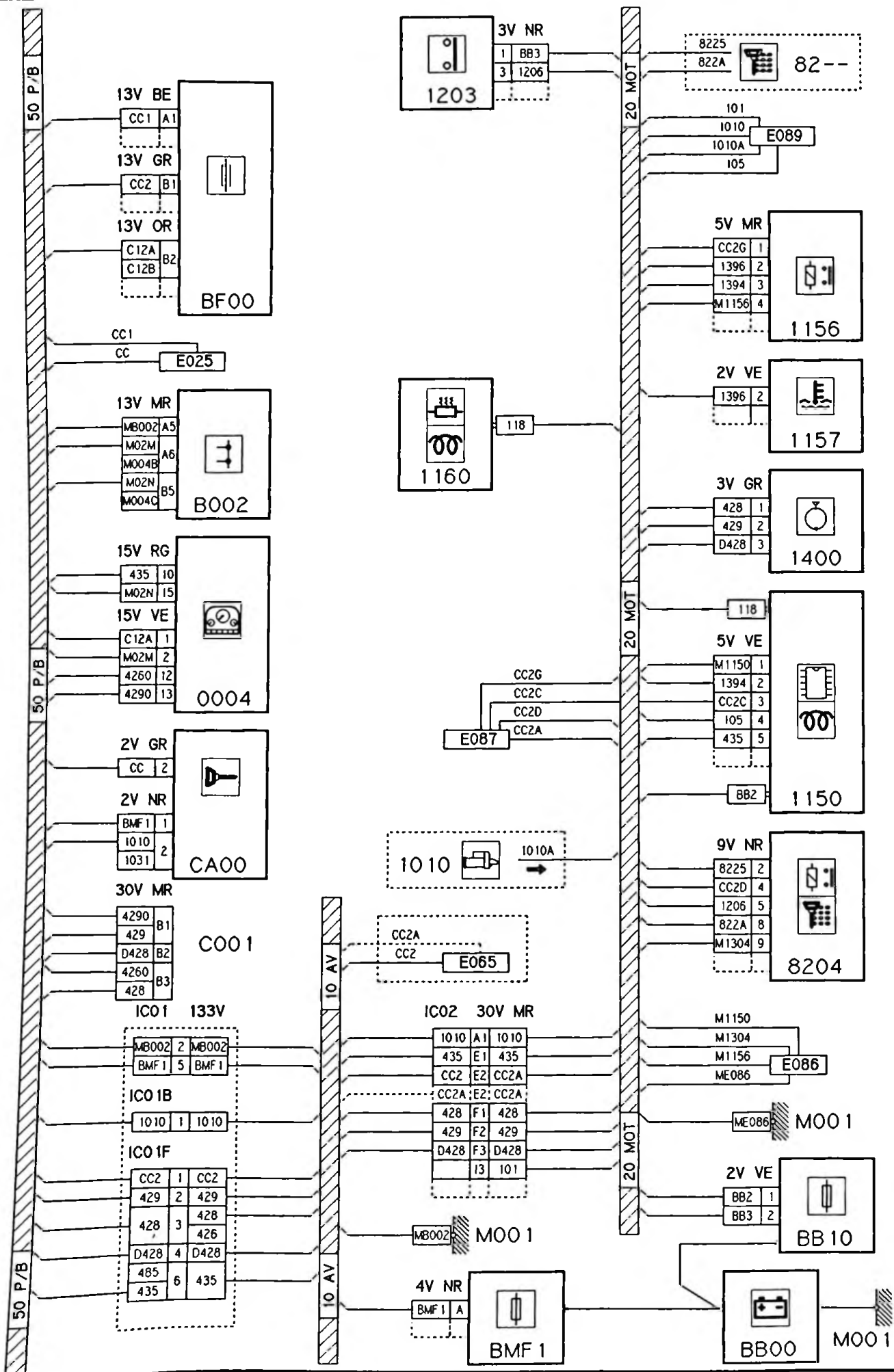

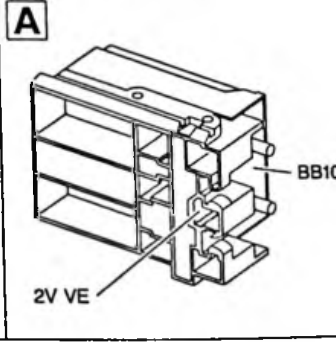
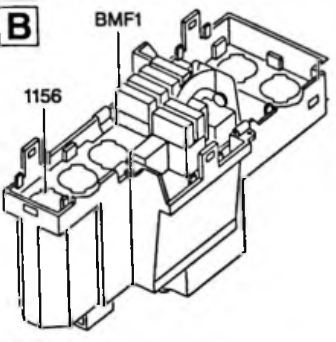
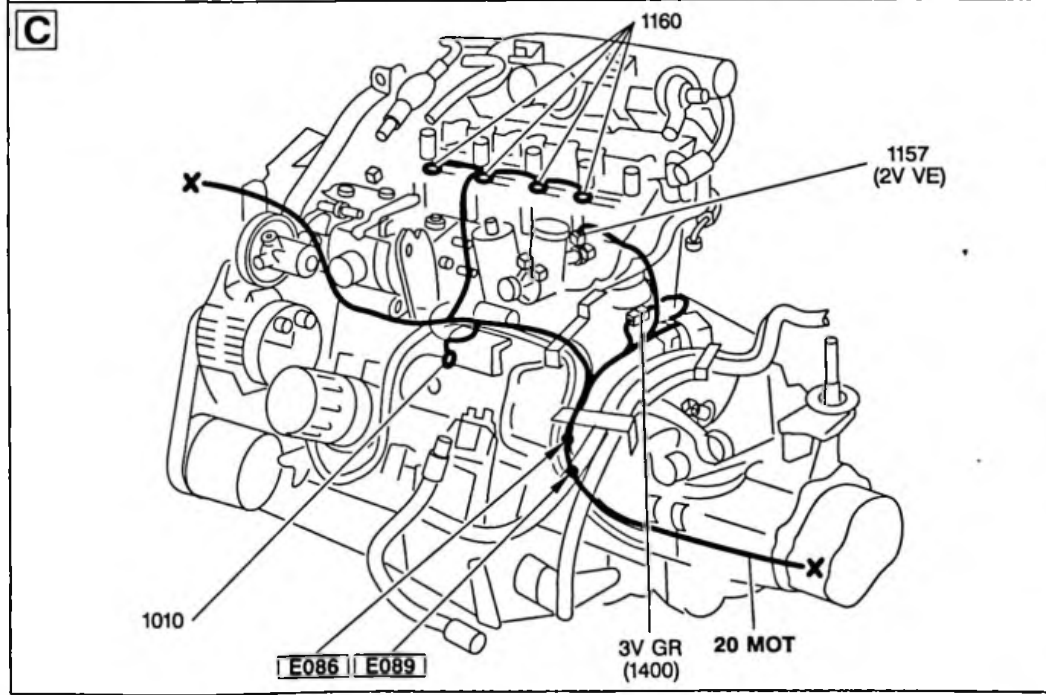
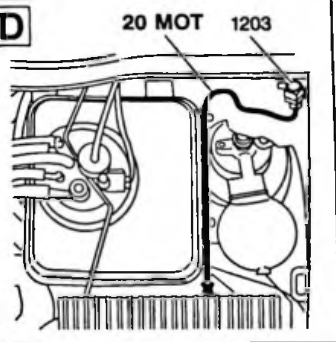
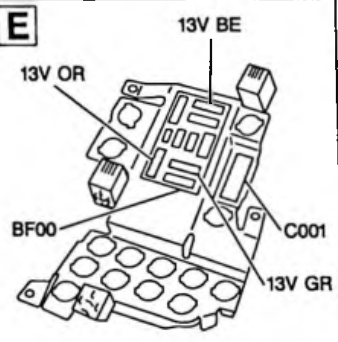
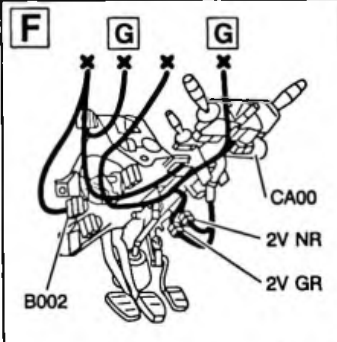
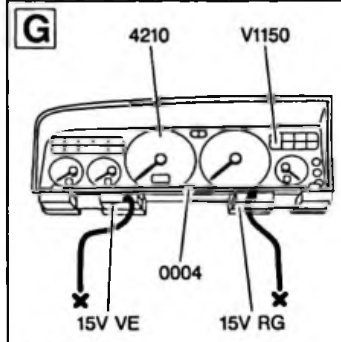
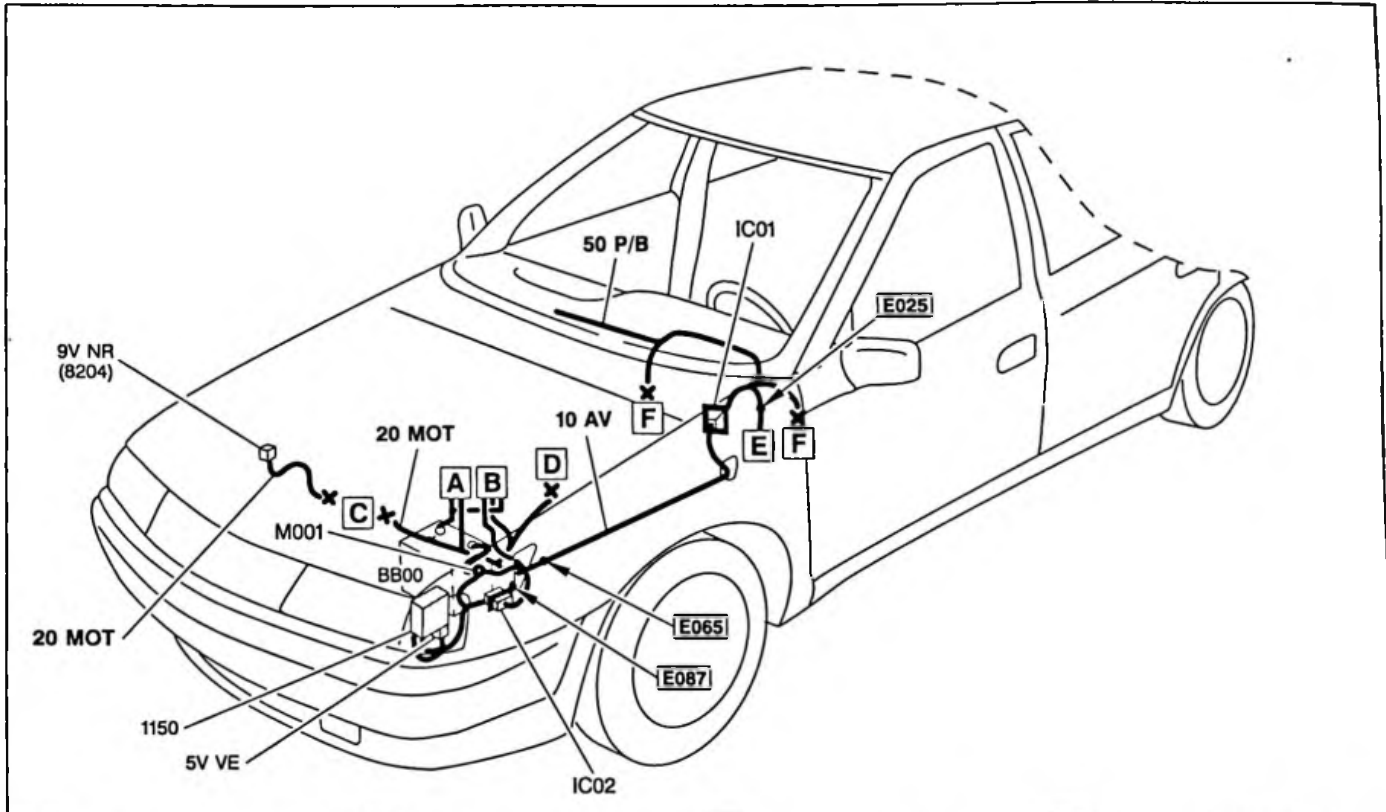

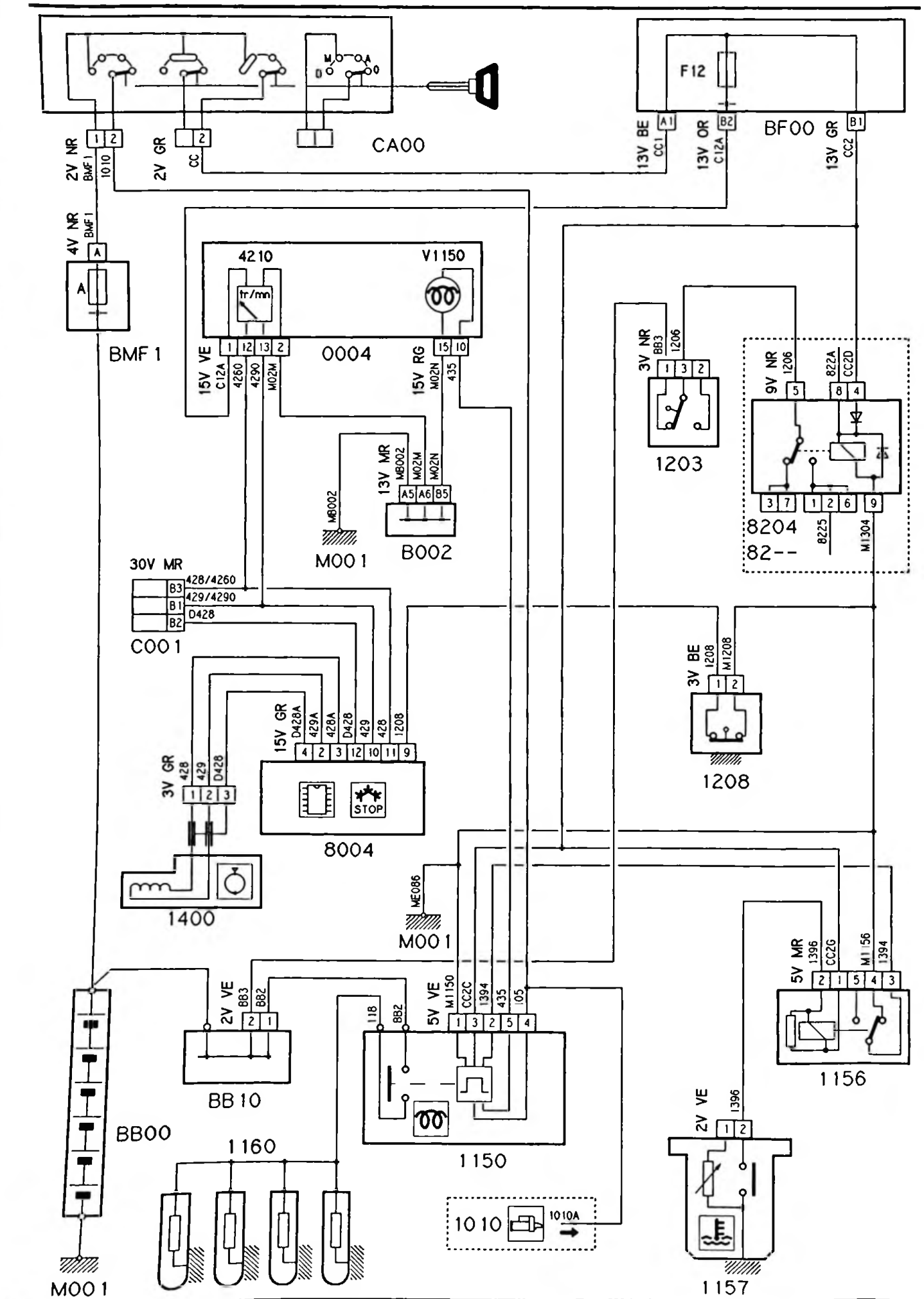

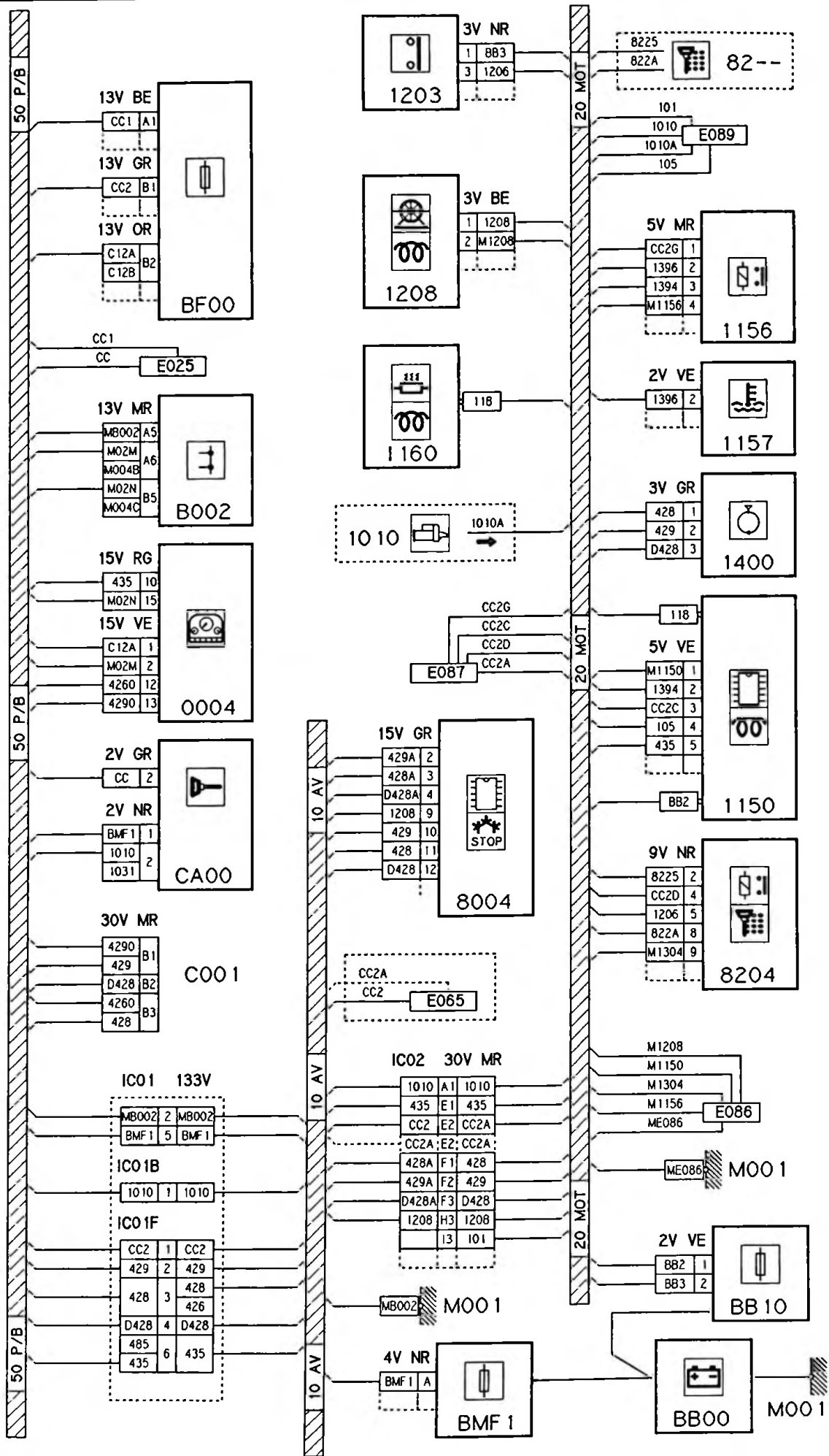

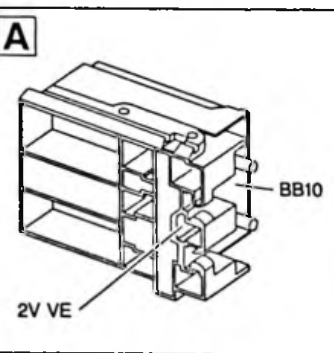
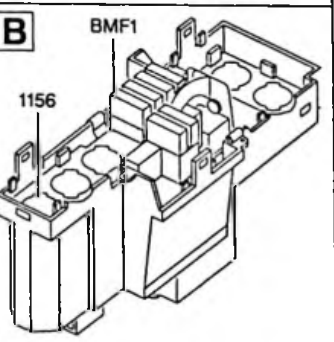
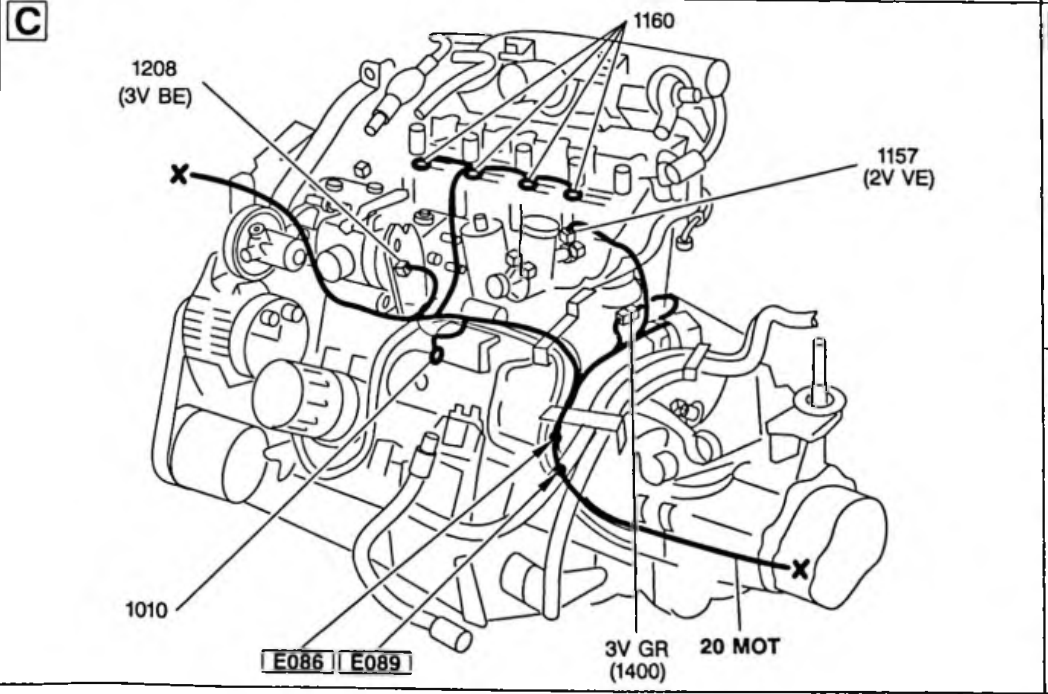
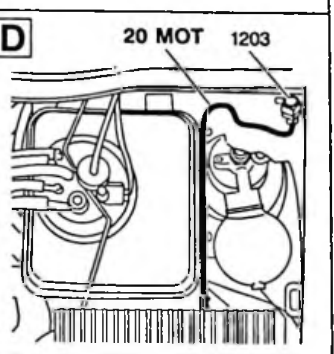
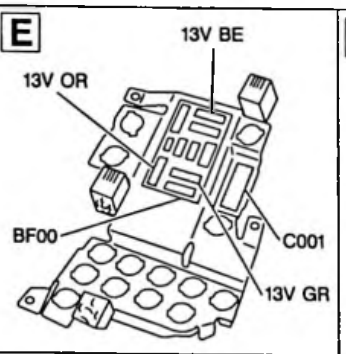
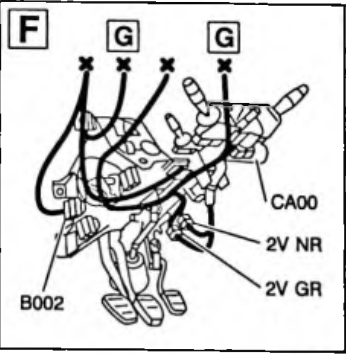
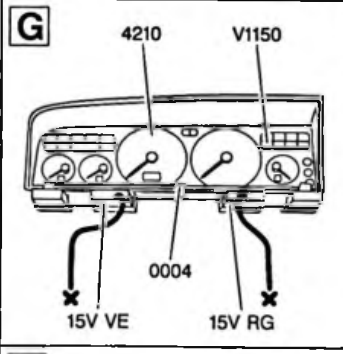
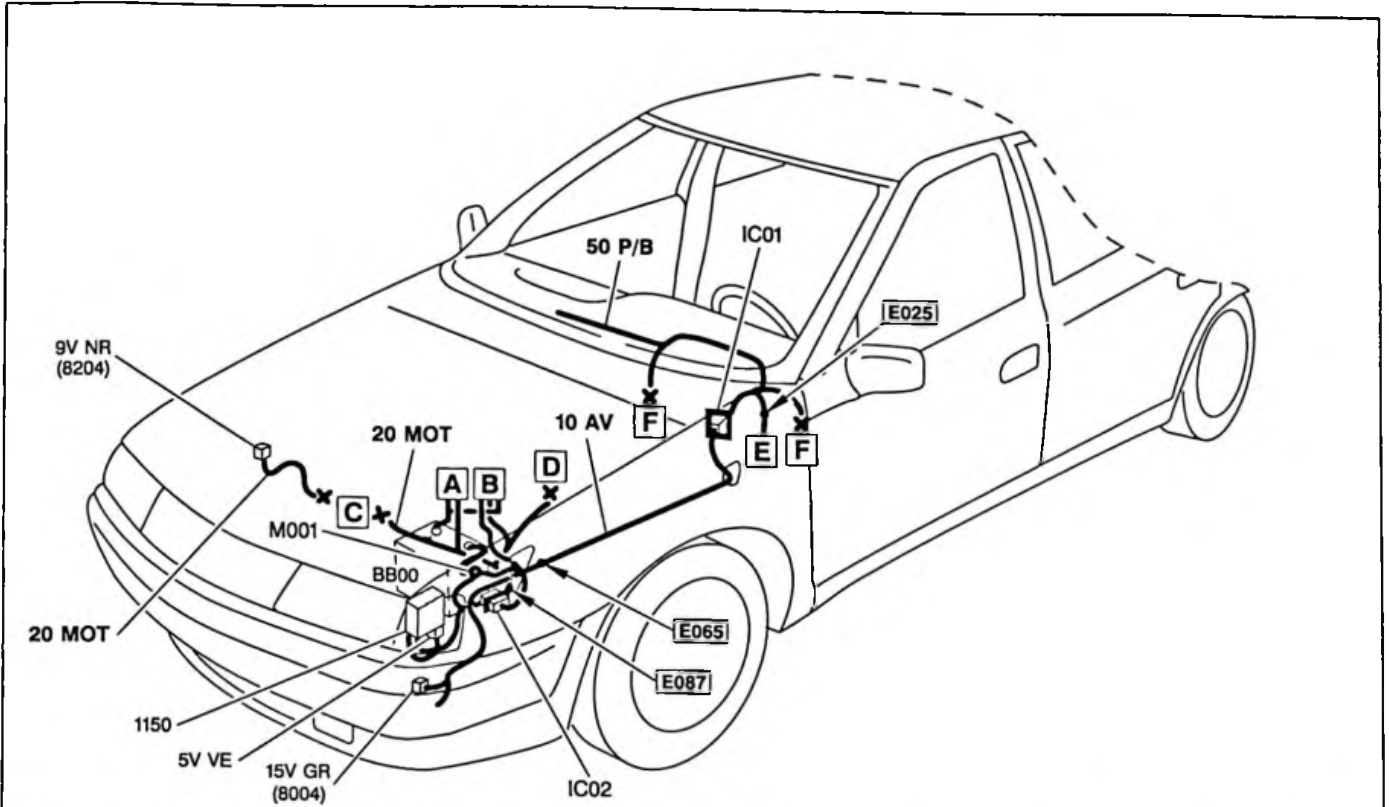

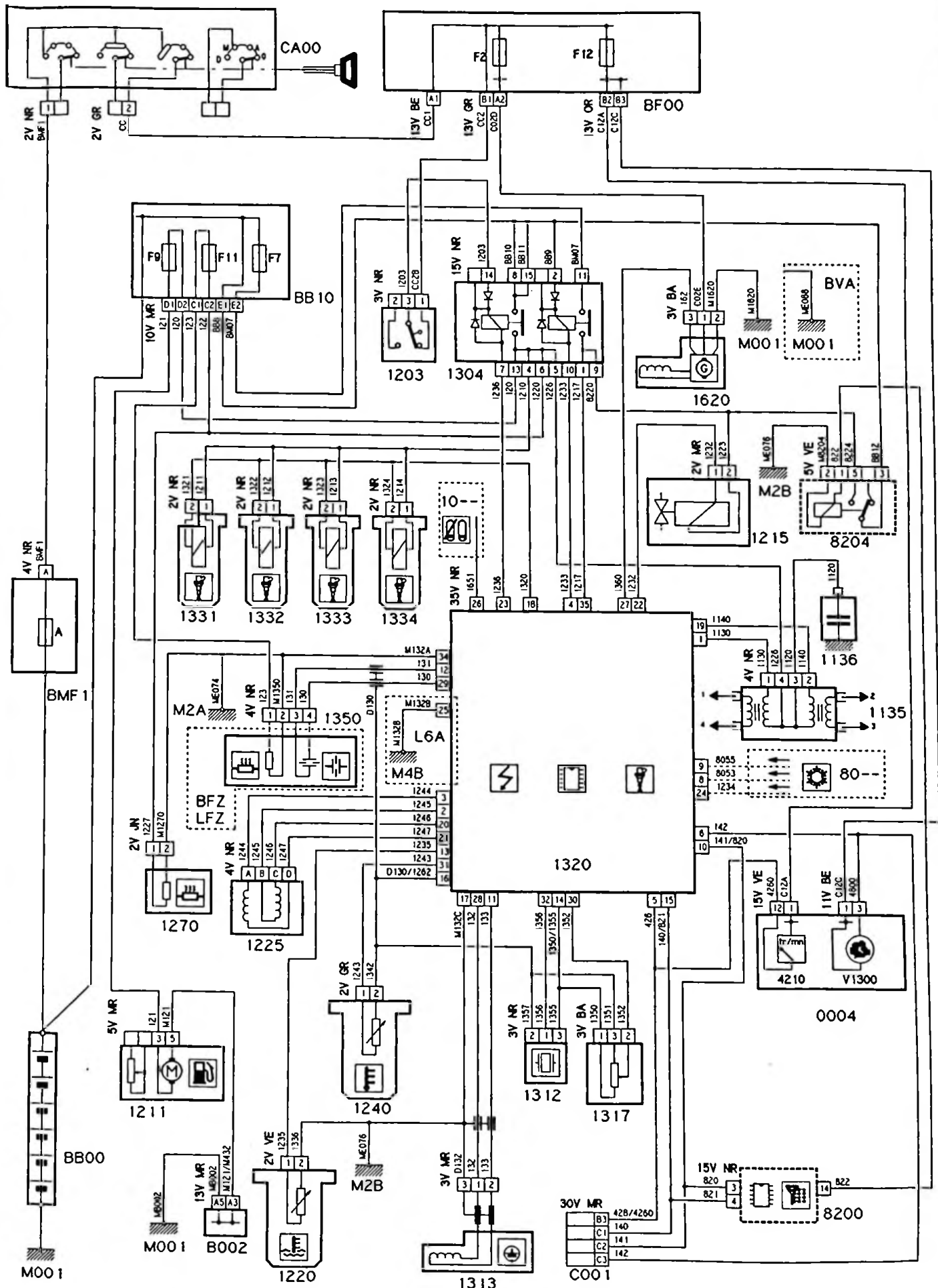

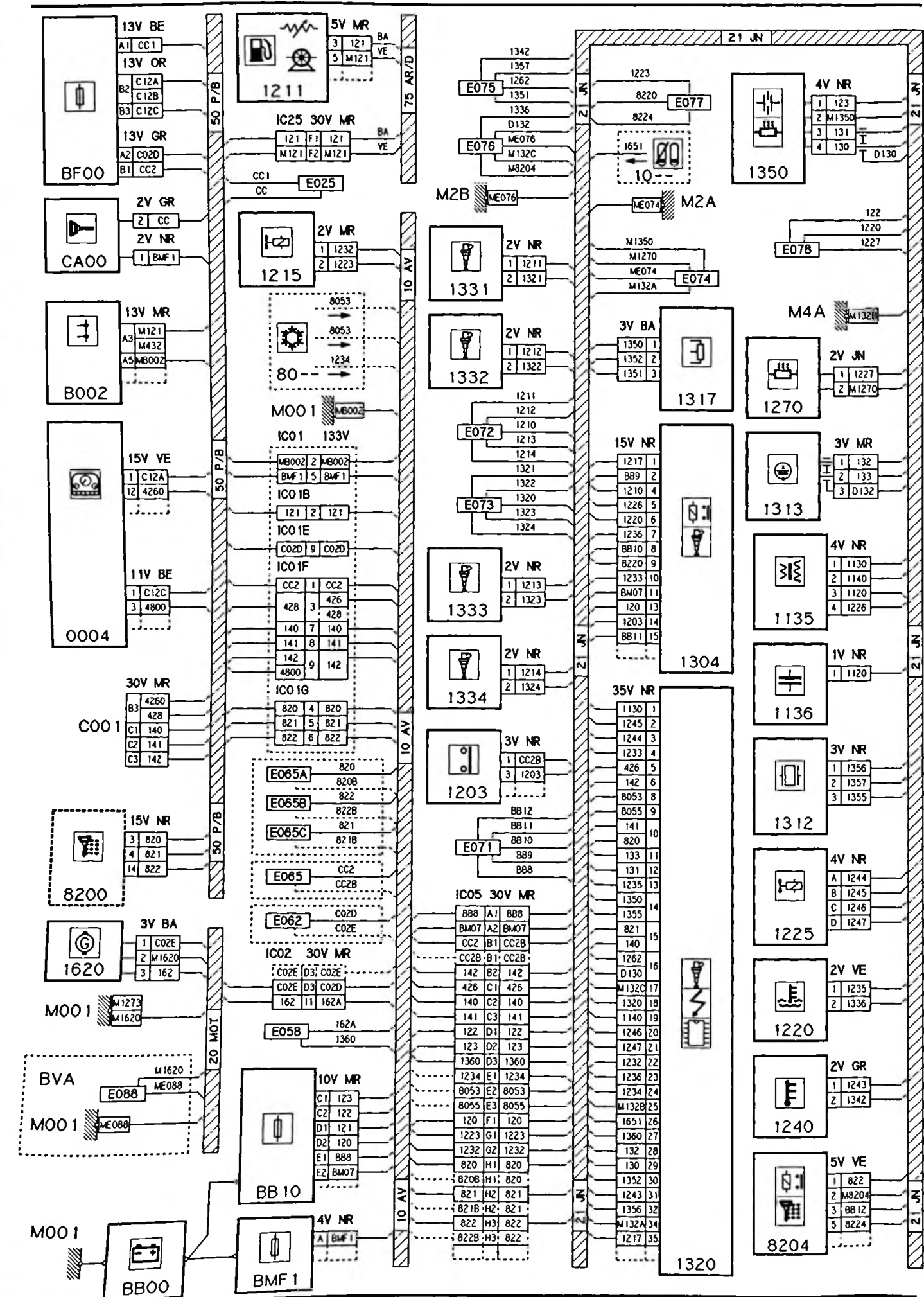

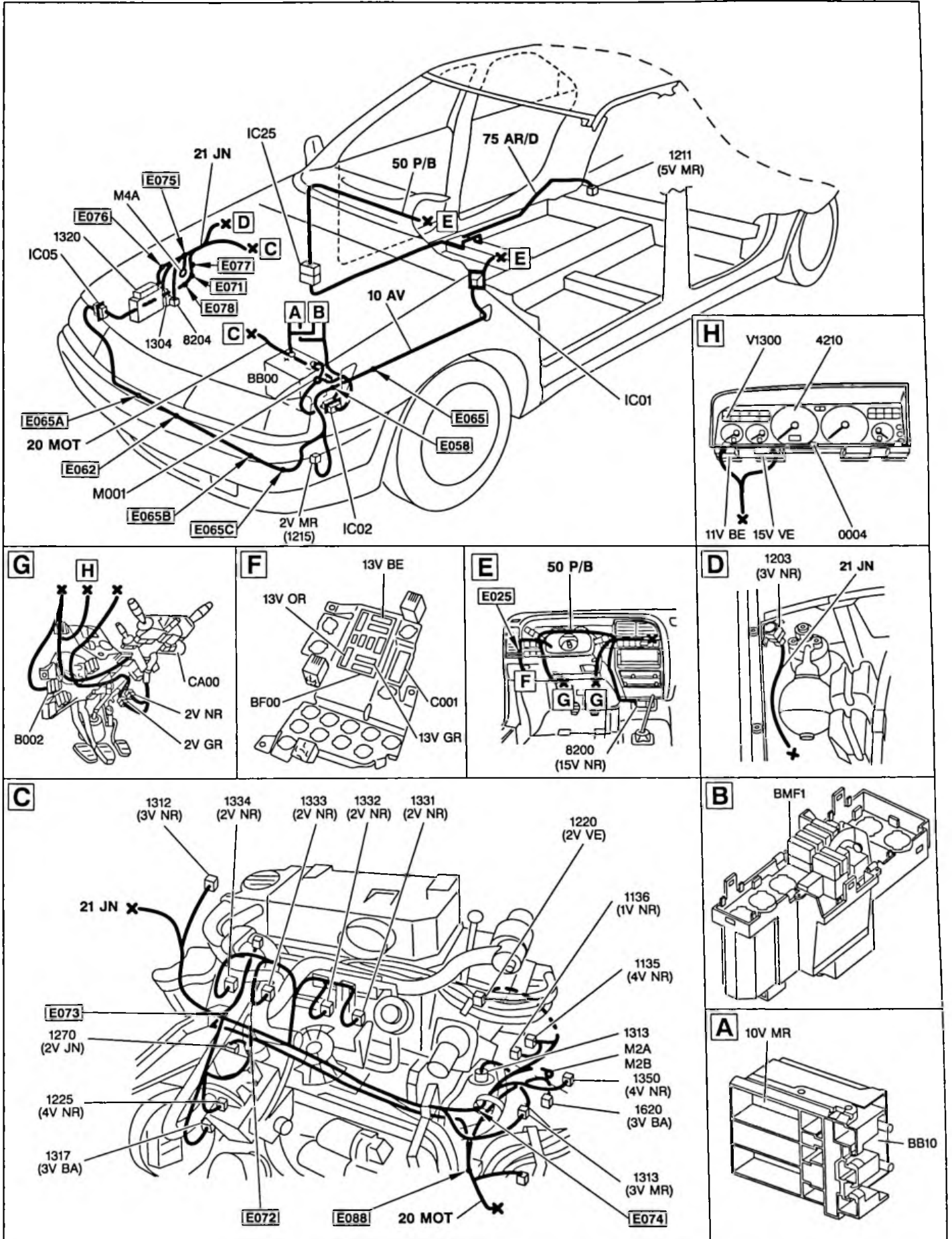

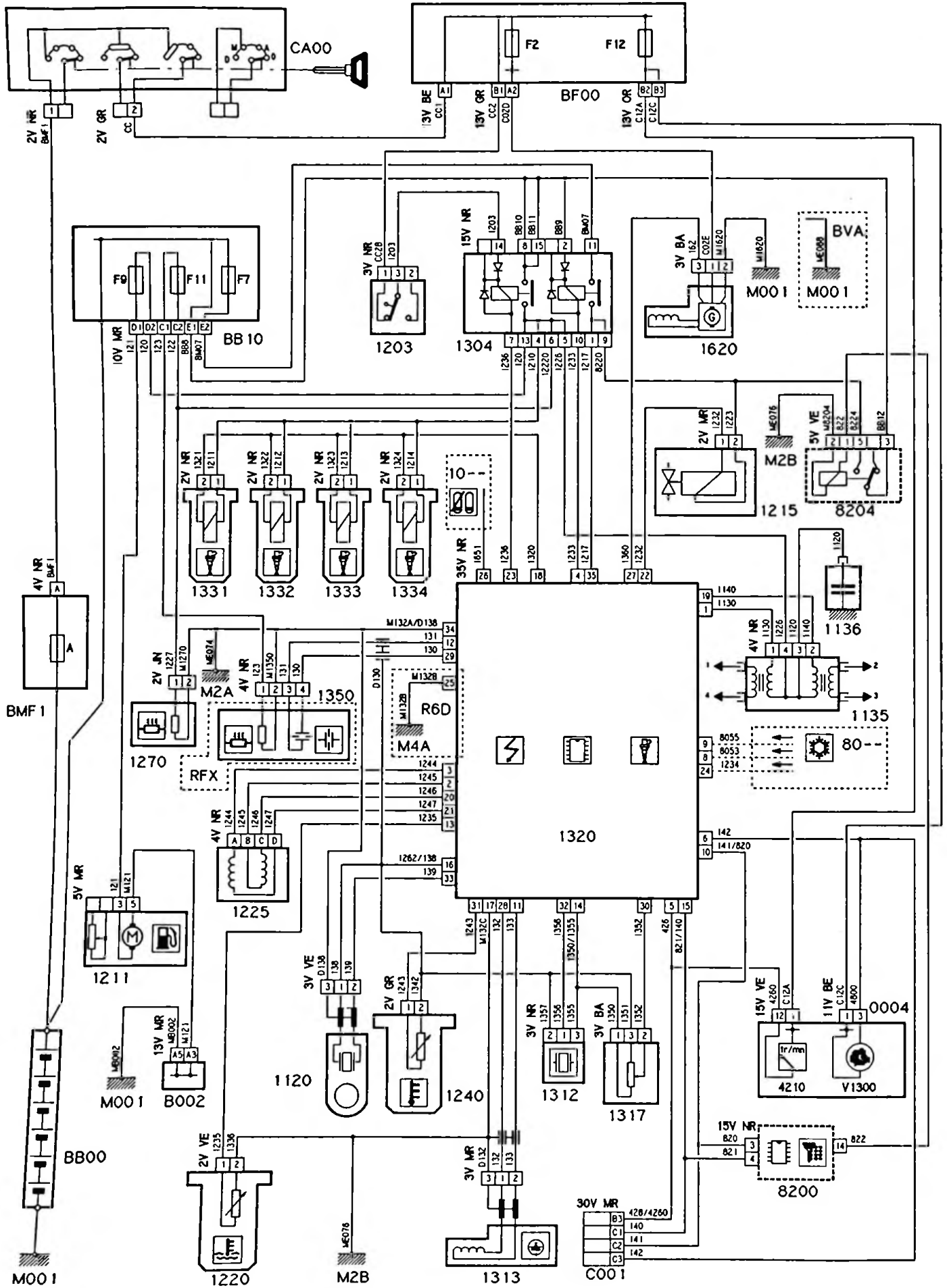

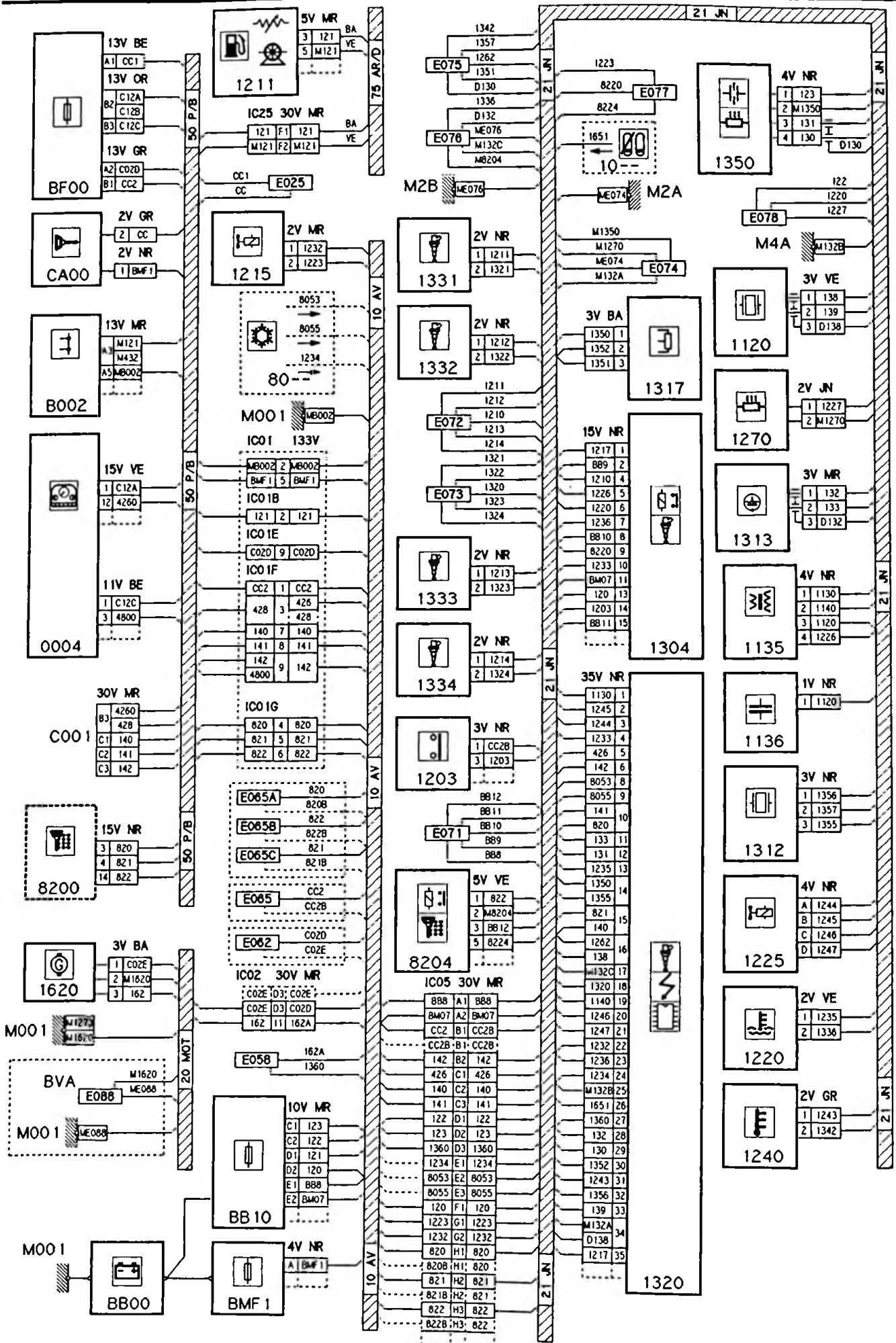

12.1

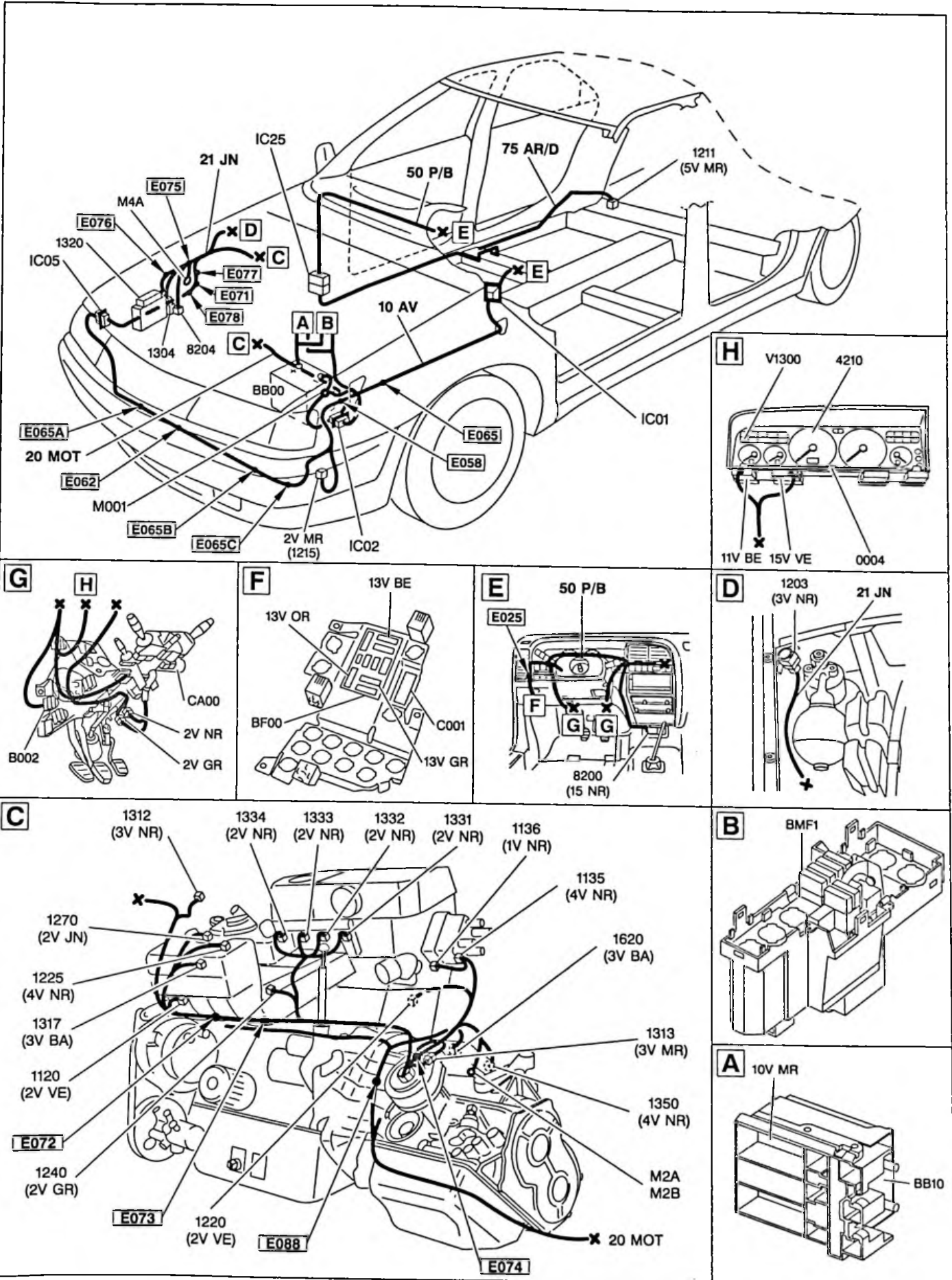

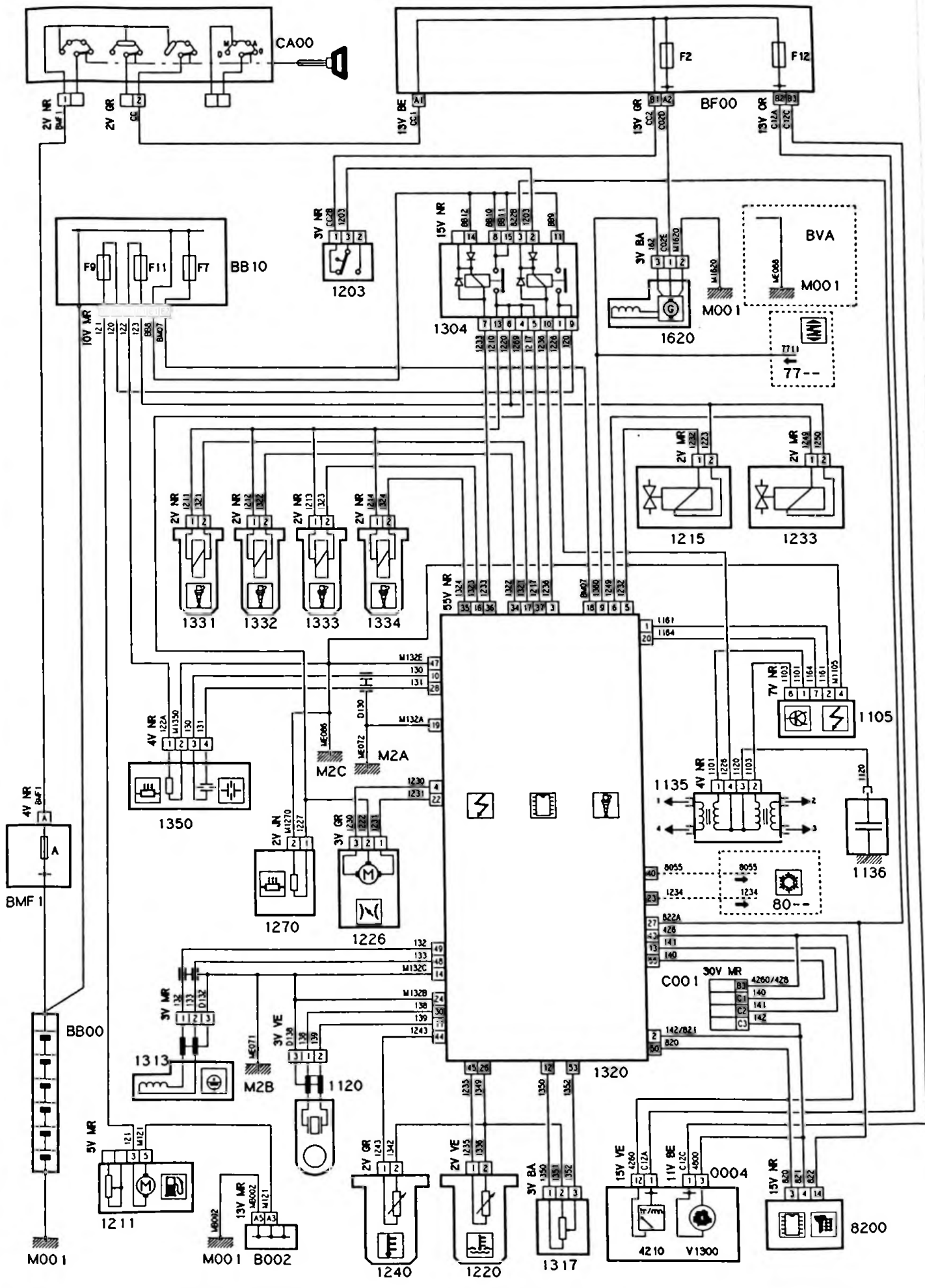

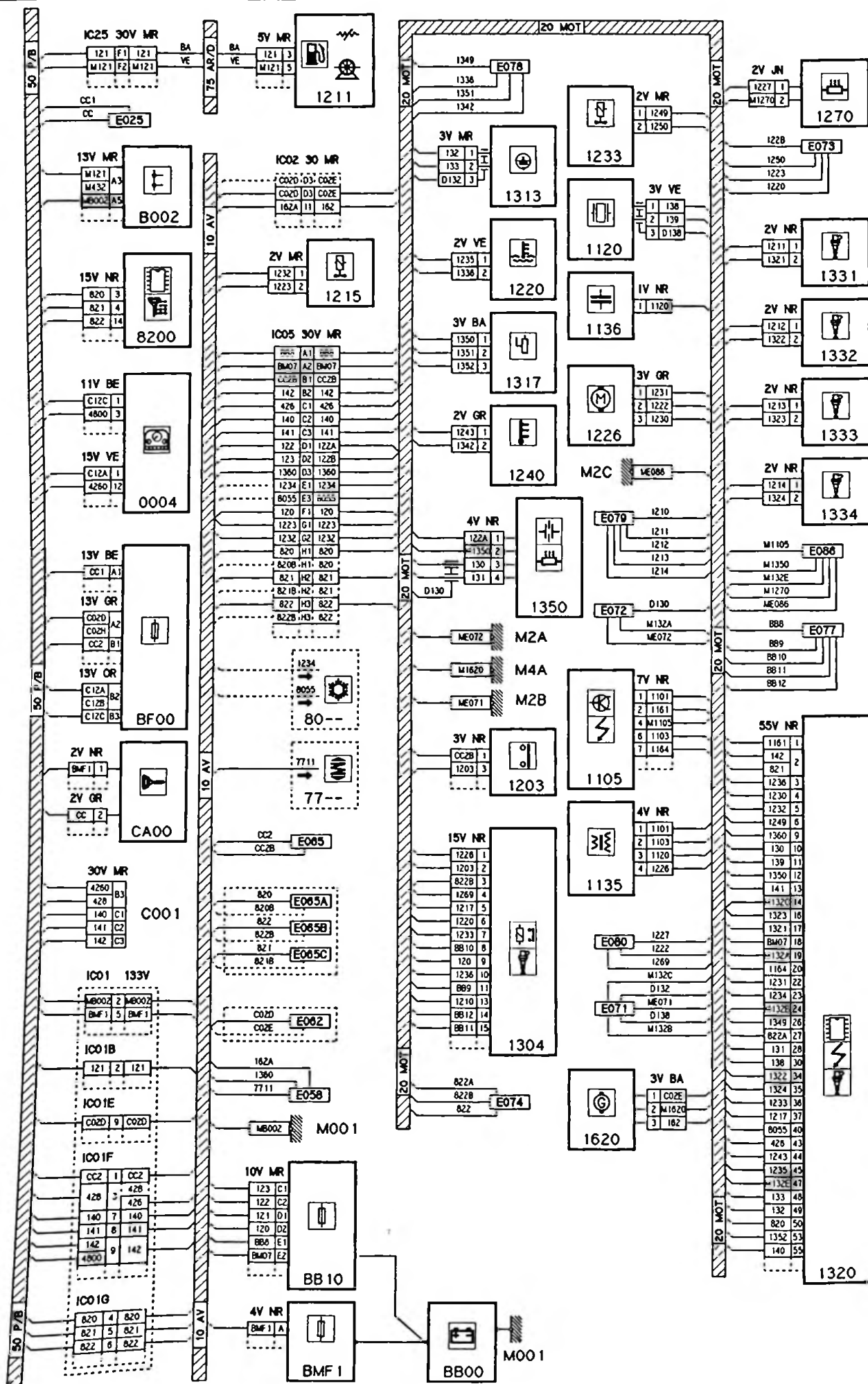

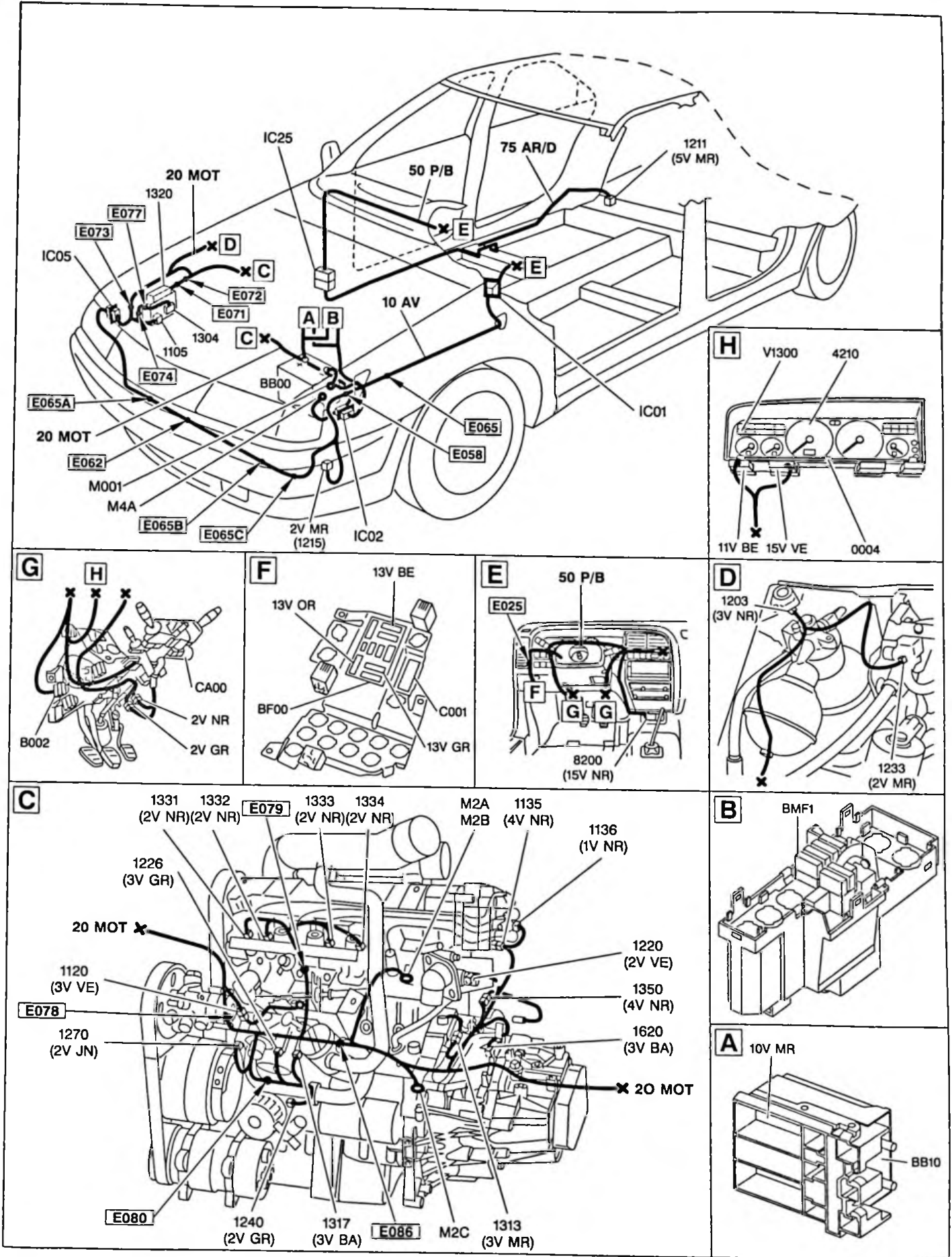

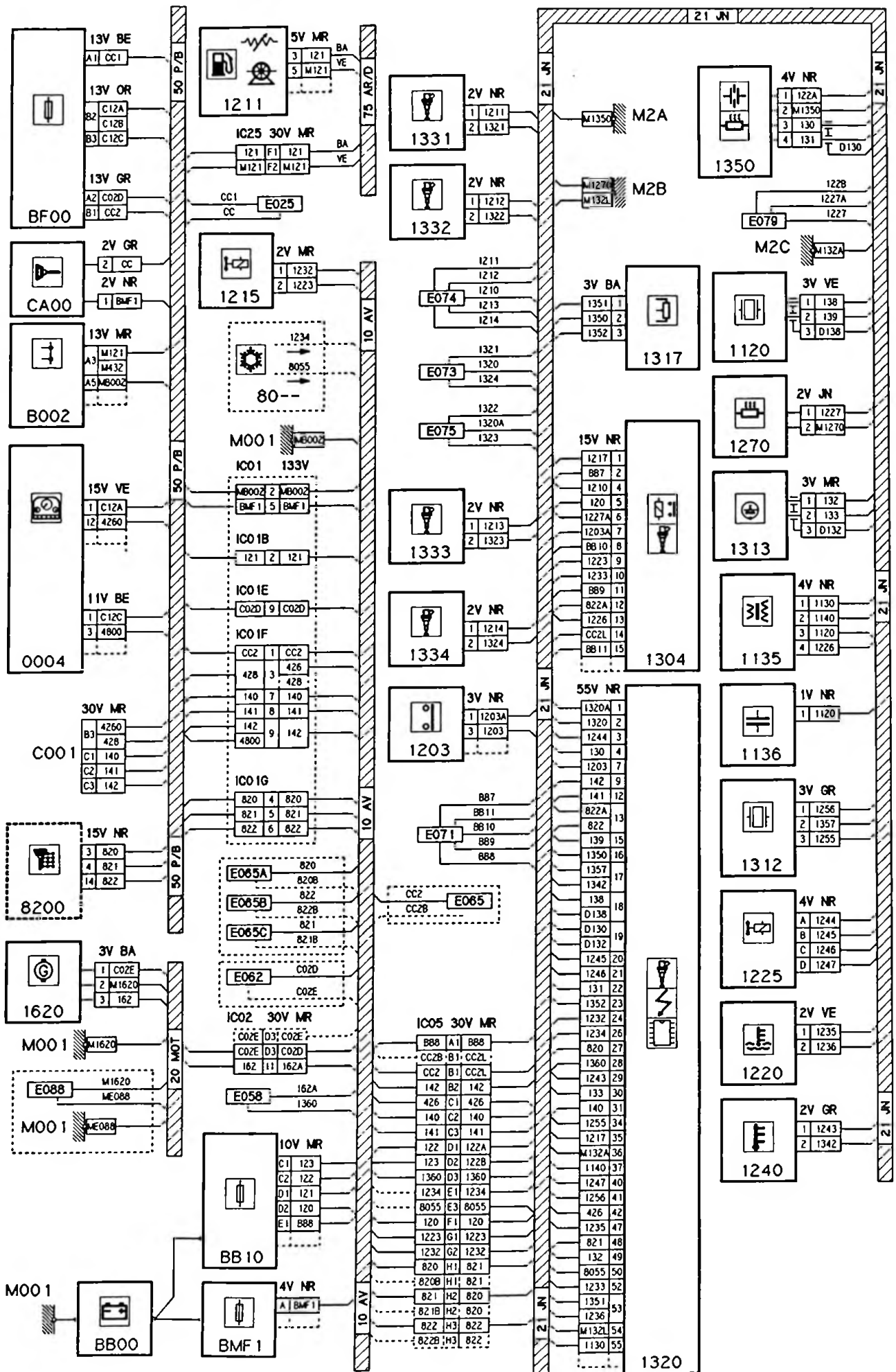

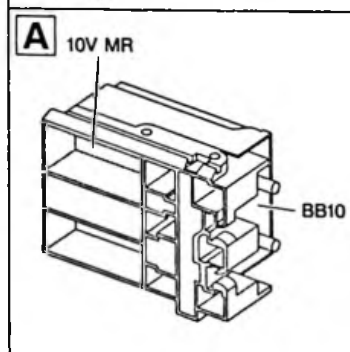
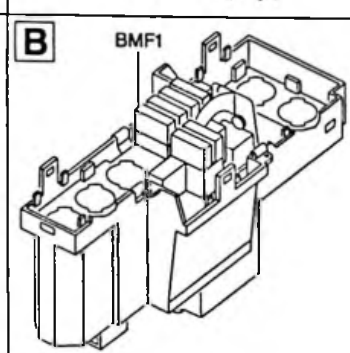
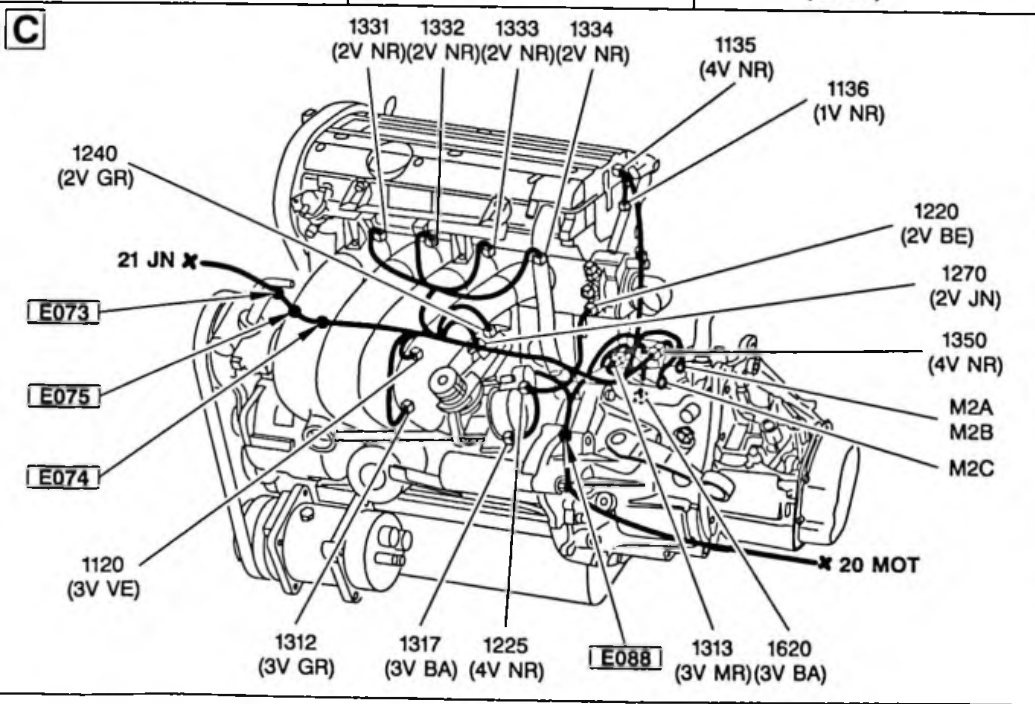
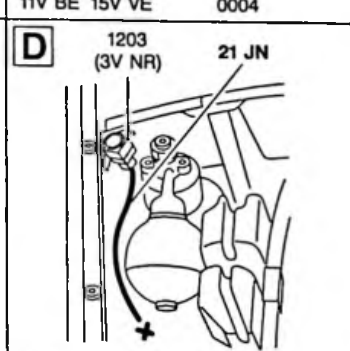
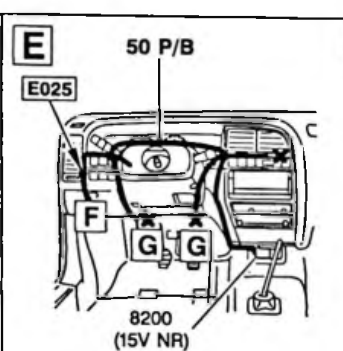
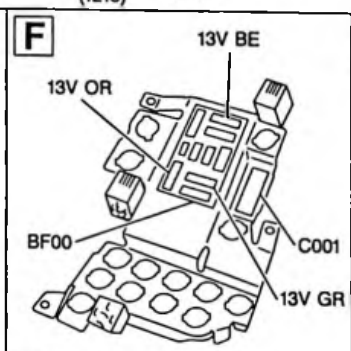
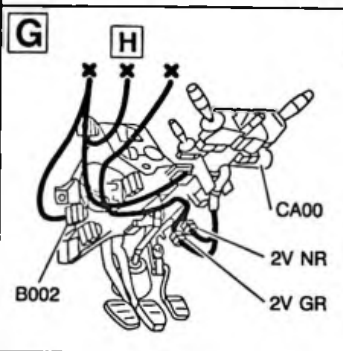
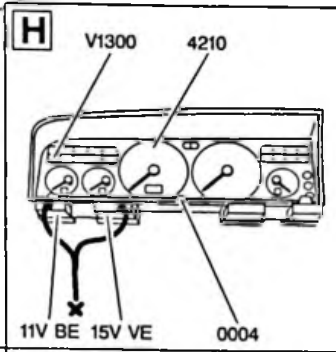
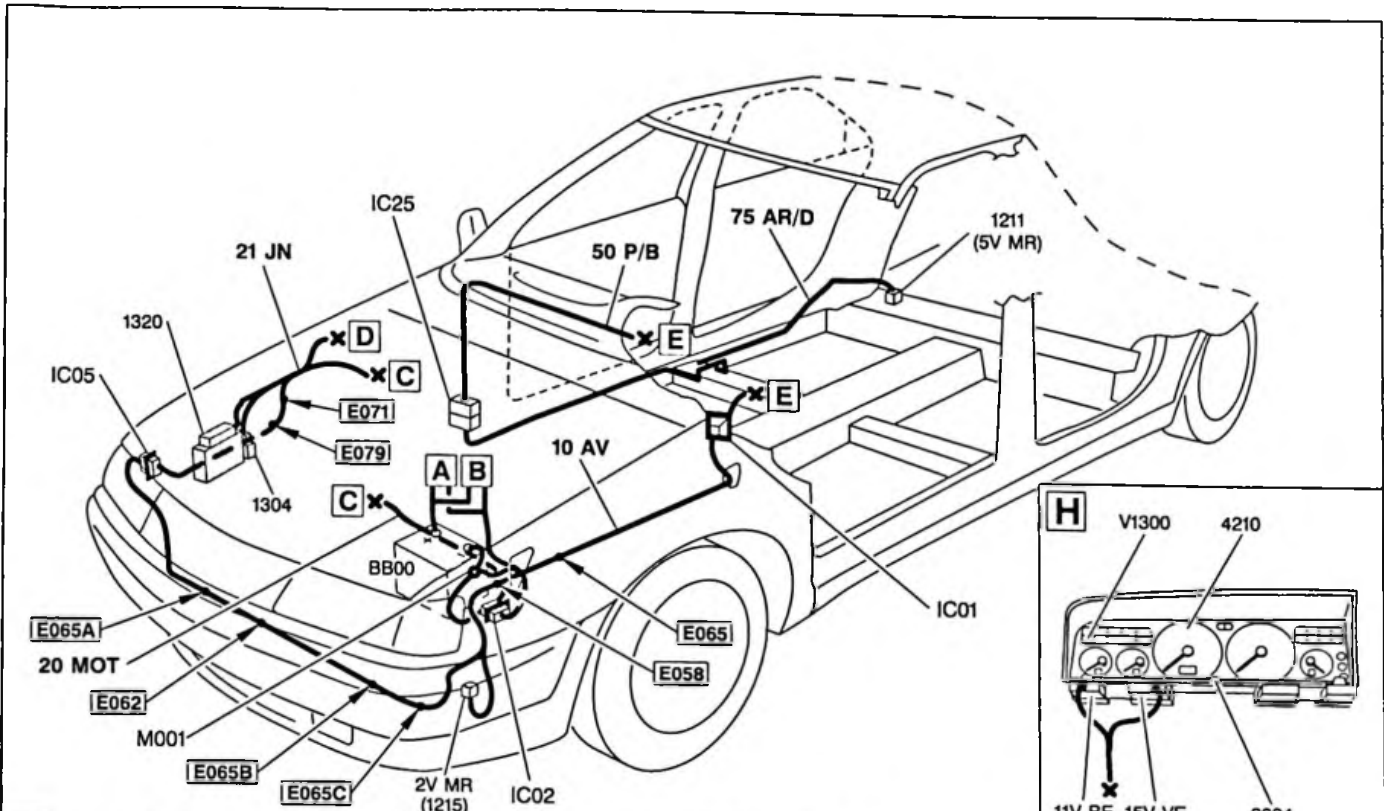

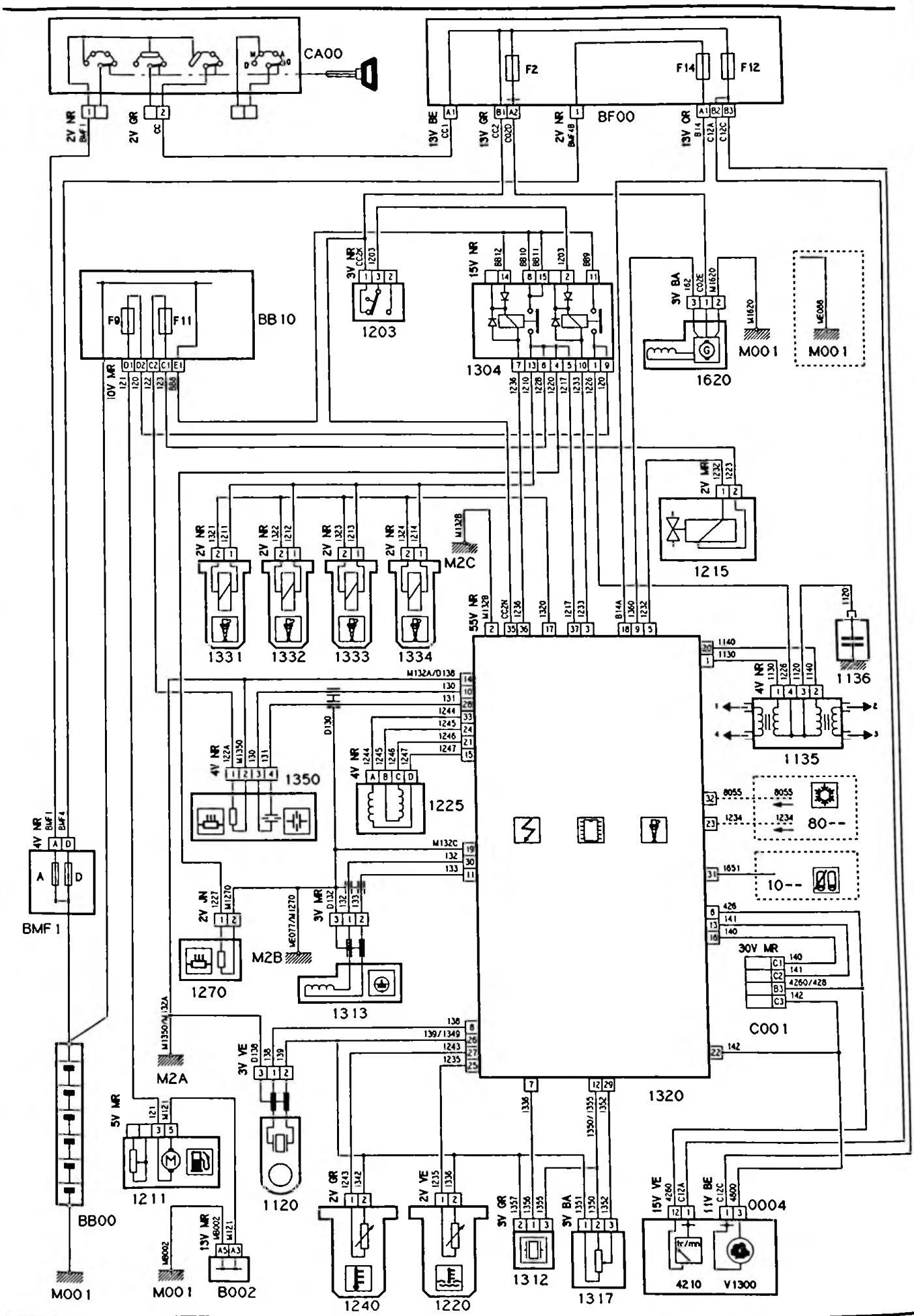

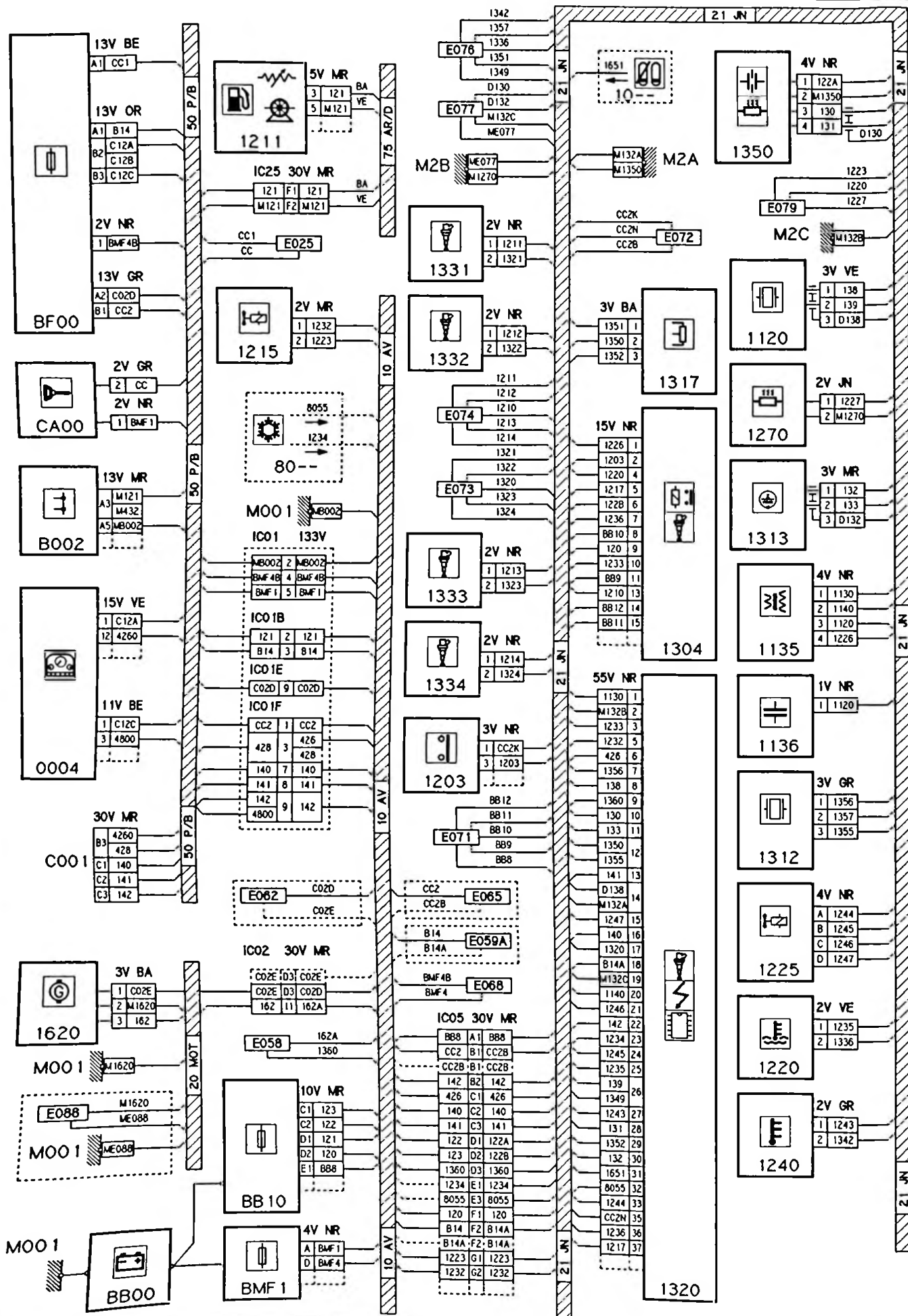

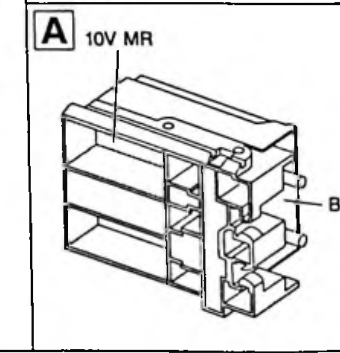
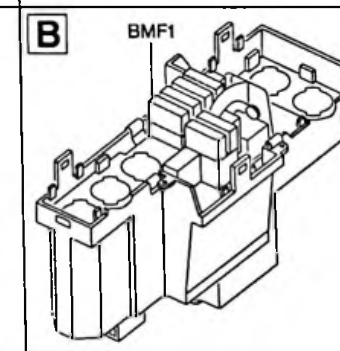
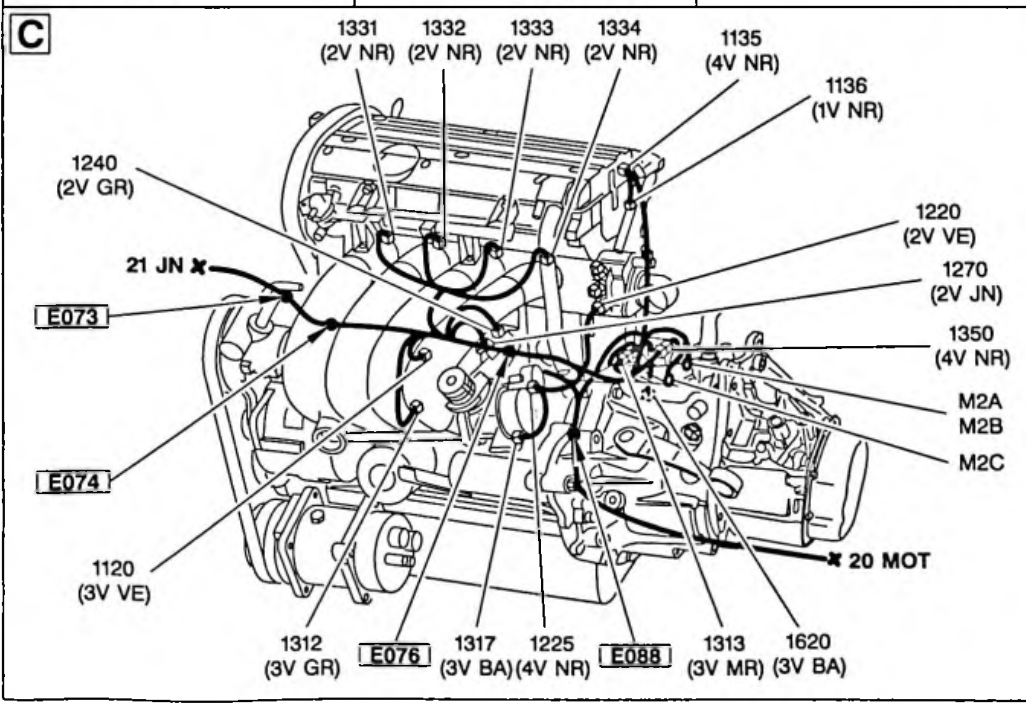
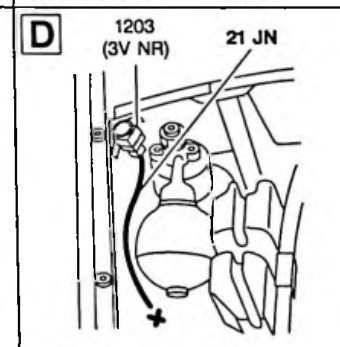
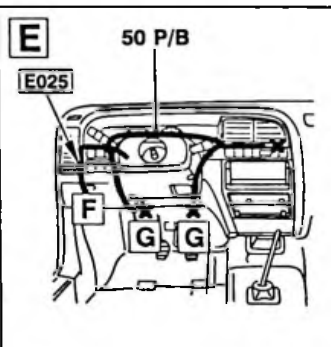
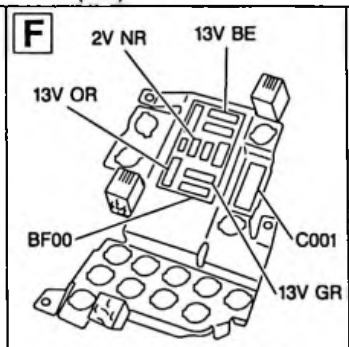
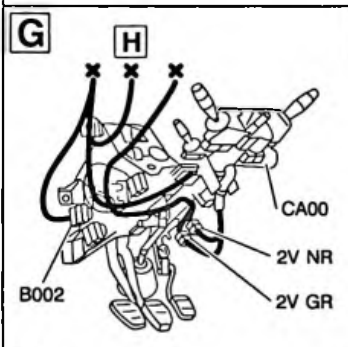
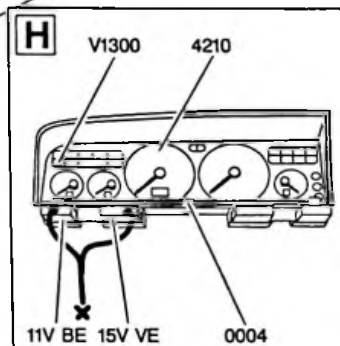
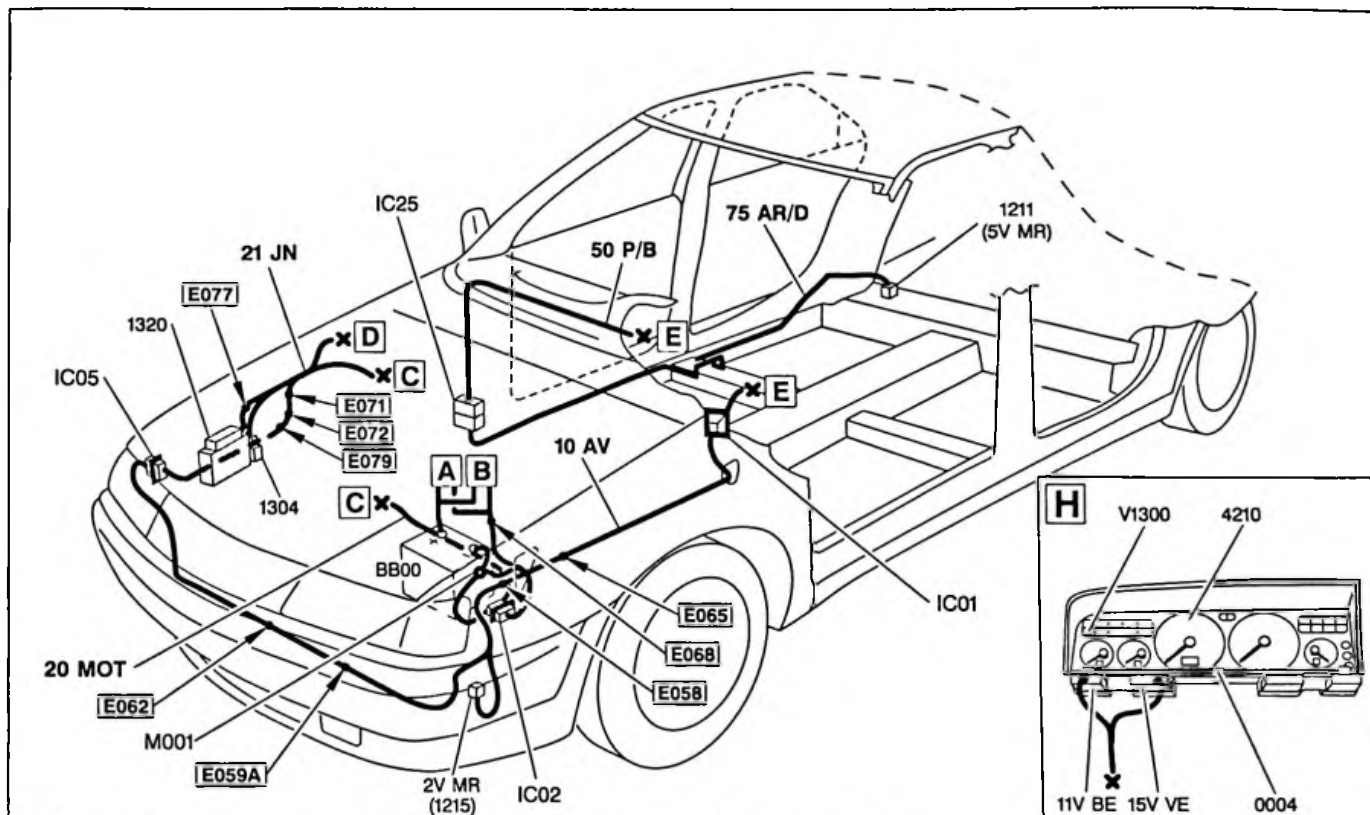

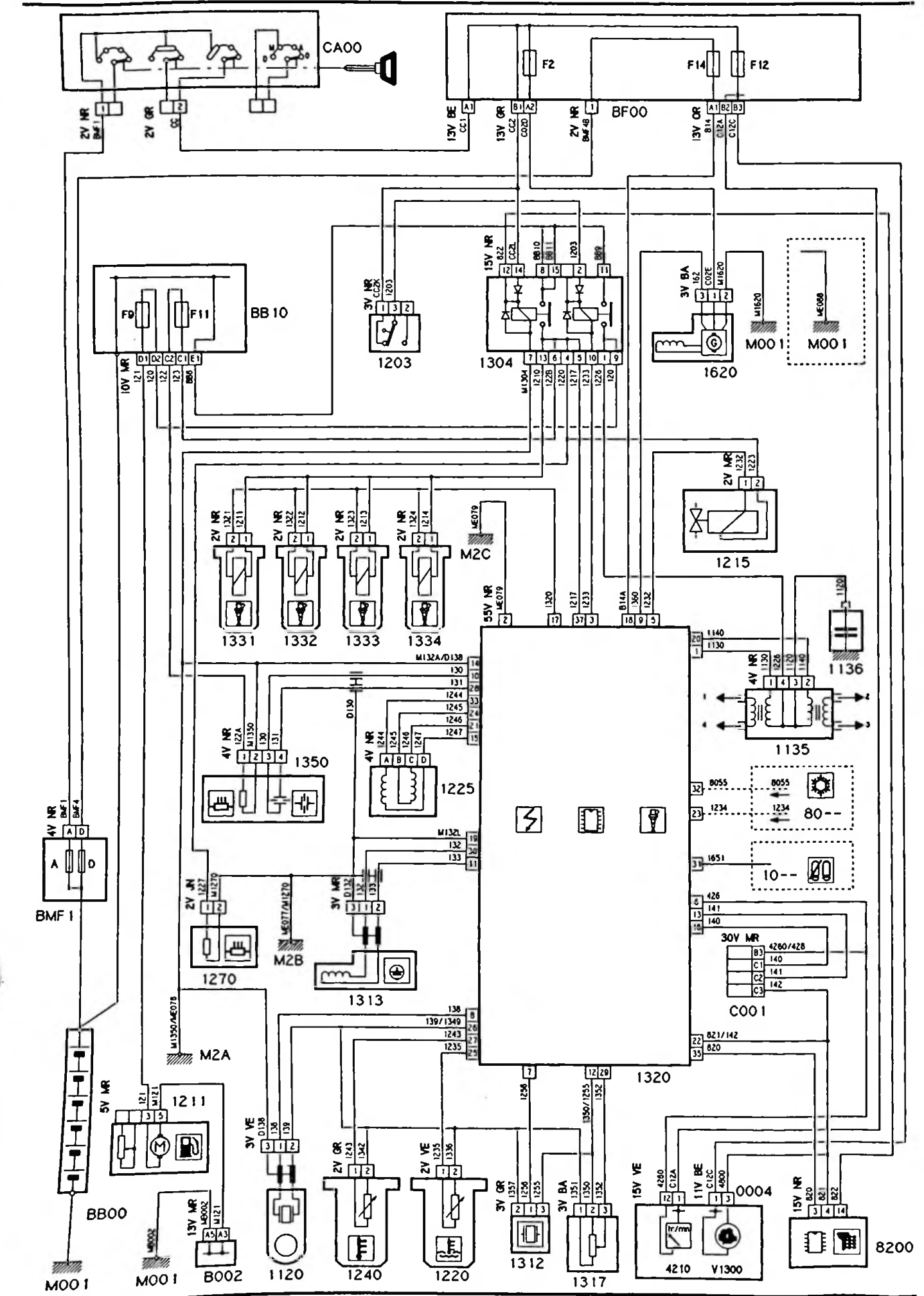

12.5

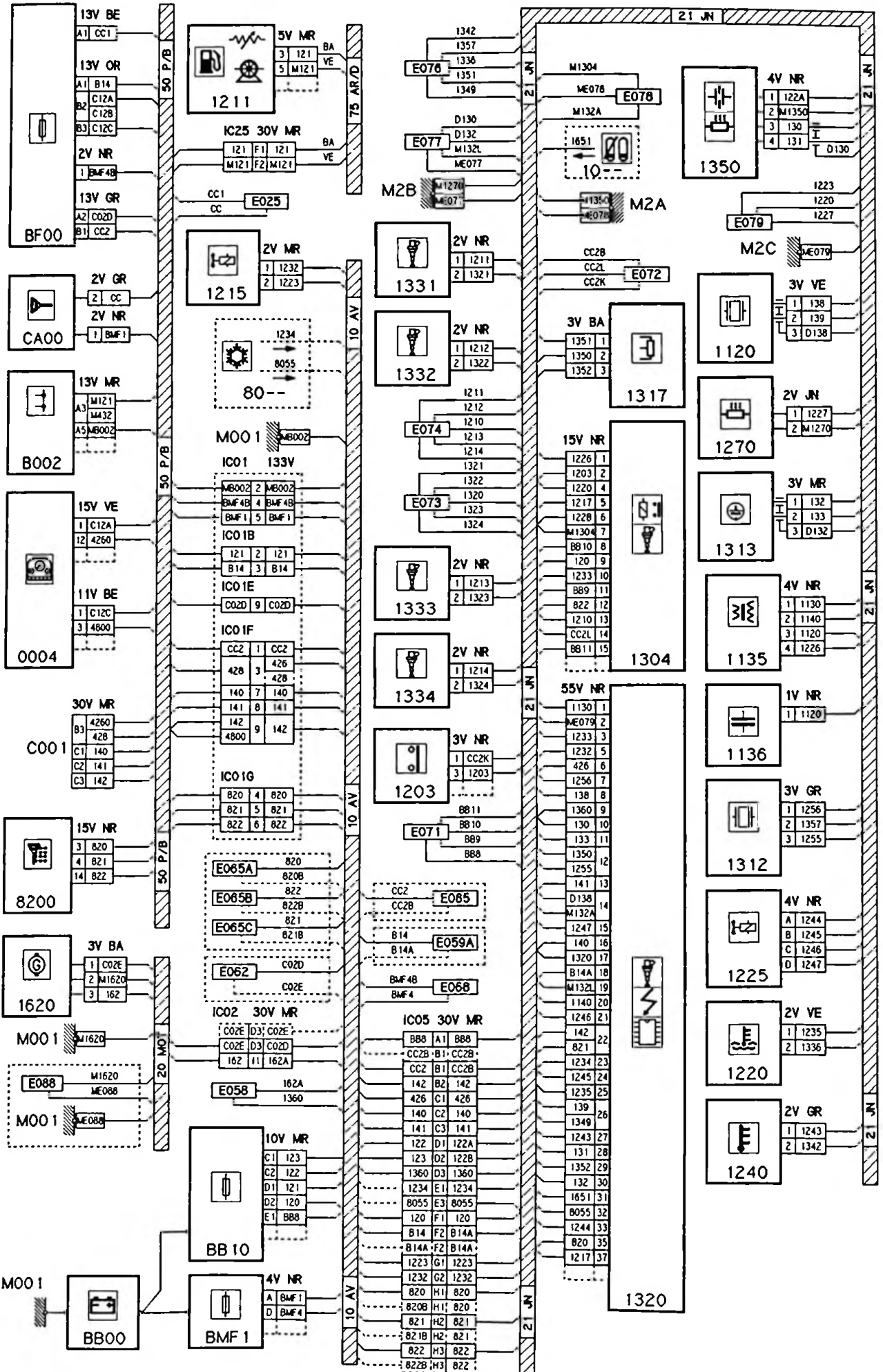

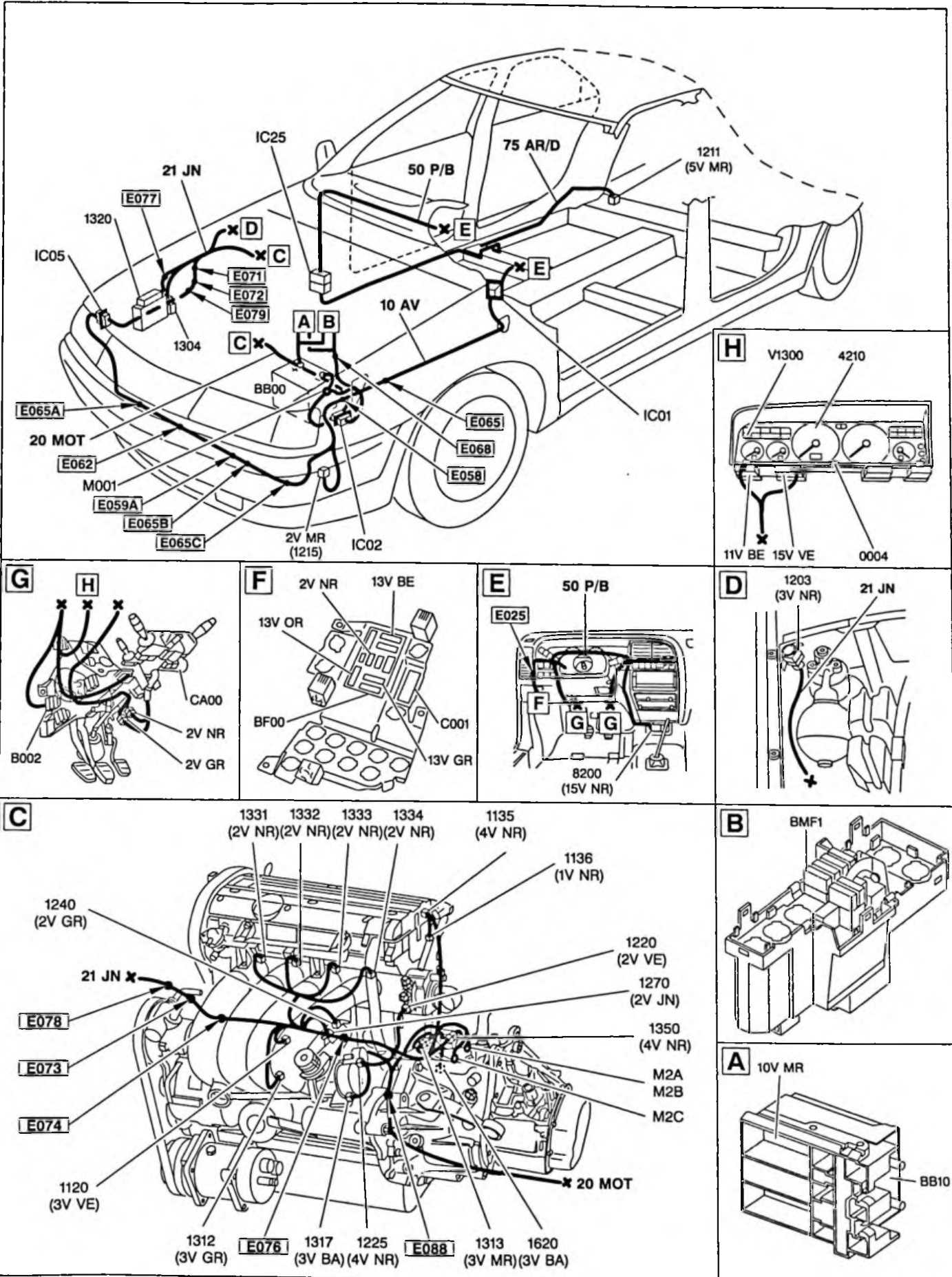

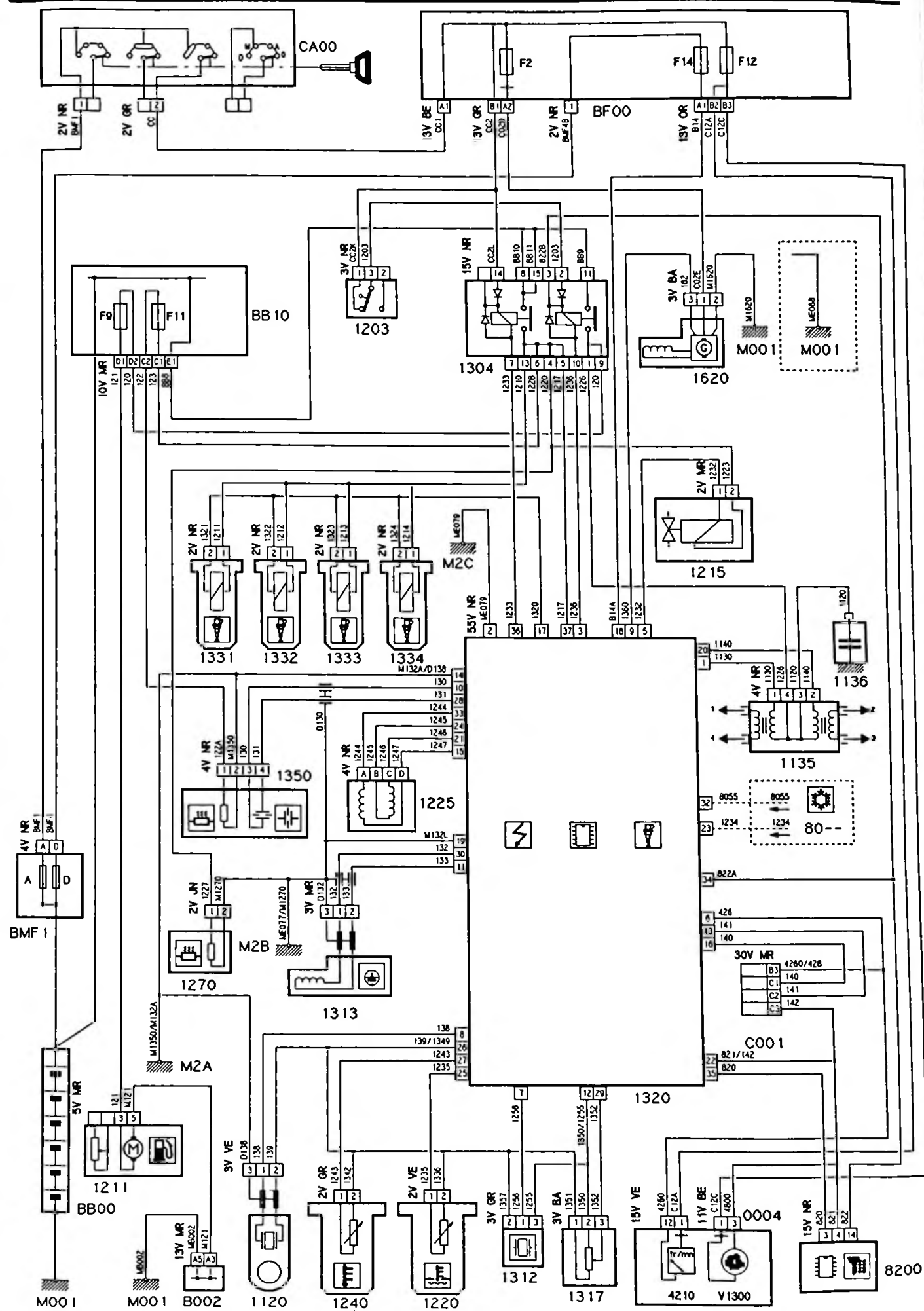

12.6

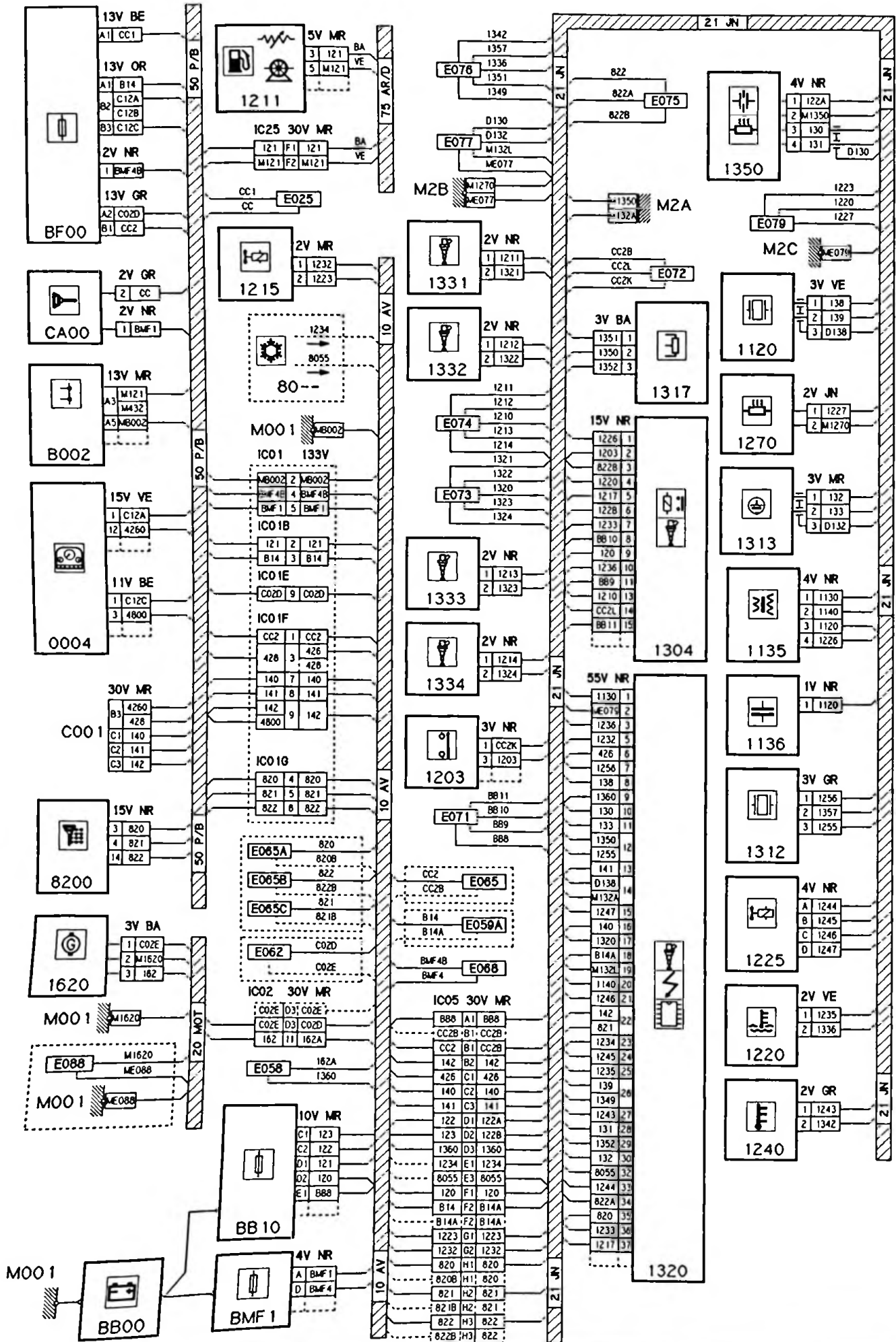

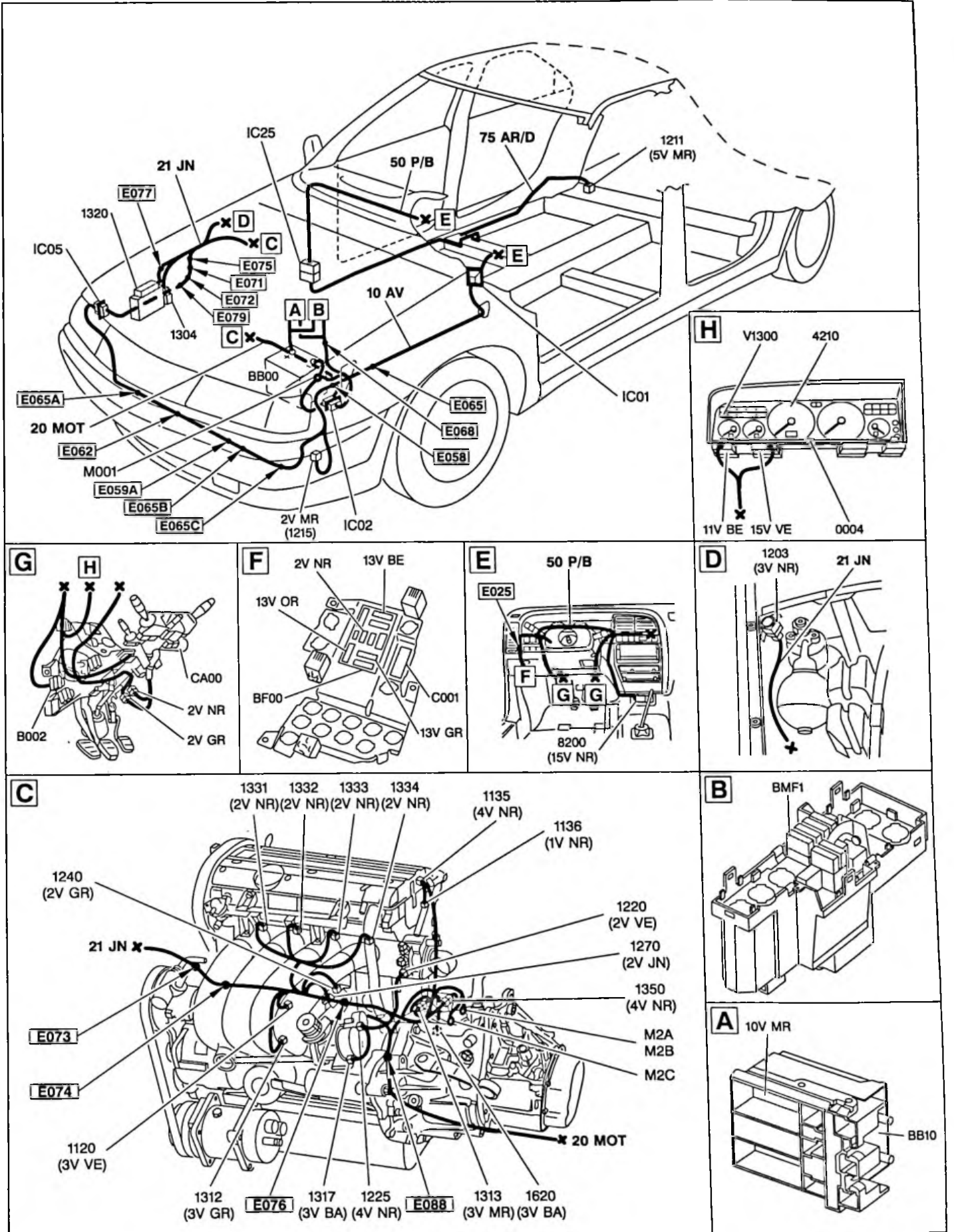

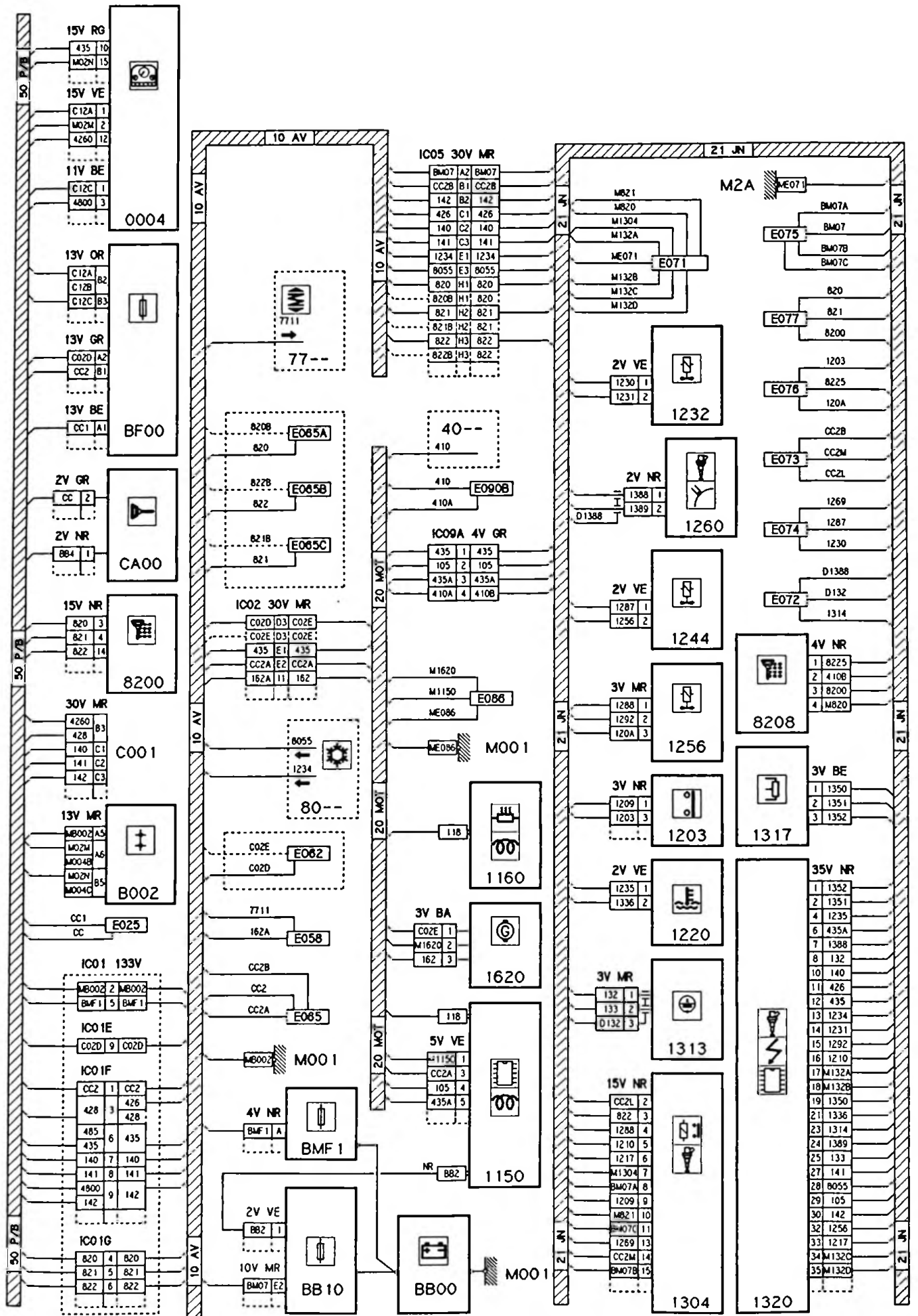

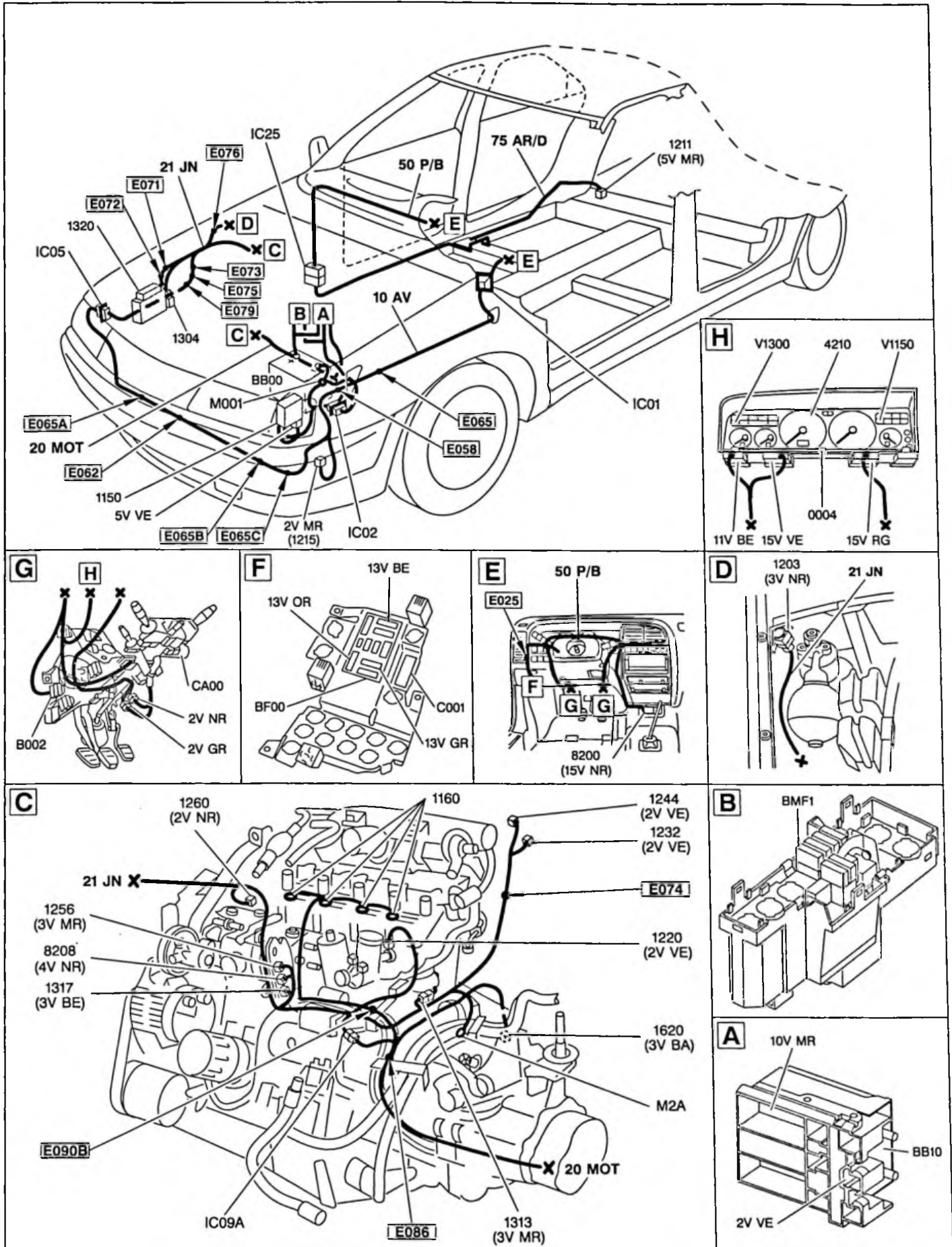

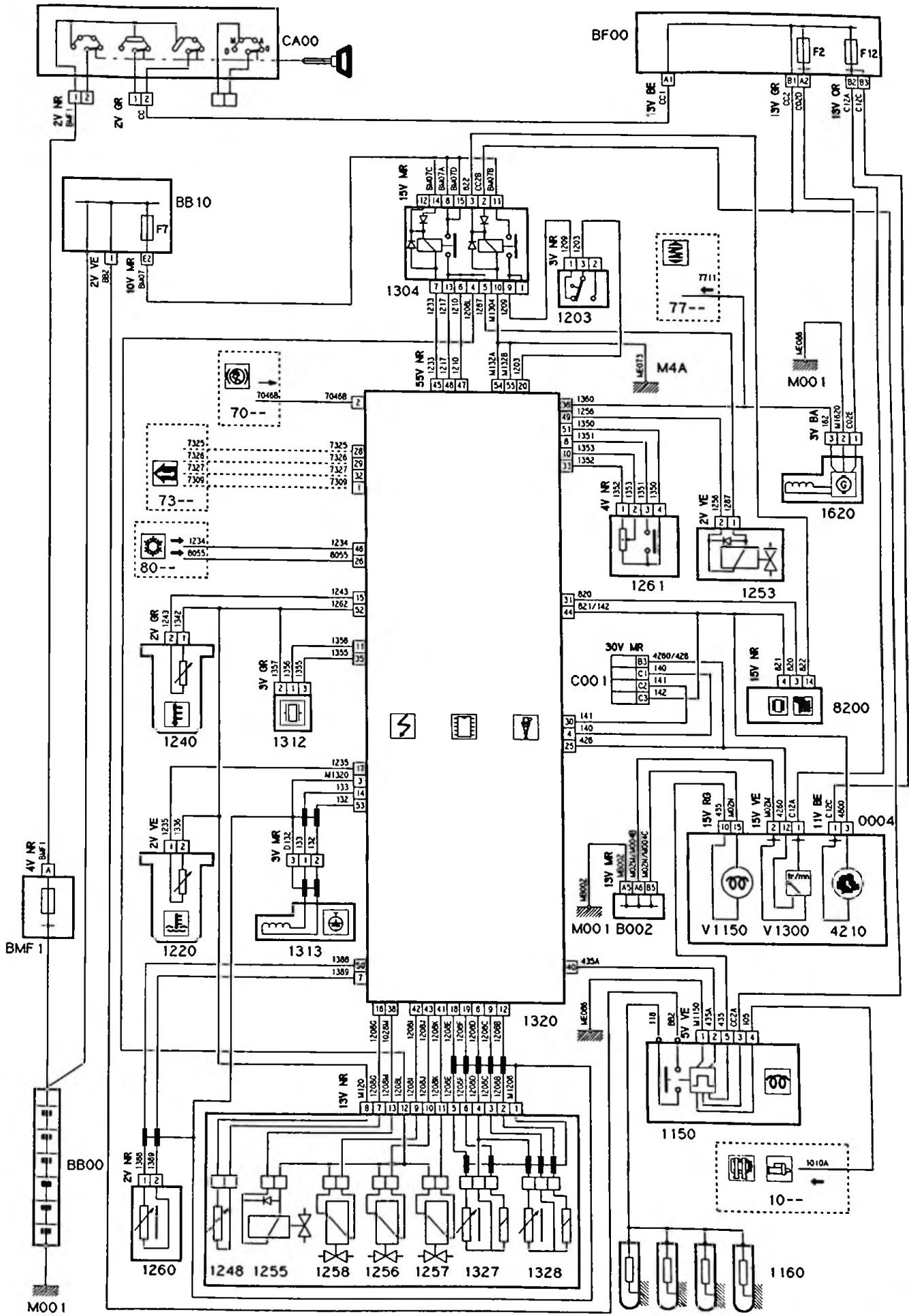

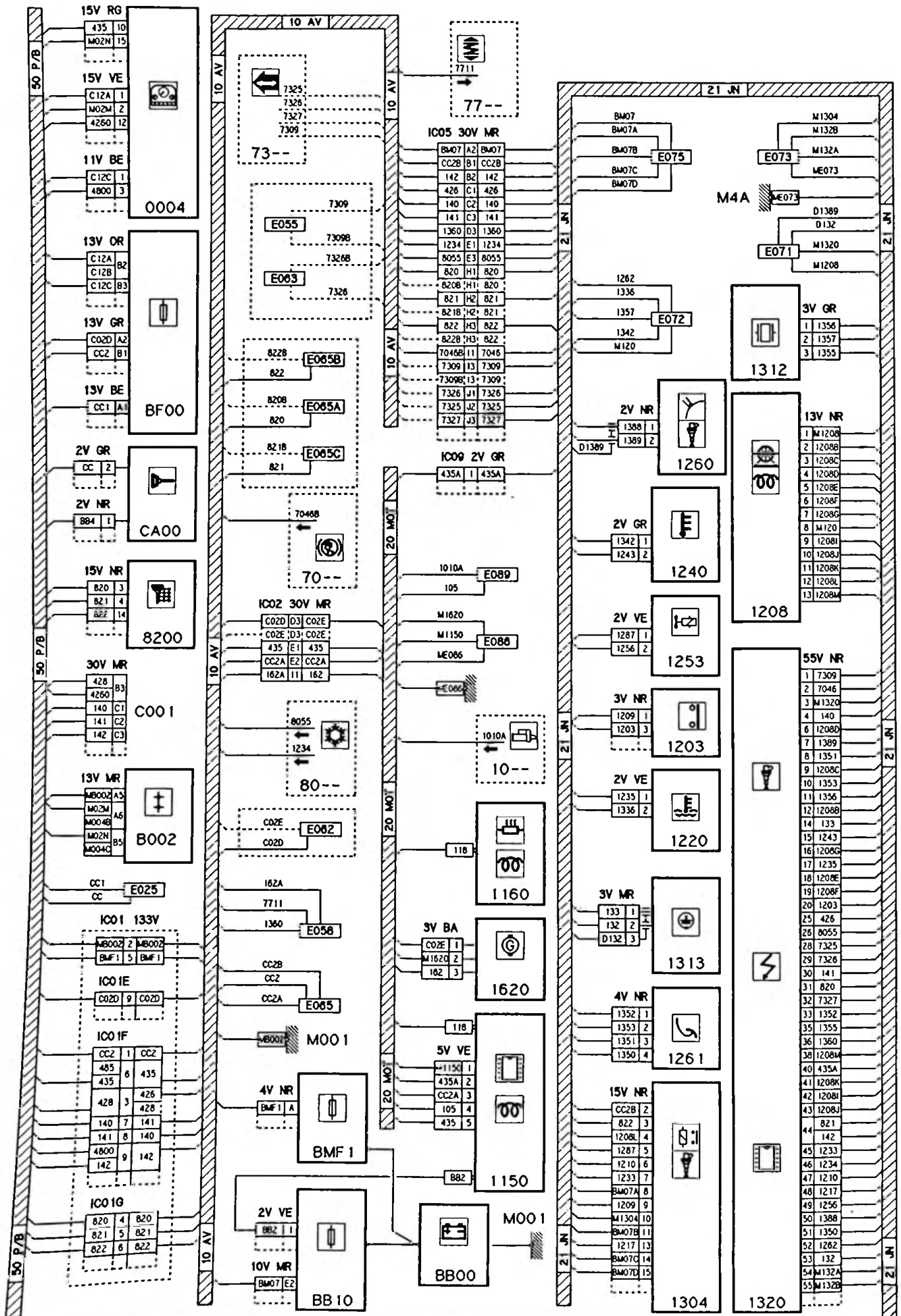

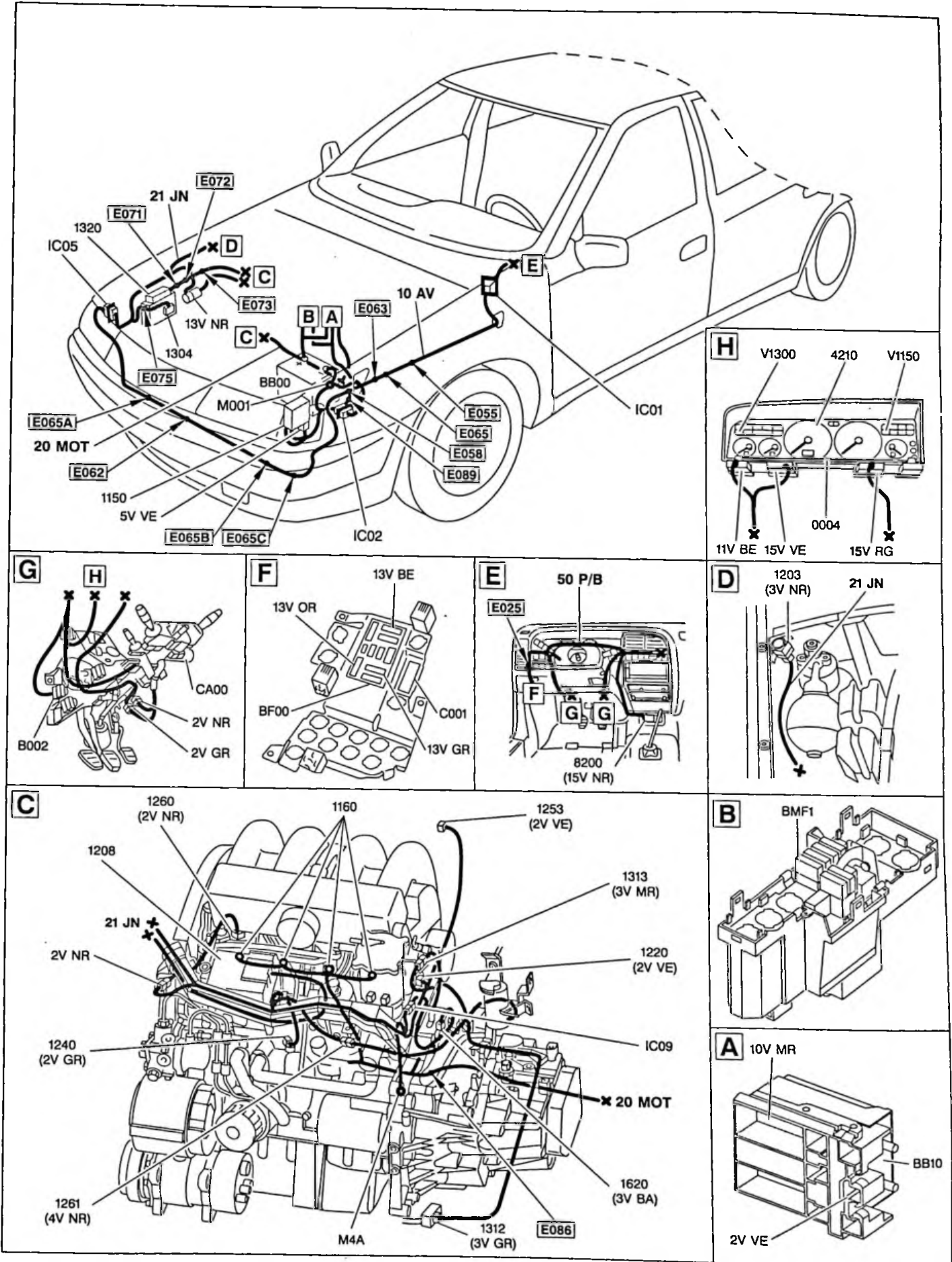

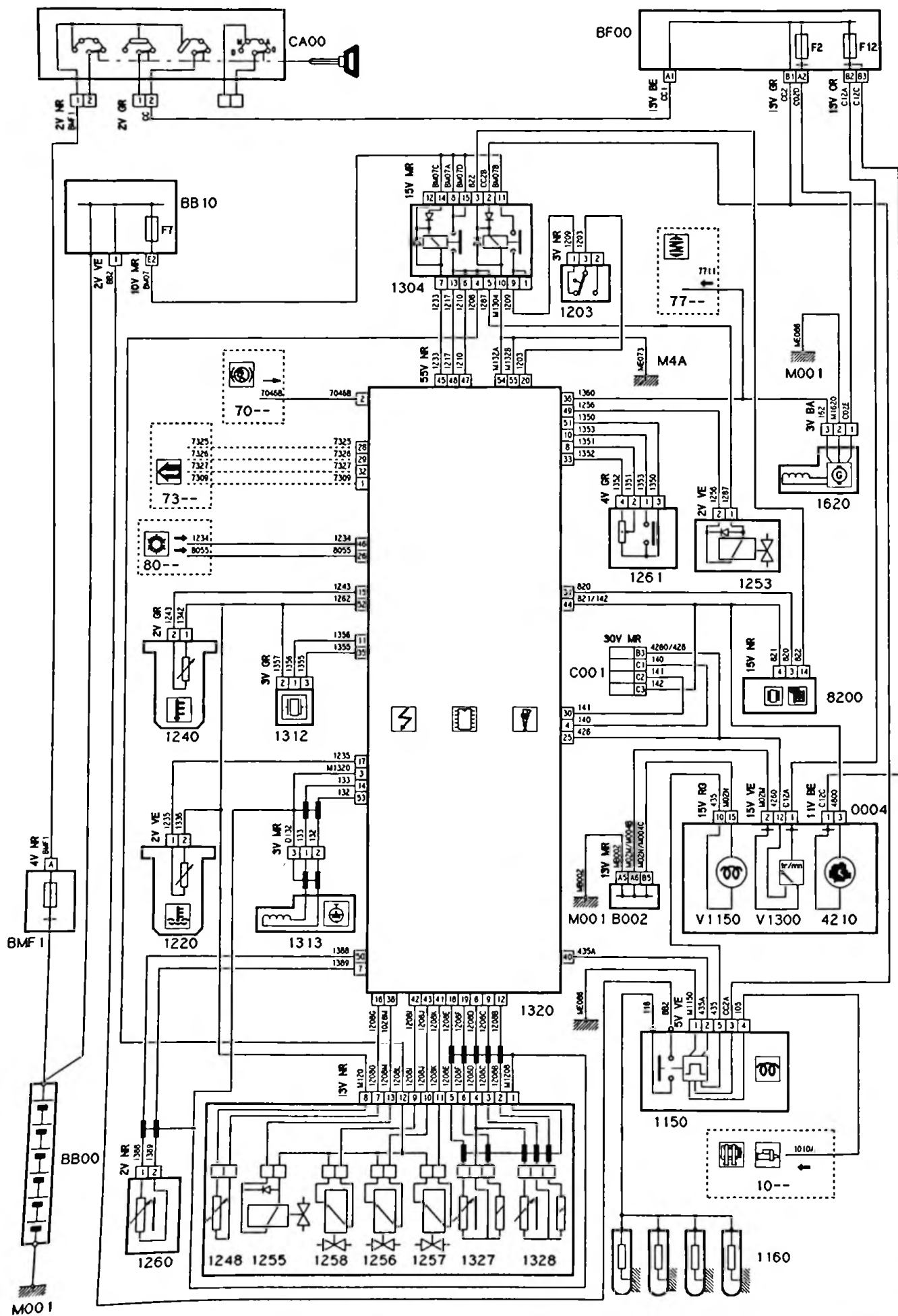

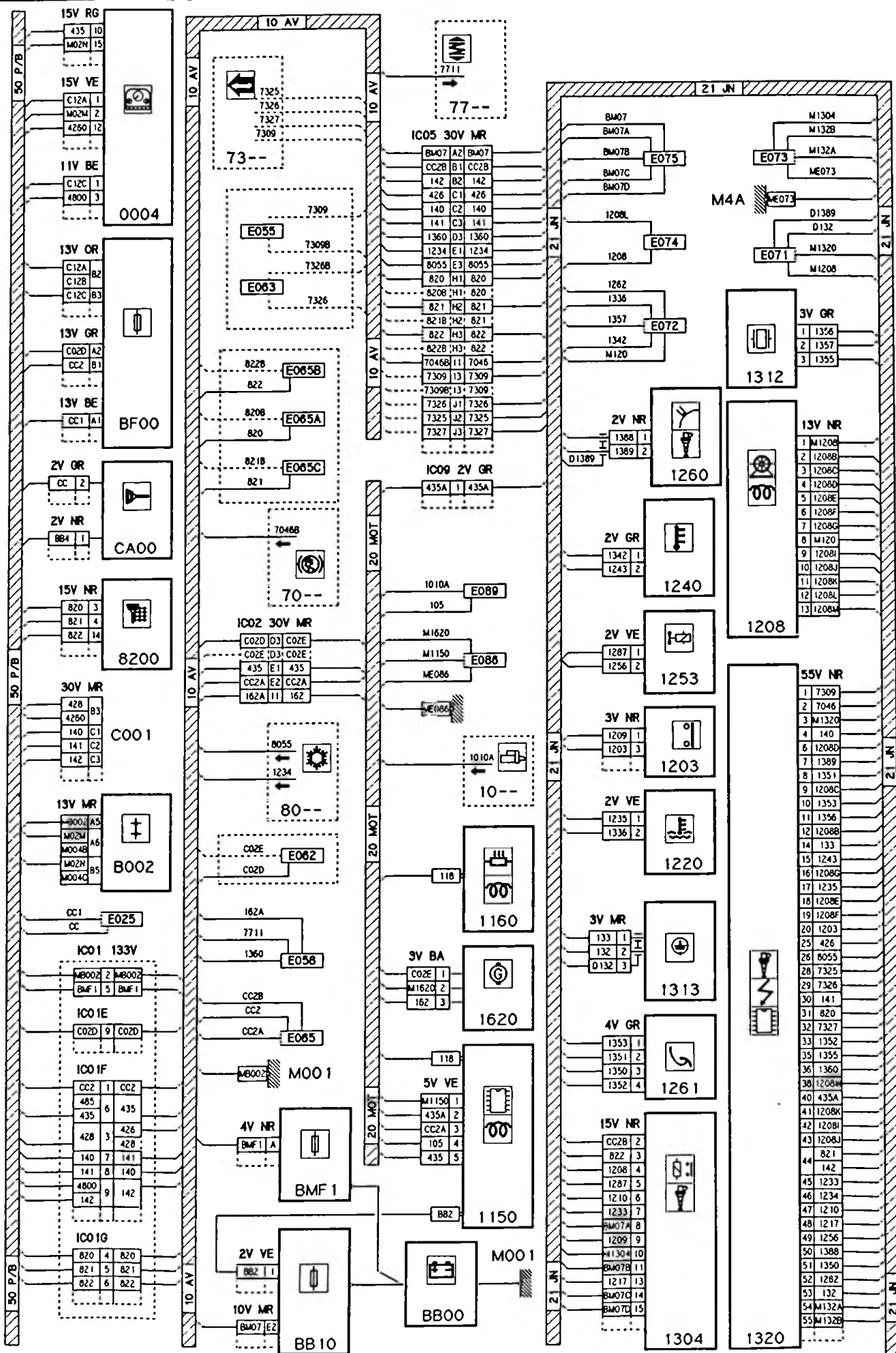

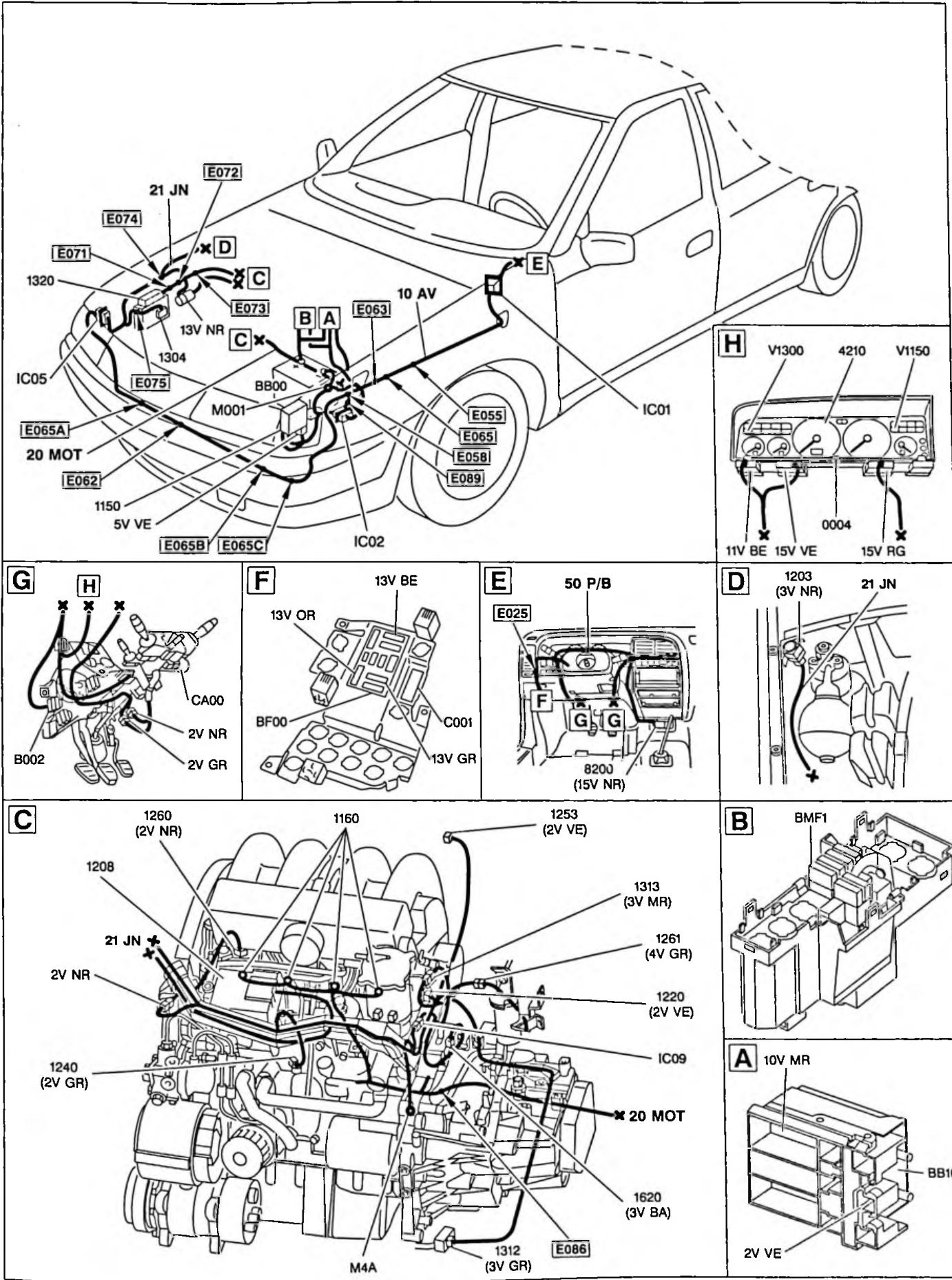

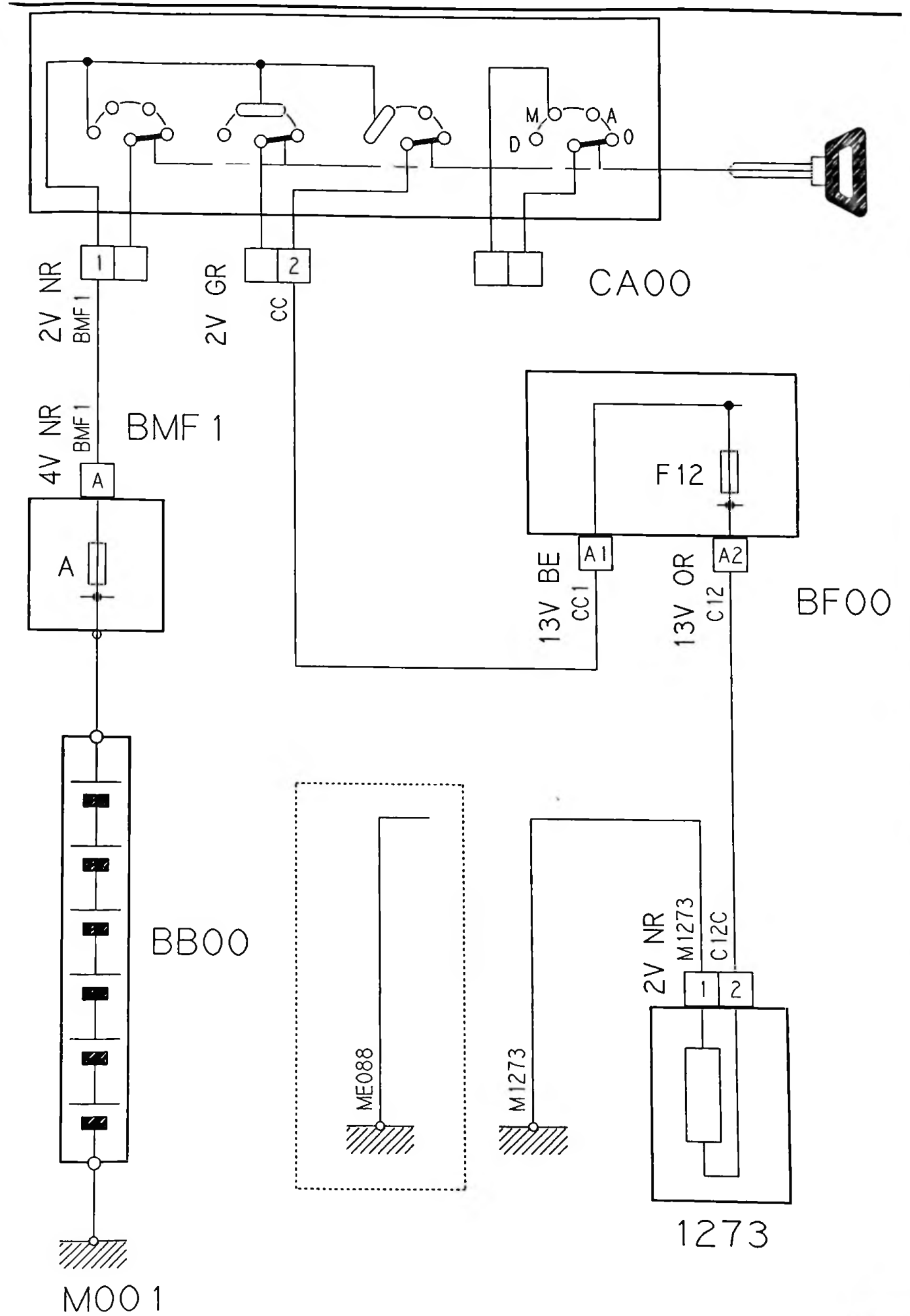

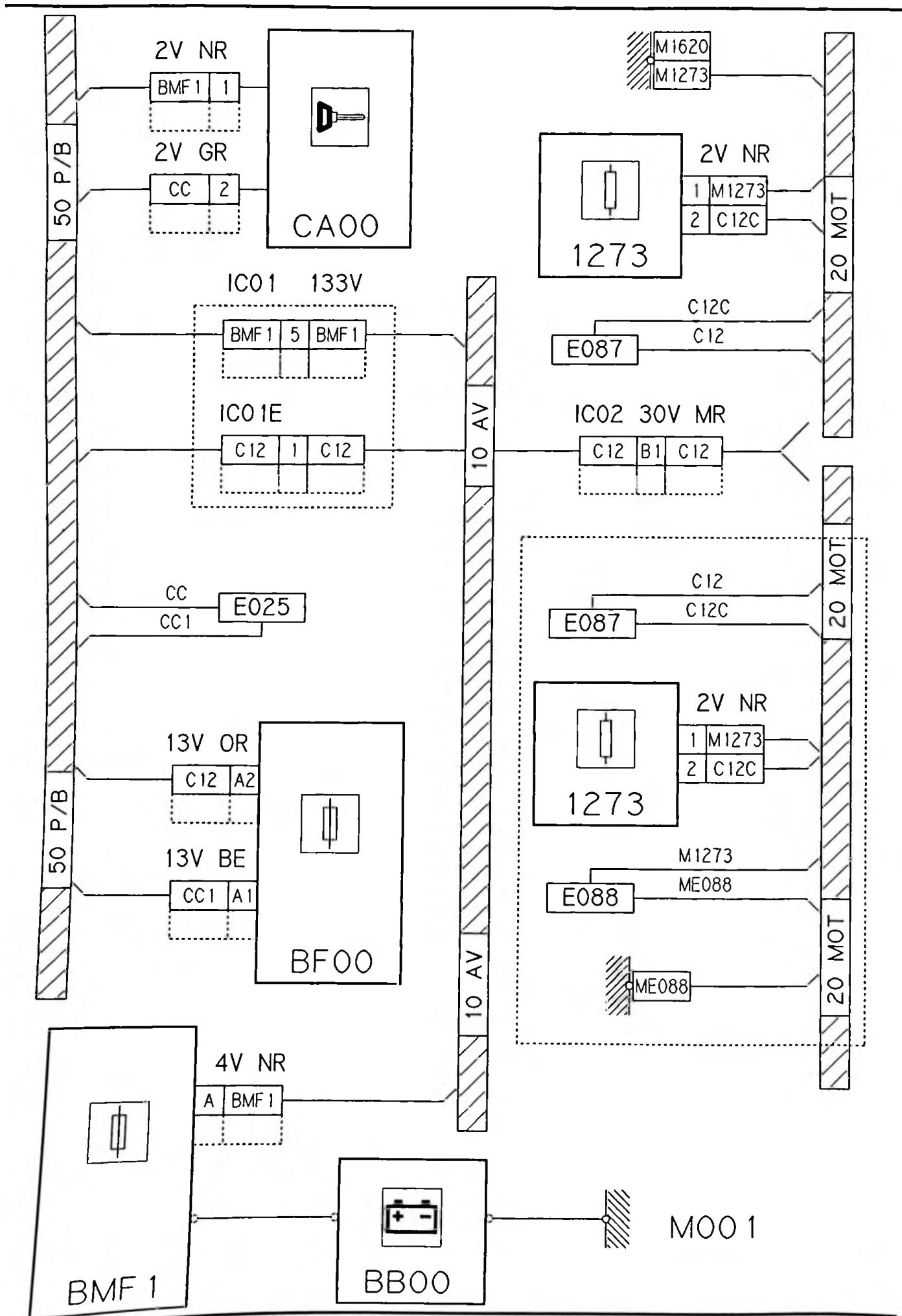

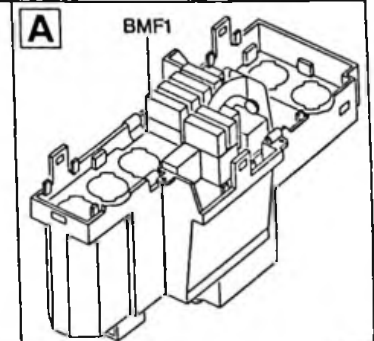
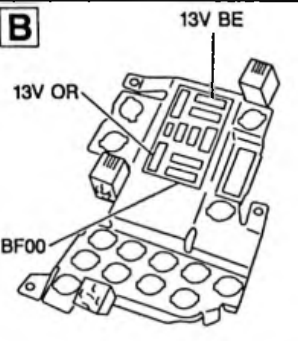
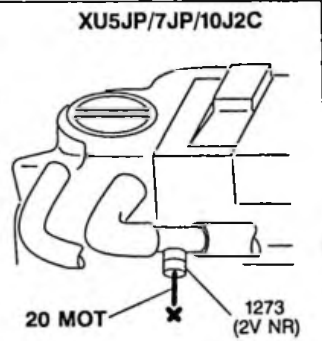
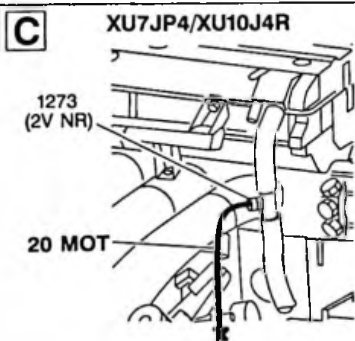
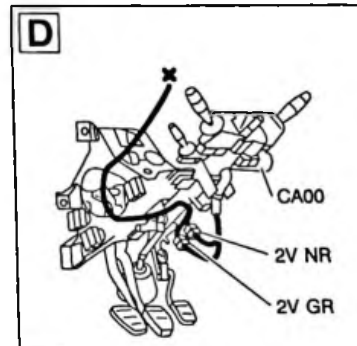
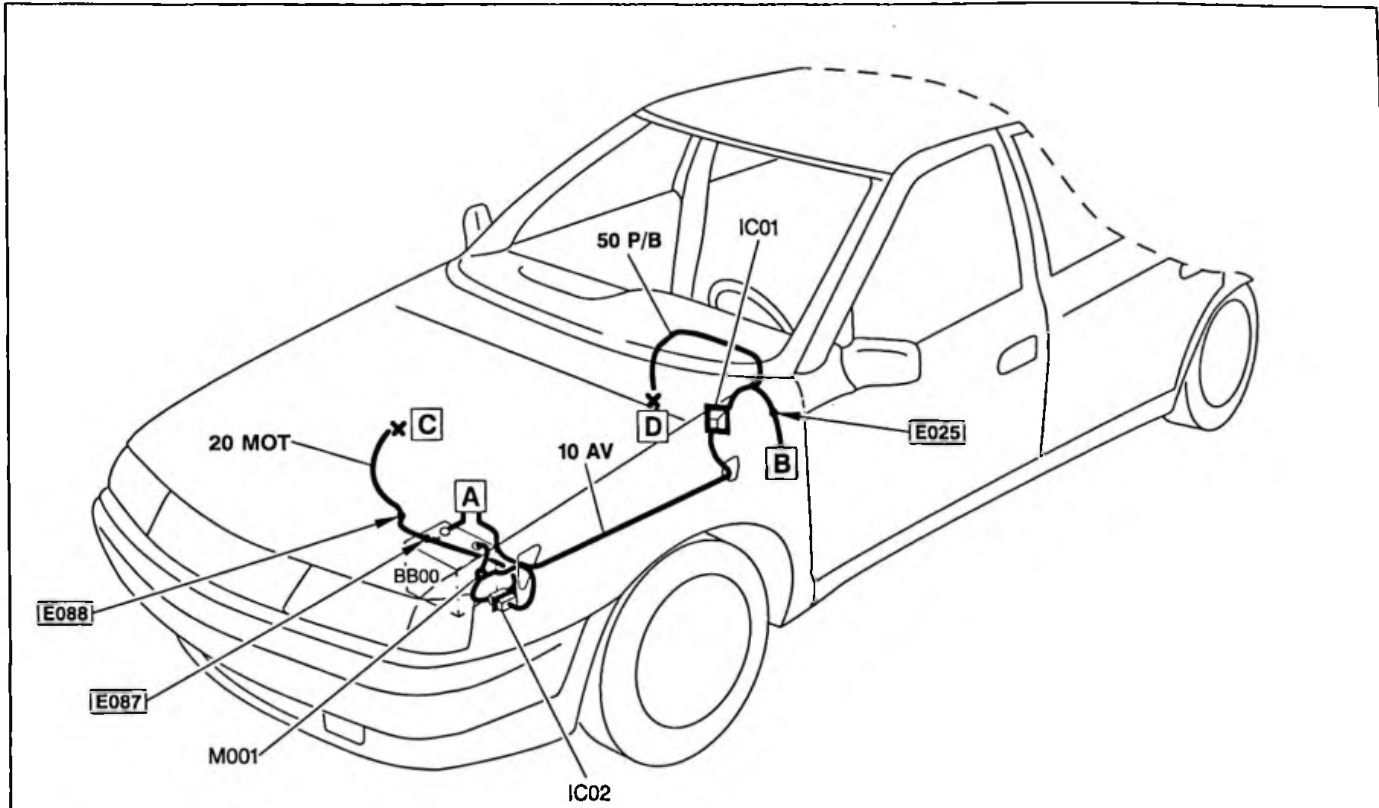

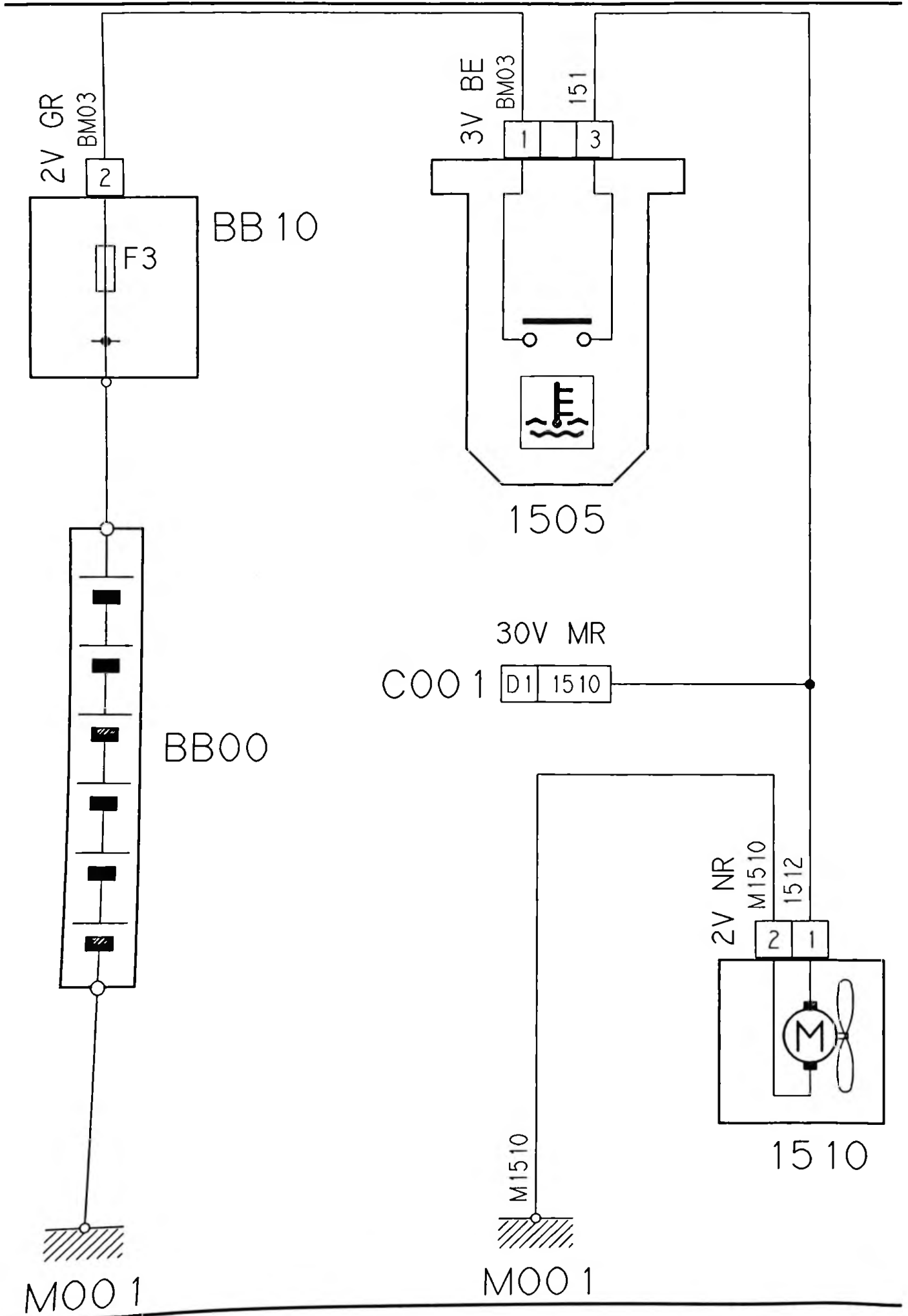

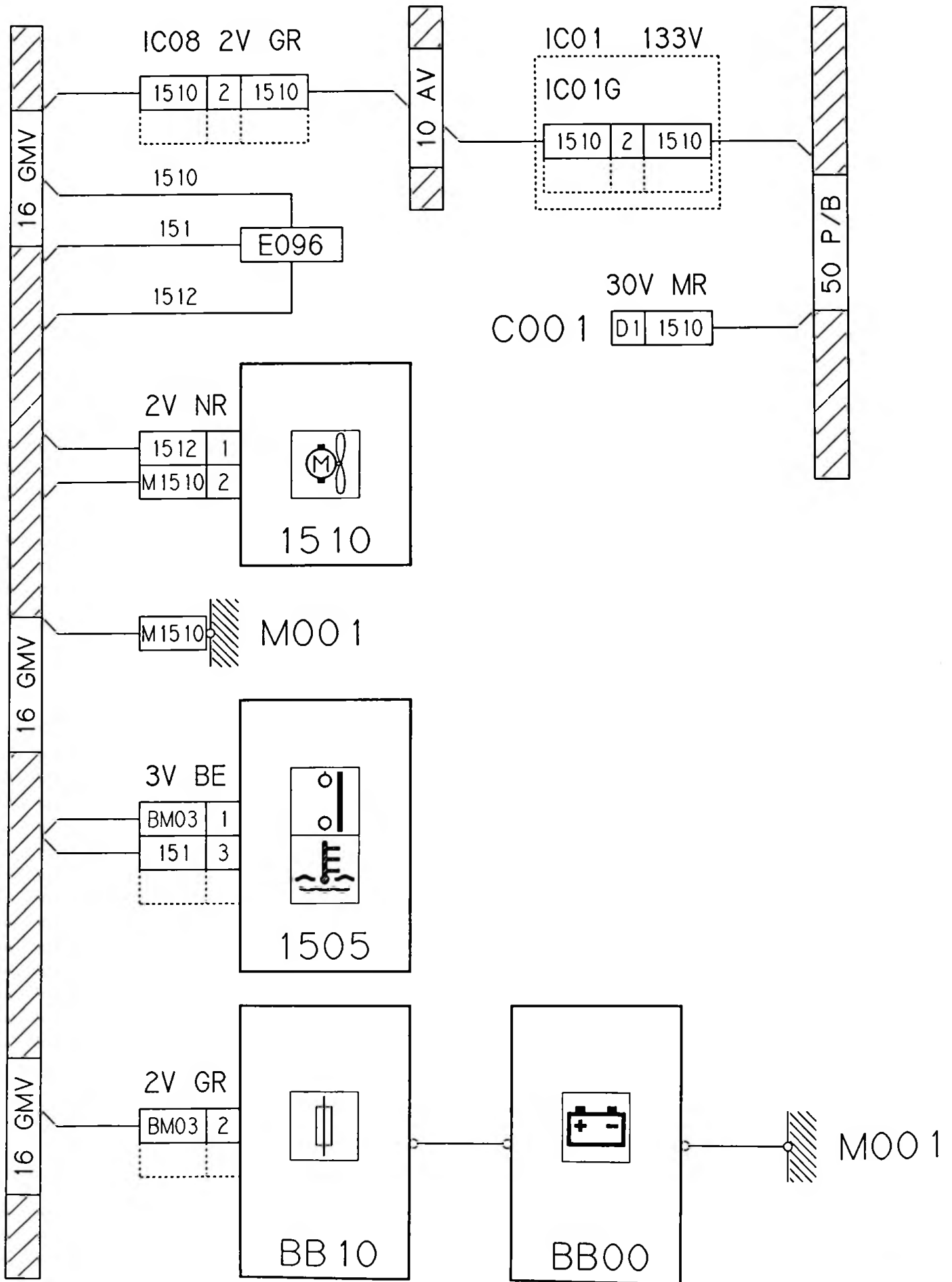

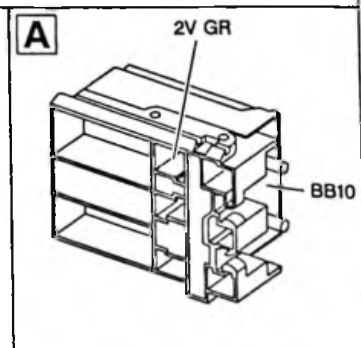
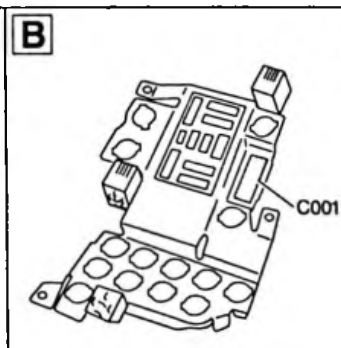
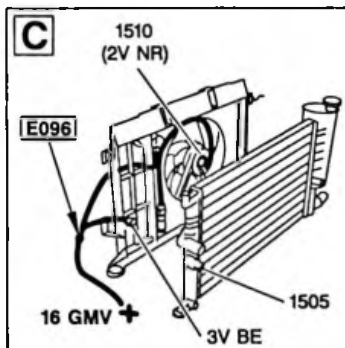
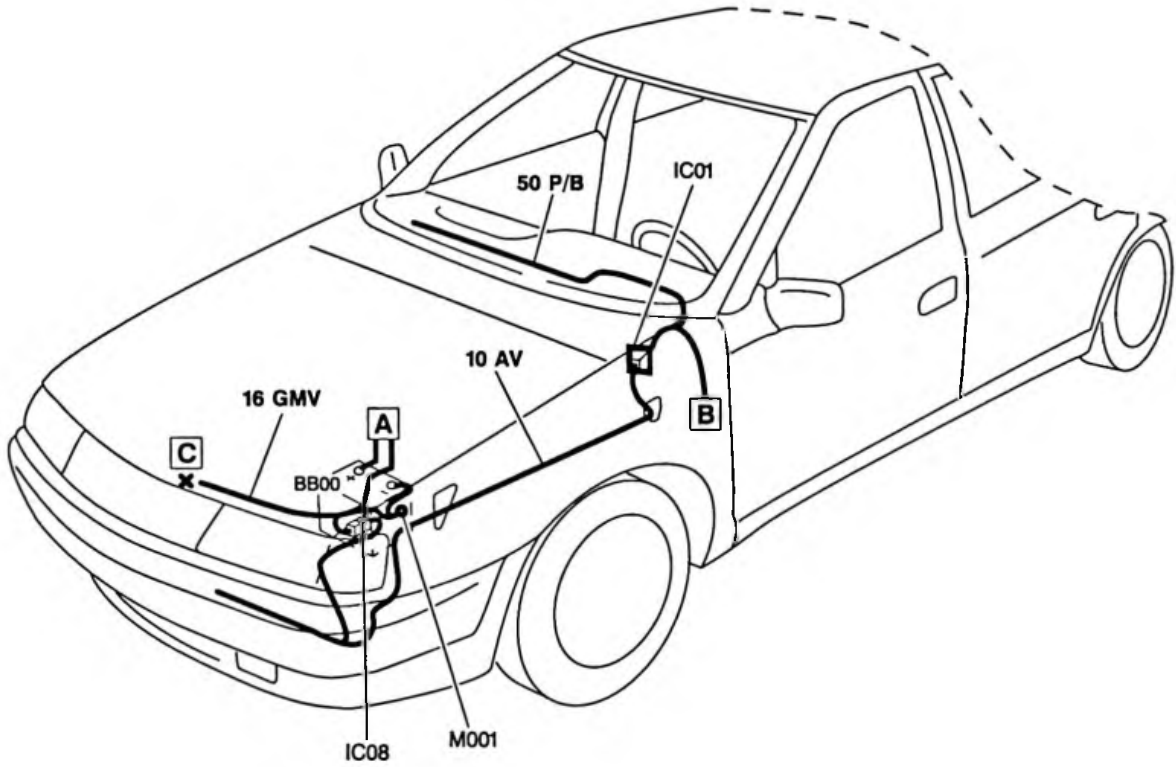

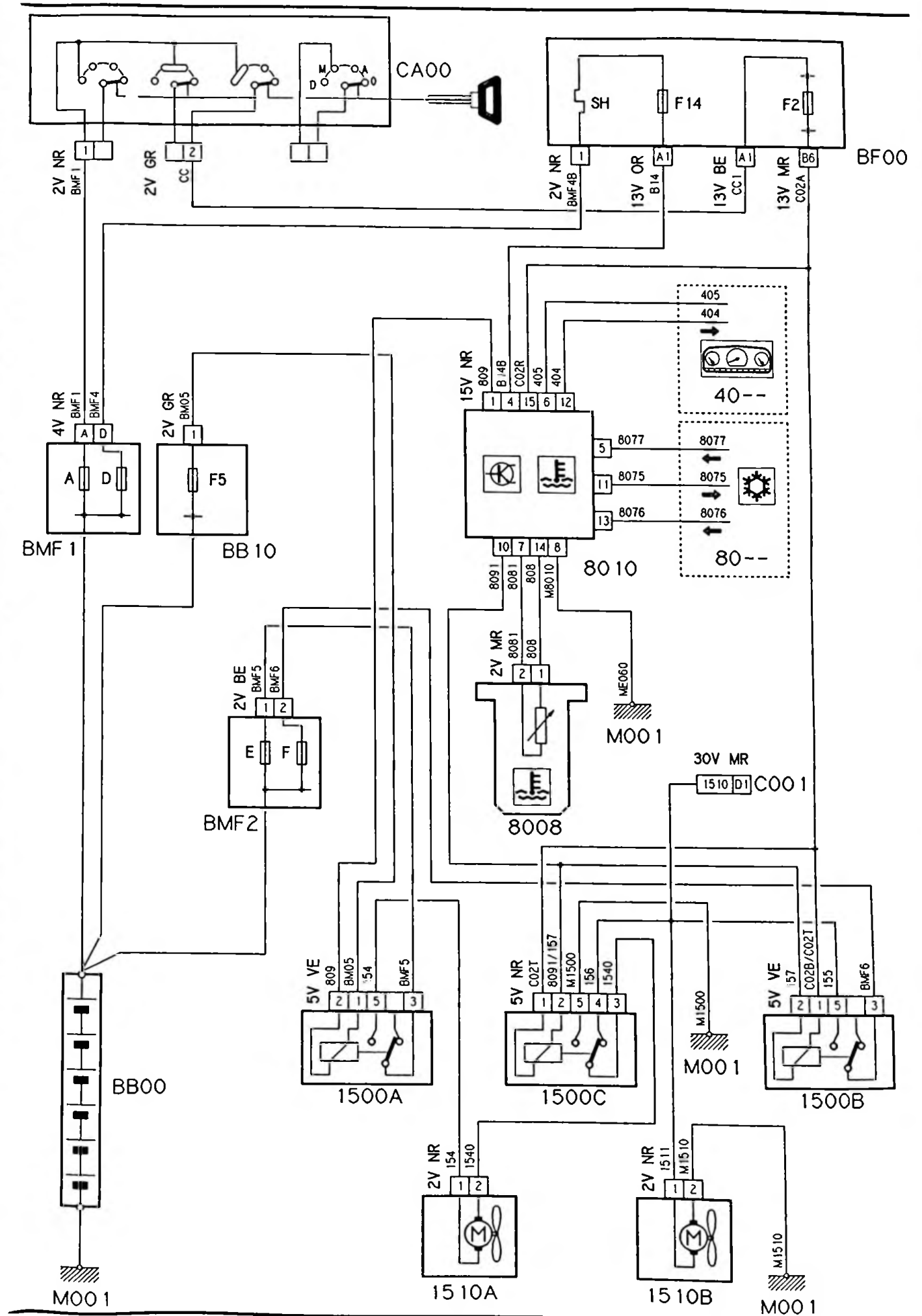

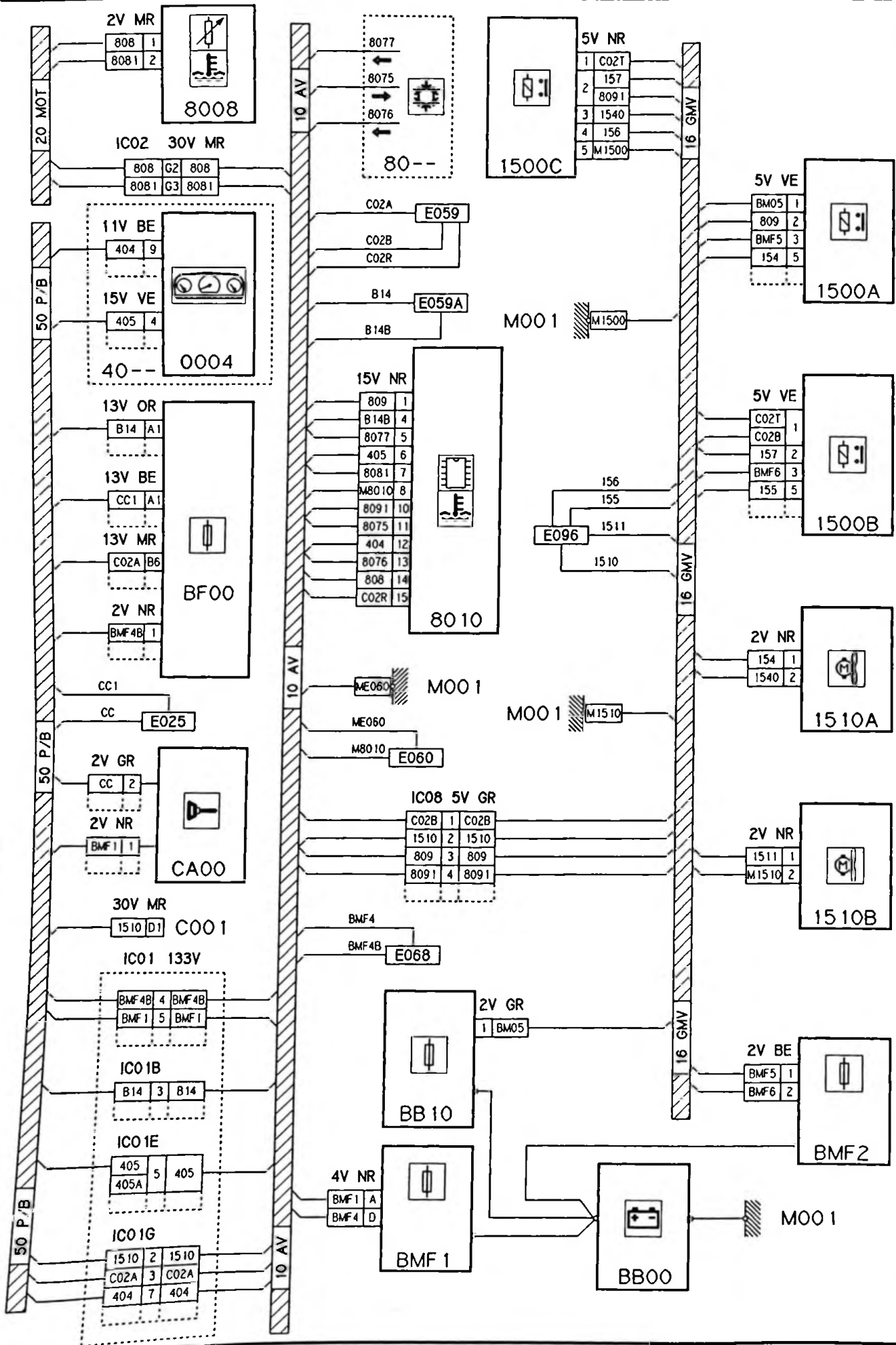

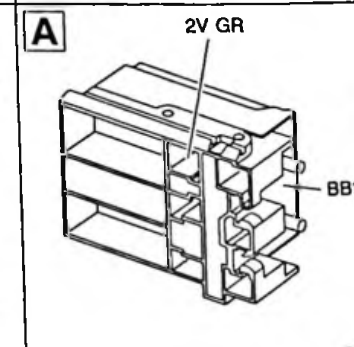
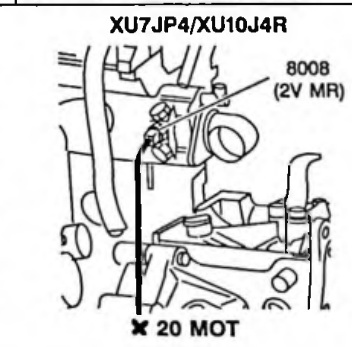
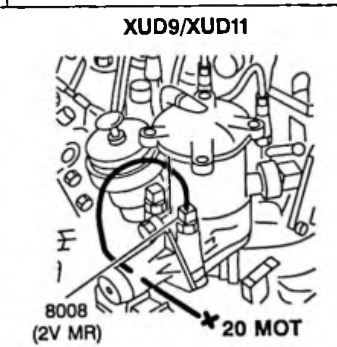
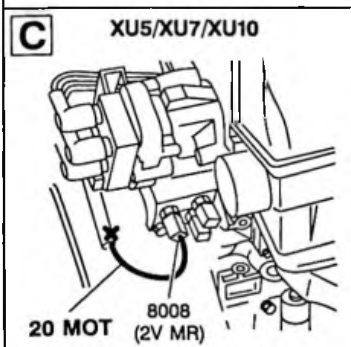
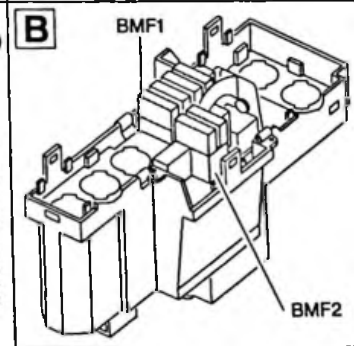
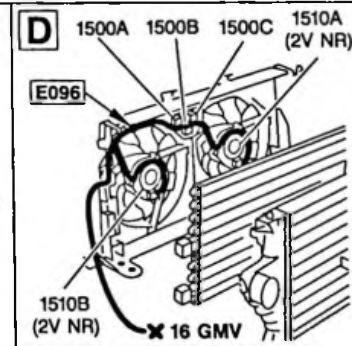
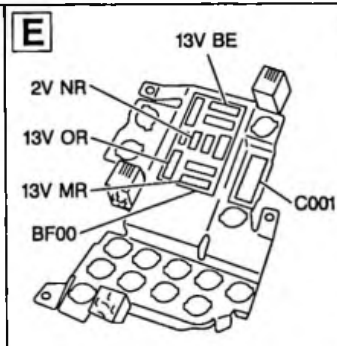
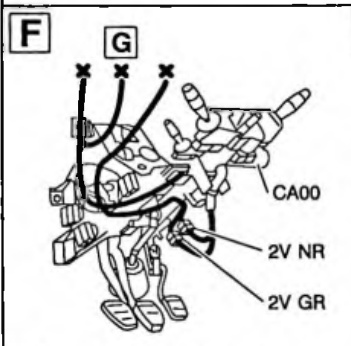
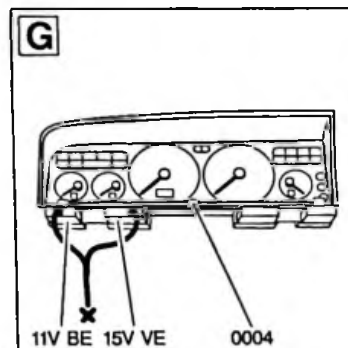
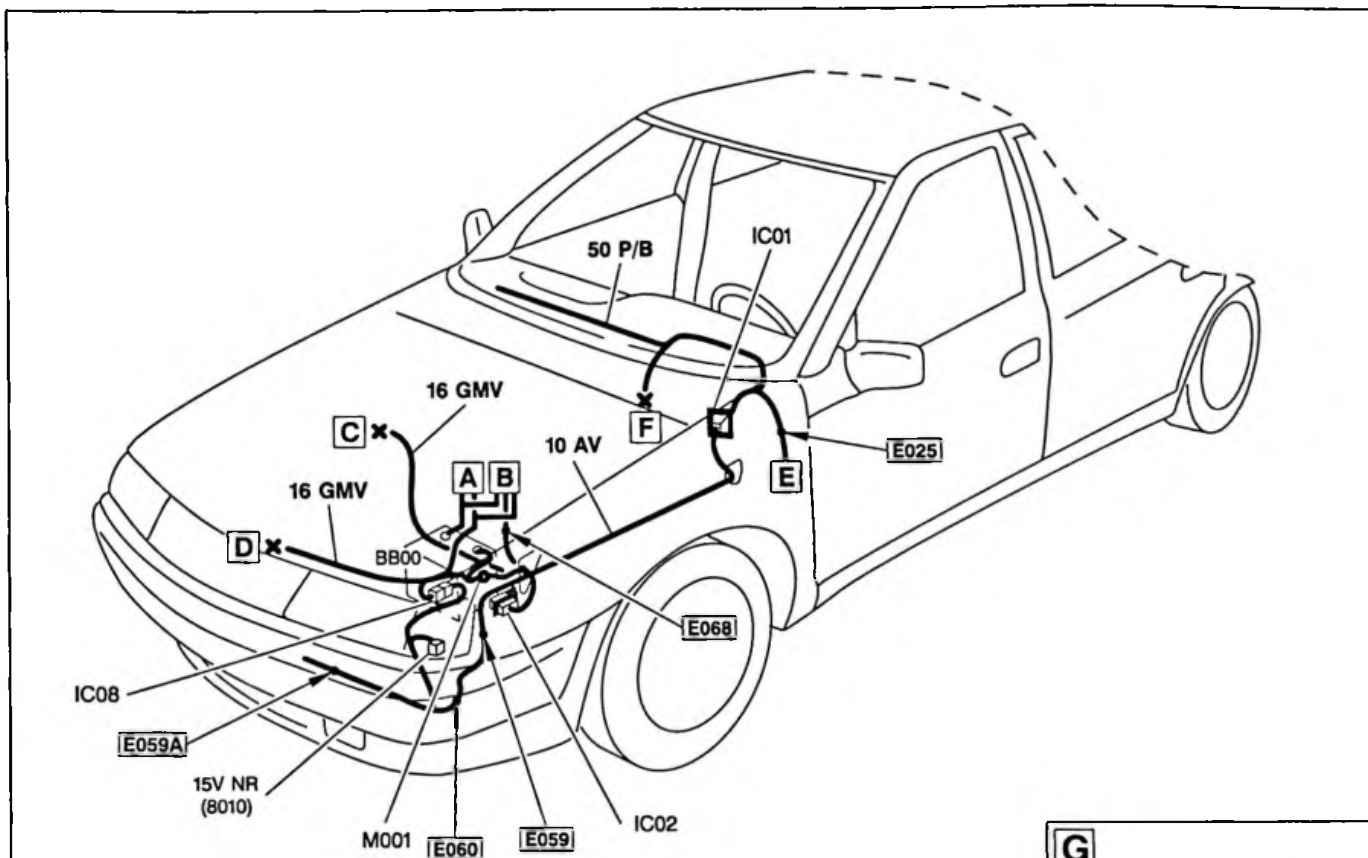

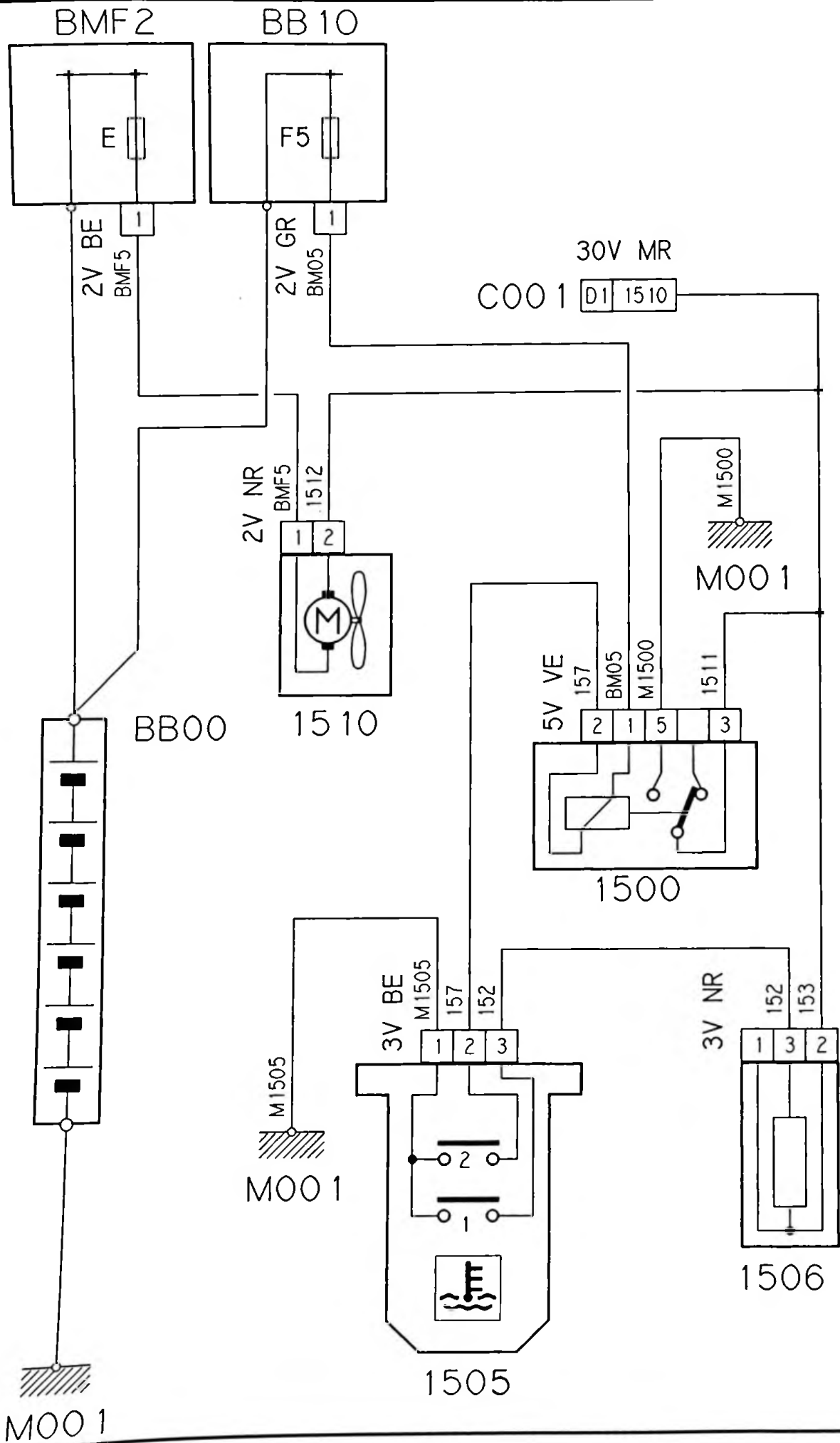

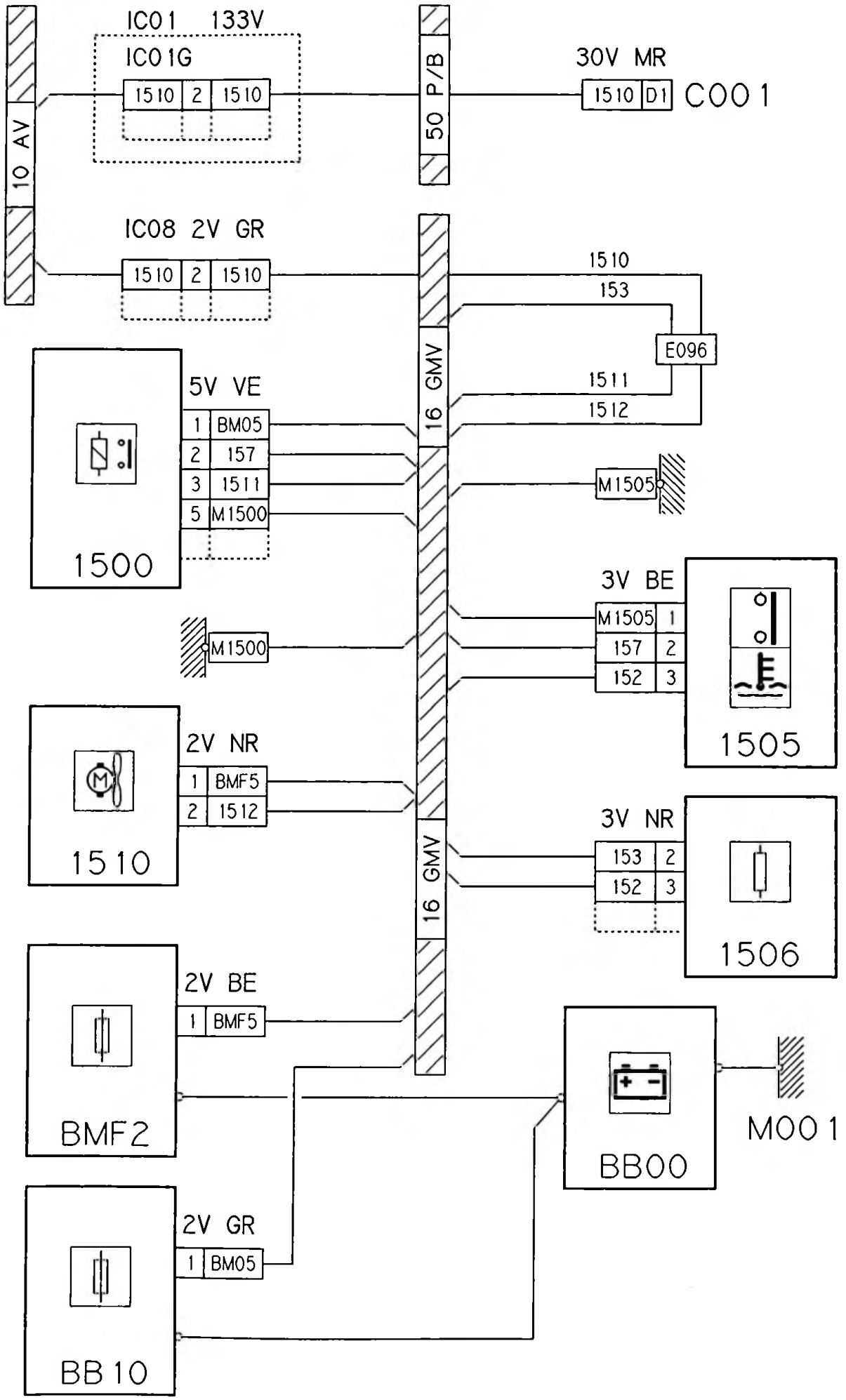

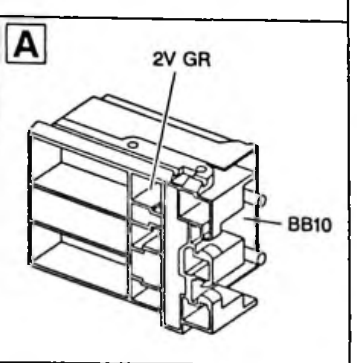
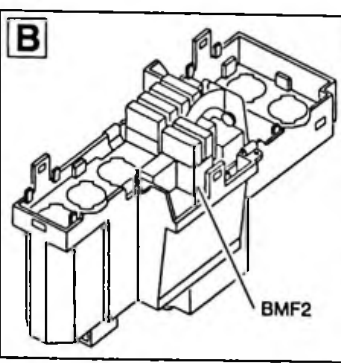
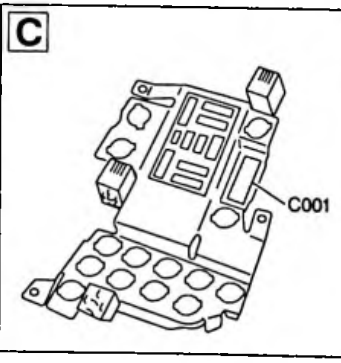
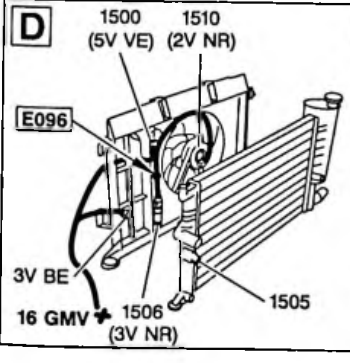
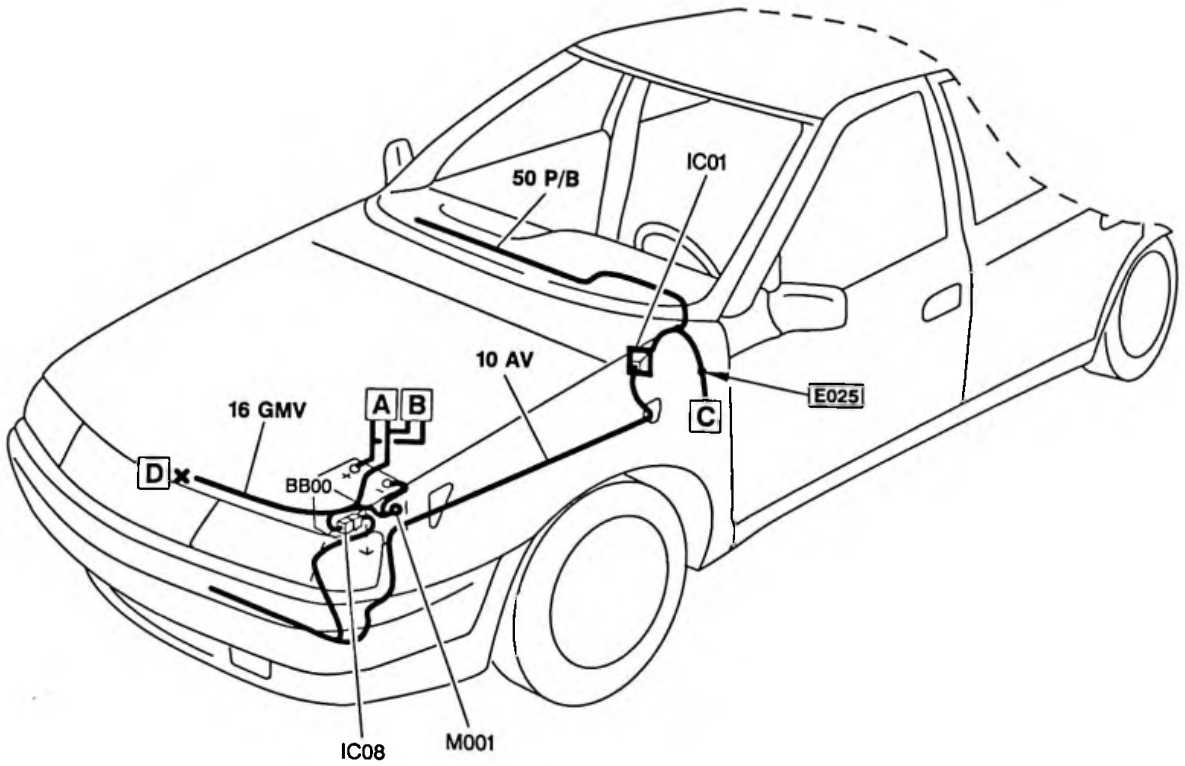

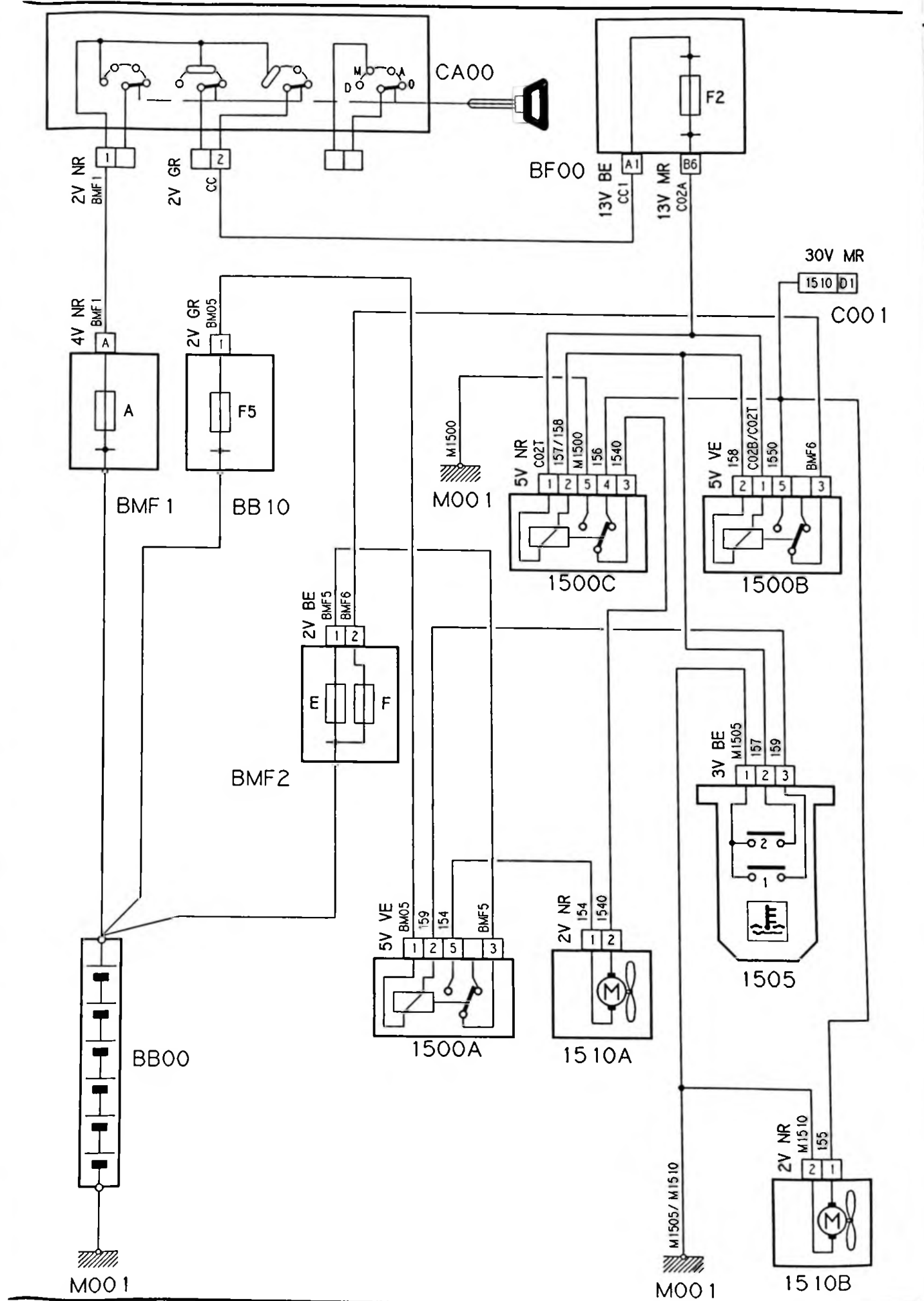

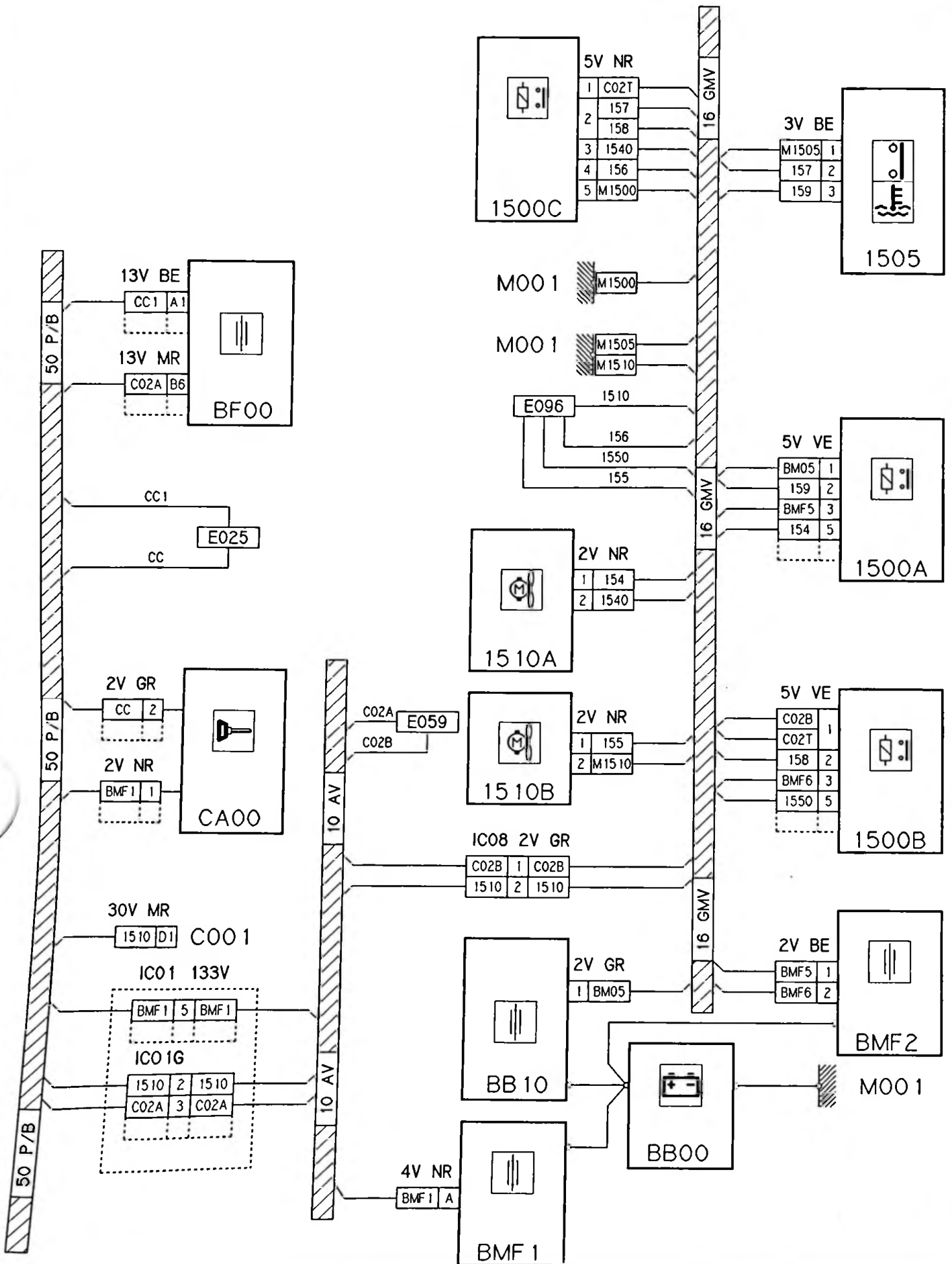

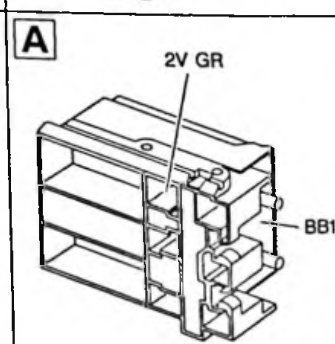
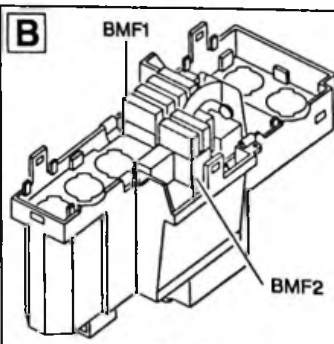
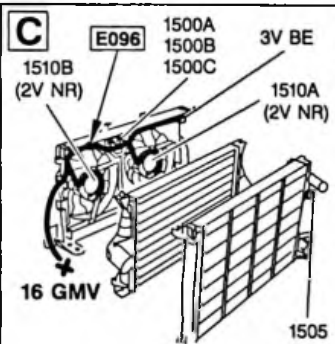
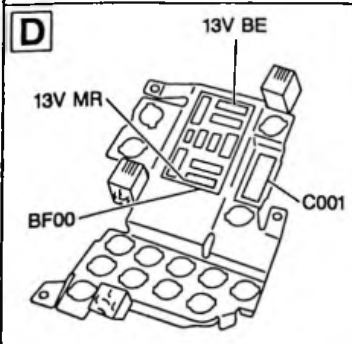
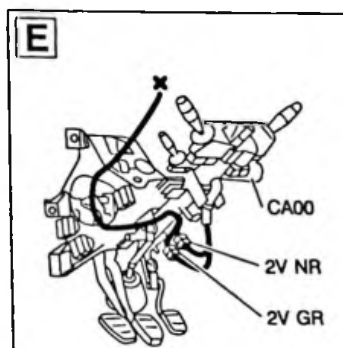
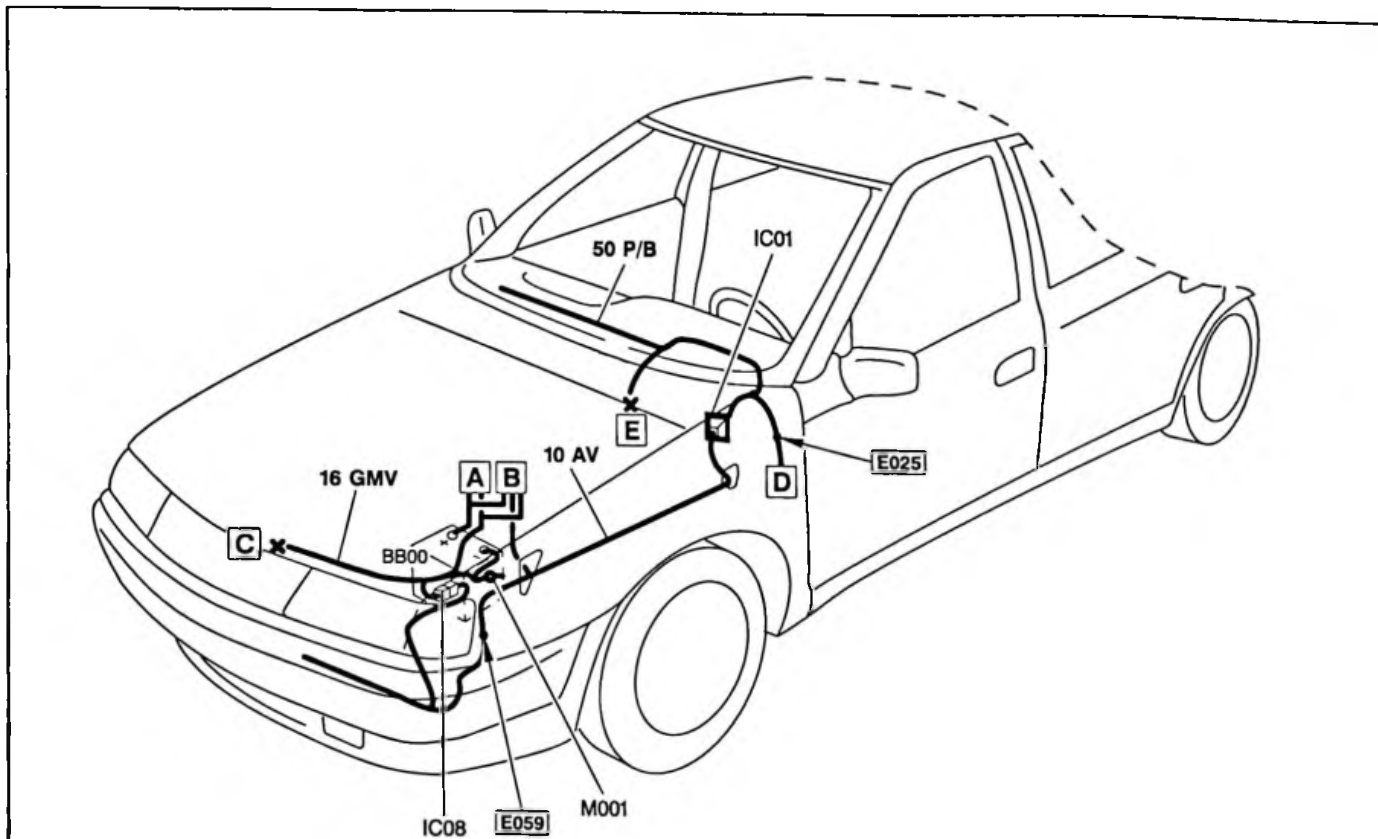

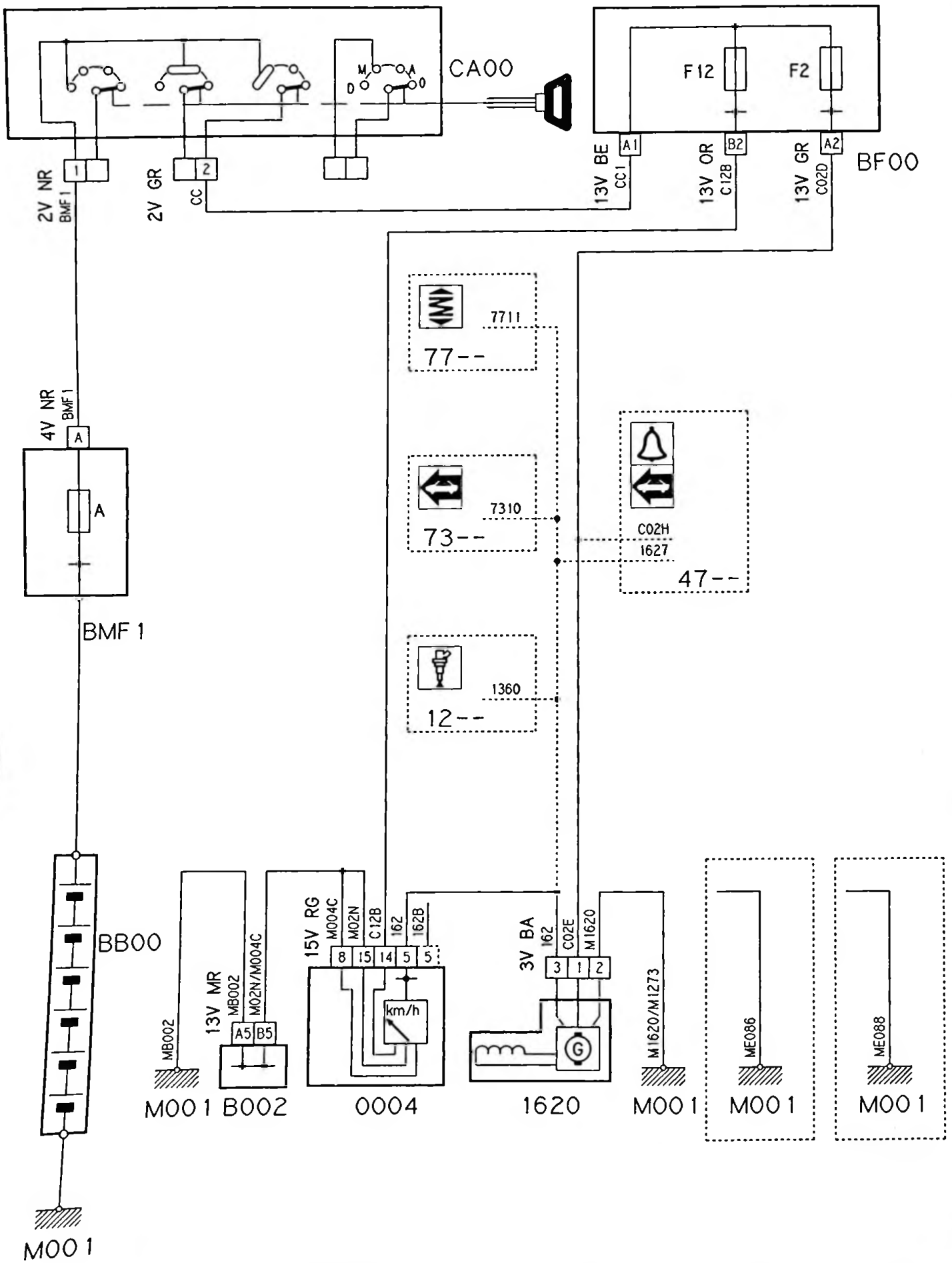

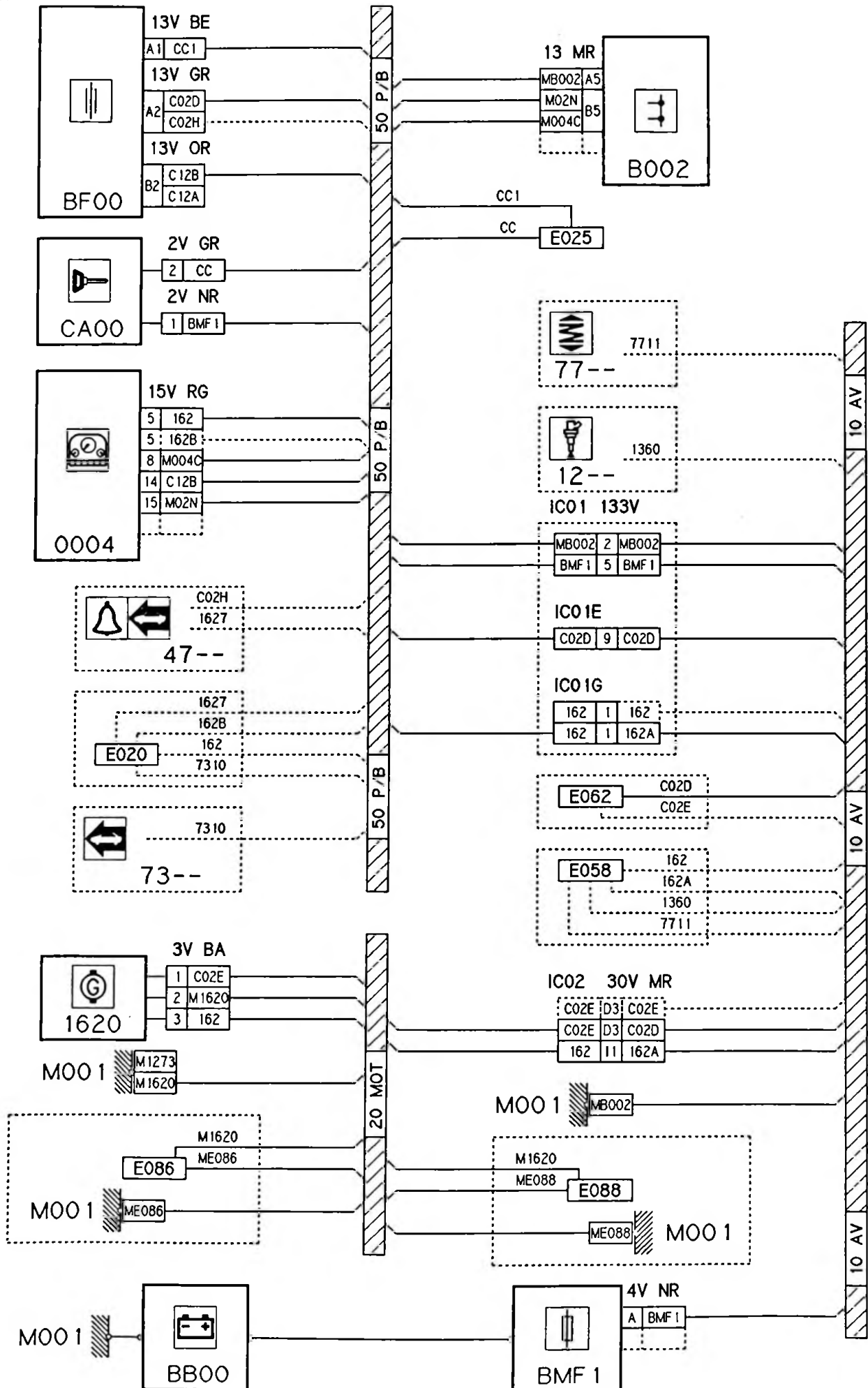

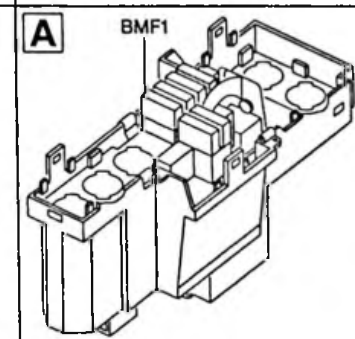
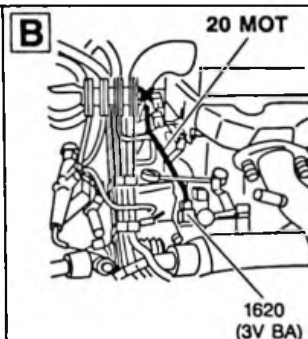
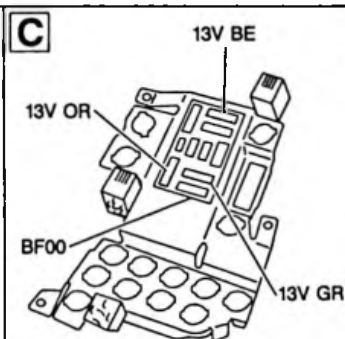
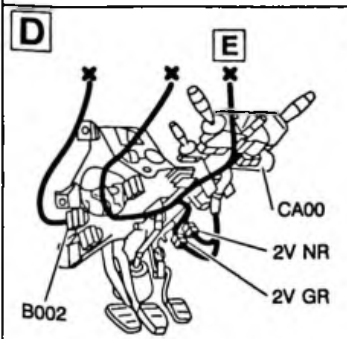
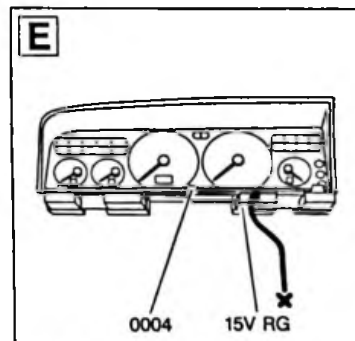
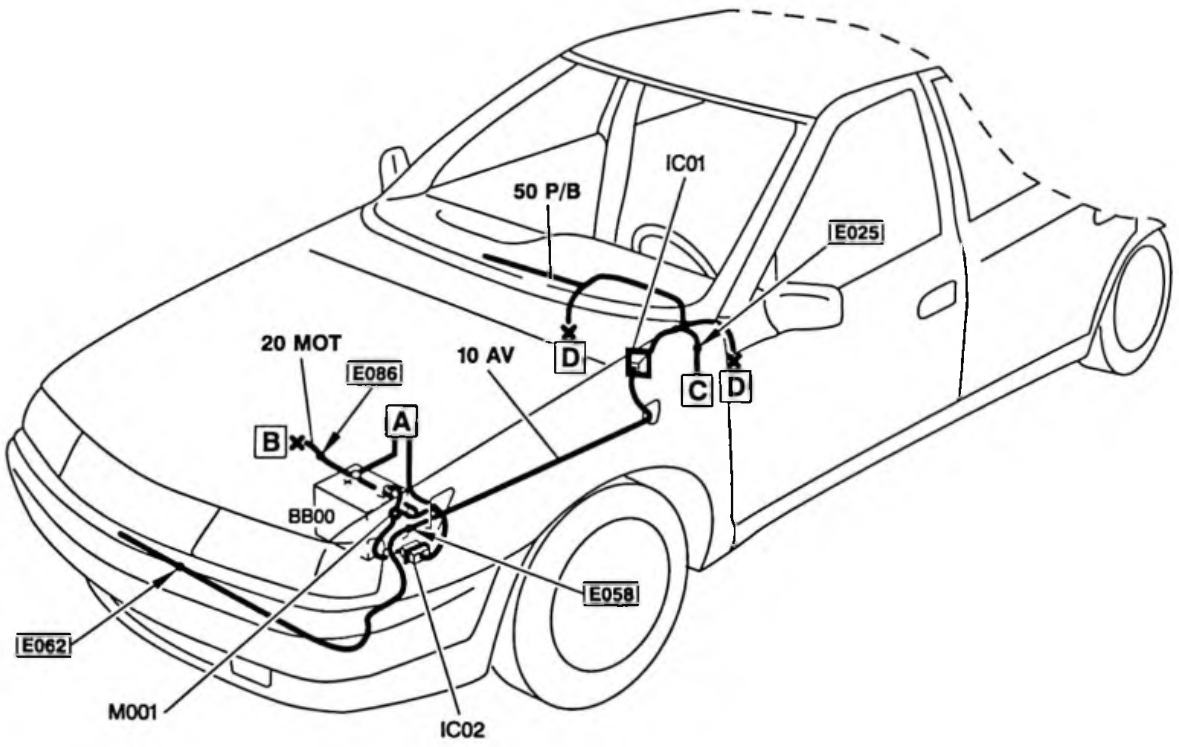

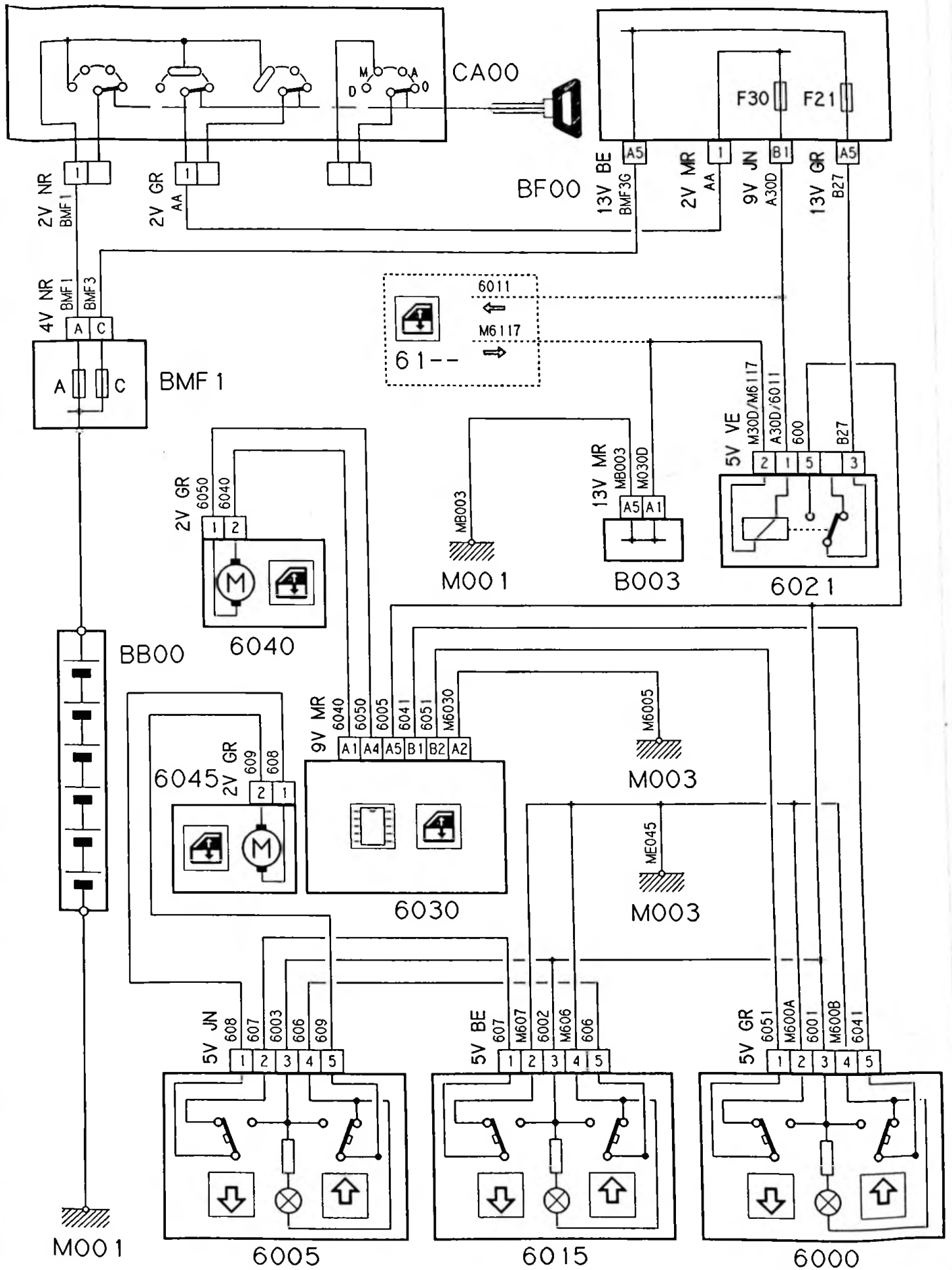

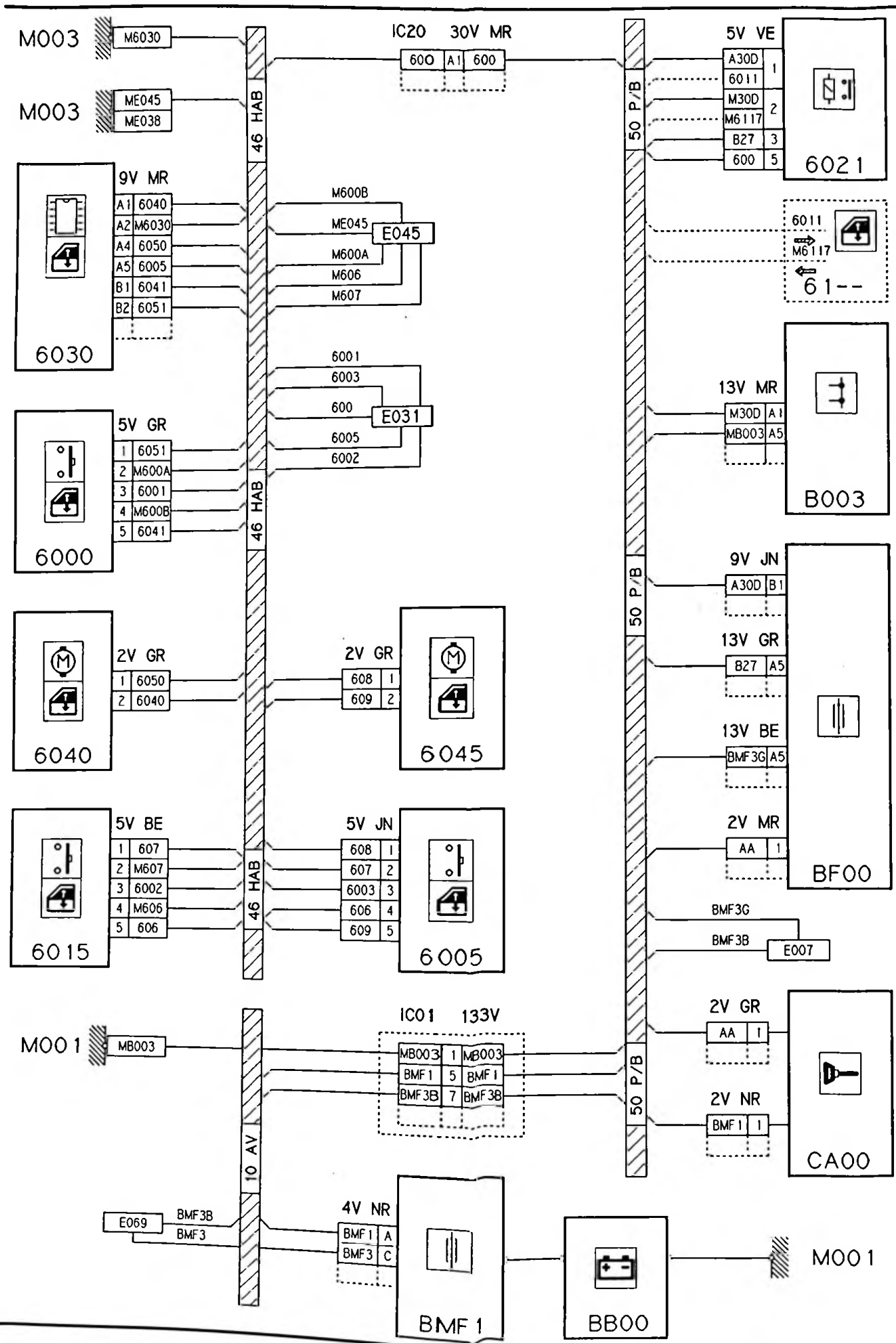

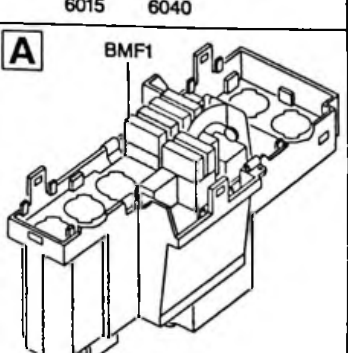
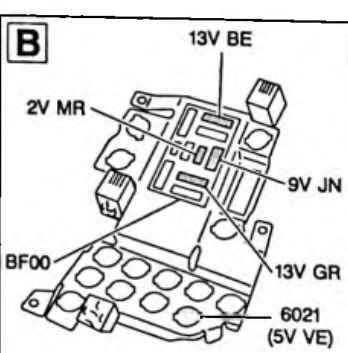
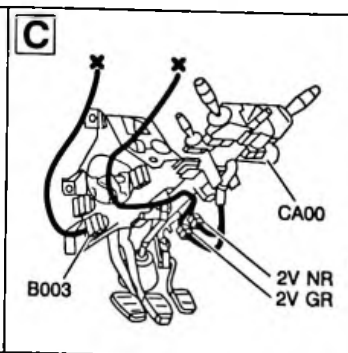
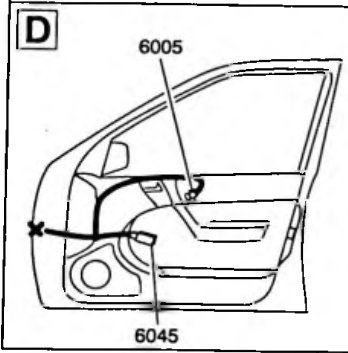
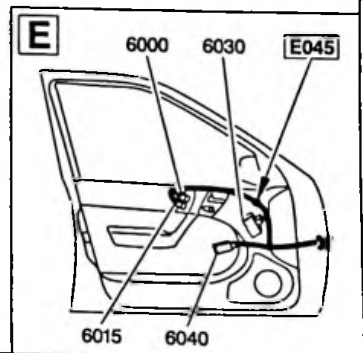
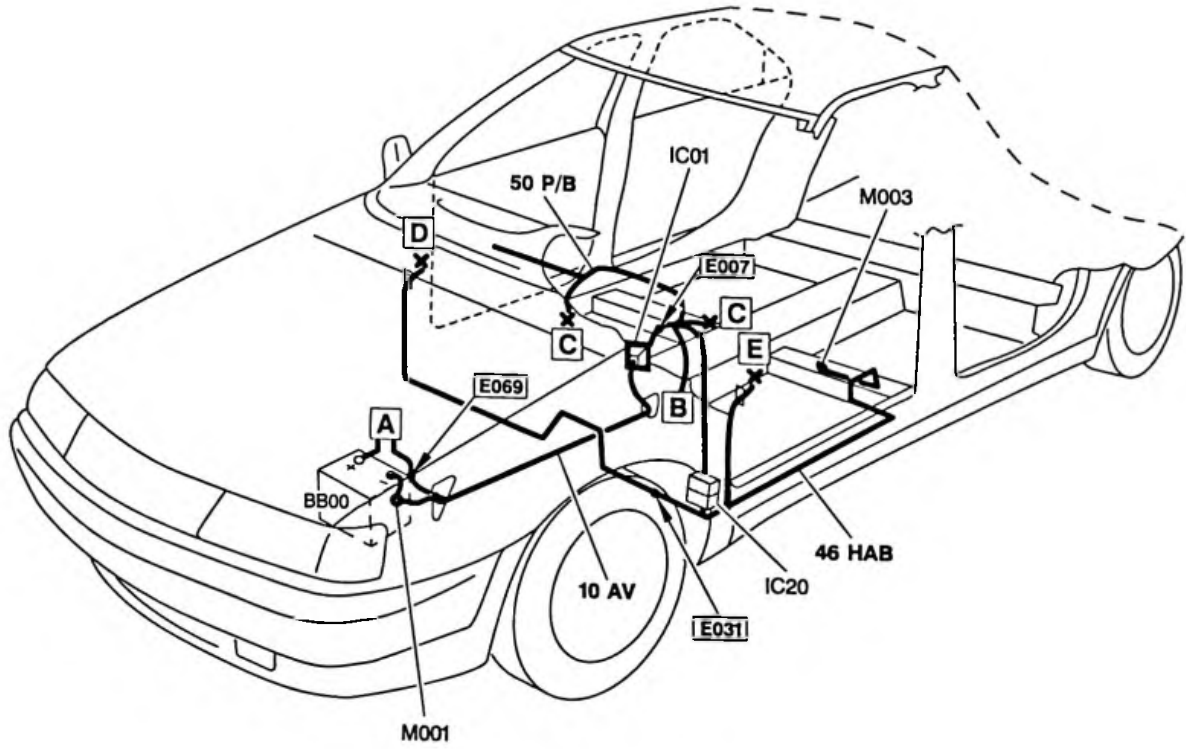

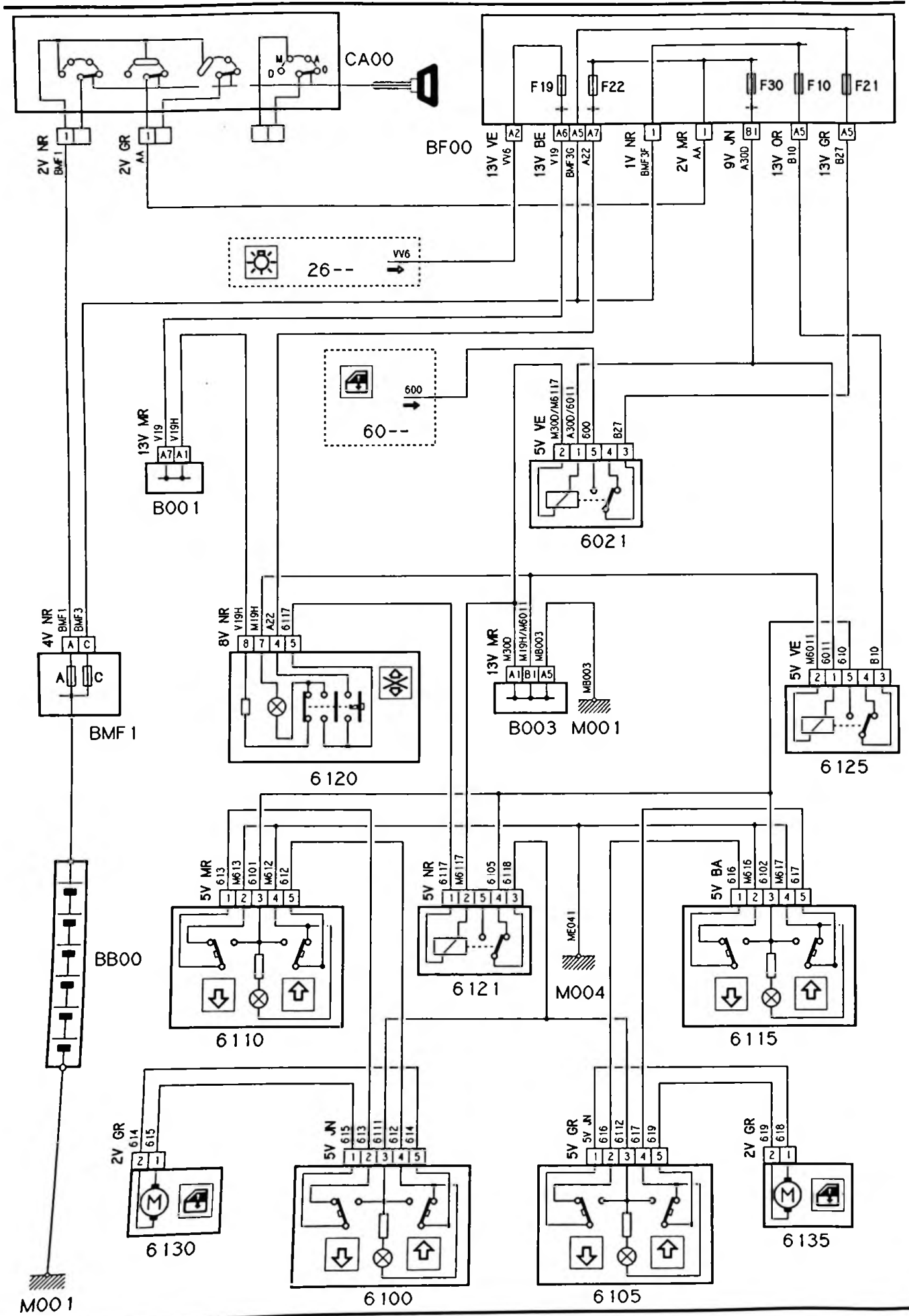

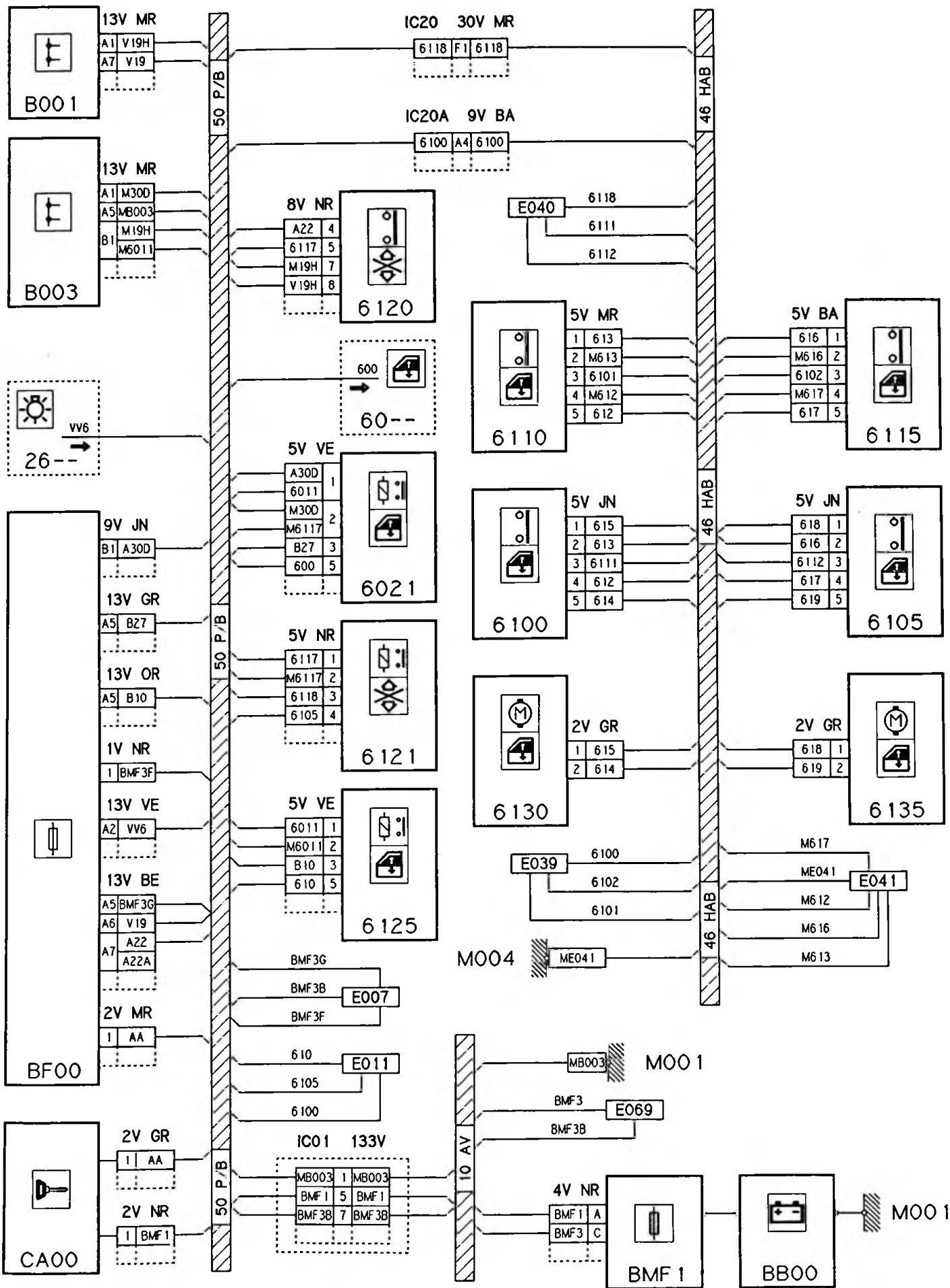

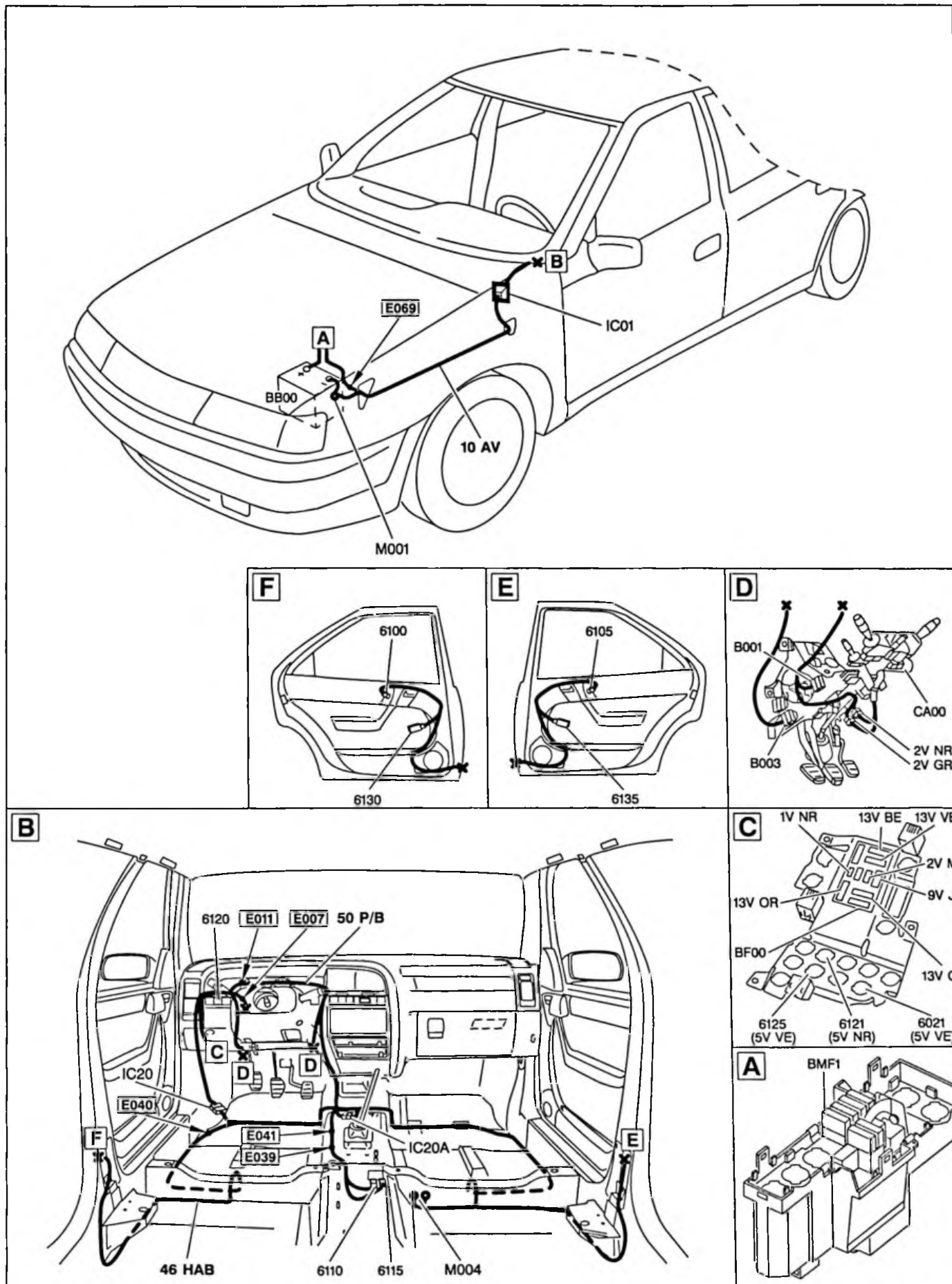

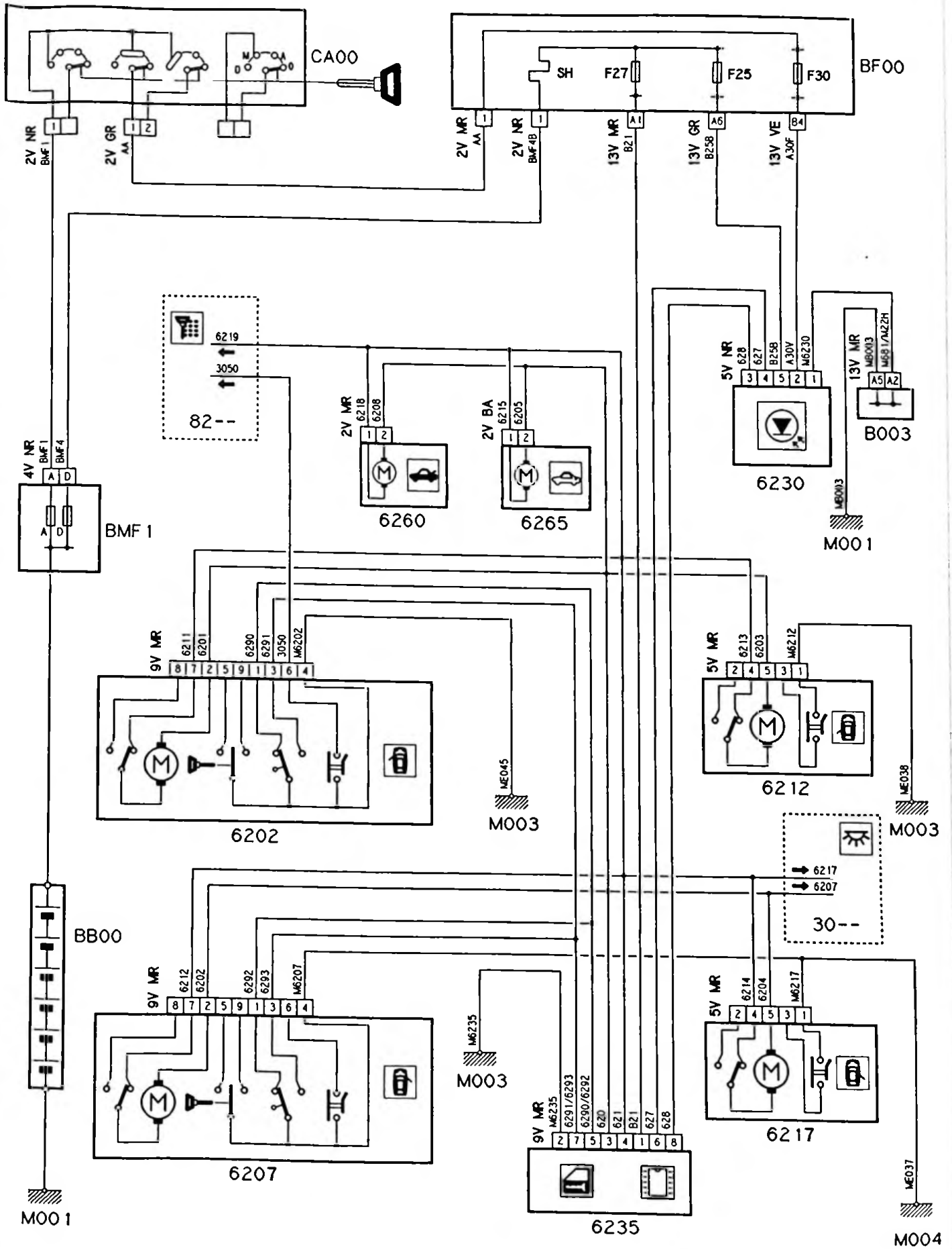

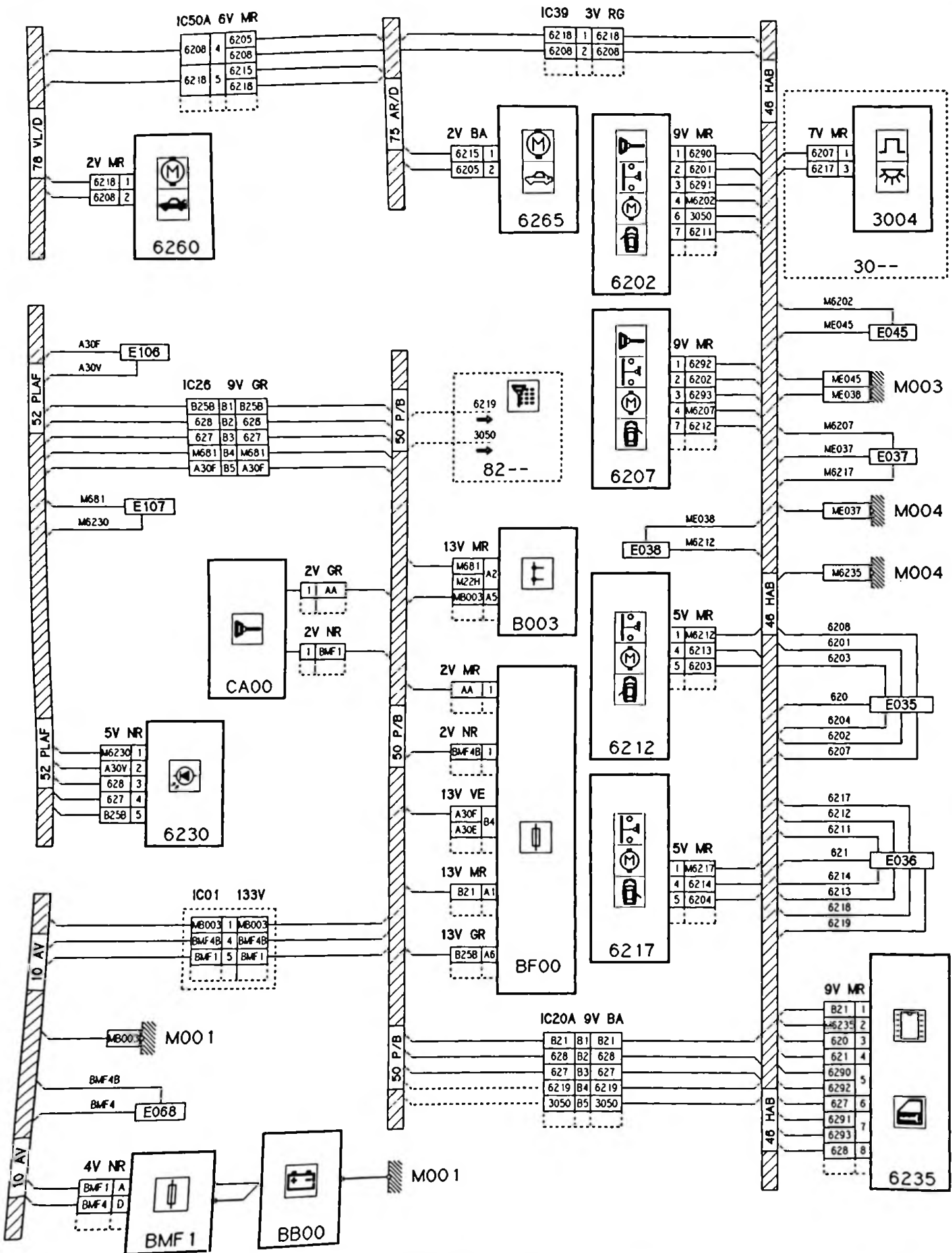

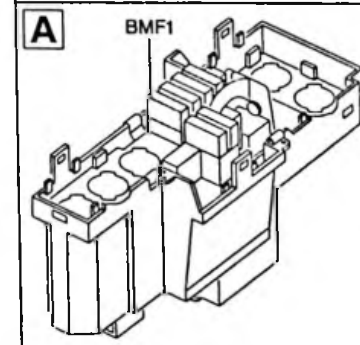
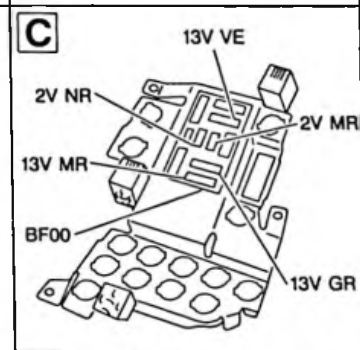
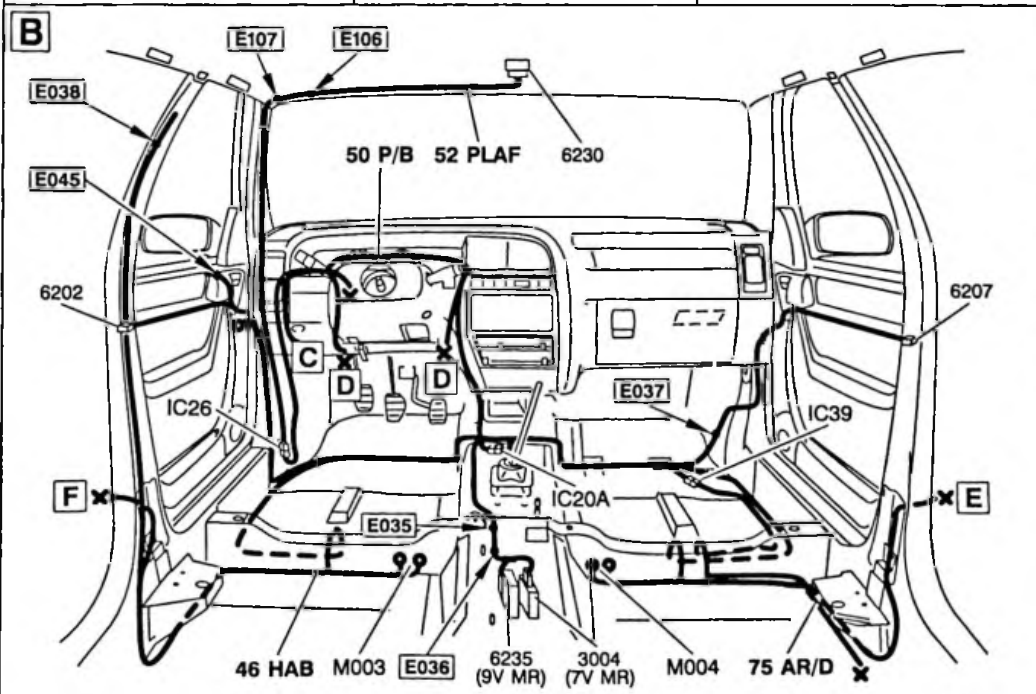
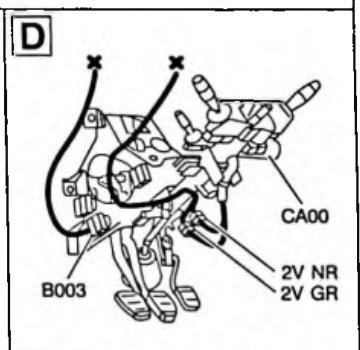
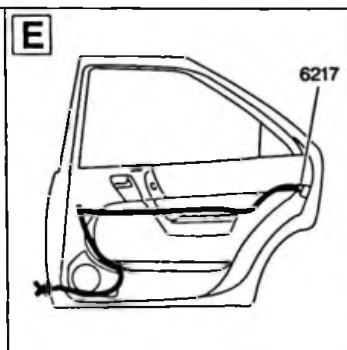
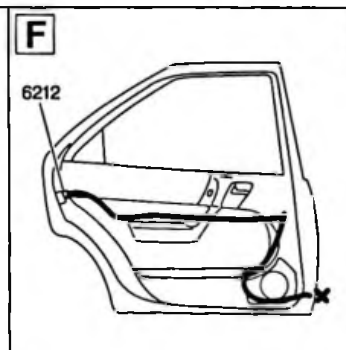
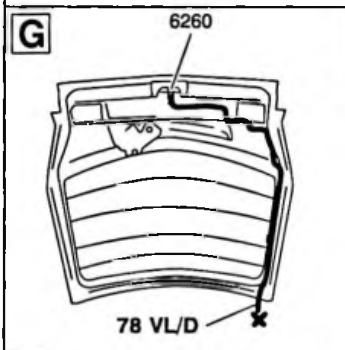
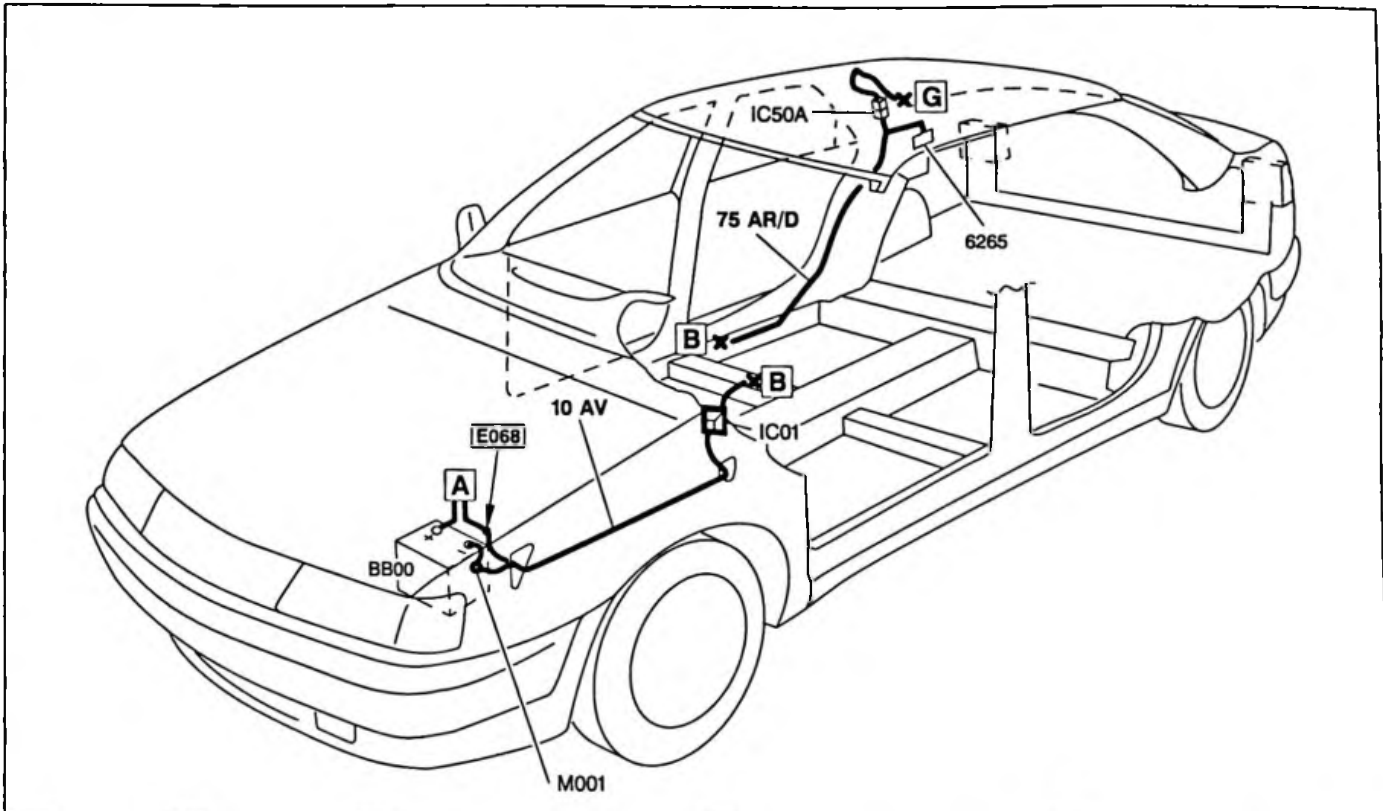

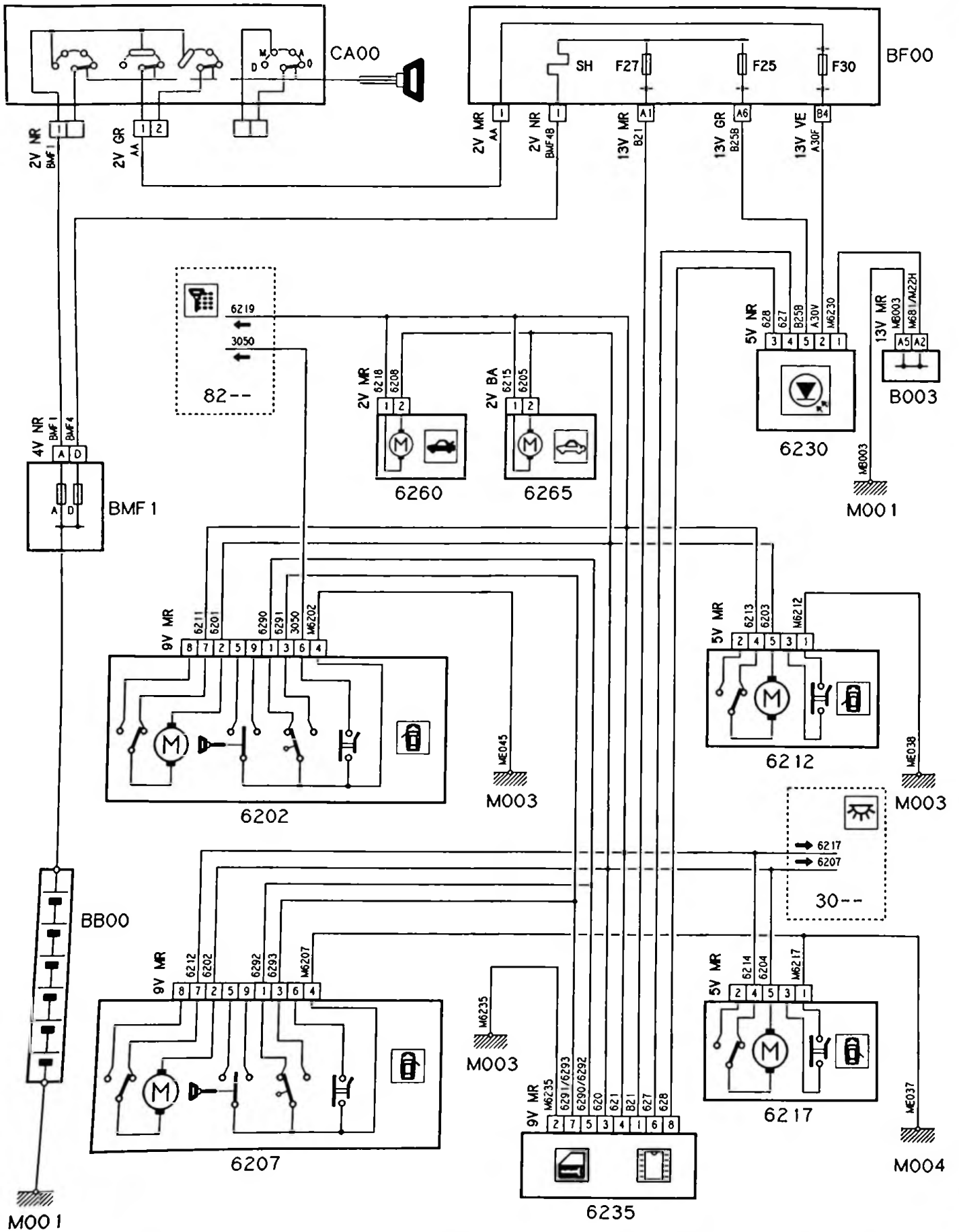

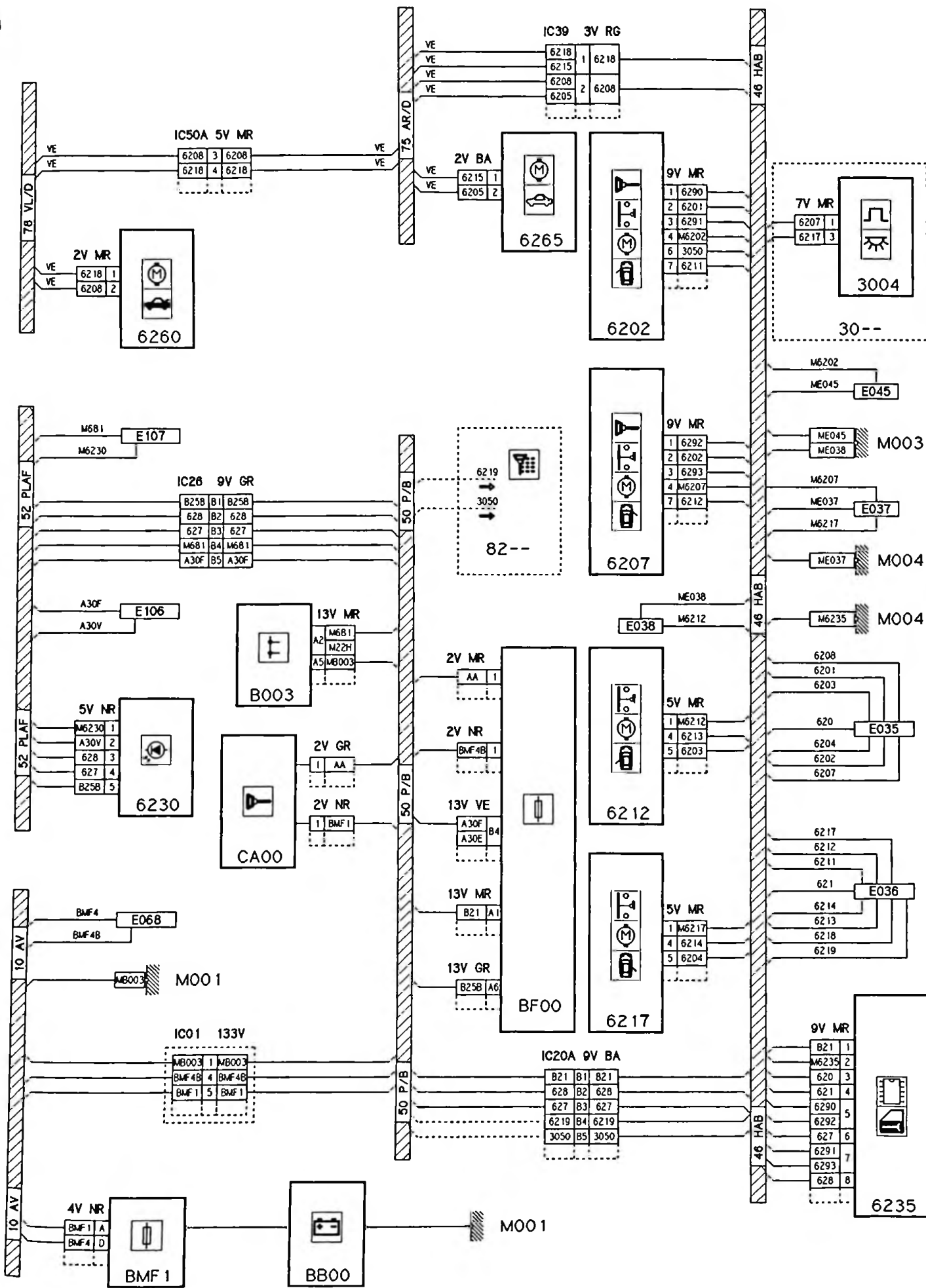

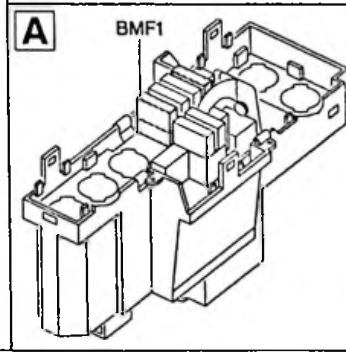
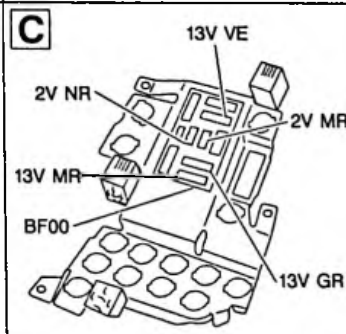
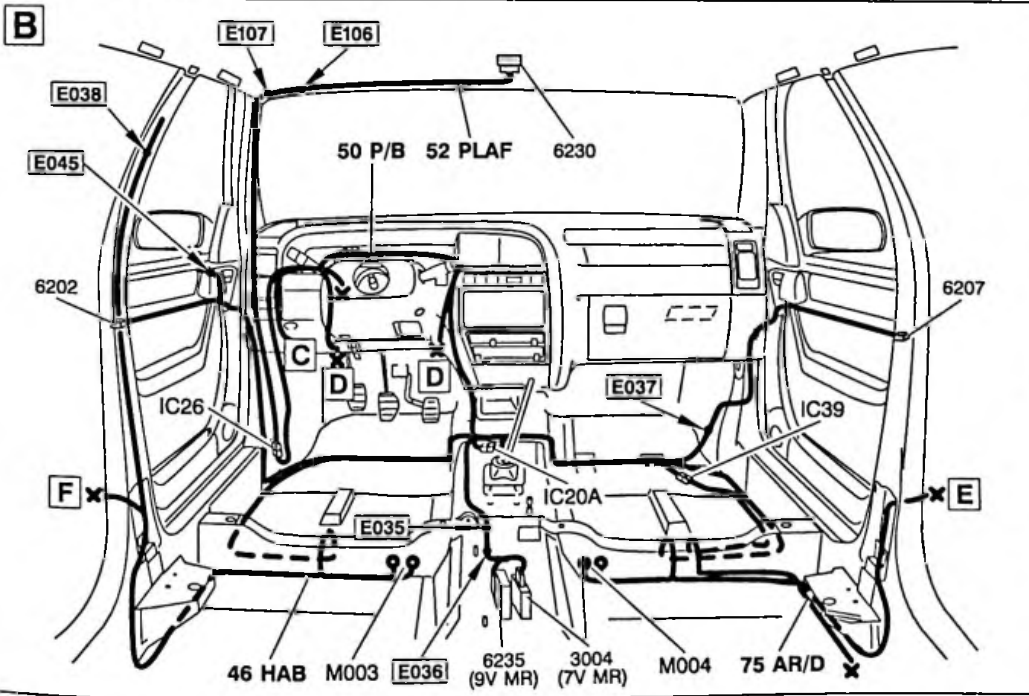
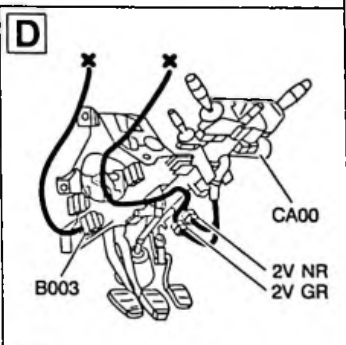
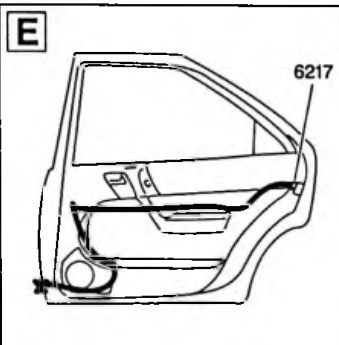
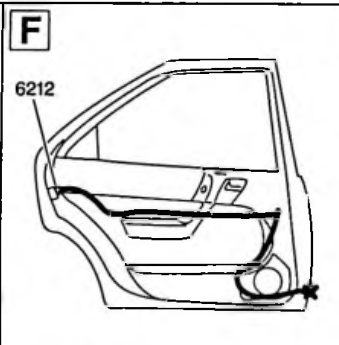
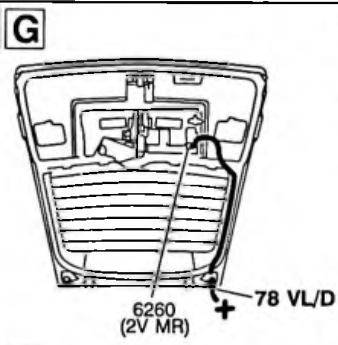
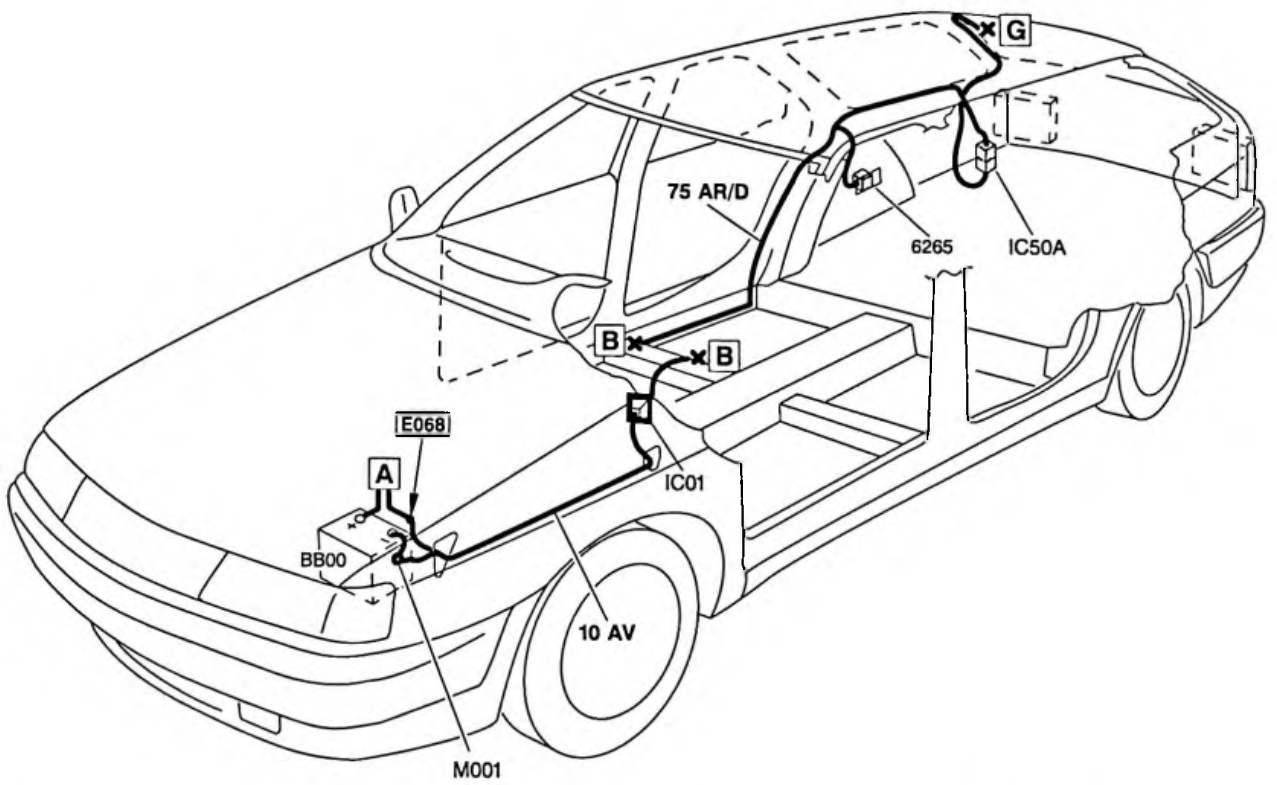

78 VL/D

52 PLAF

52 PLAF

10 AV

10 AV

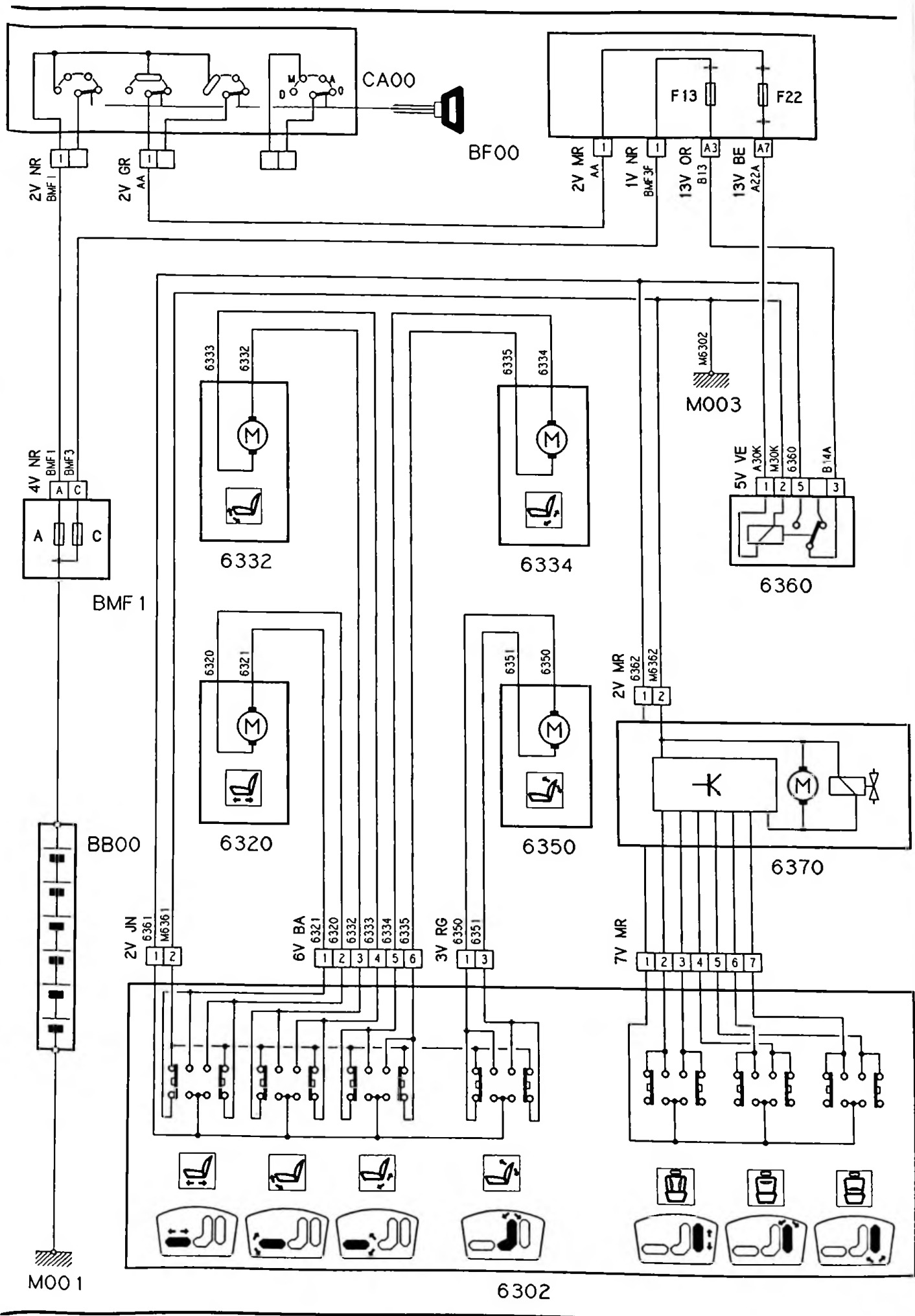

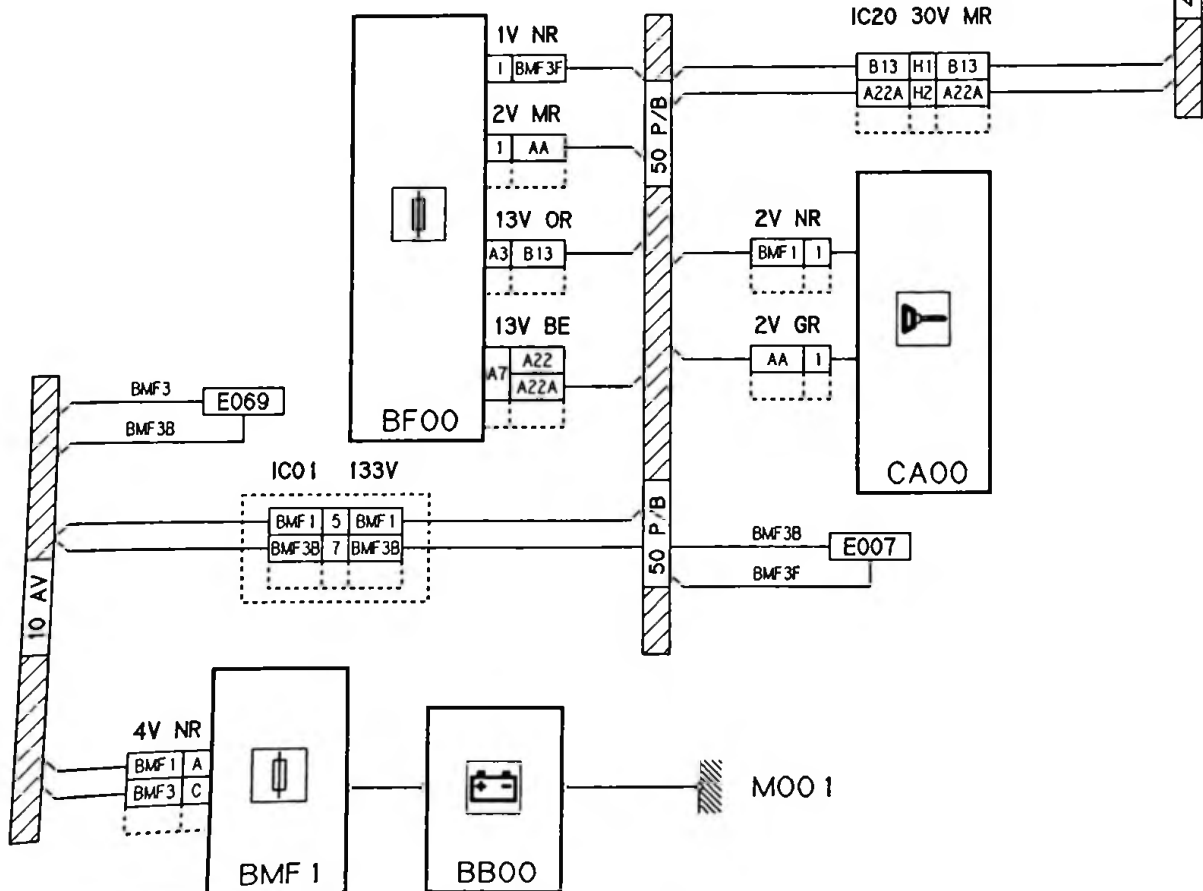
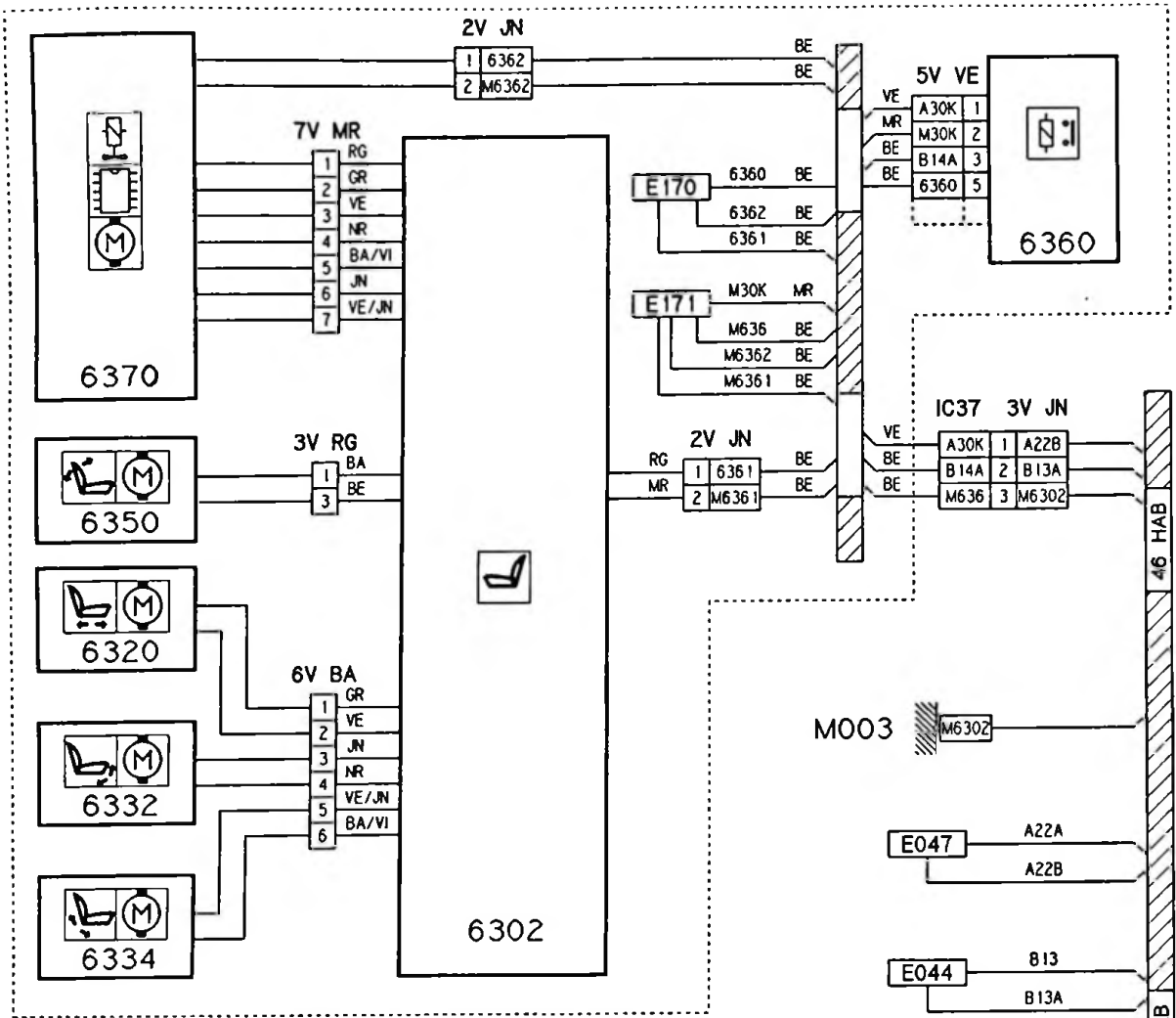

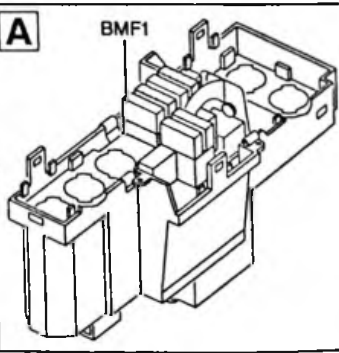
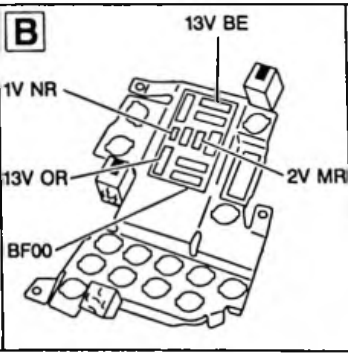
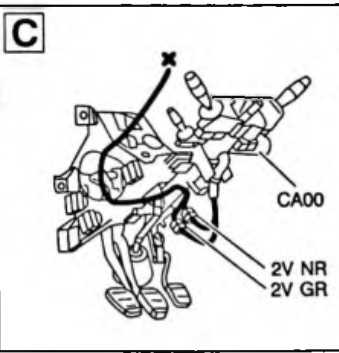
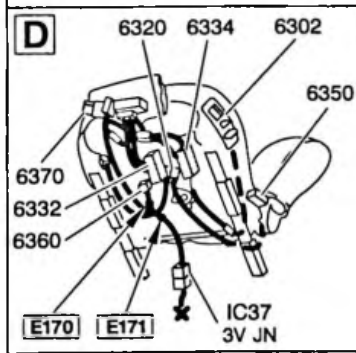
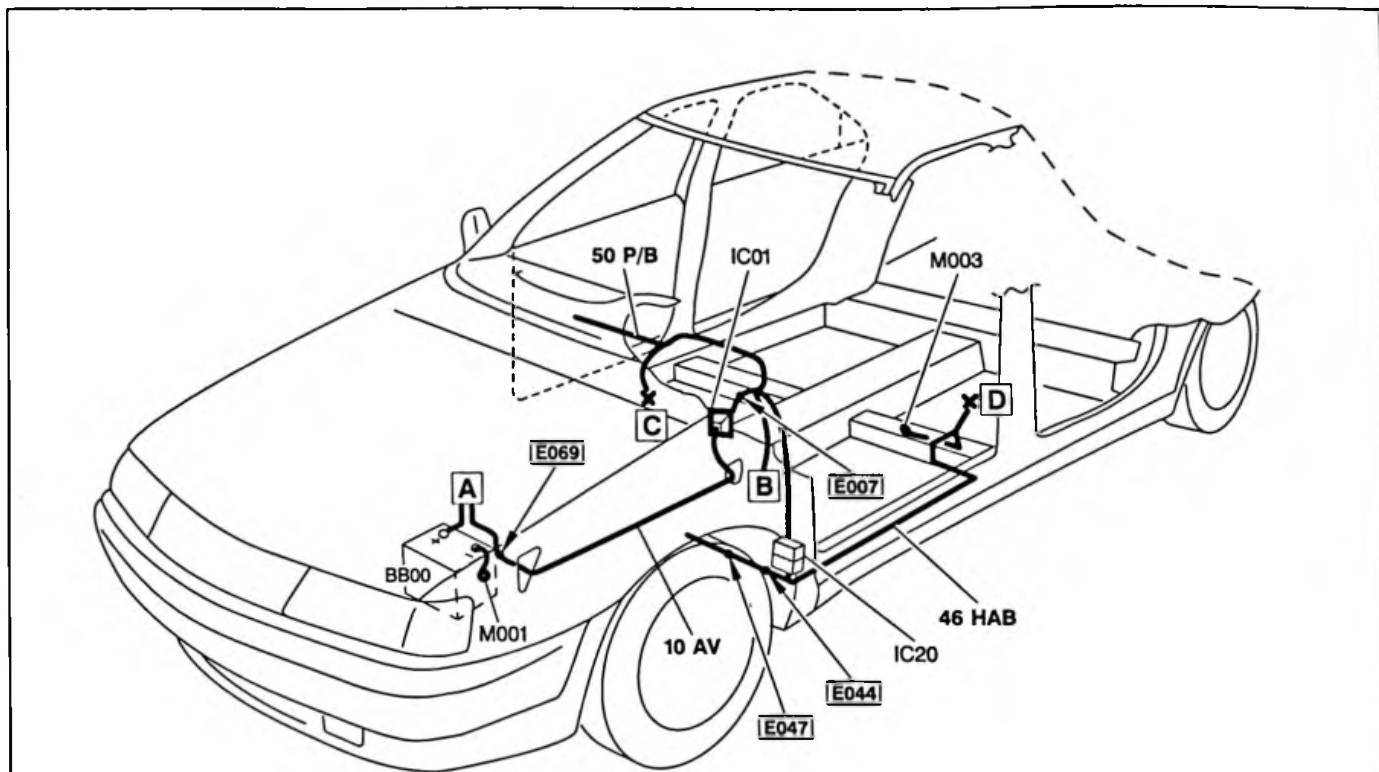

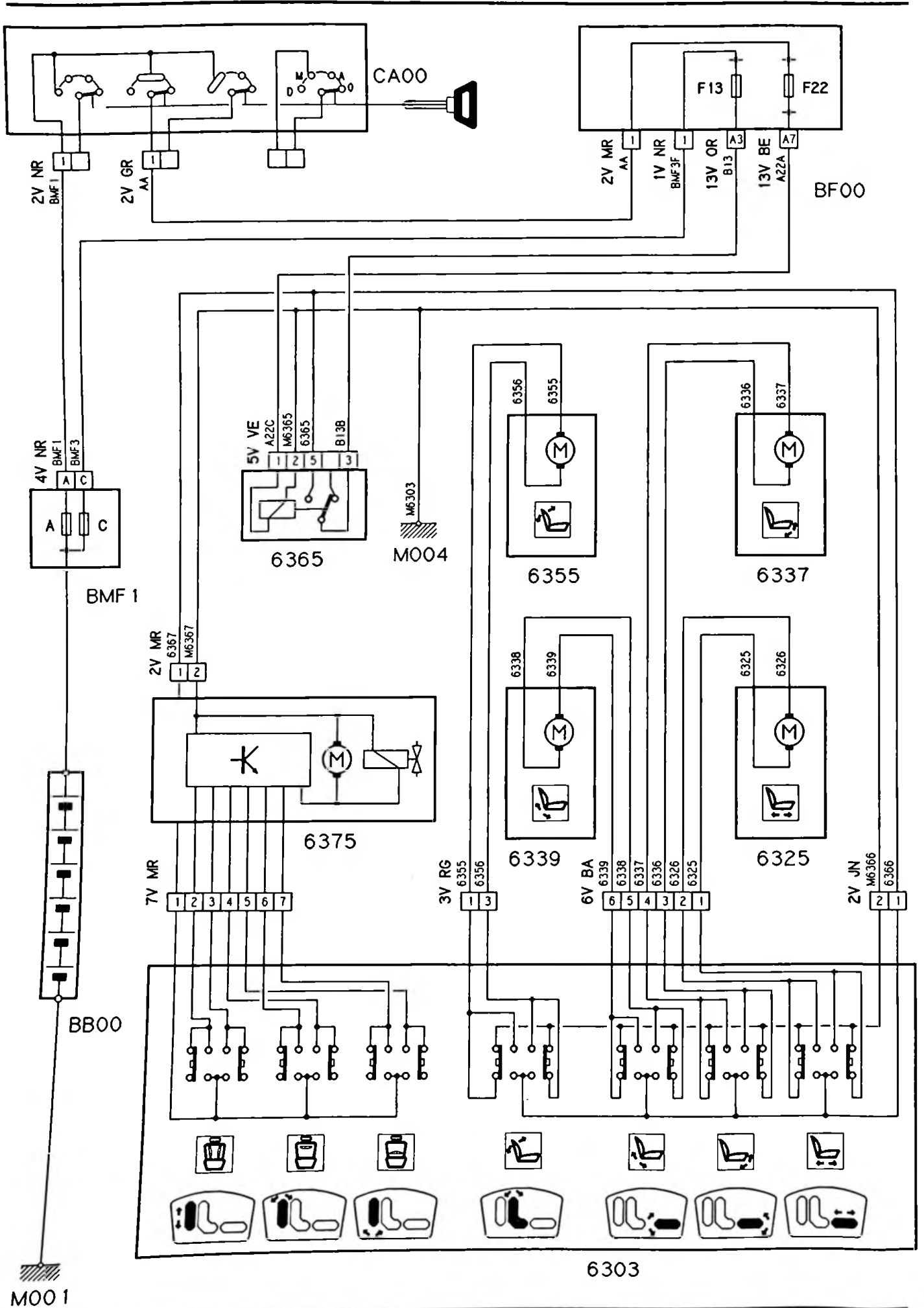

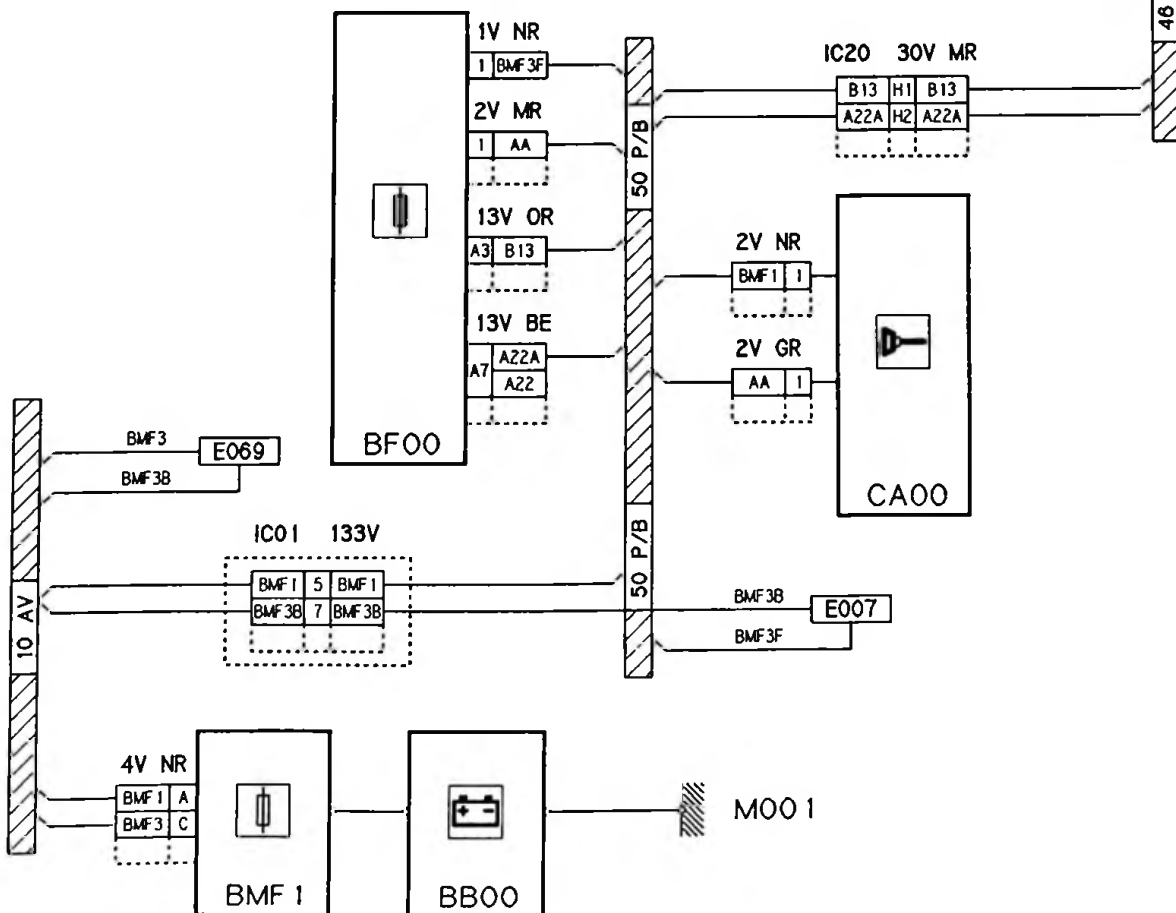
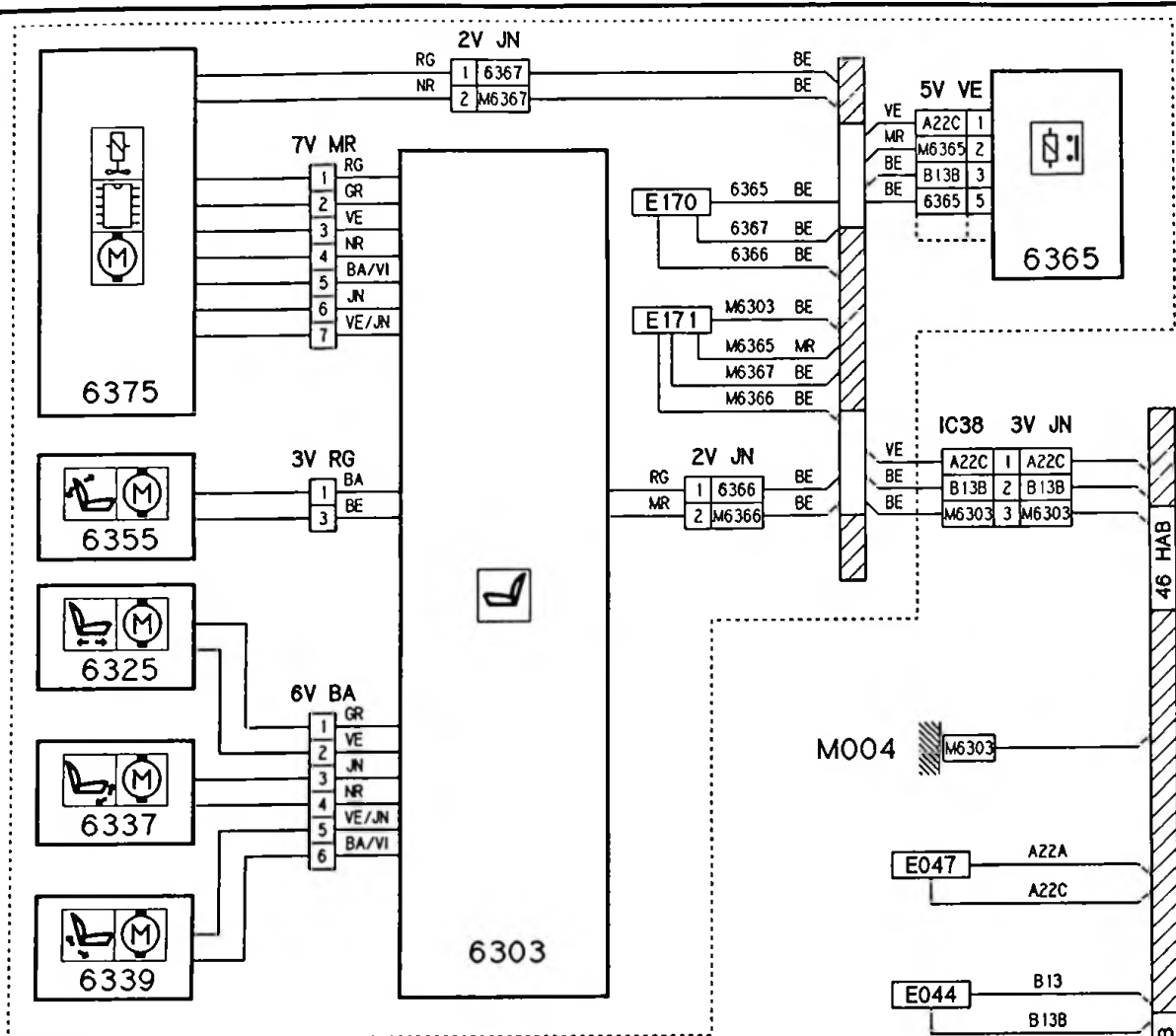

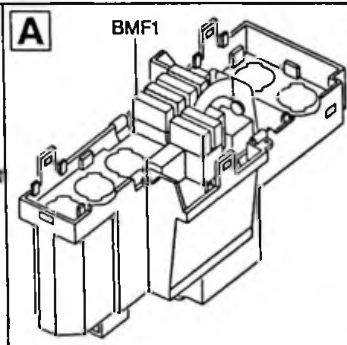
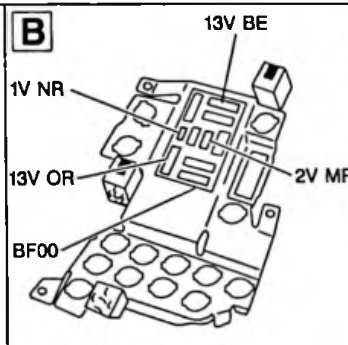
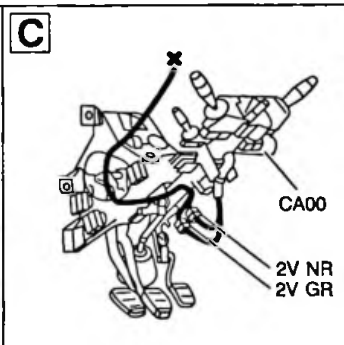
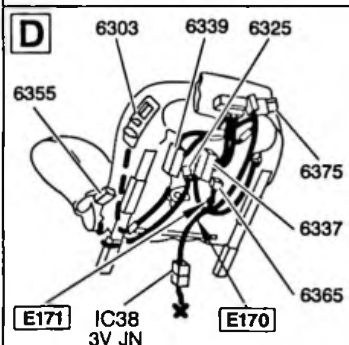
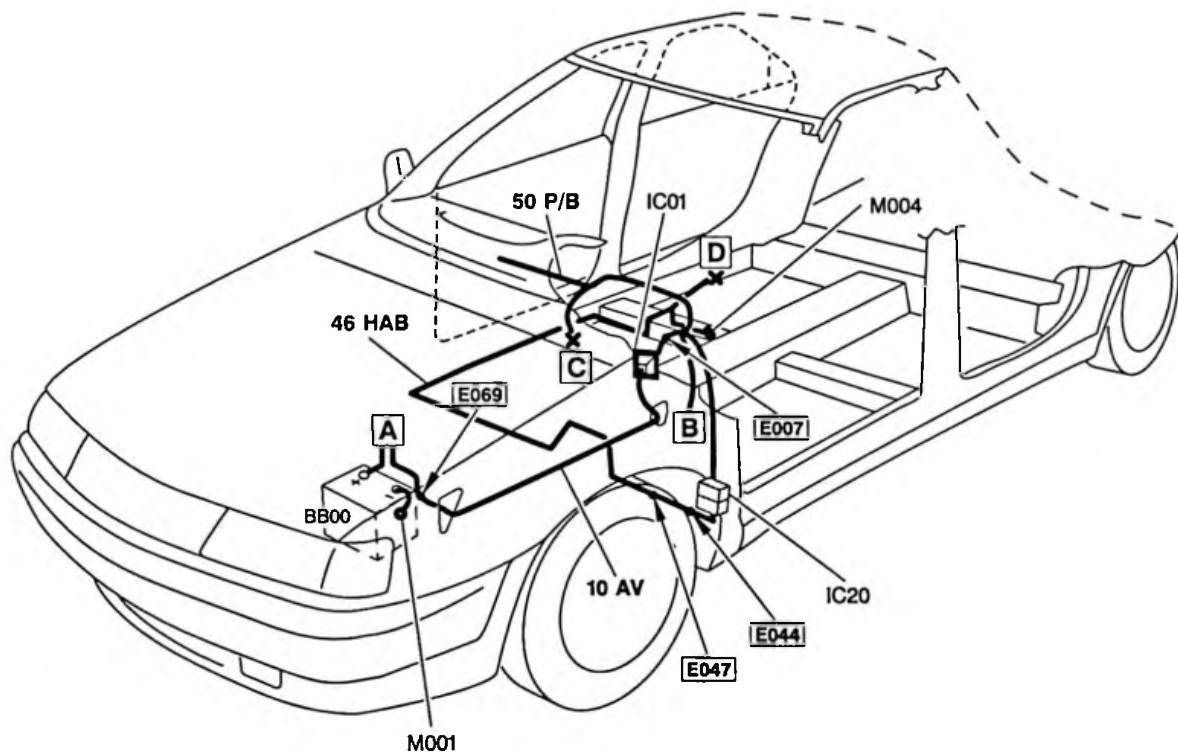

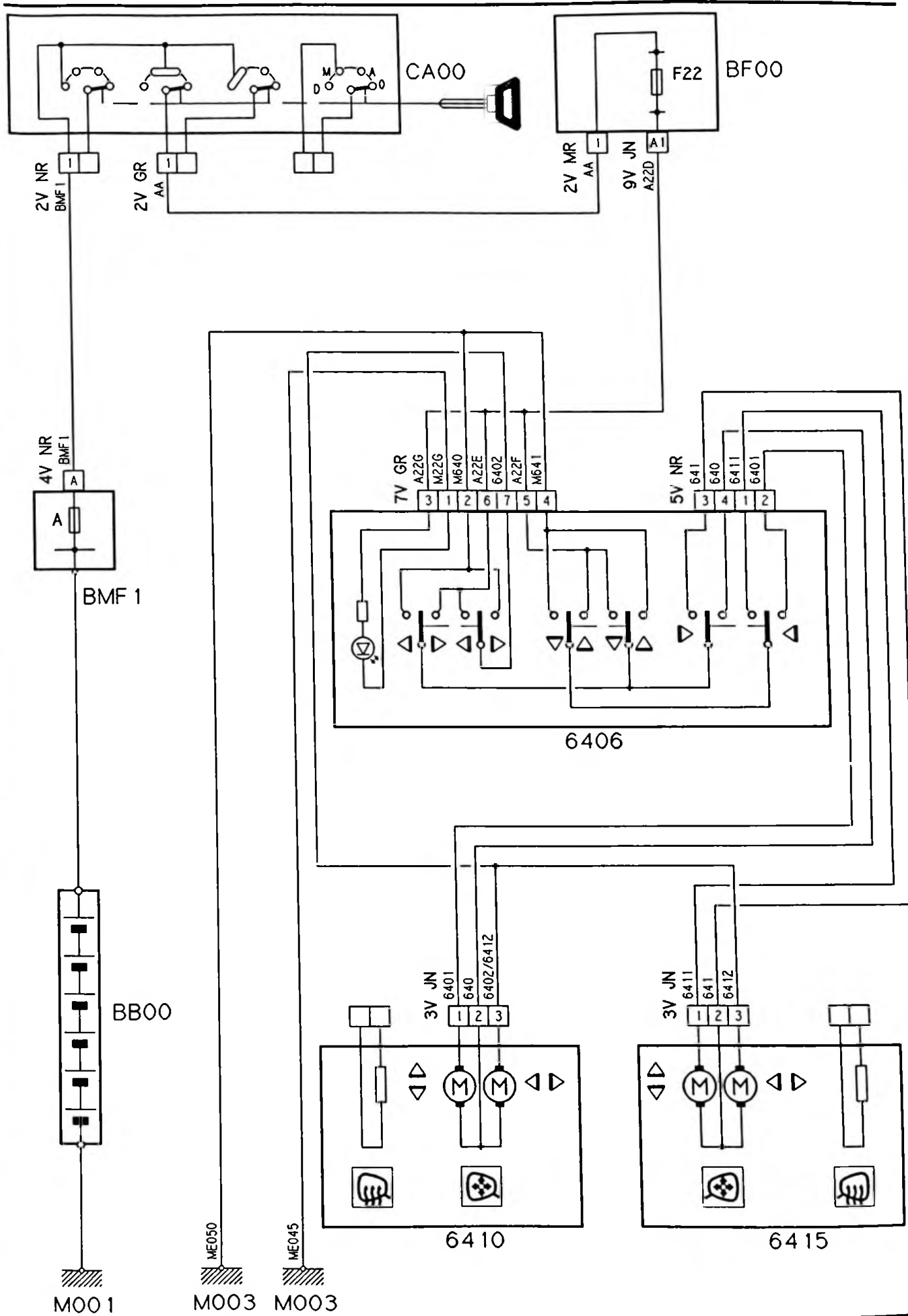

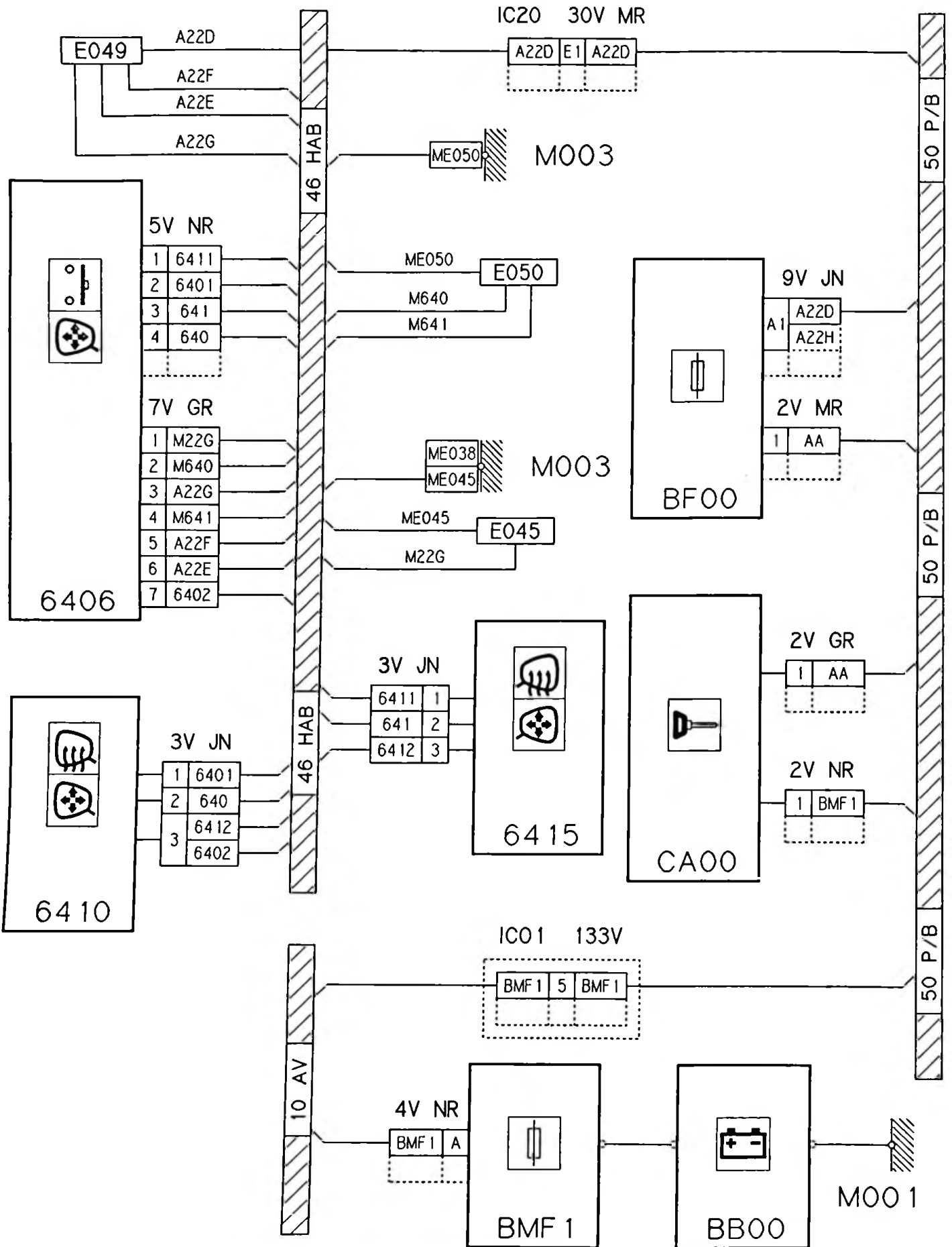

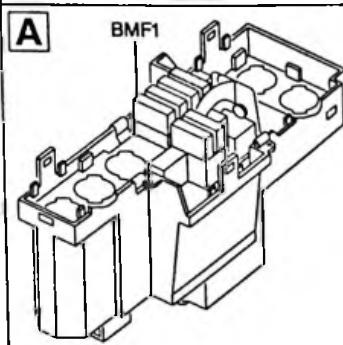
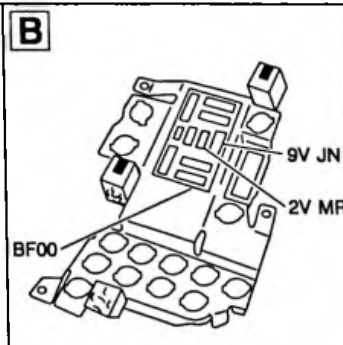
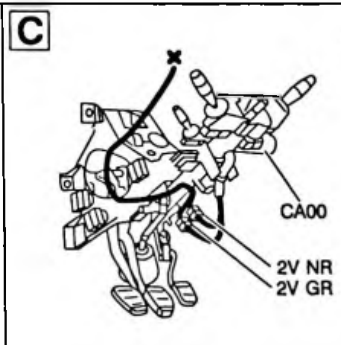
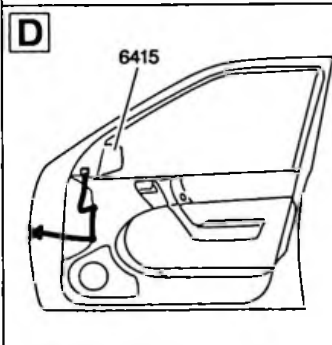
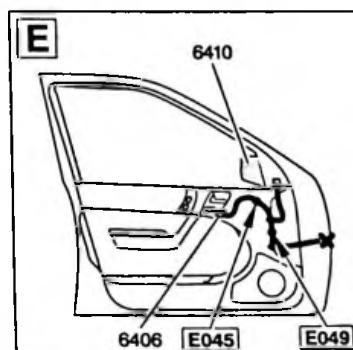
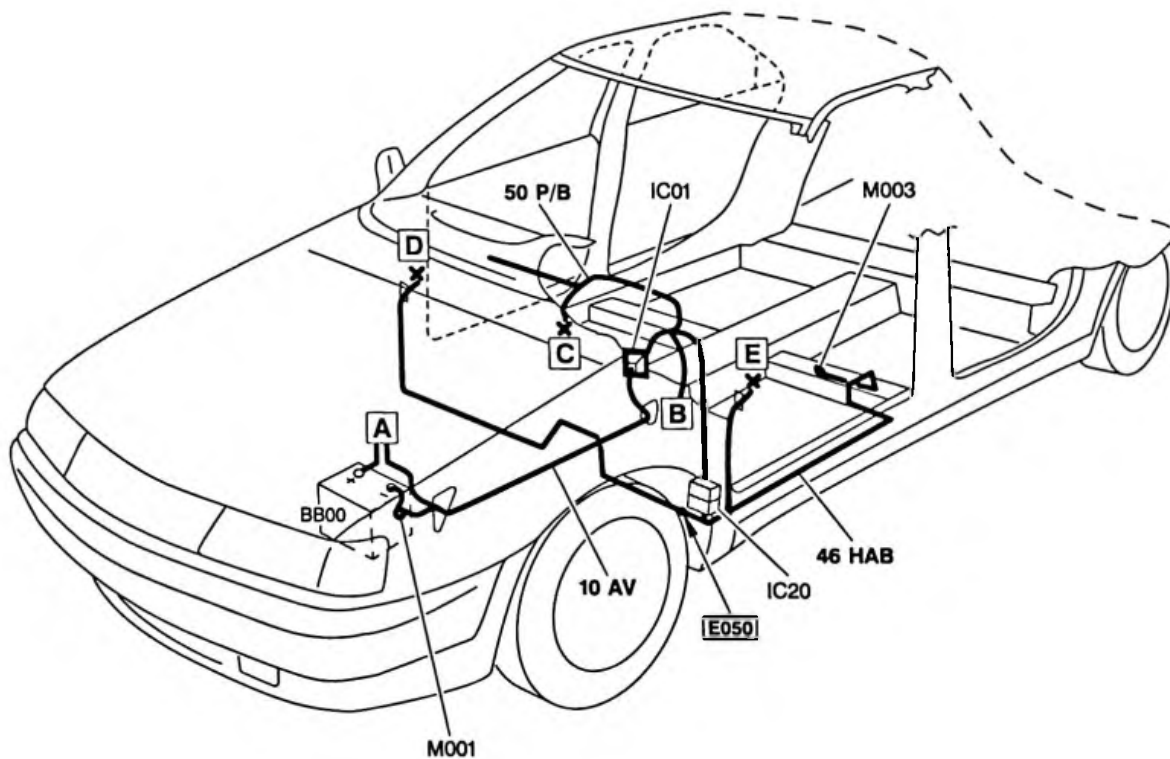

64.1

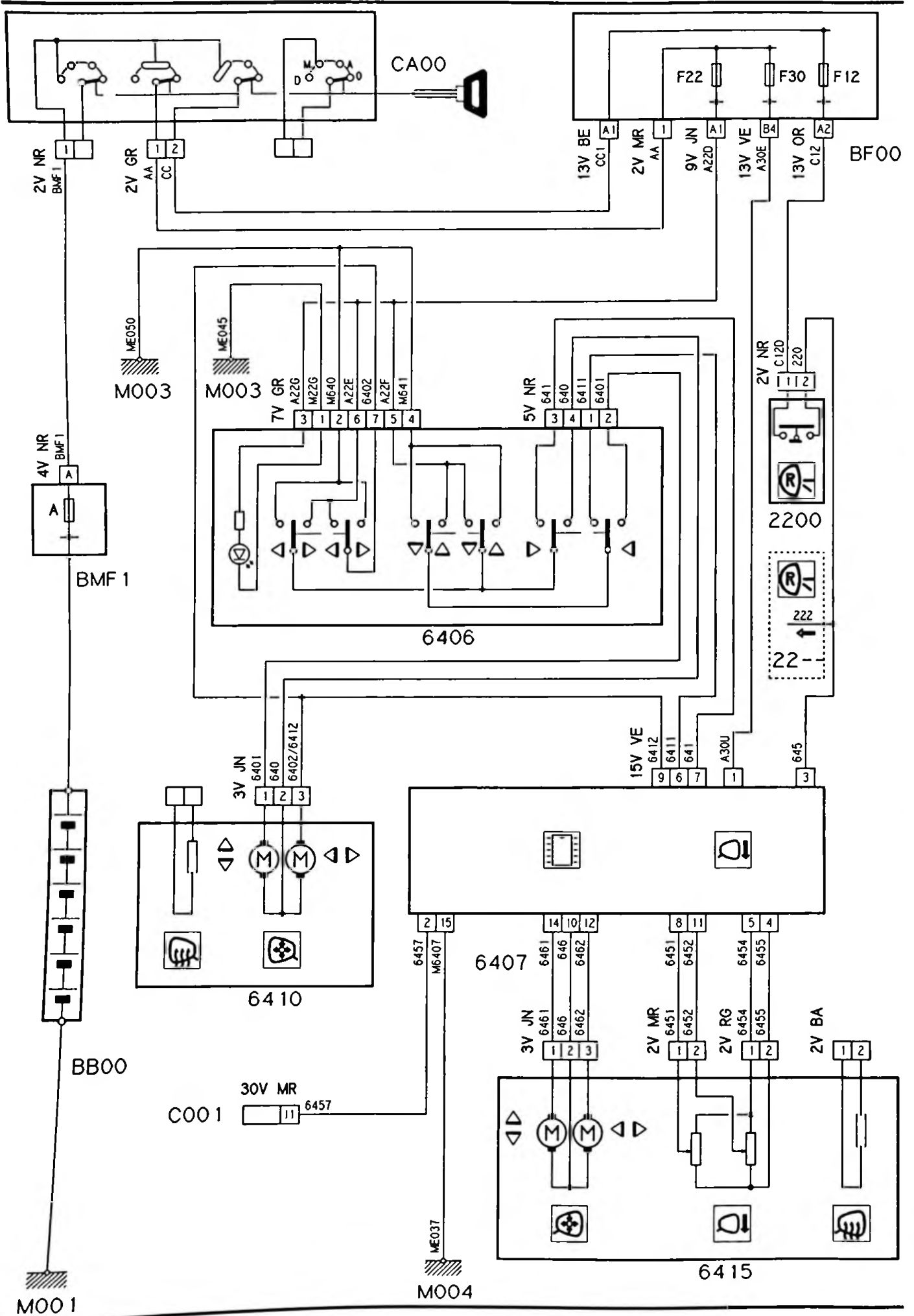

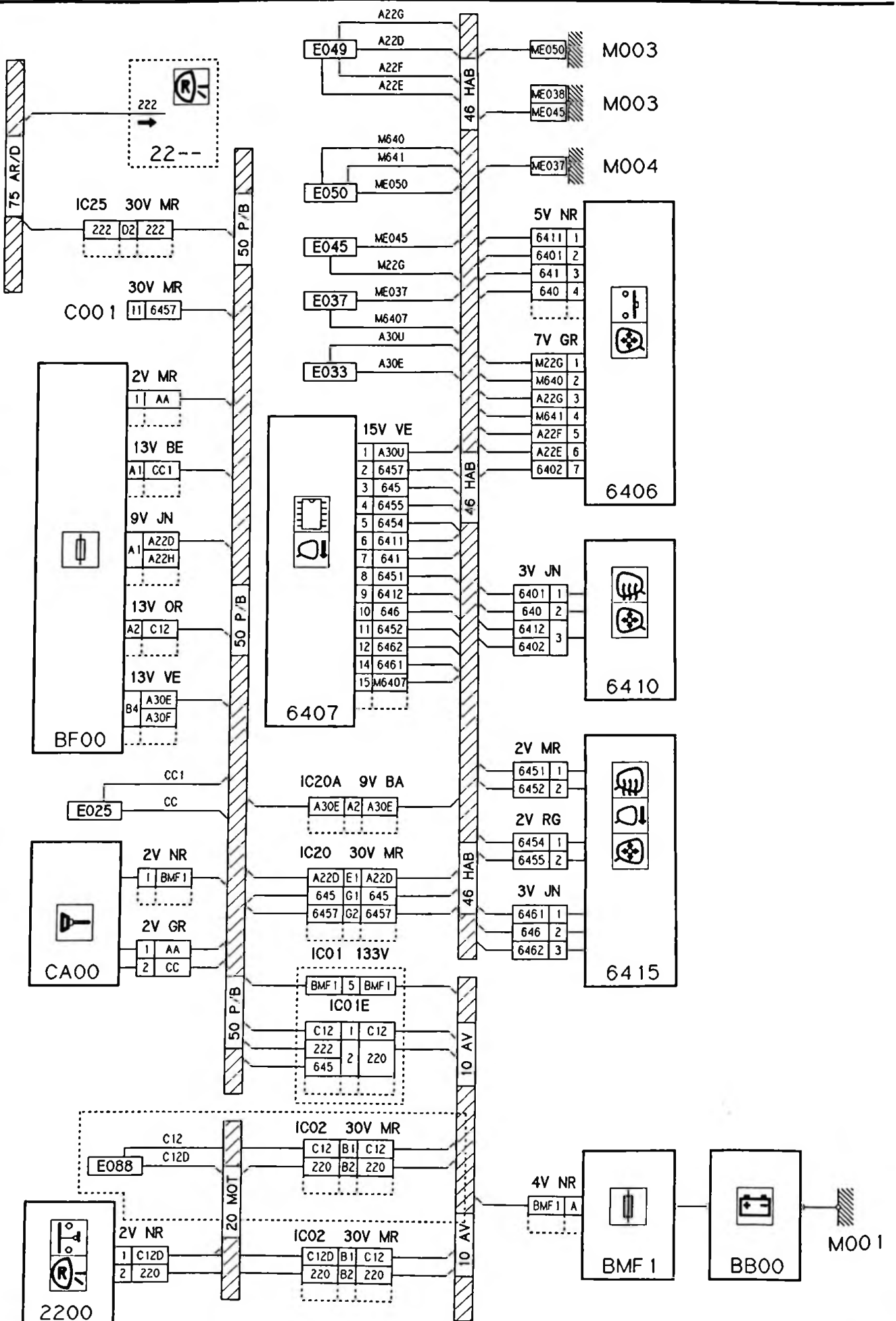

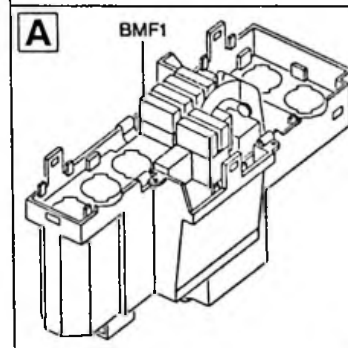
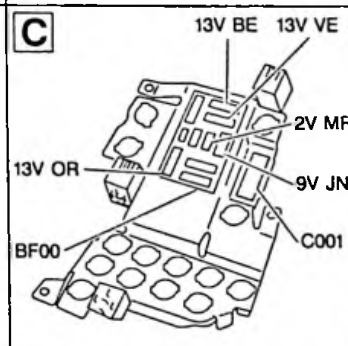
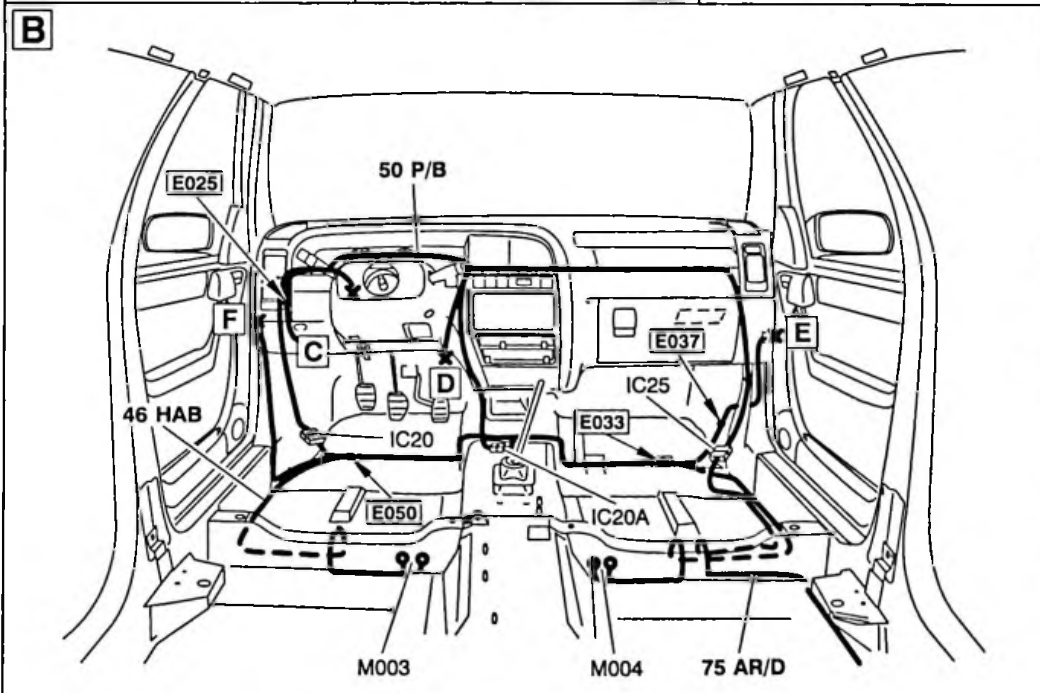
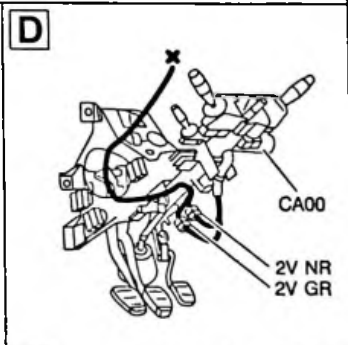
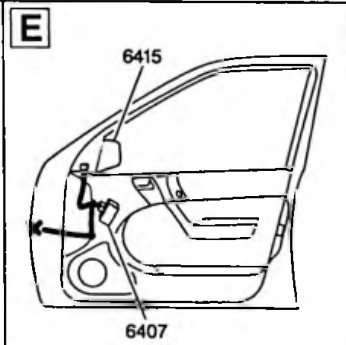
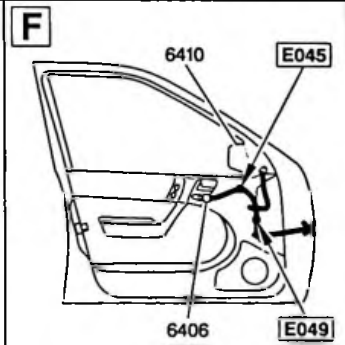
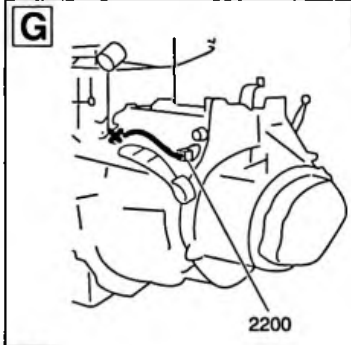
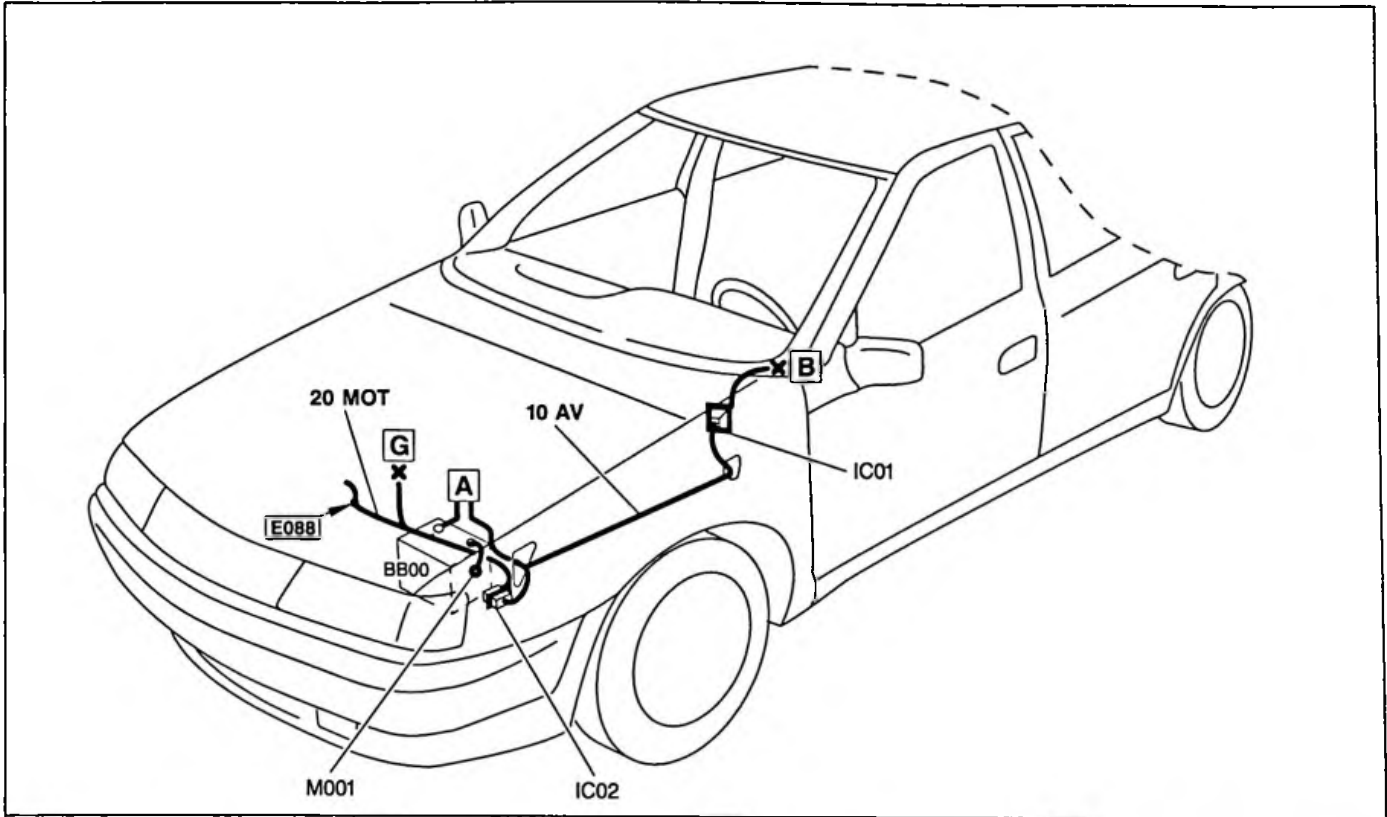

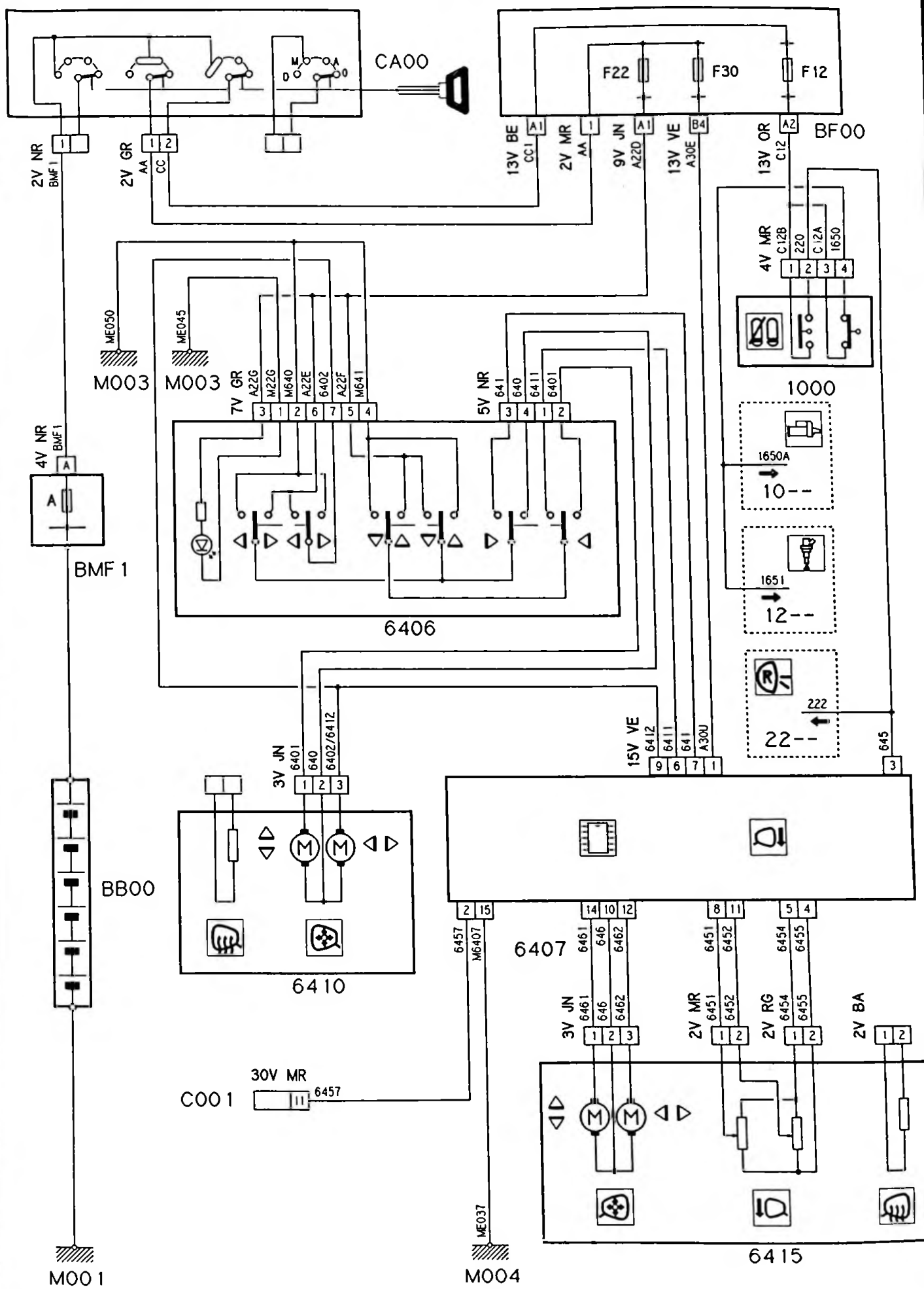

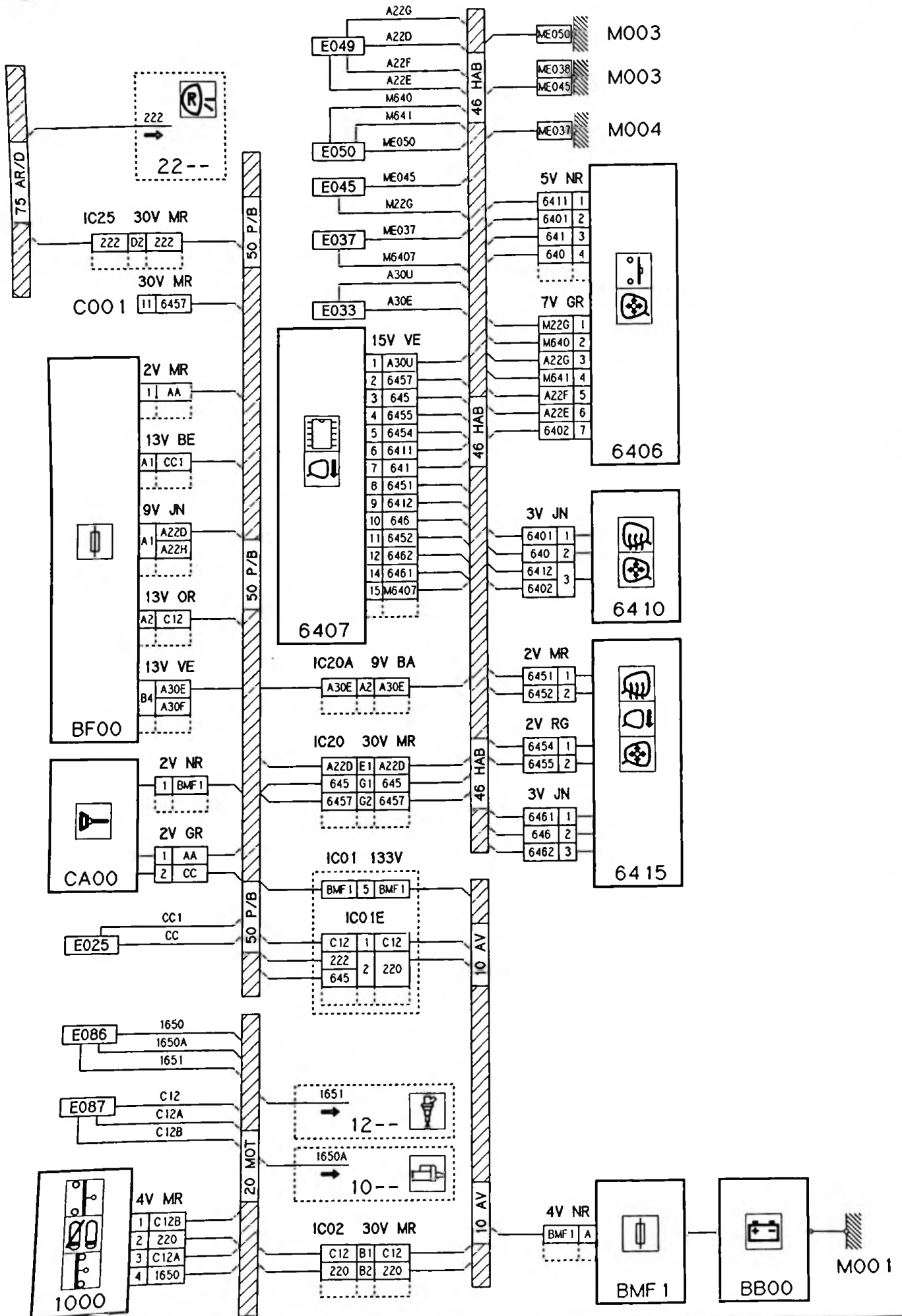

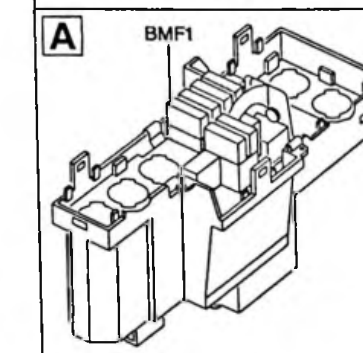
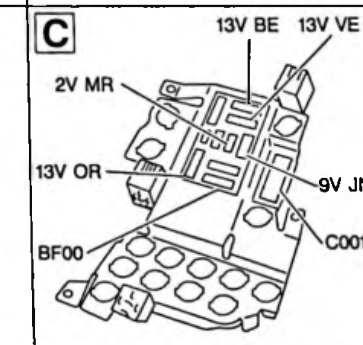
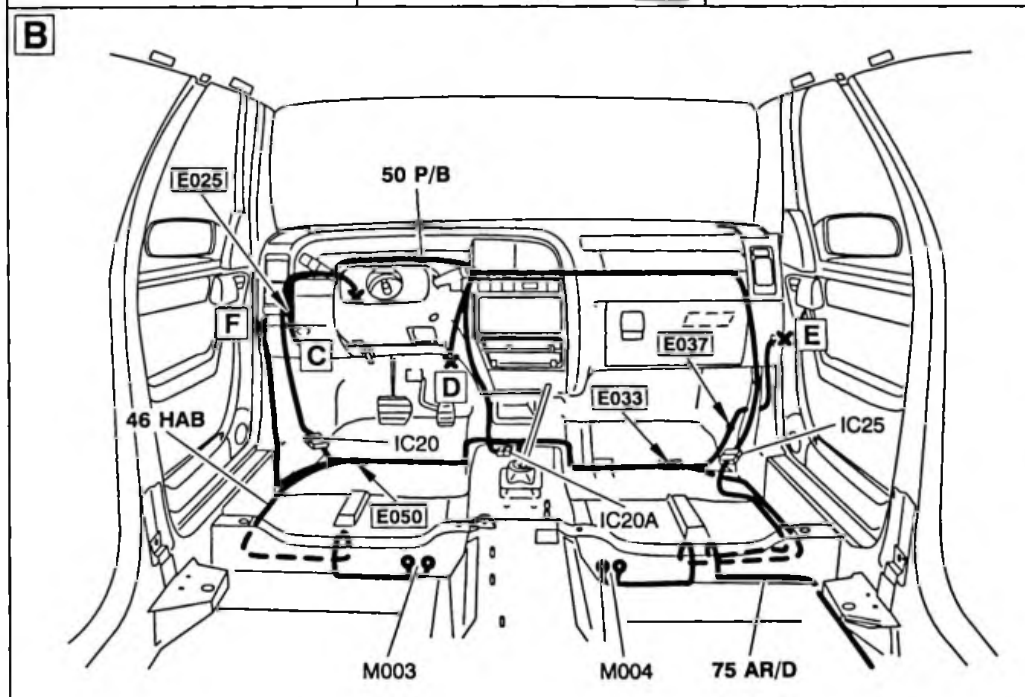
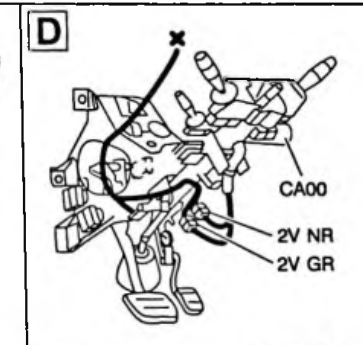
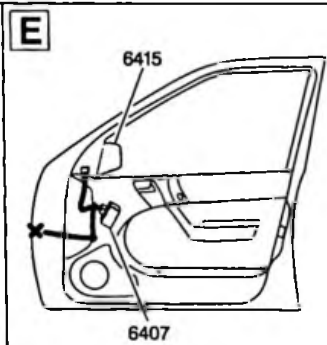
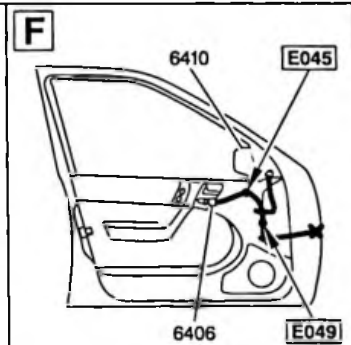
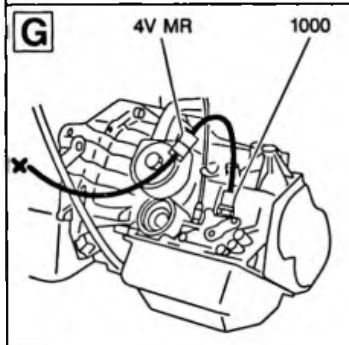
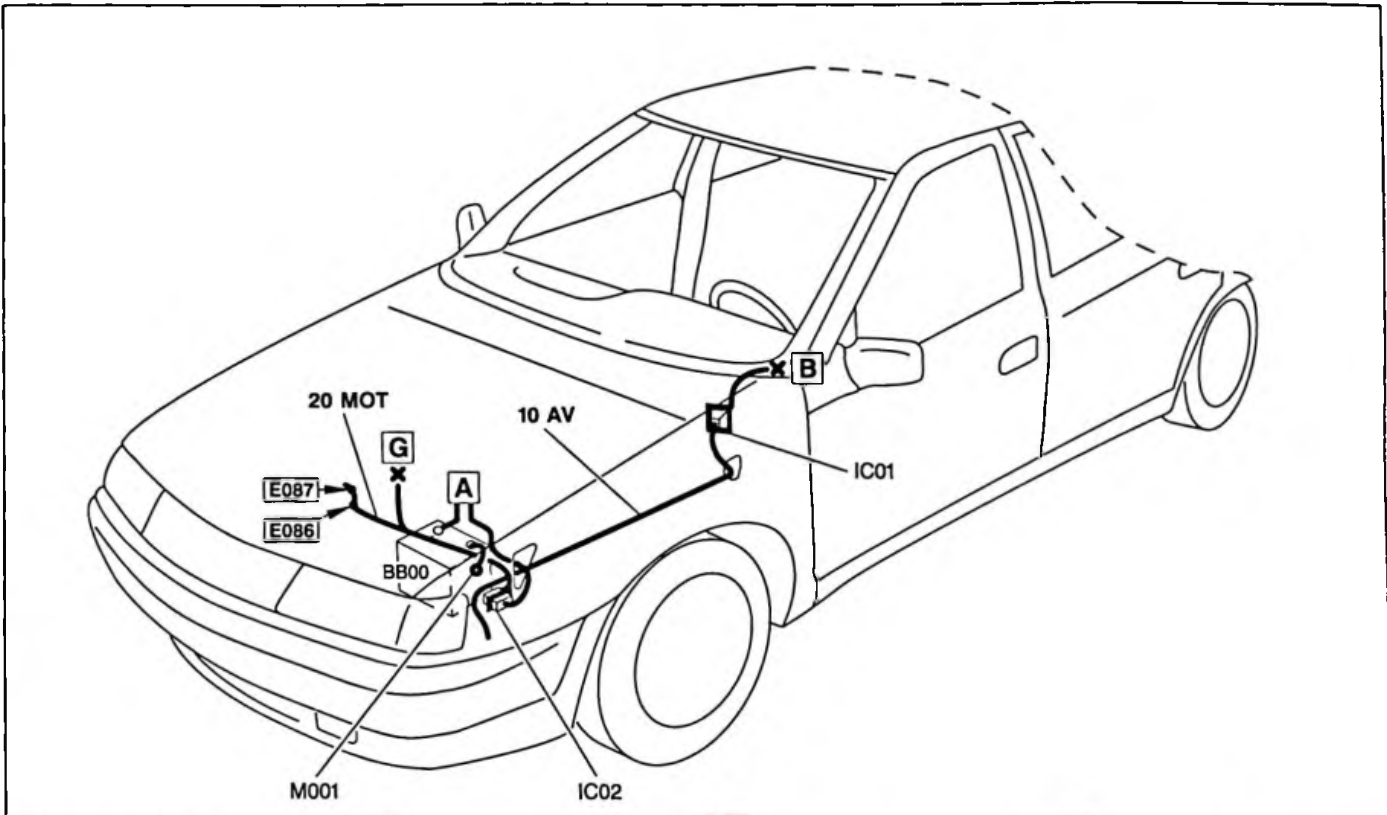

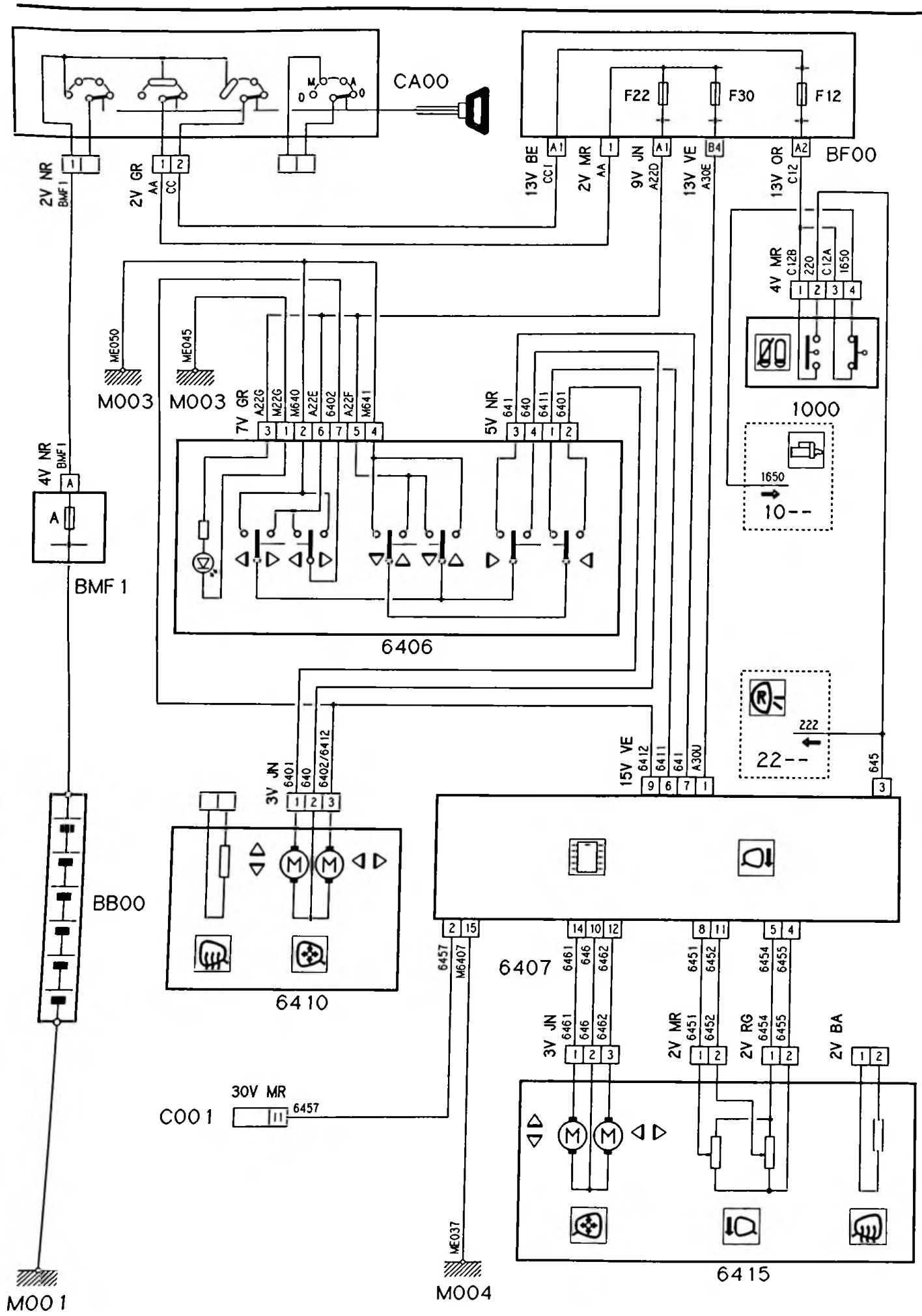

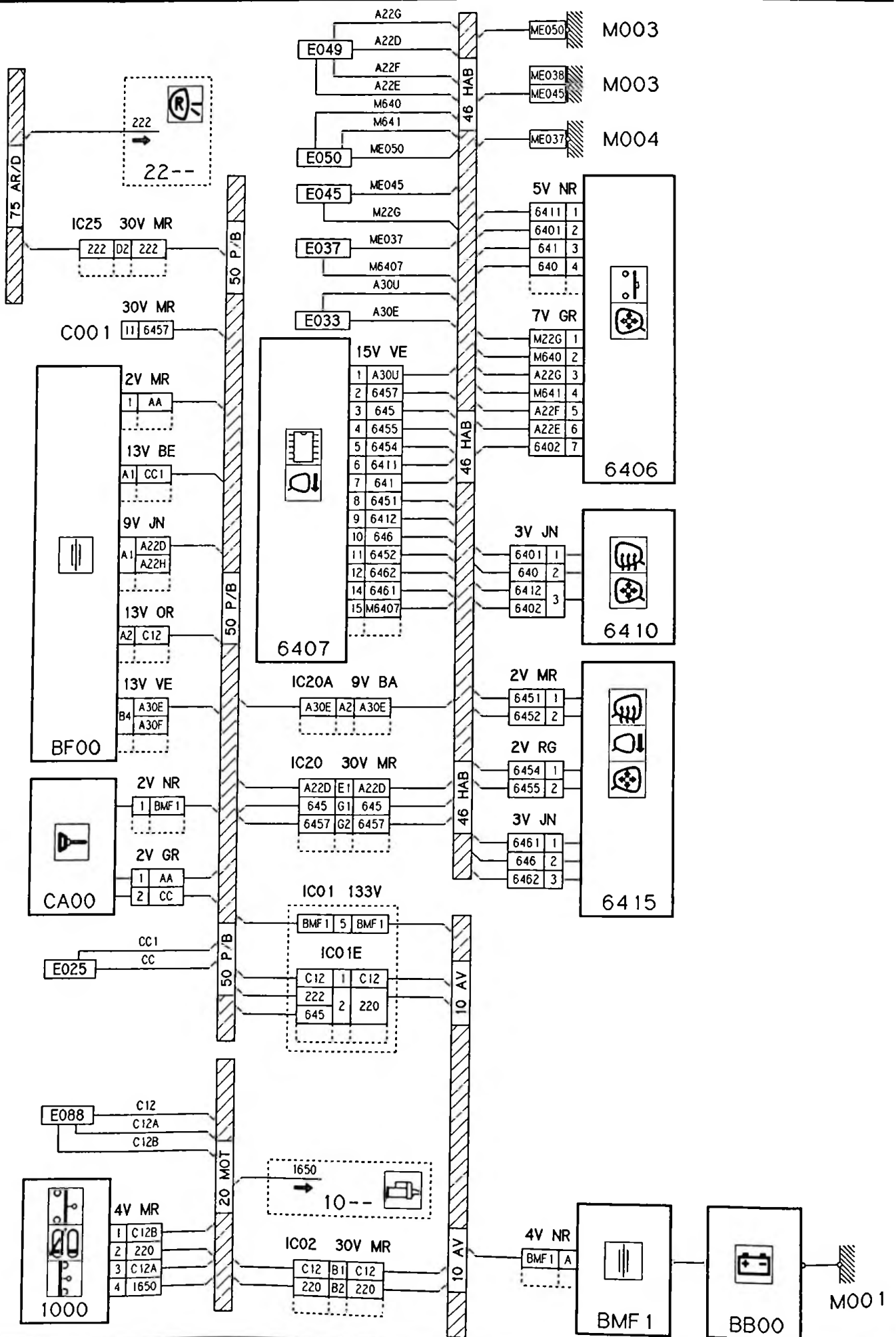

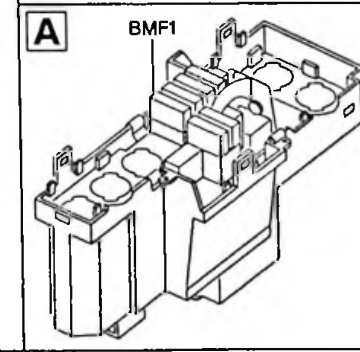
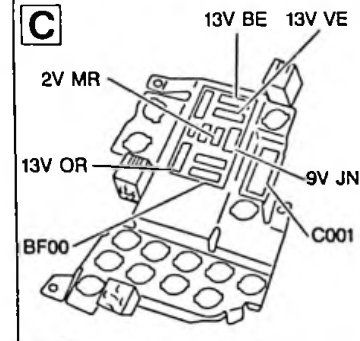
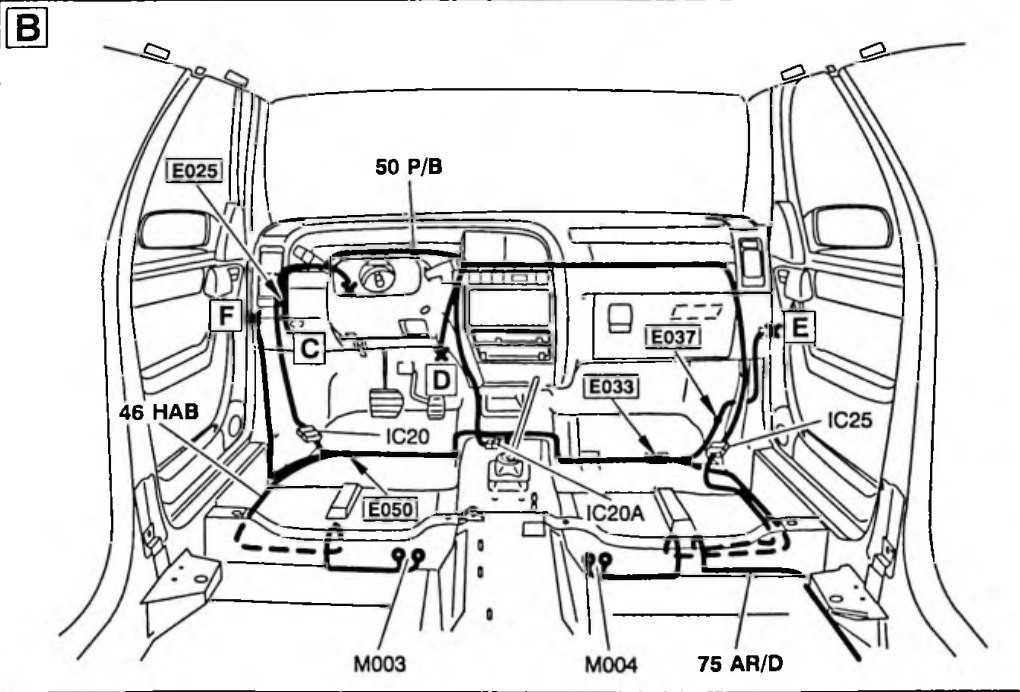
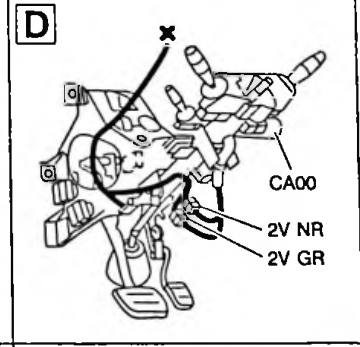
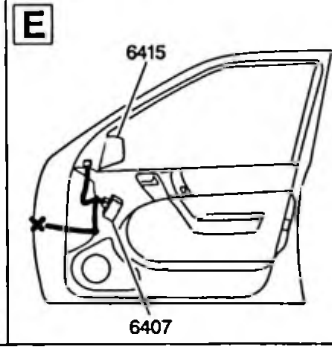
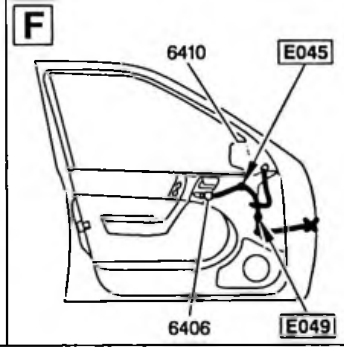
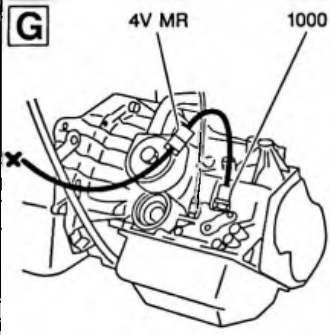
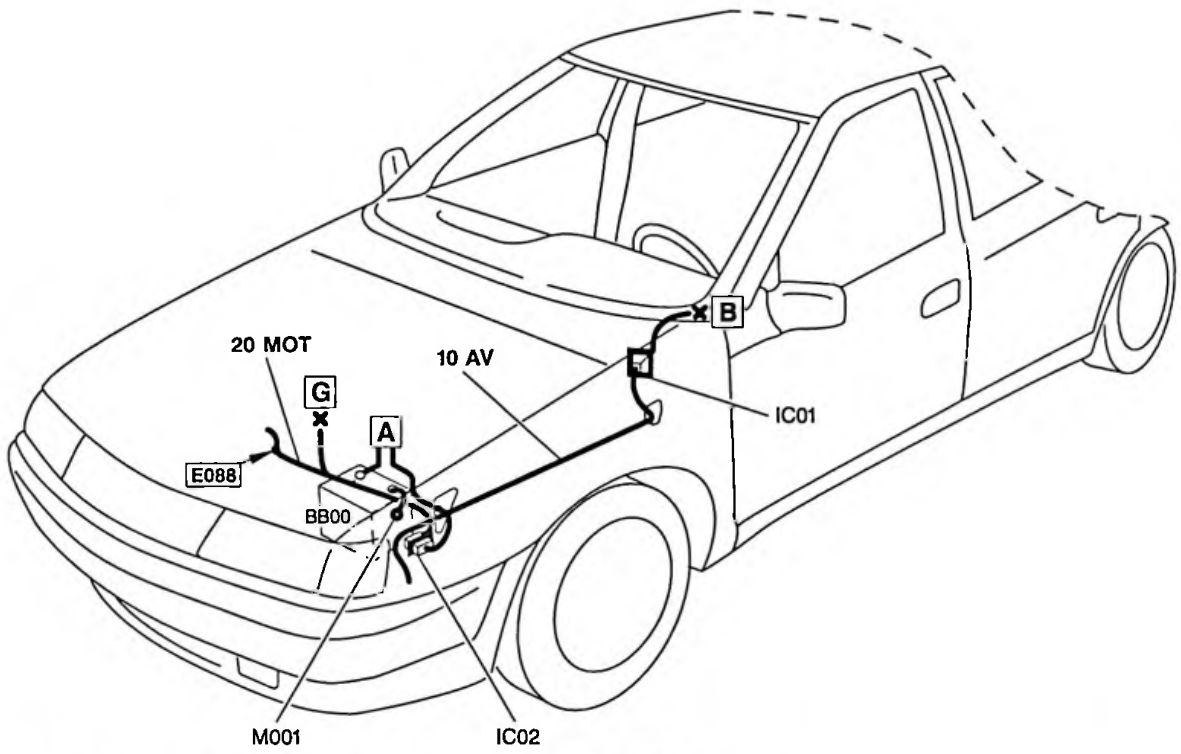

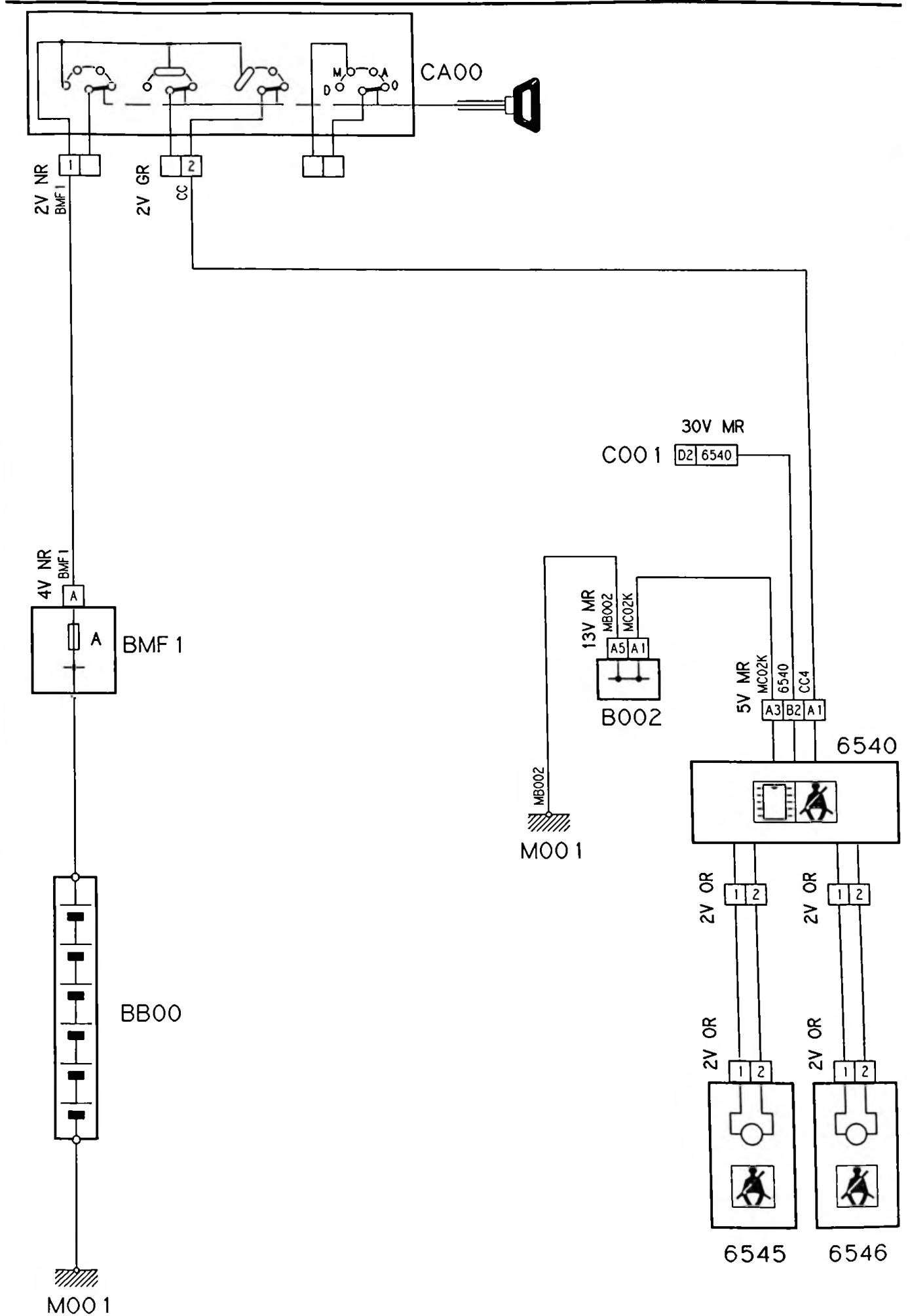

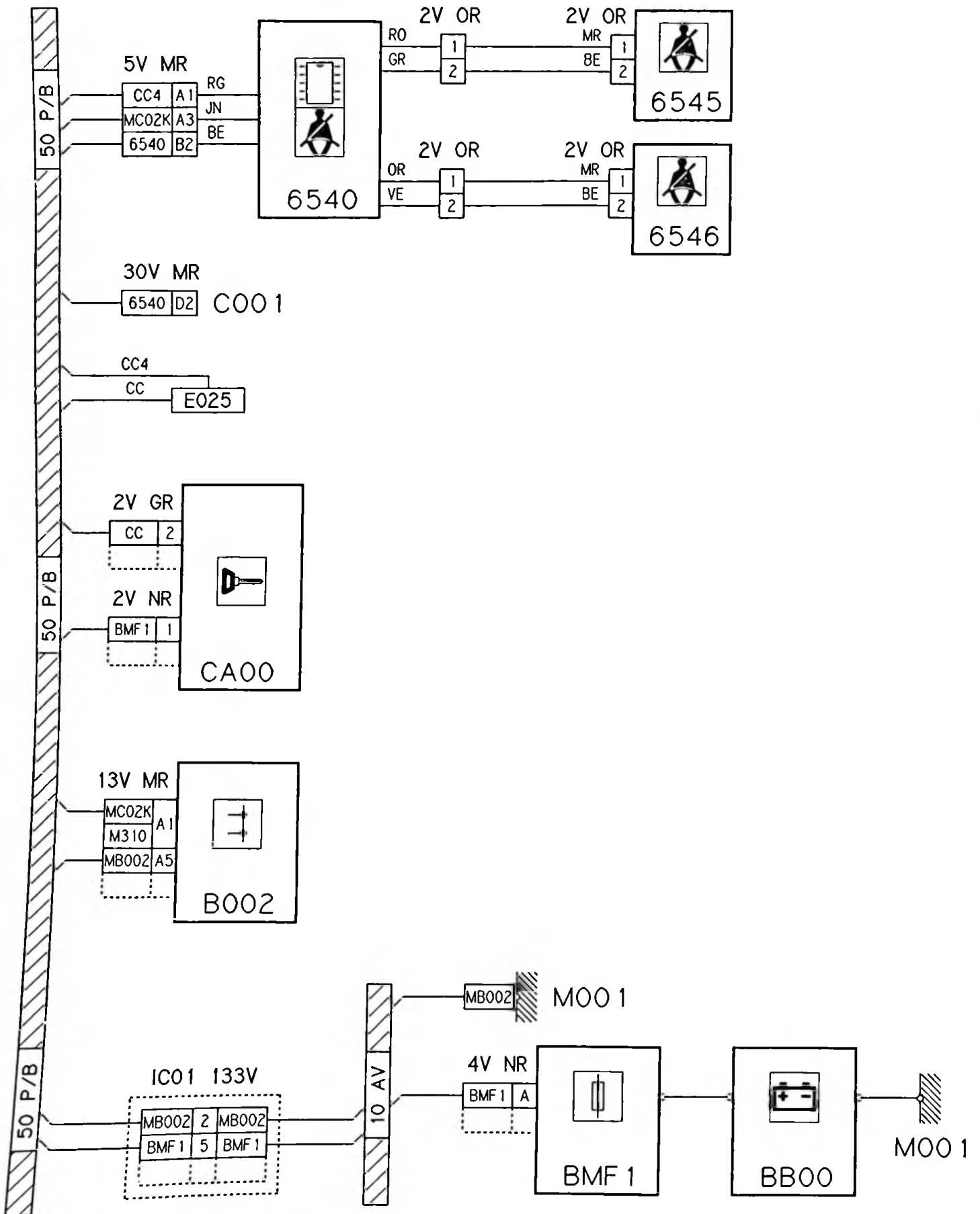

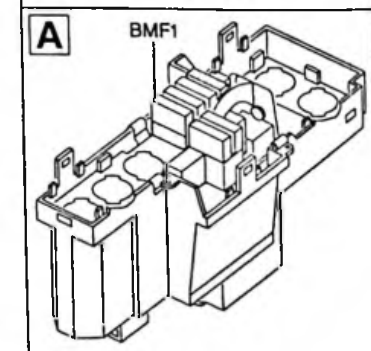
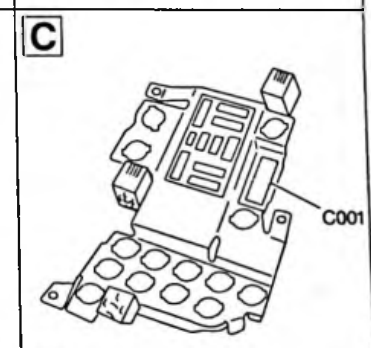
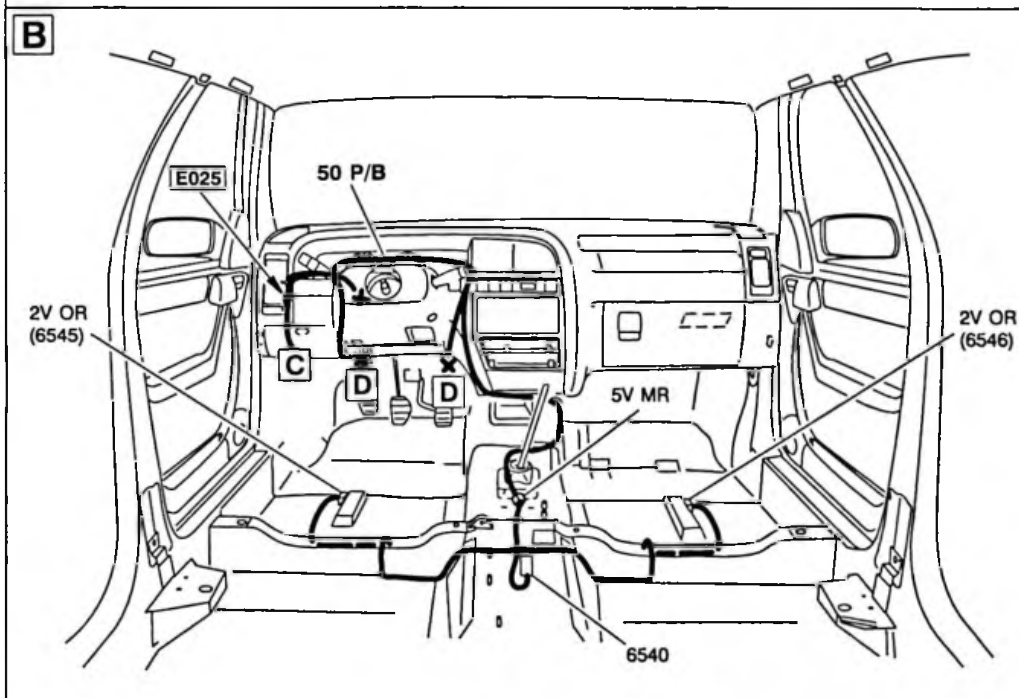
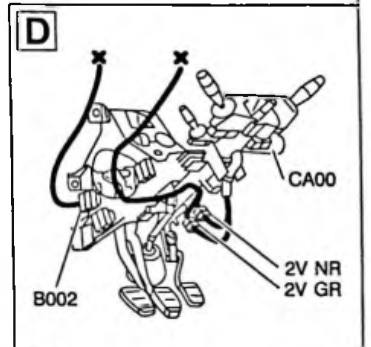
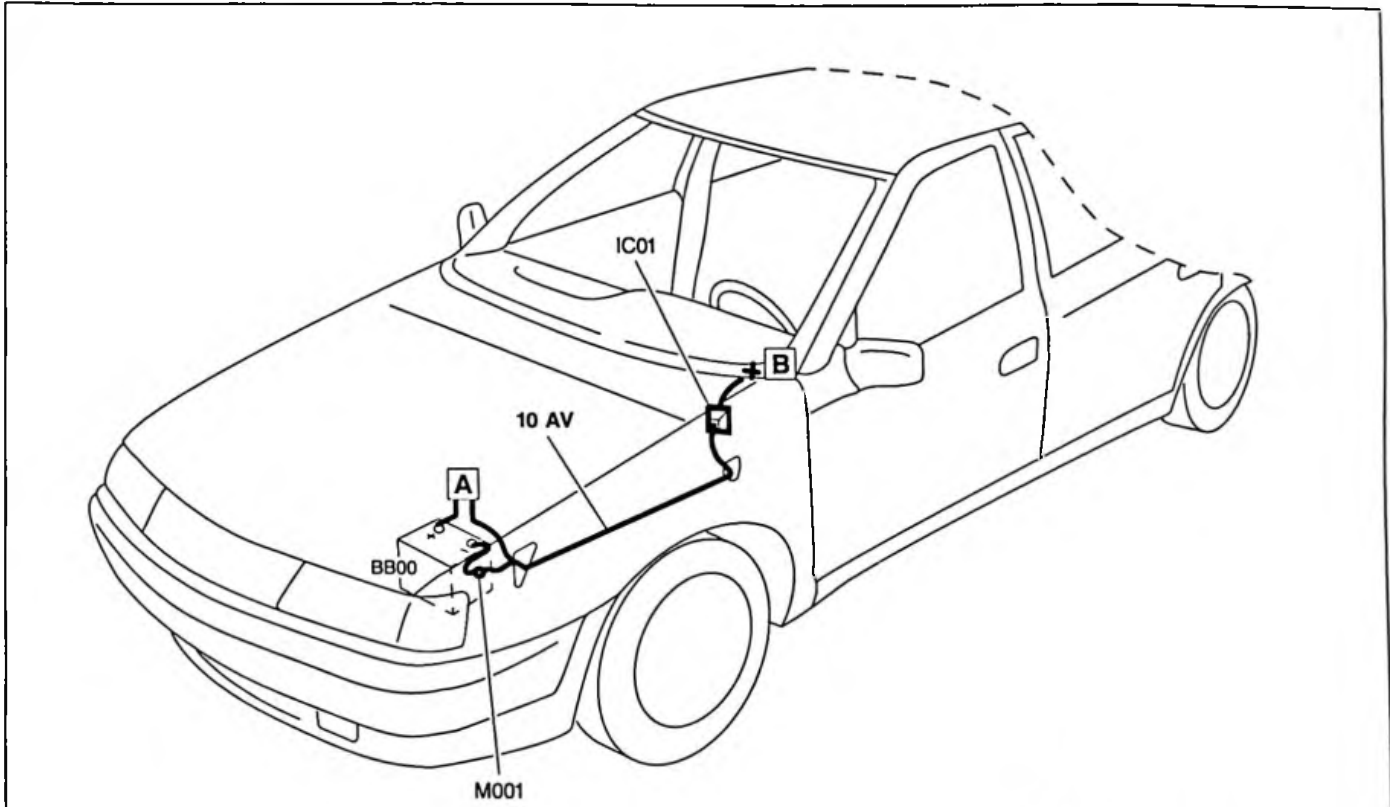

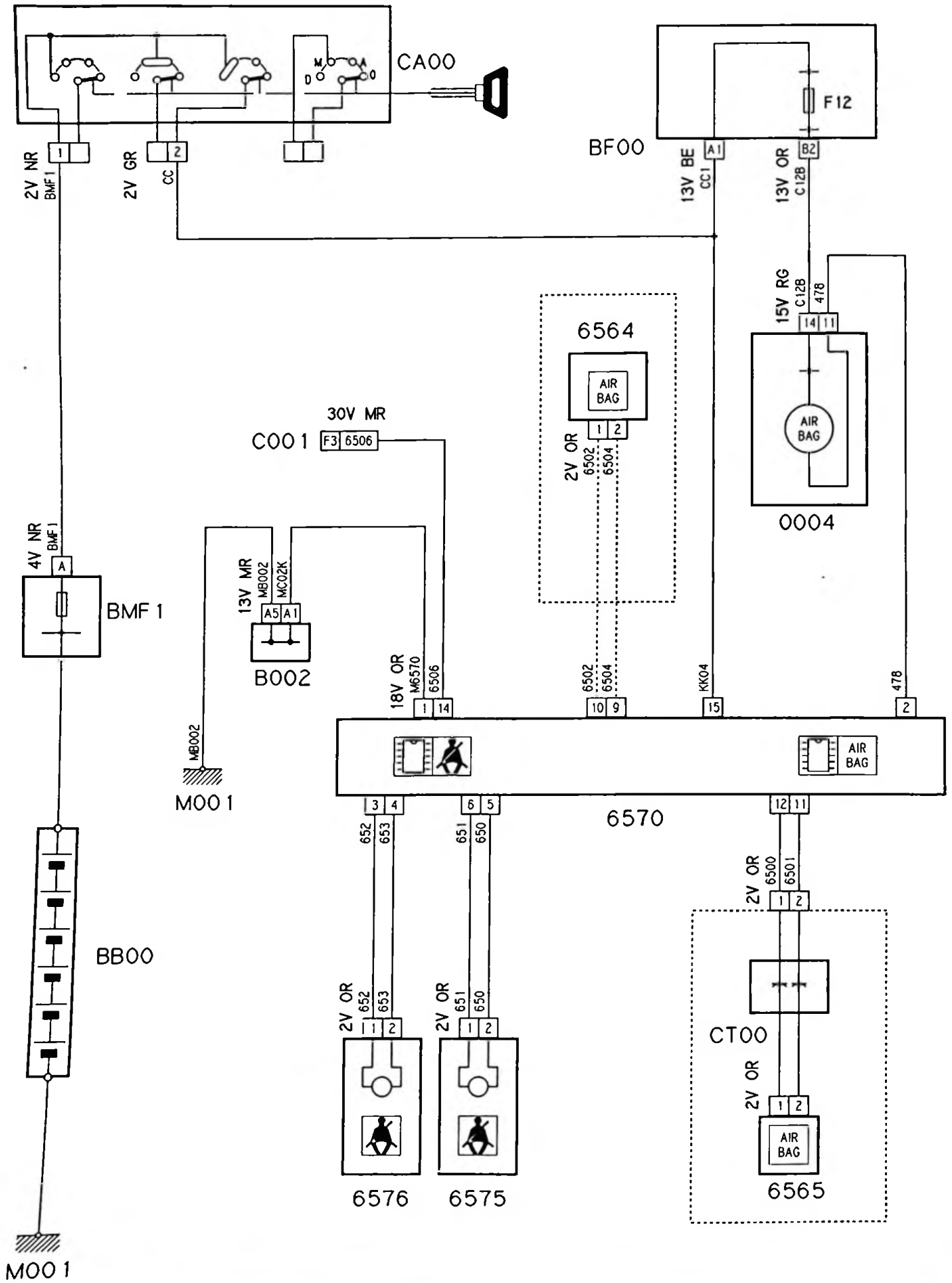

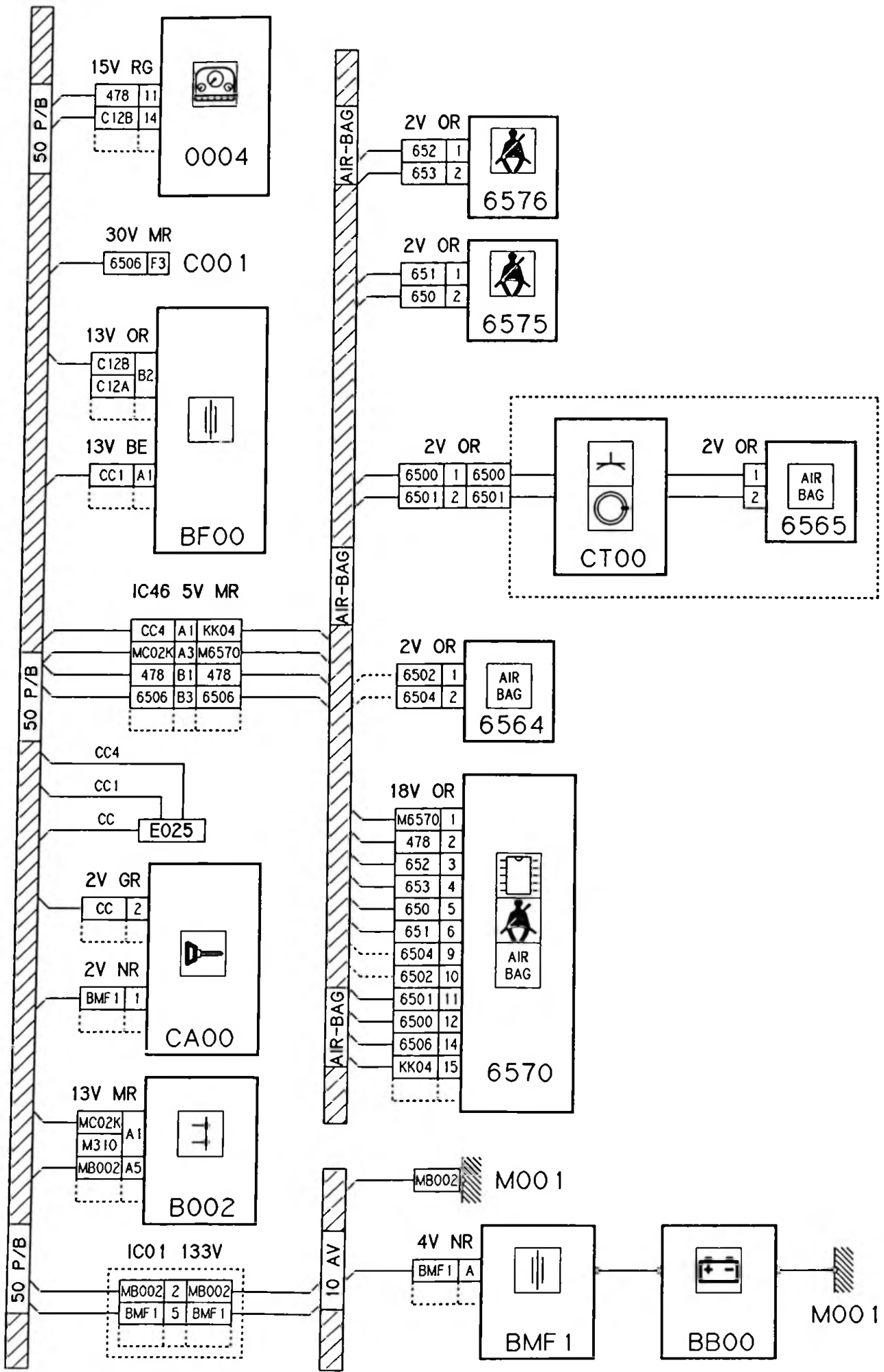

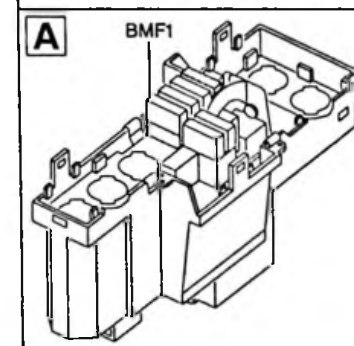
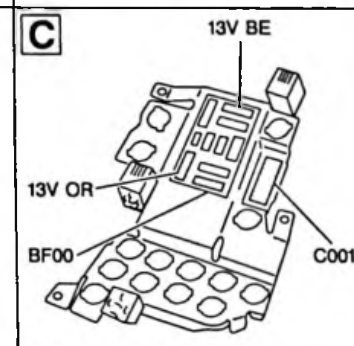
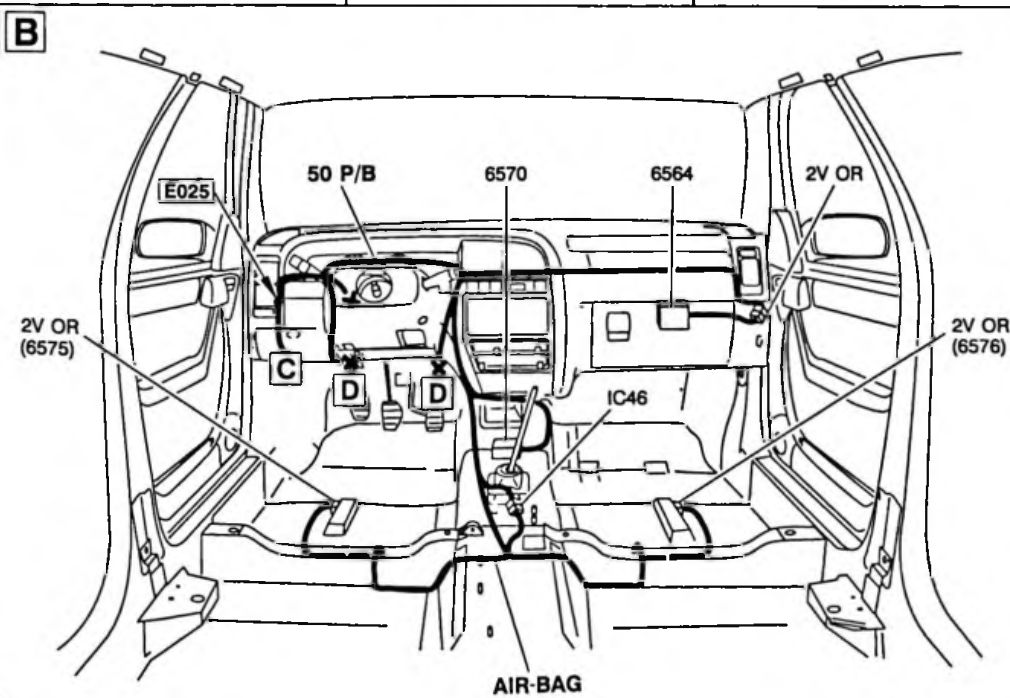
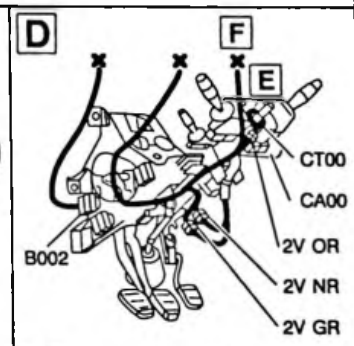
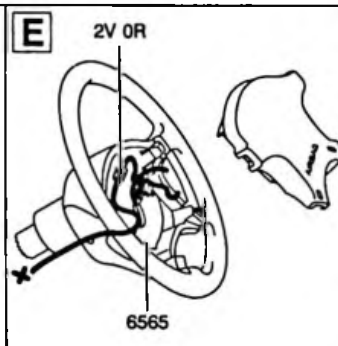
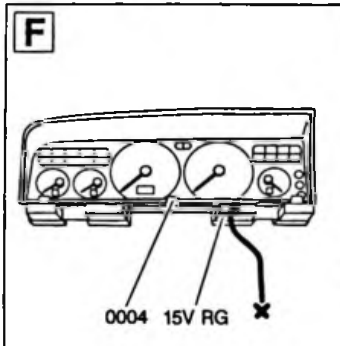
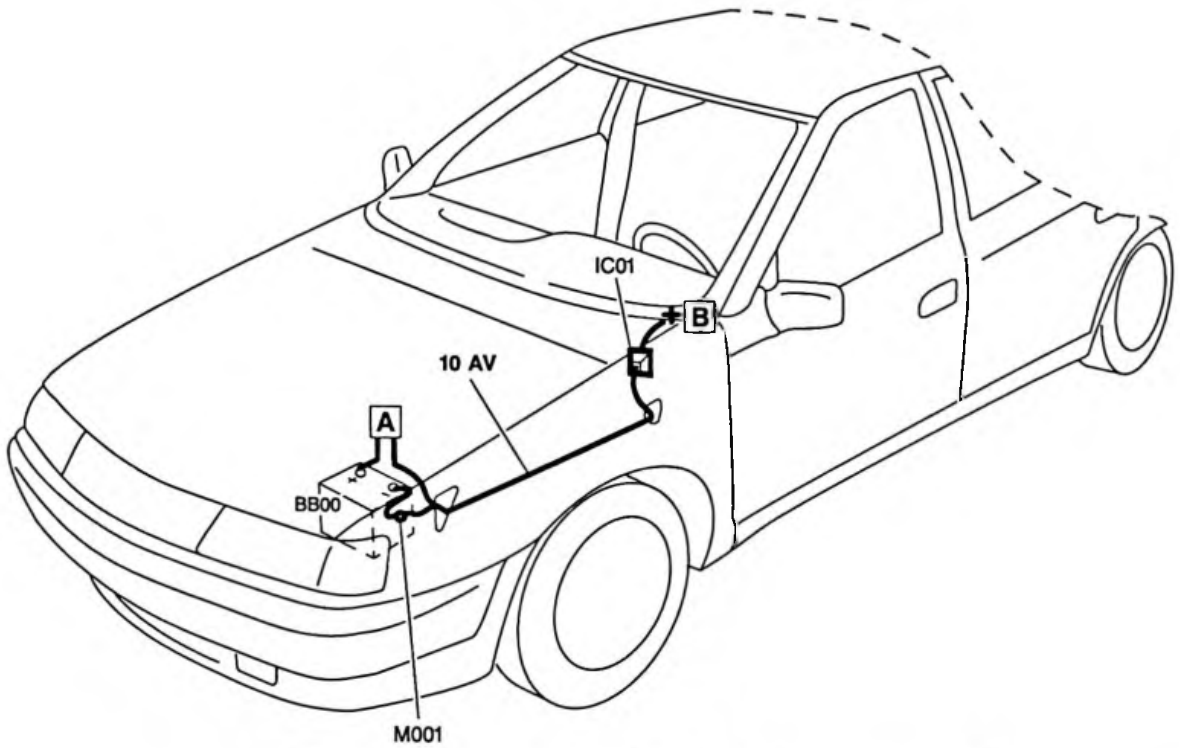

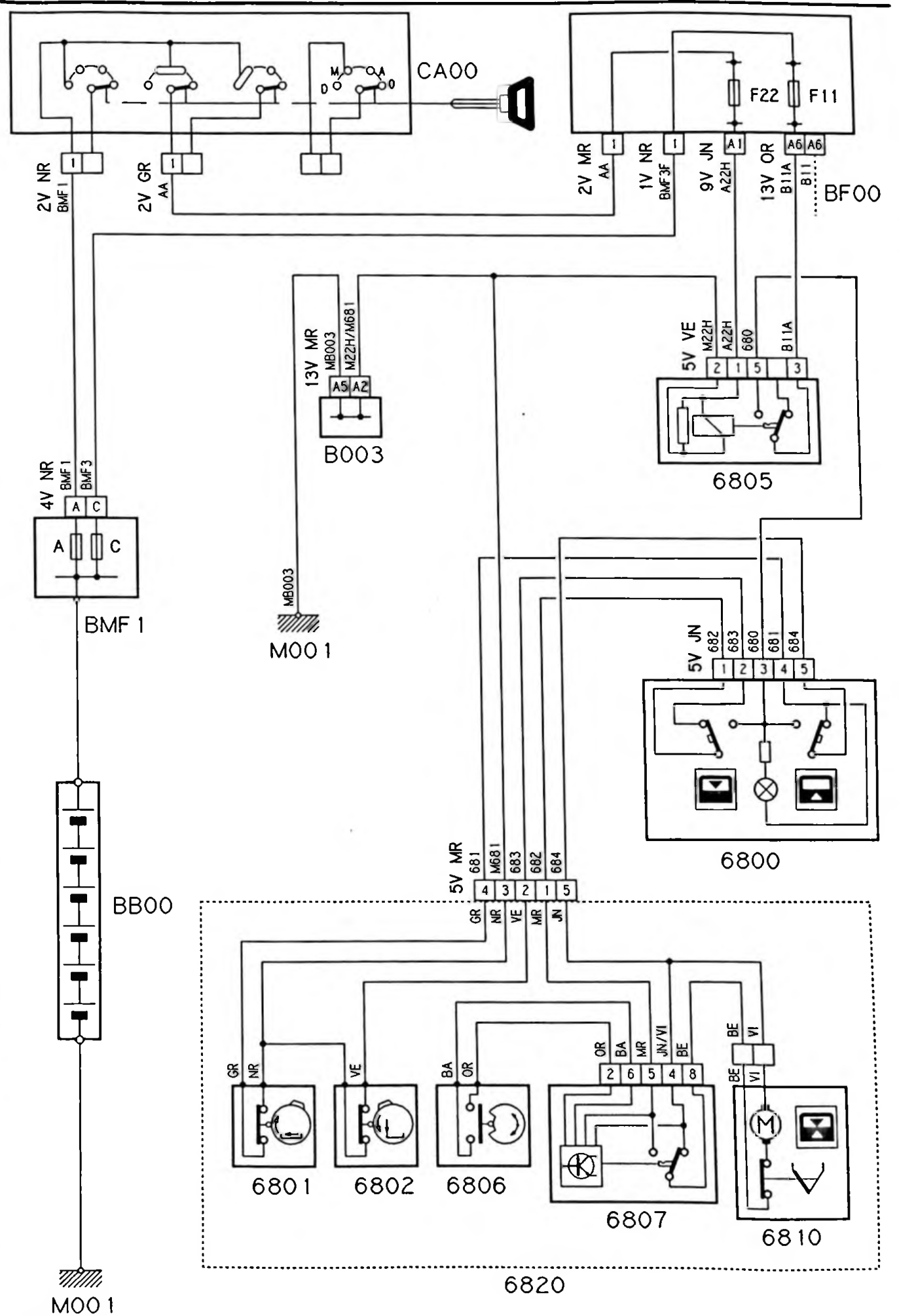

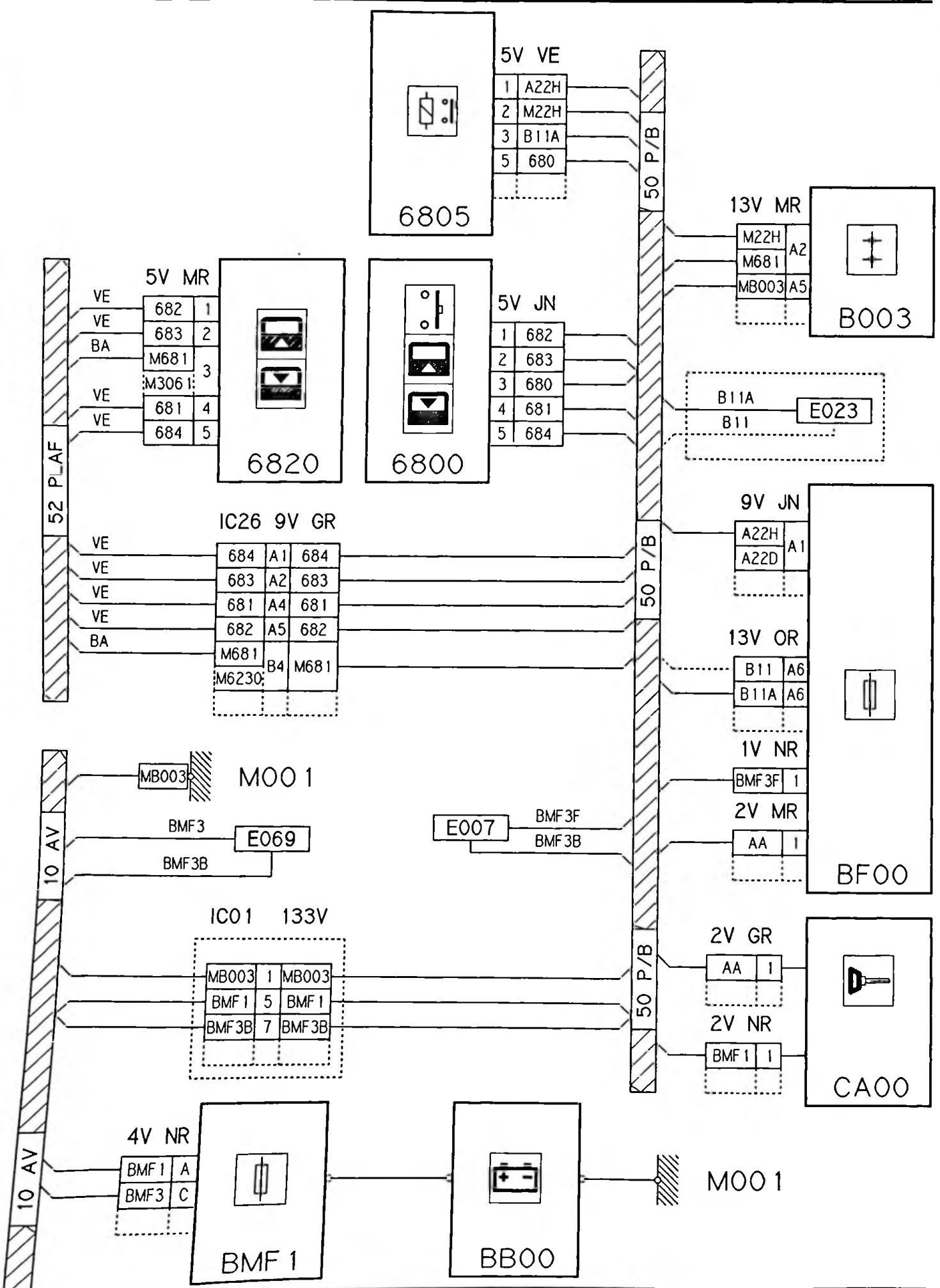

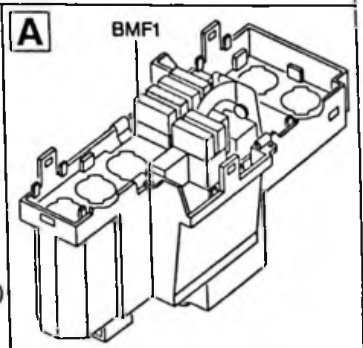
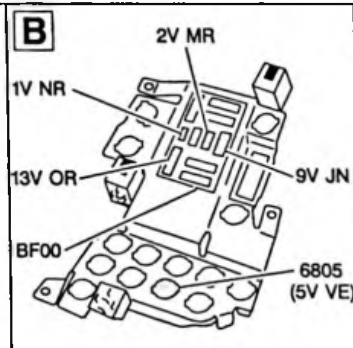
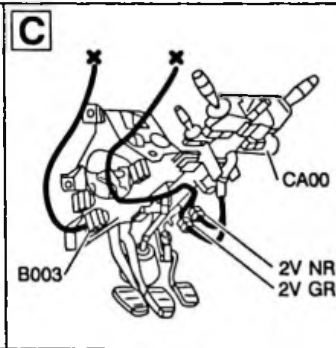
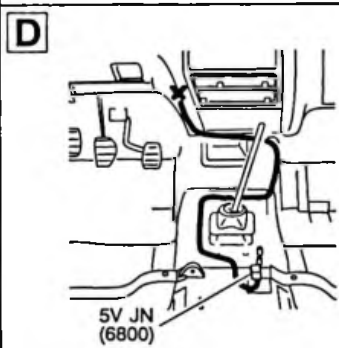
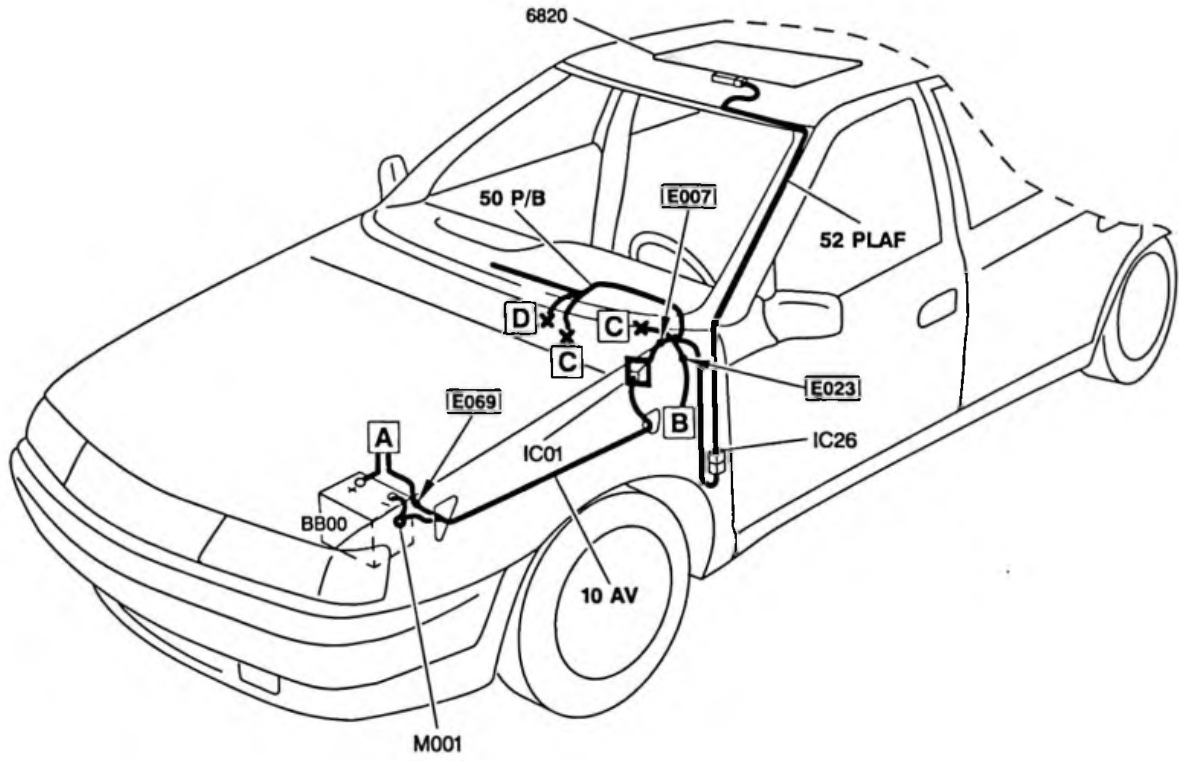

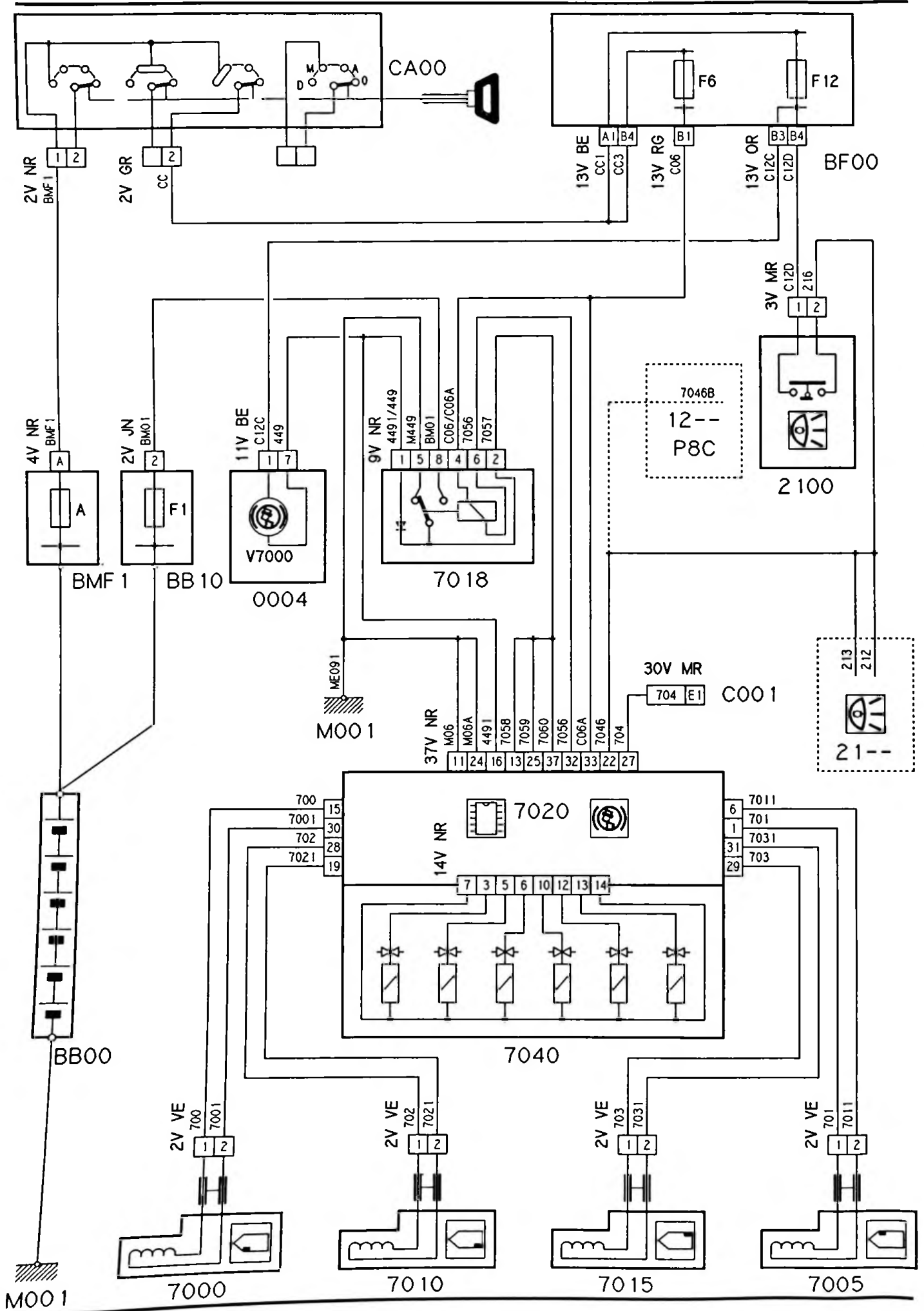

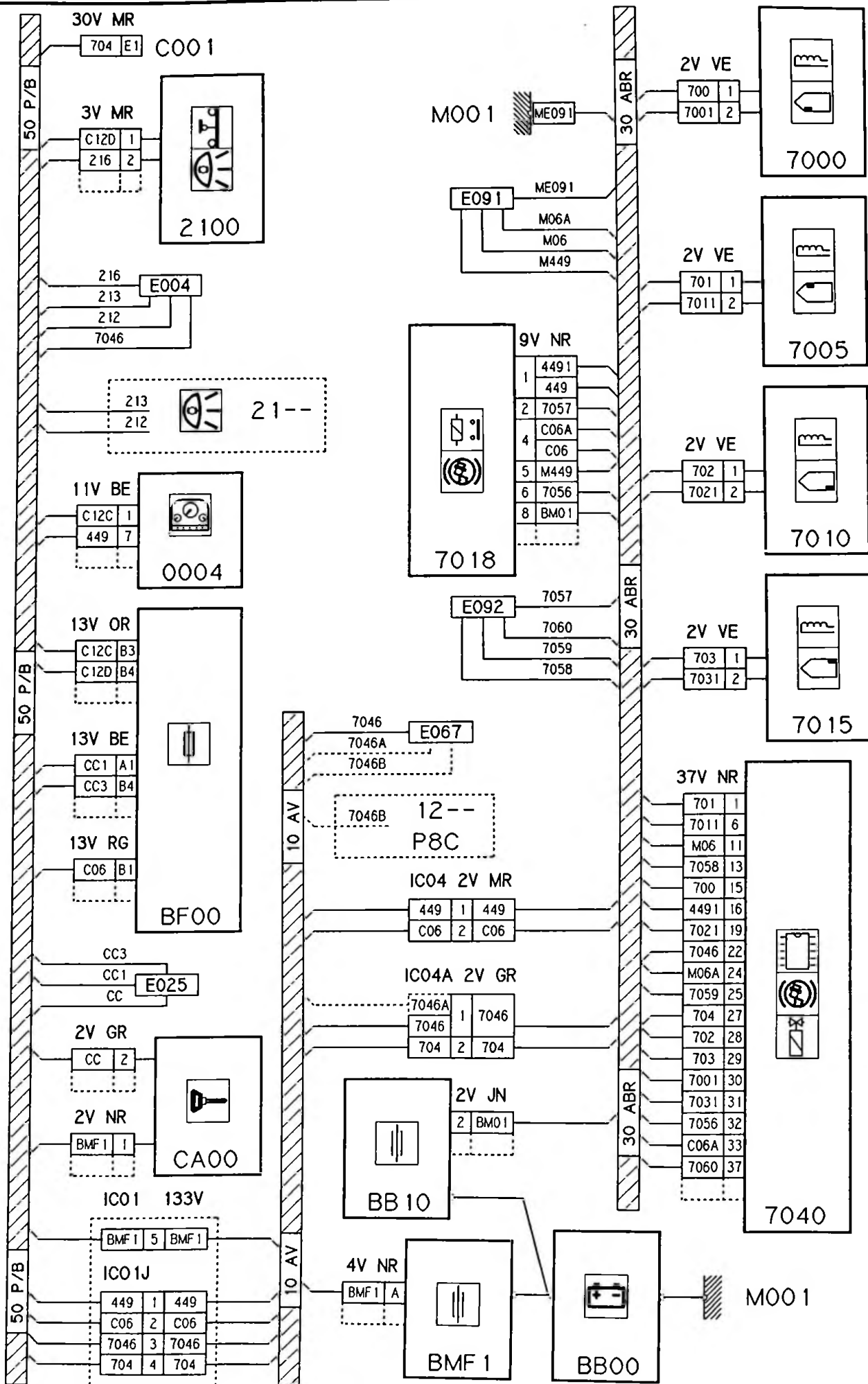

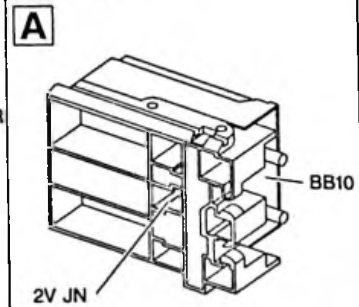
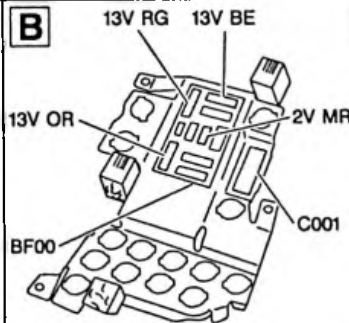
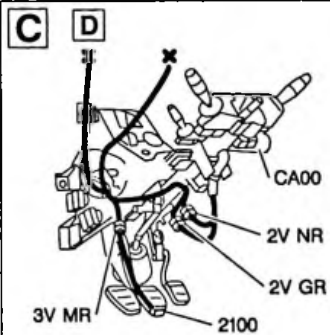
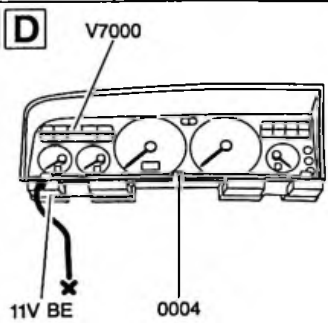
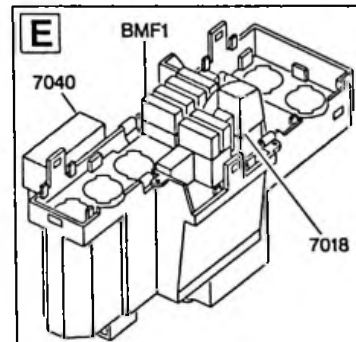
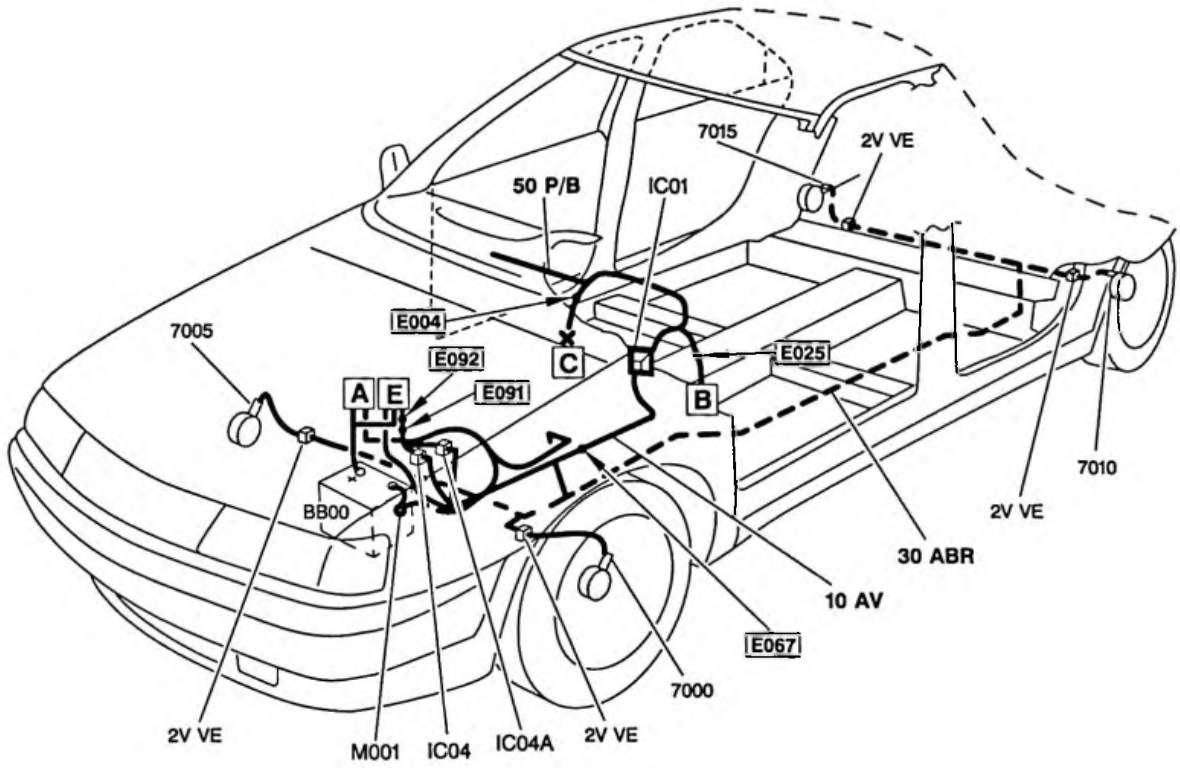

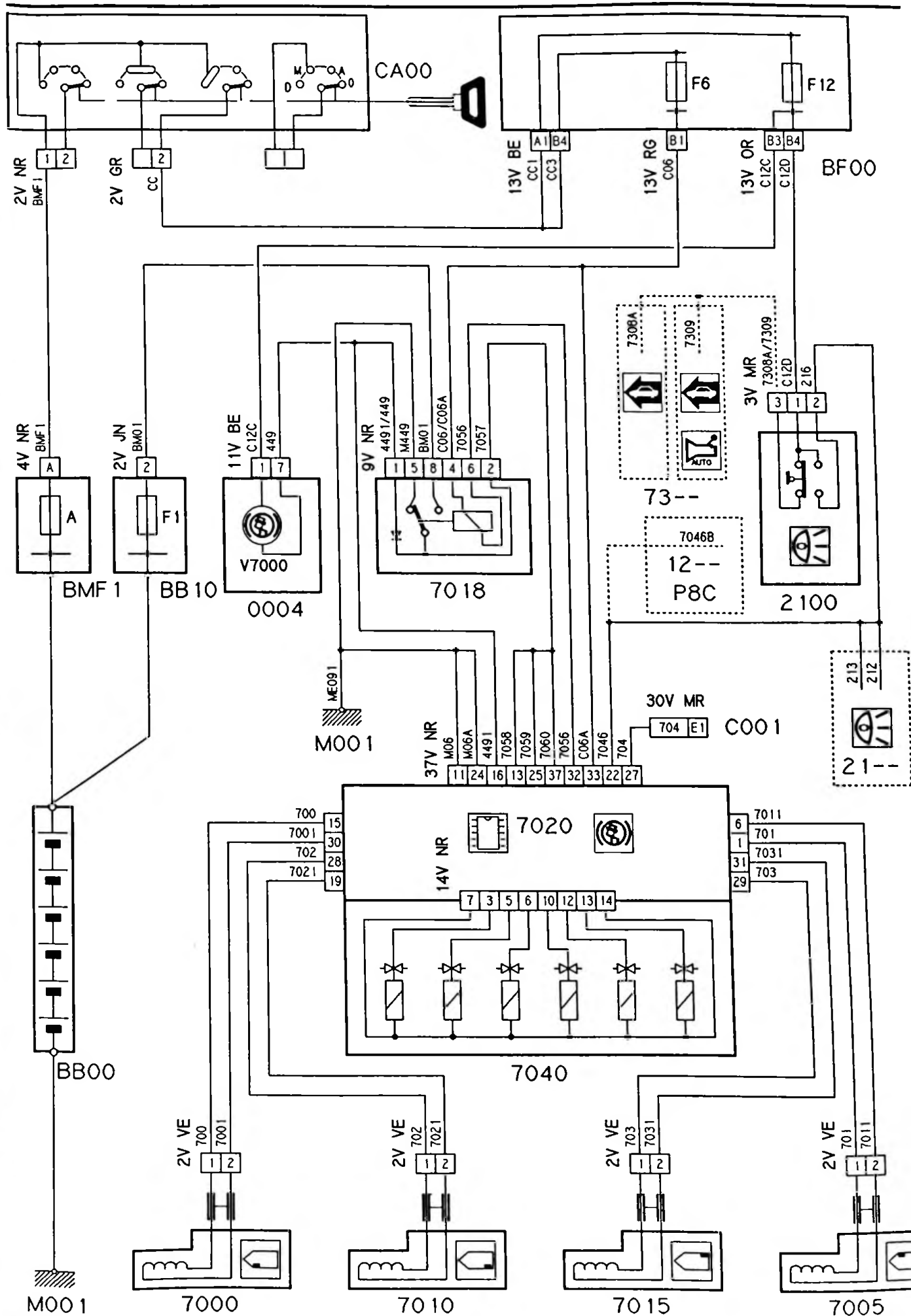

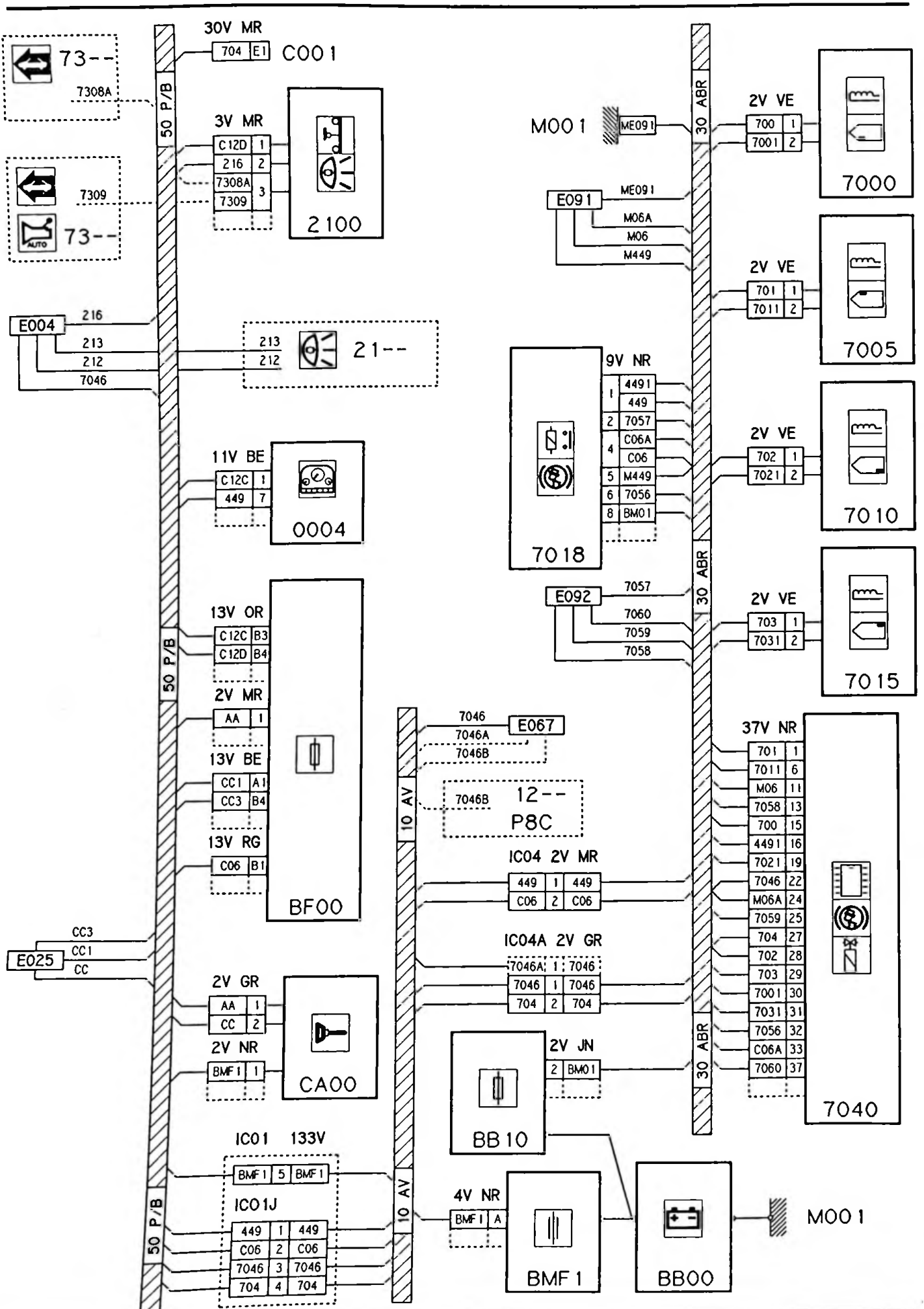

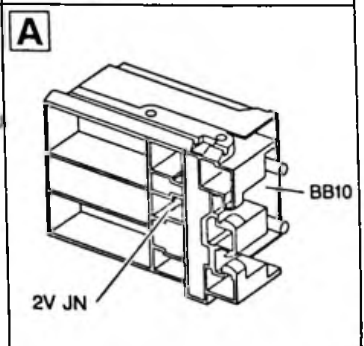
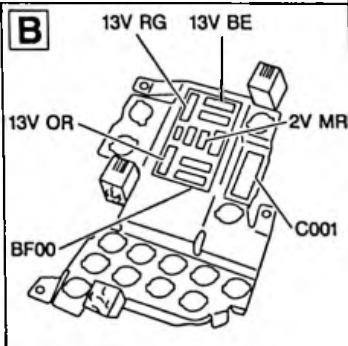
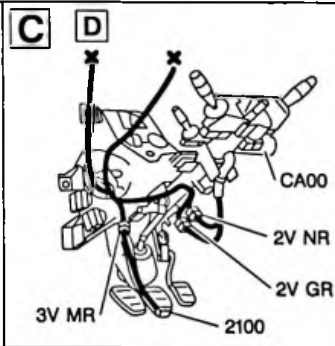
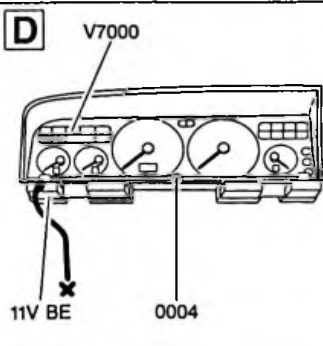
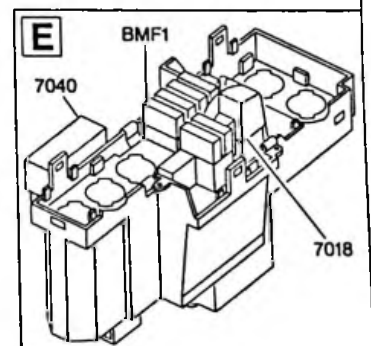
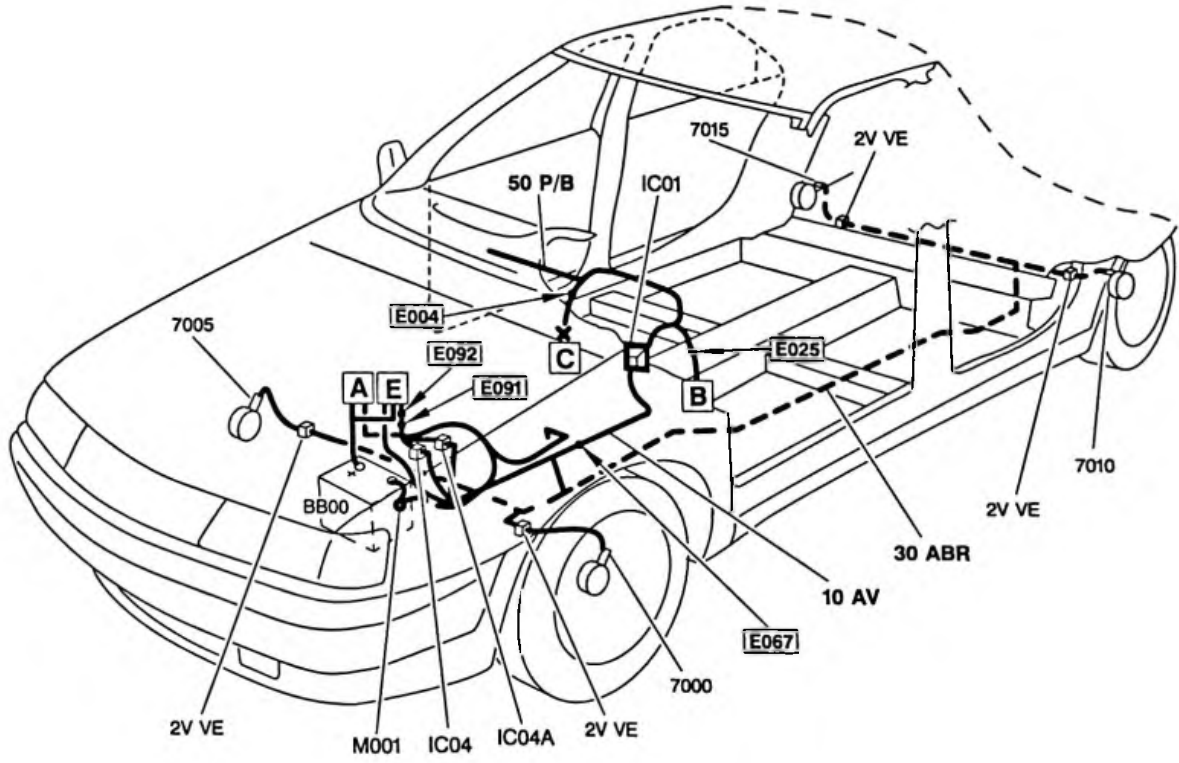

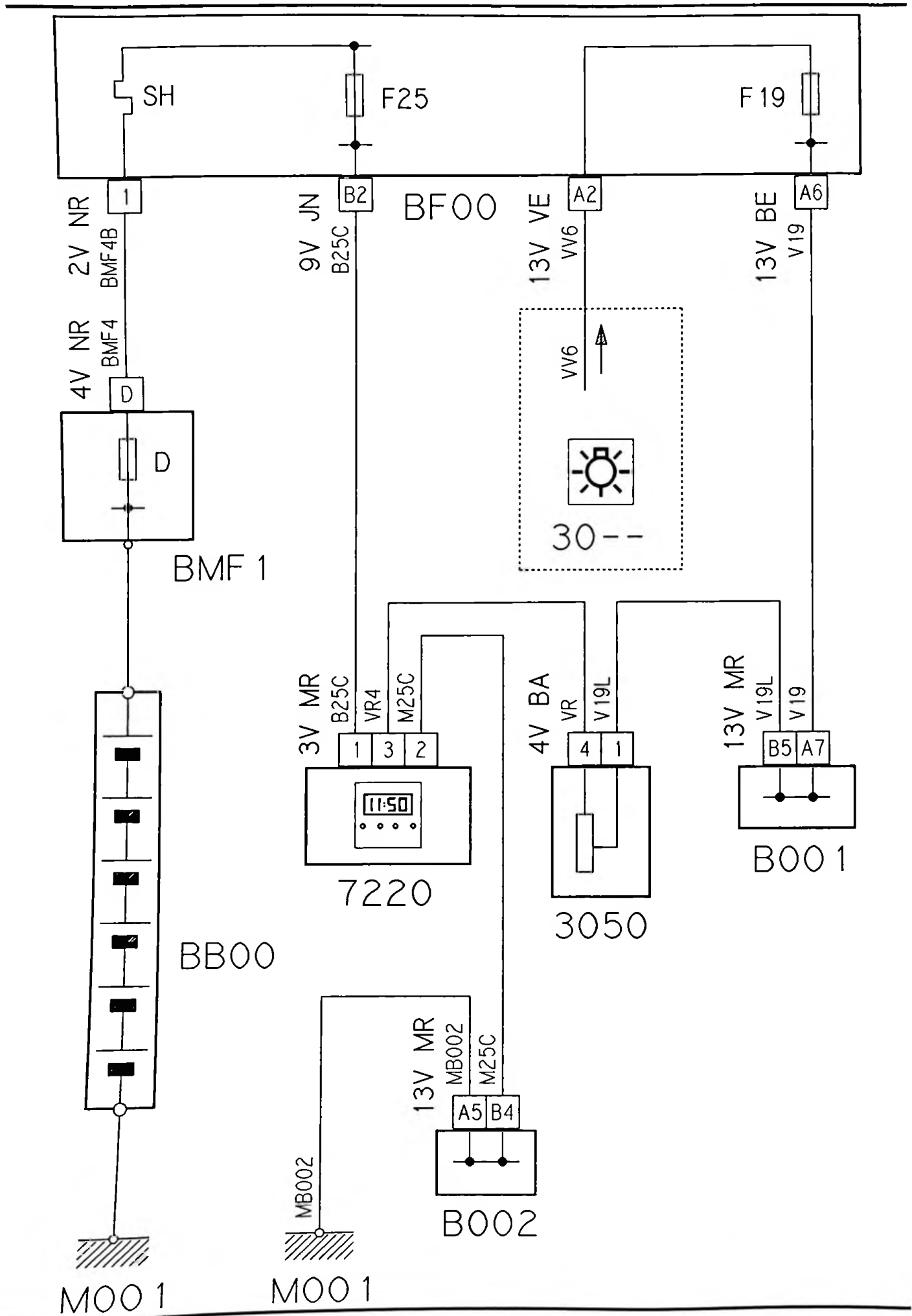

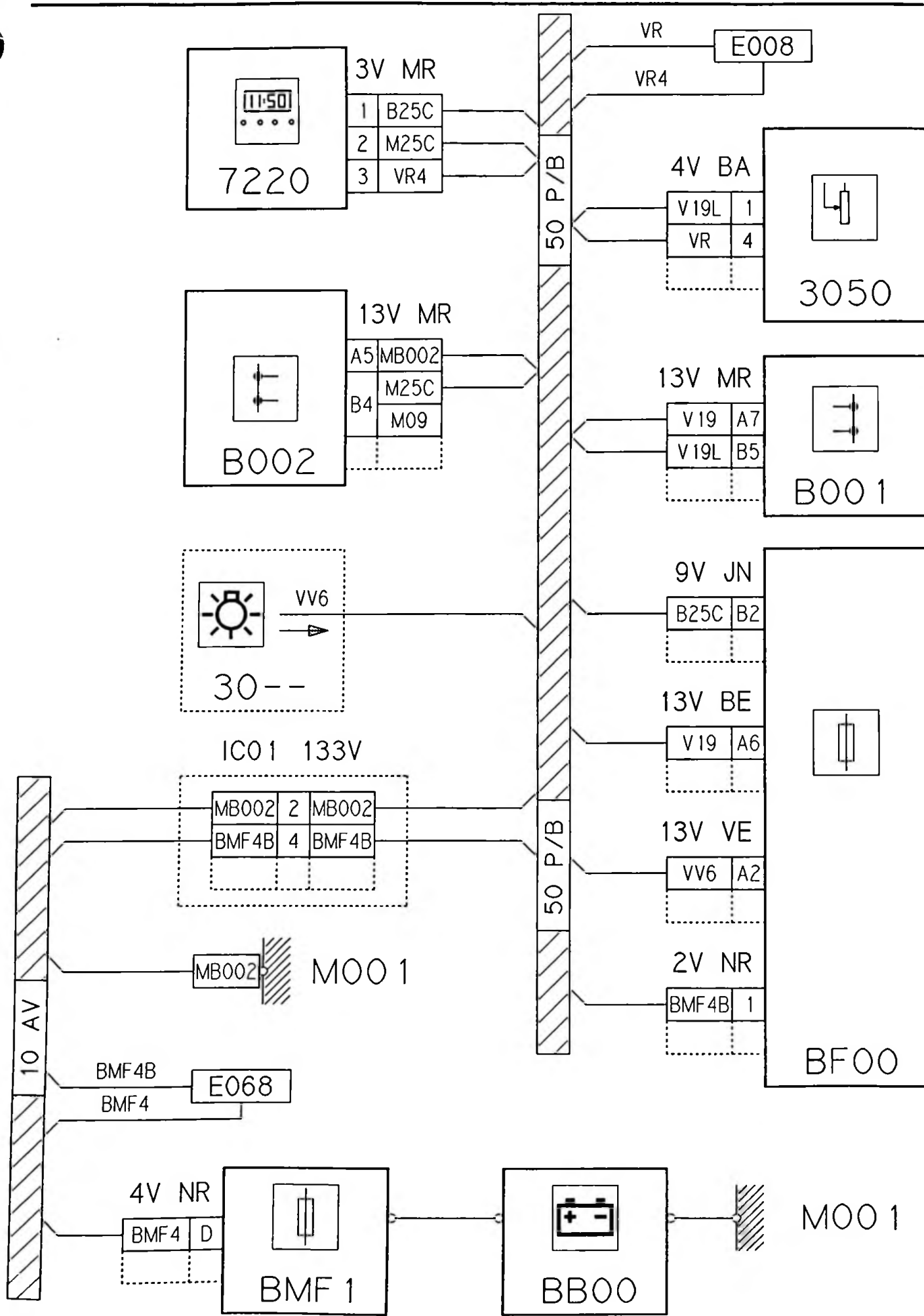

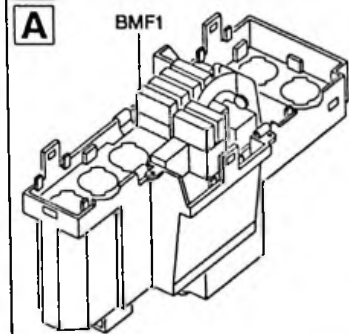
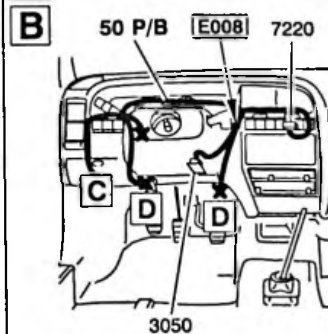
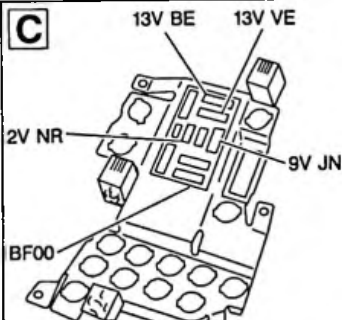
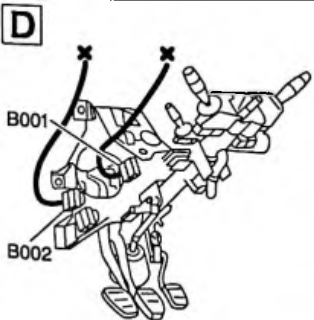
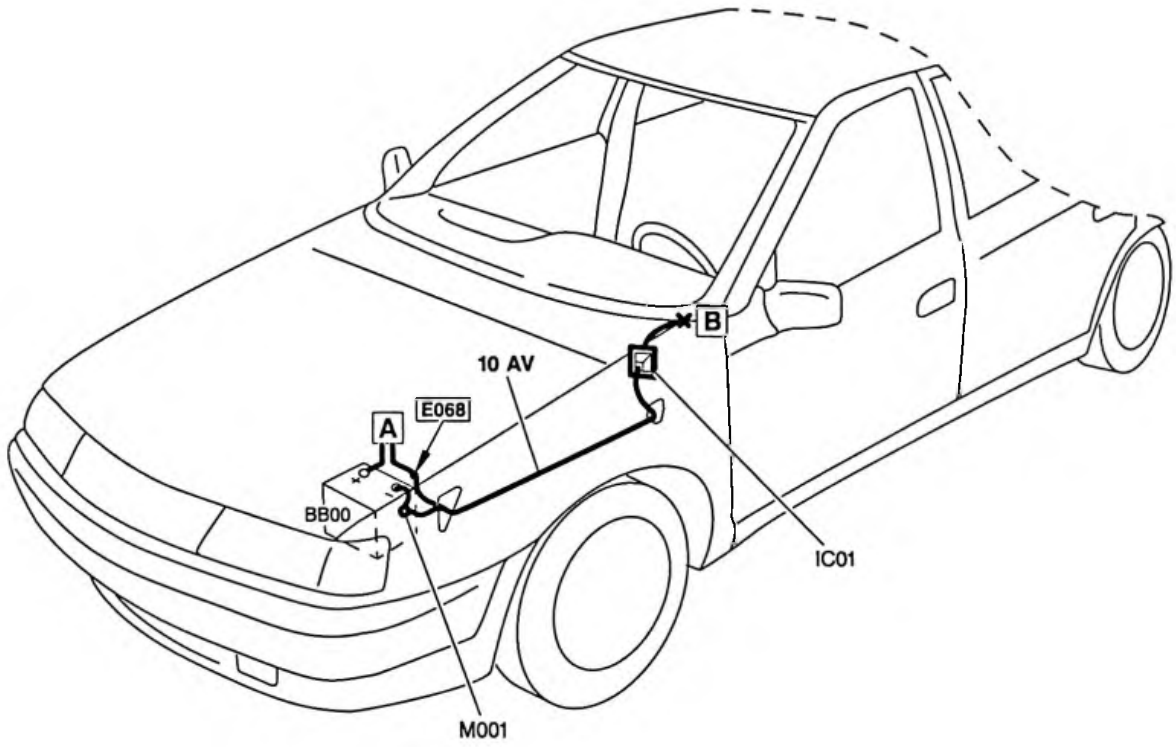

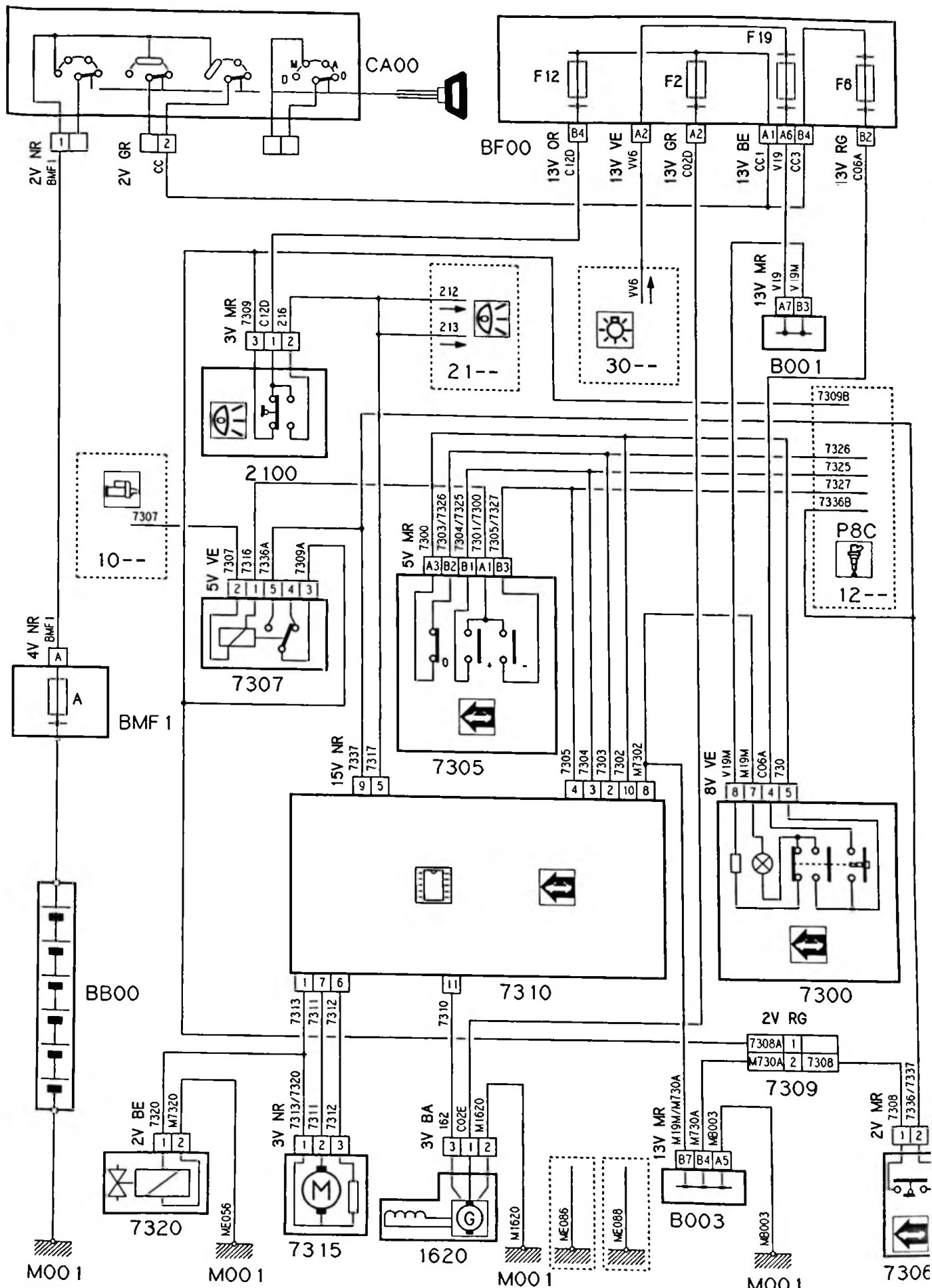

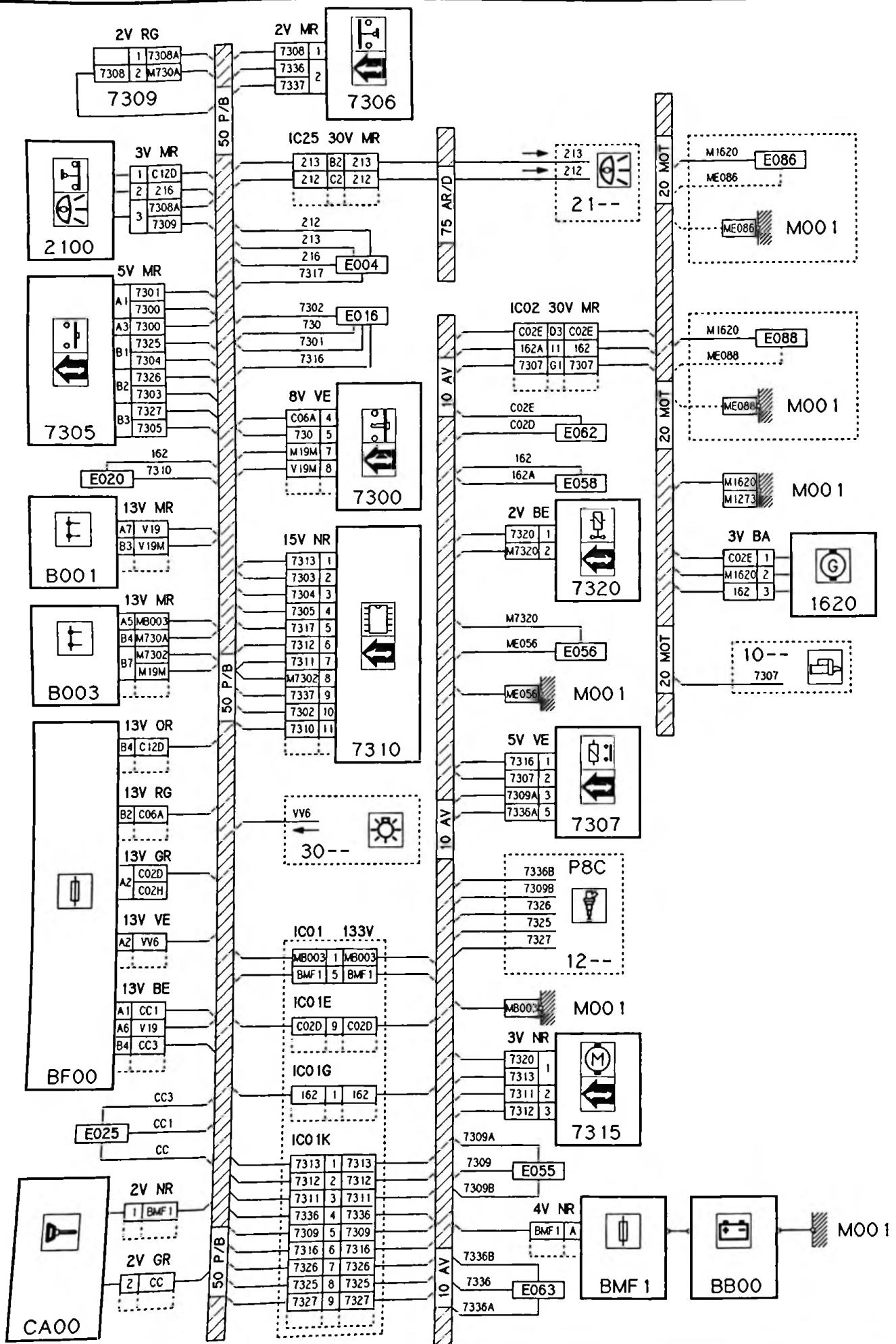

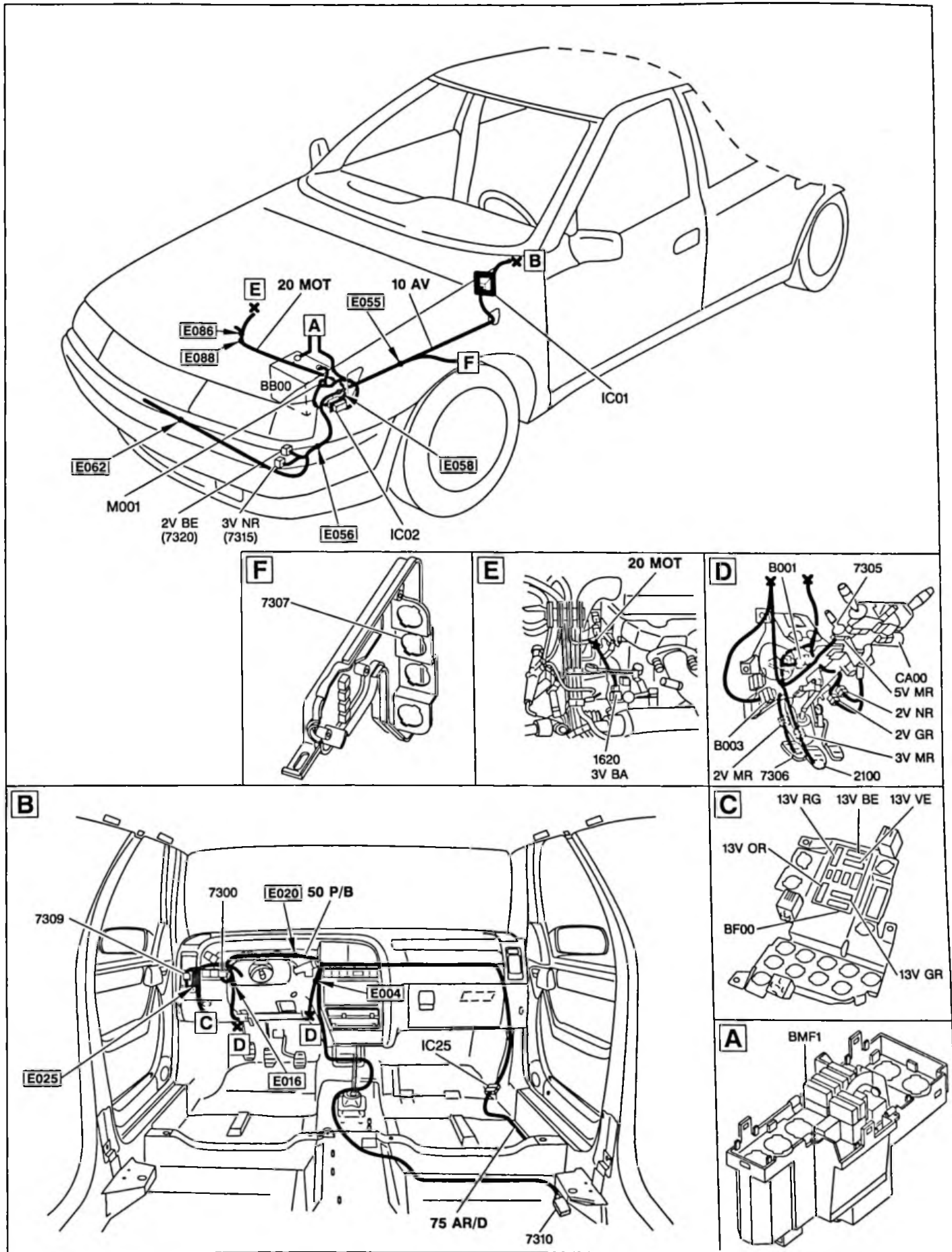

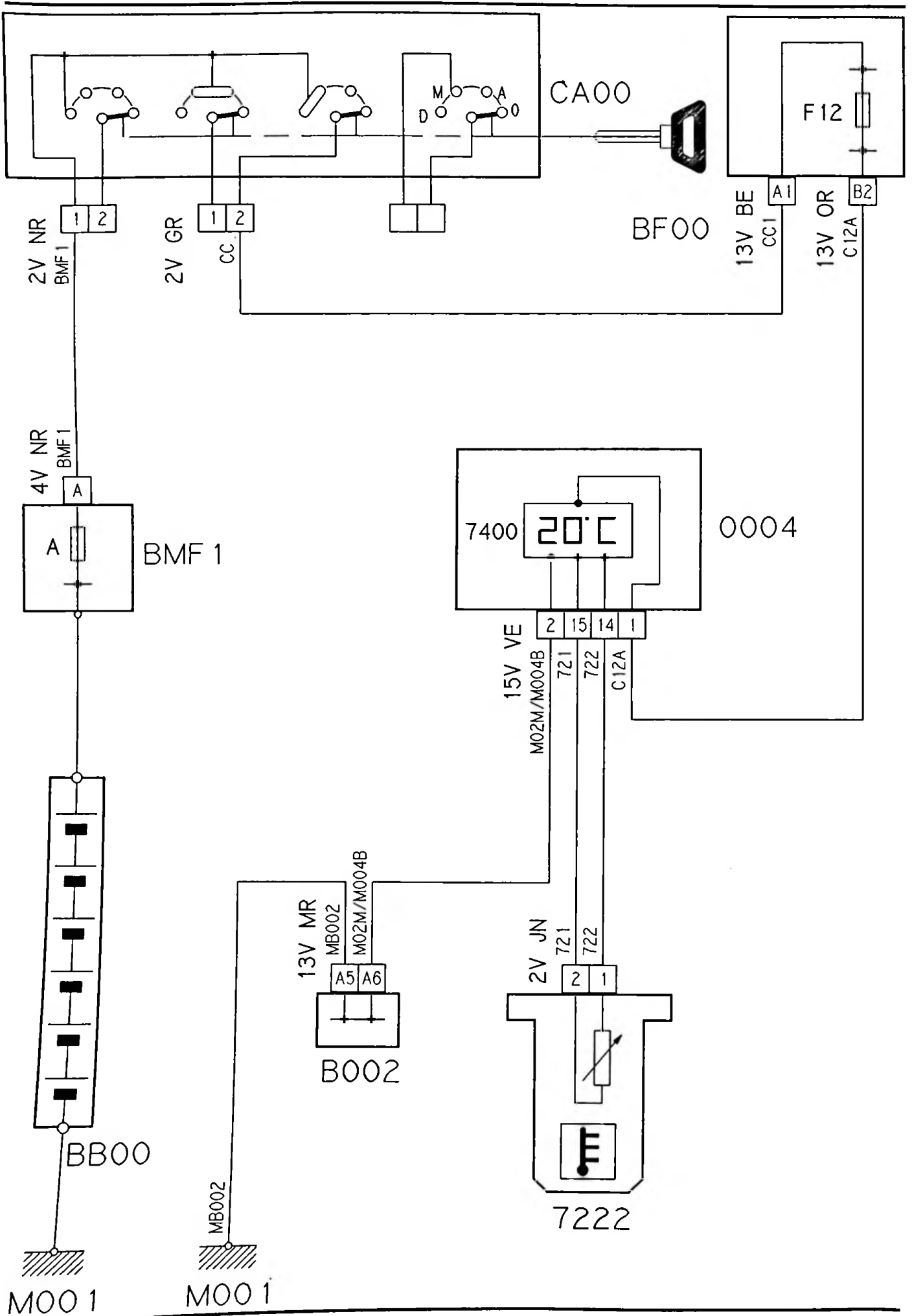

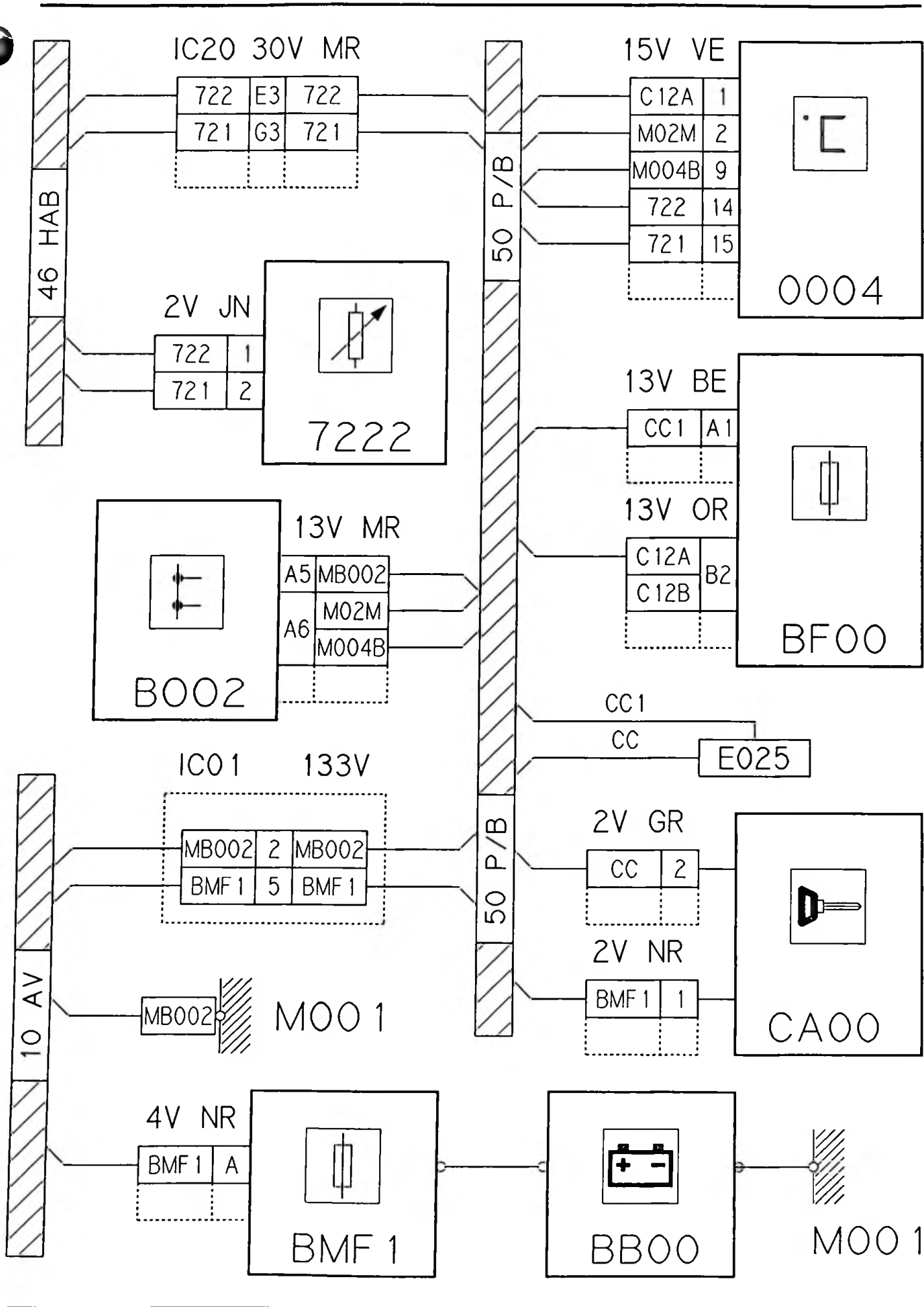

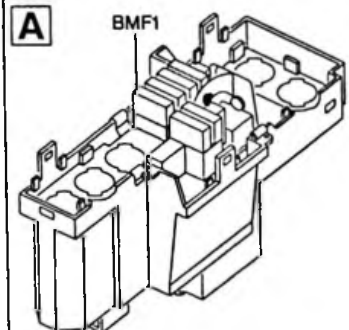
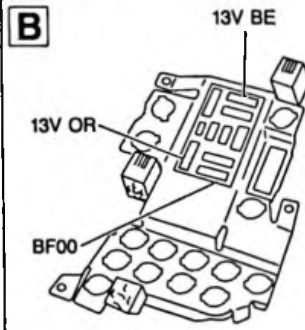
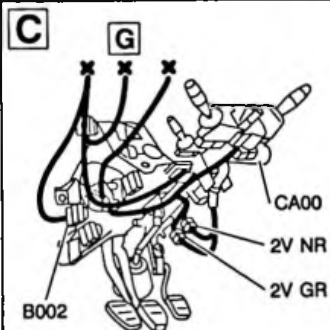
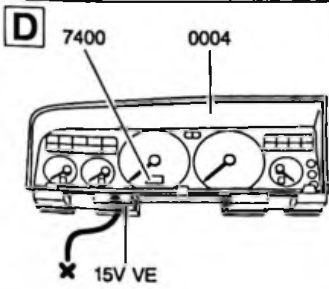
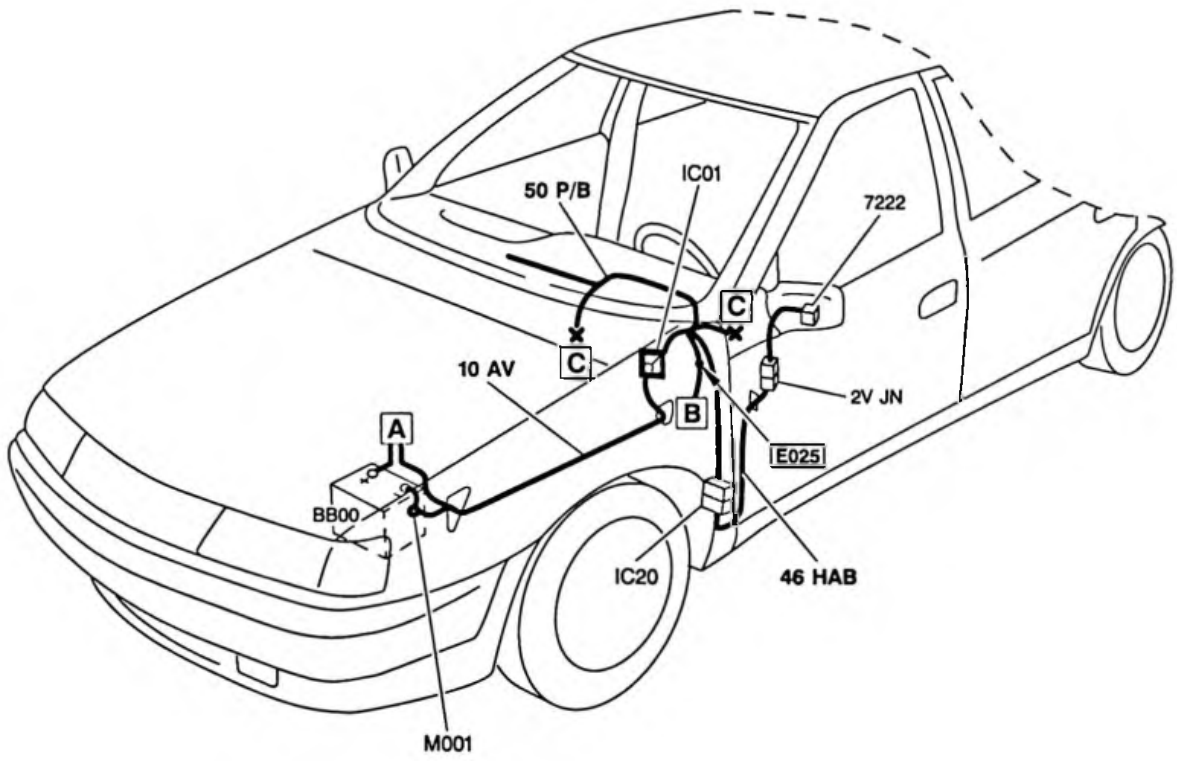

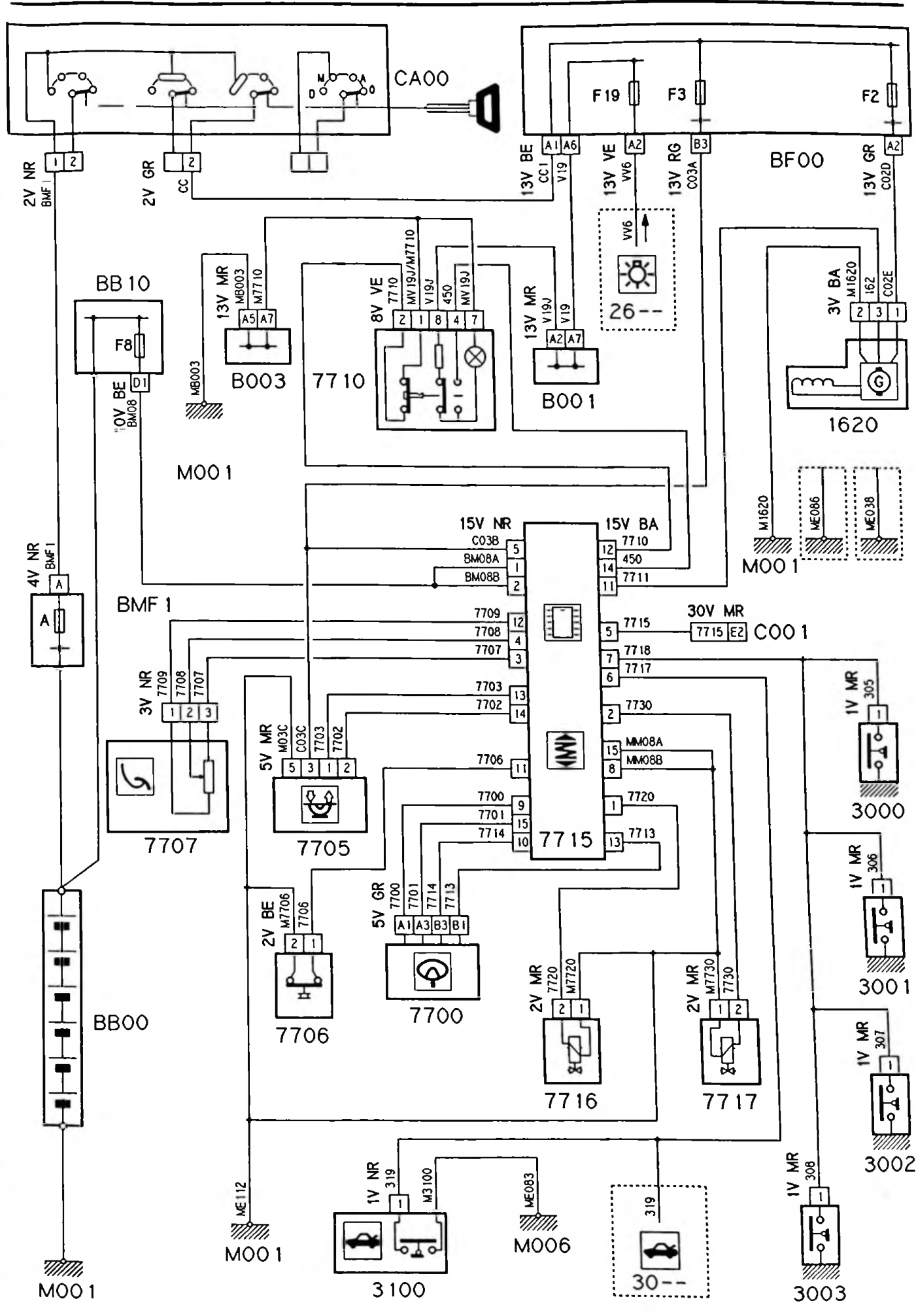

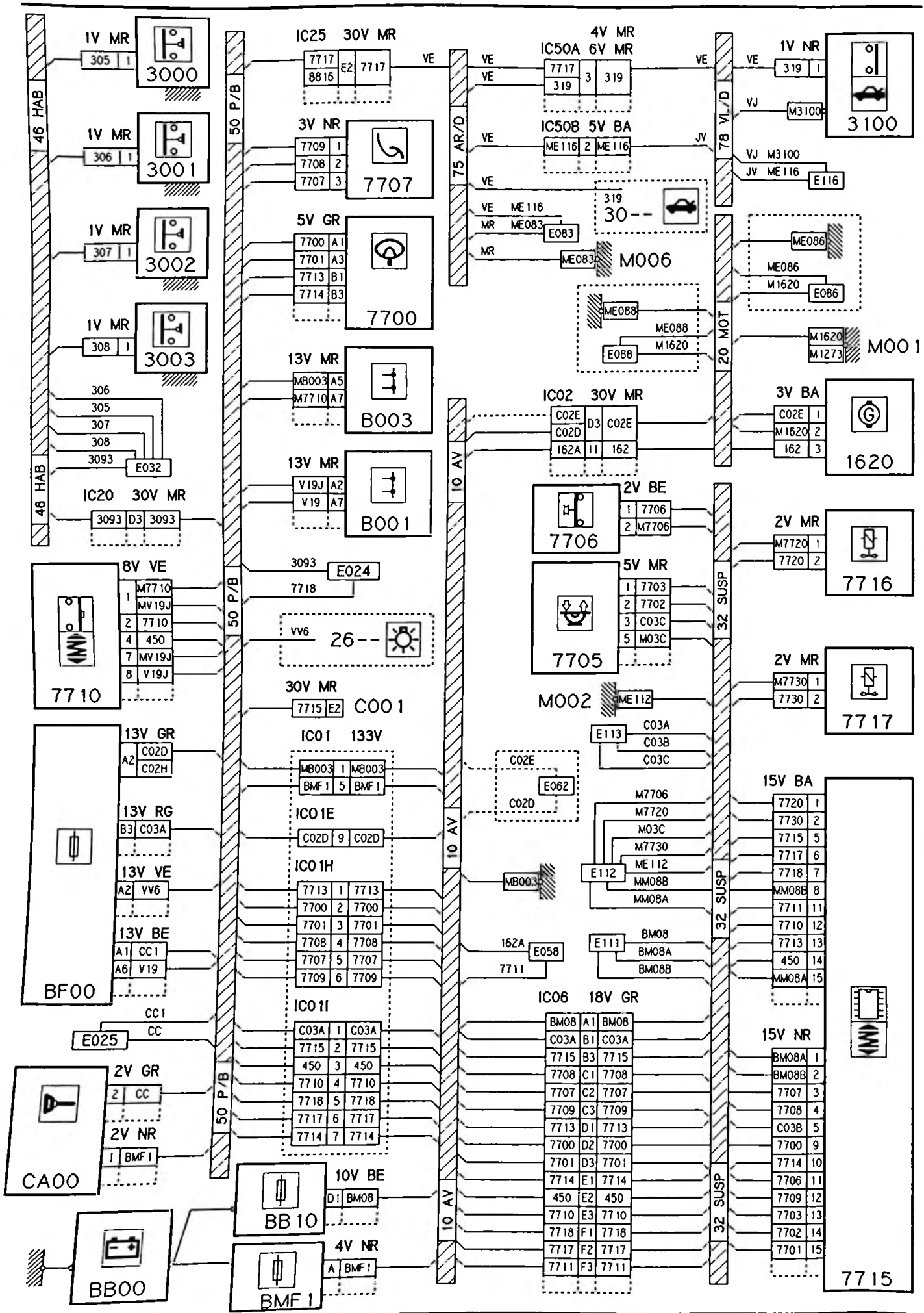

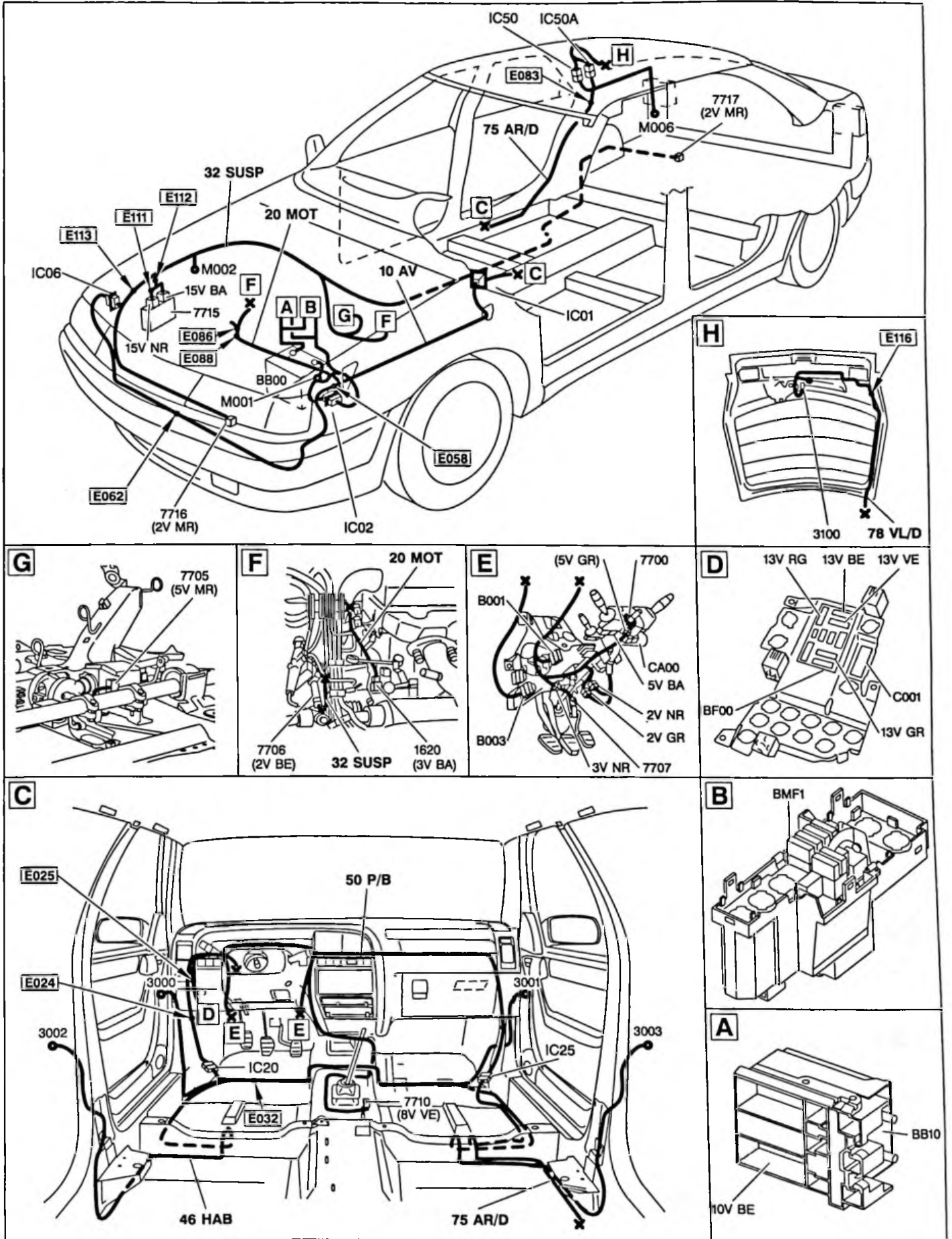

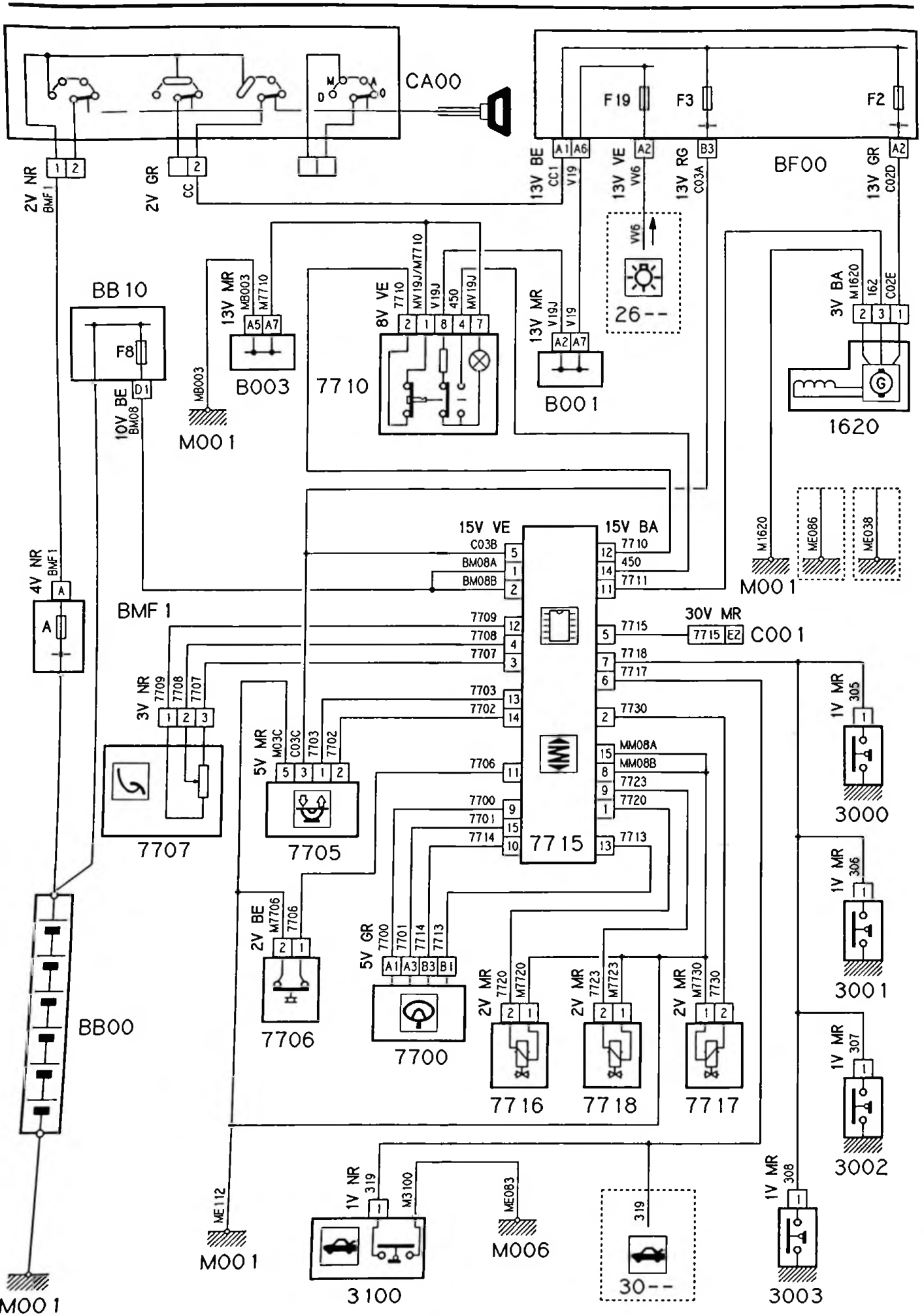

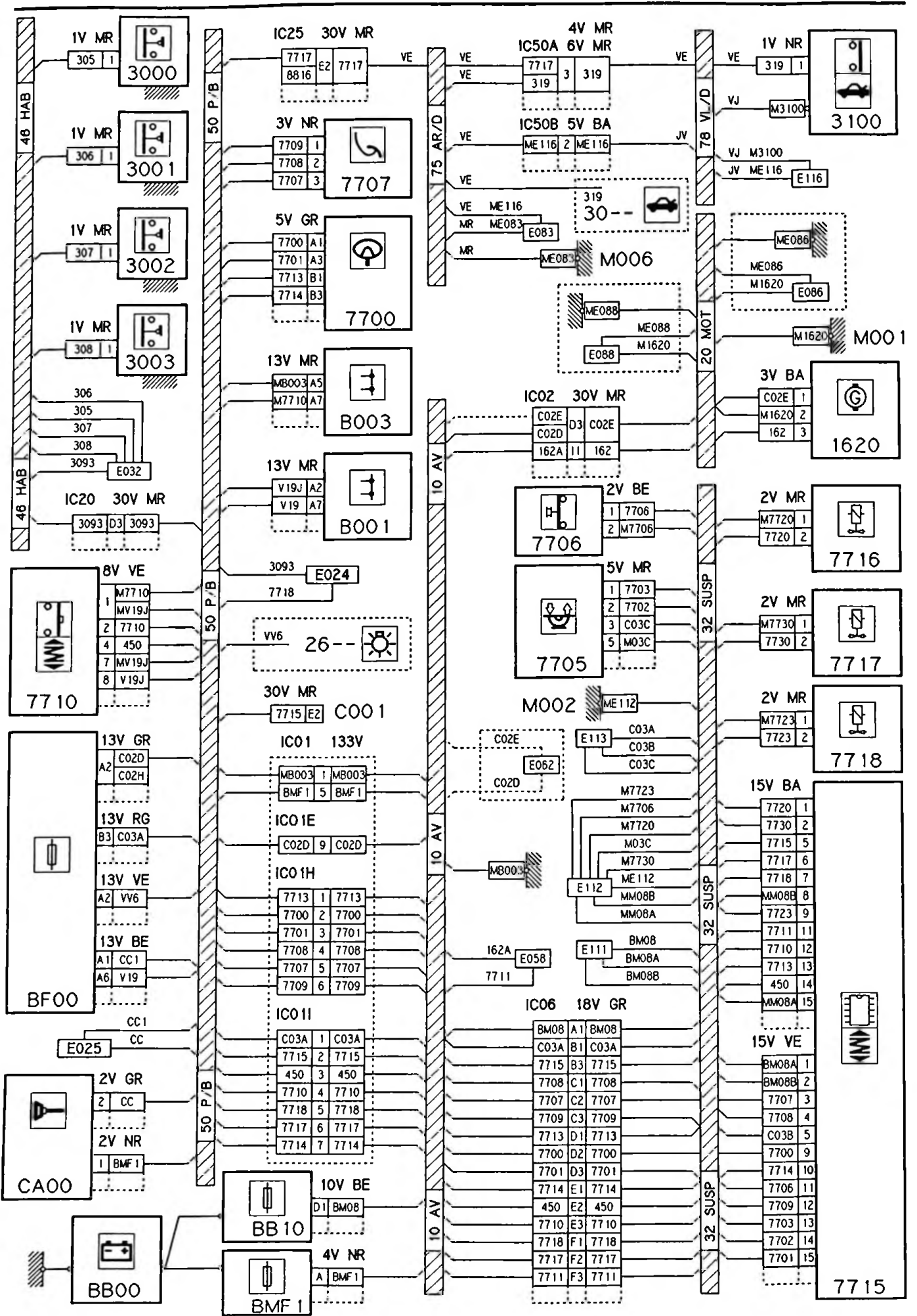

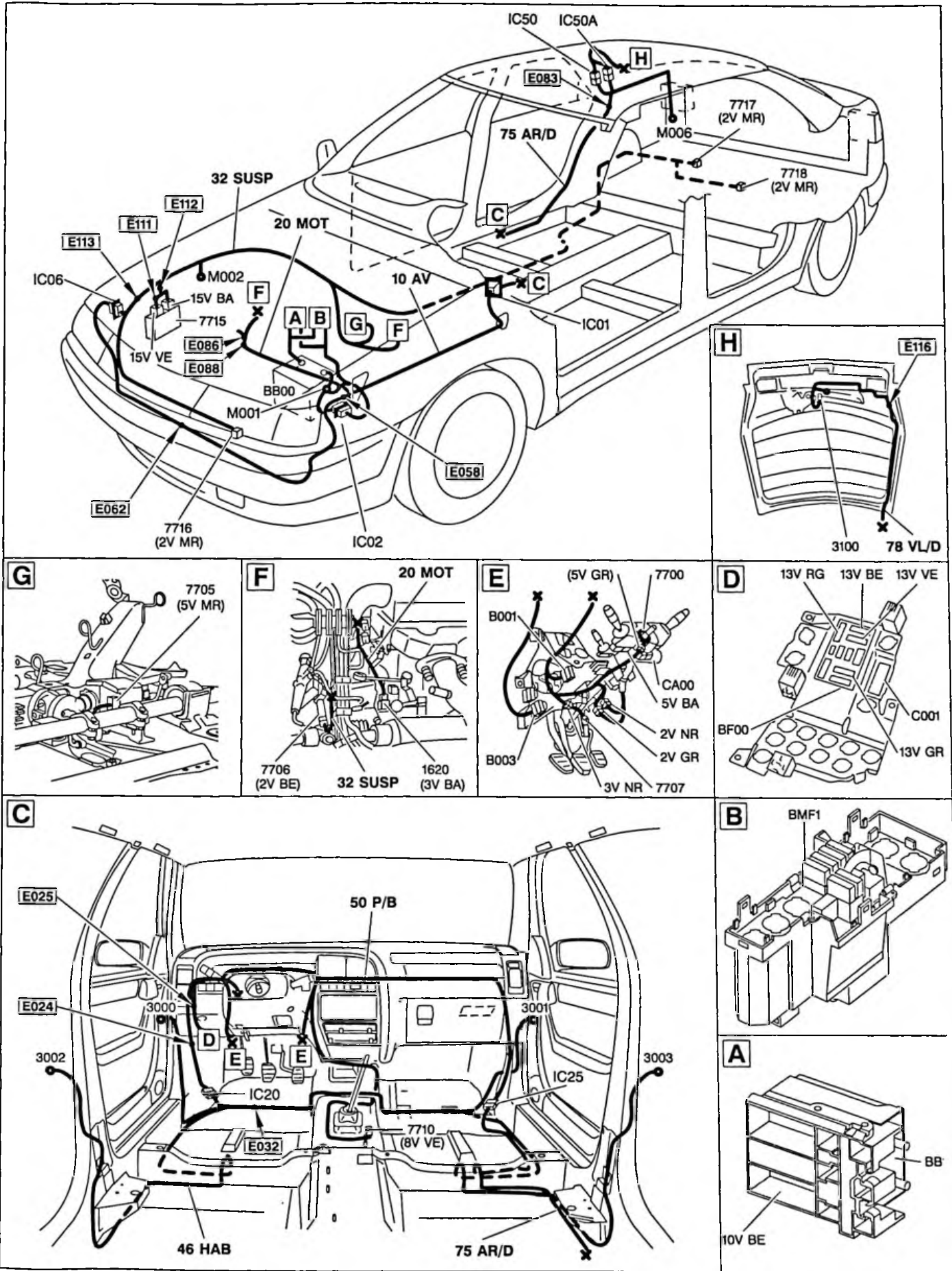

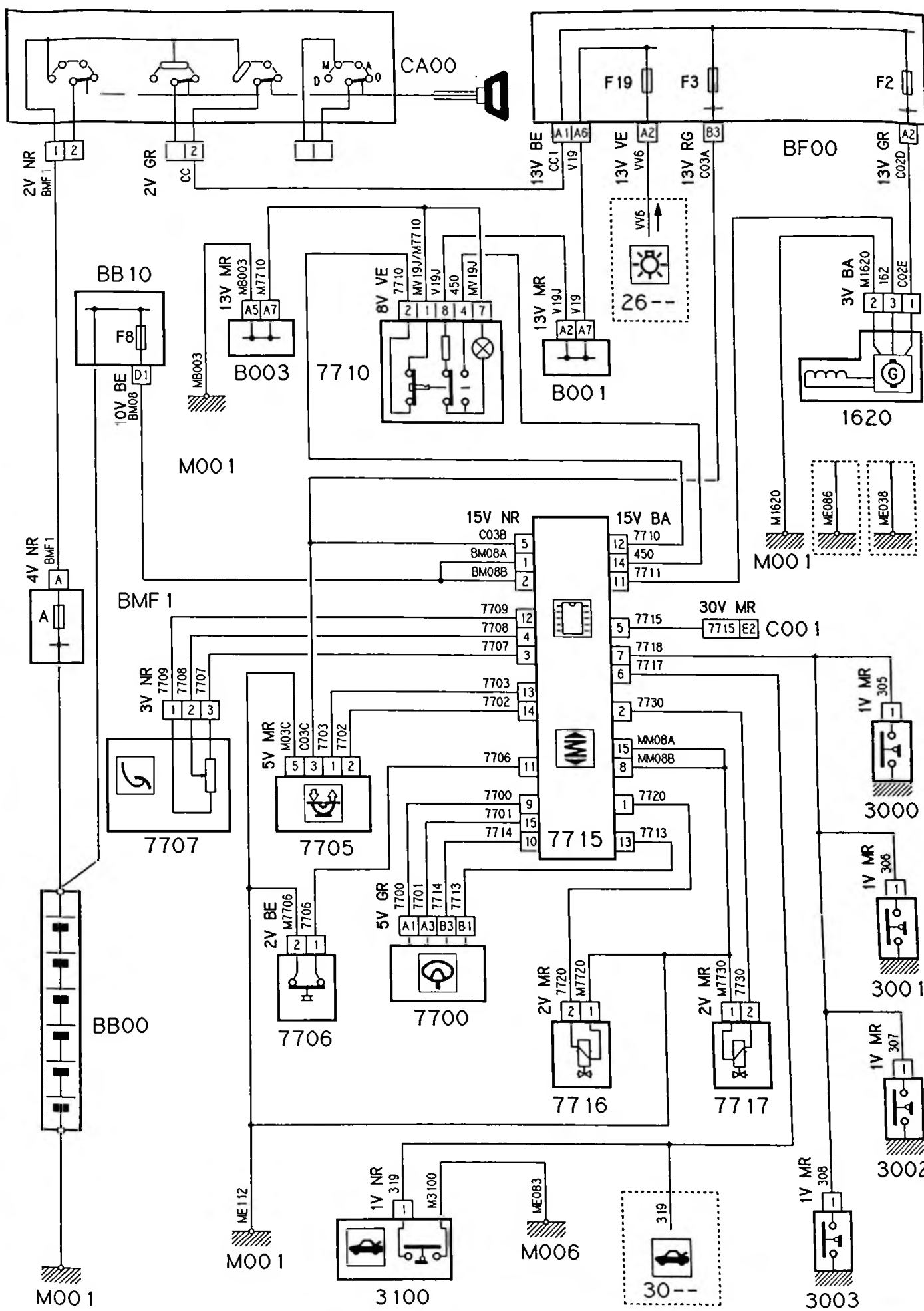

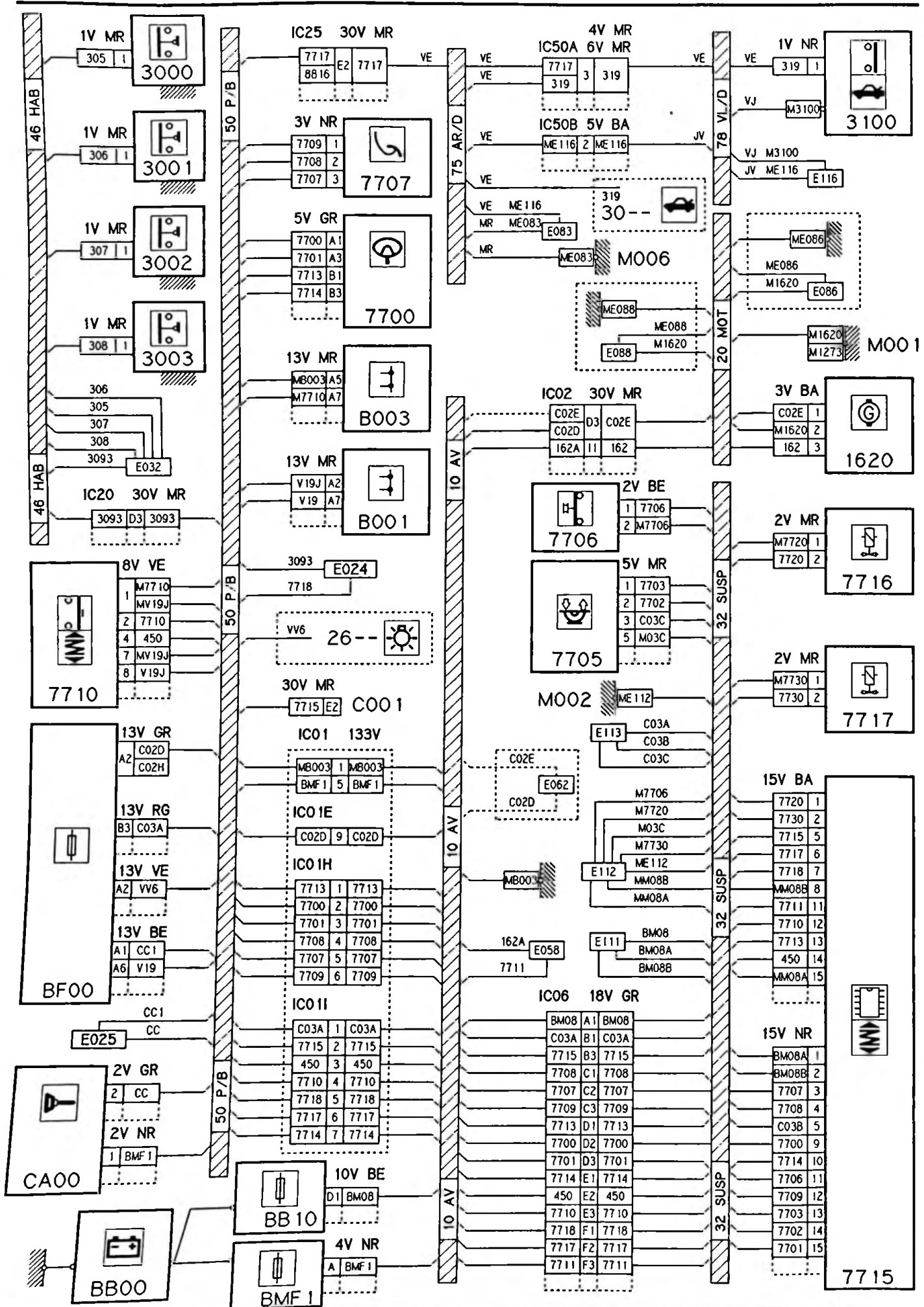

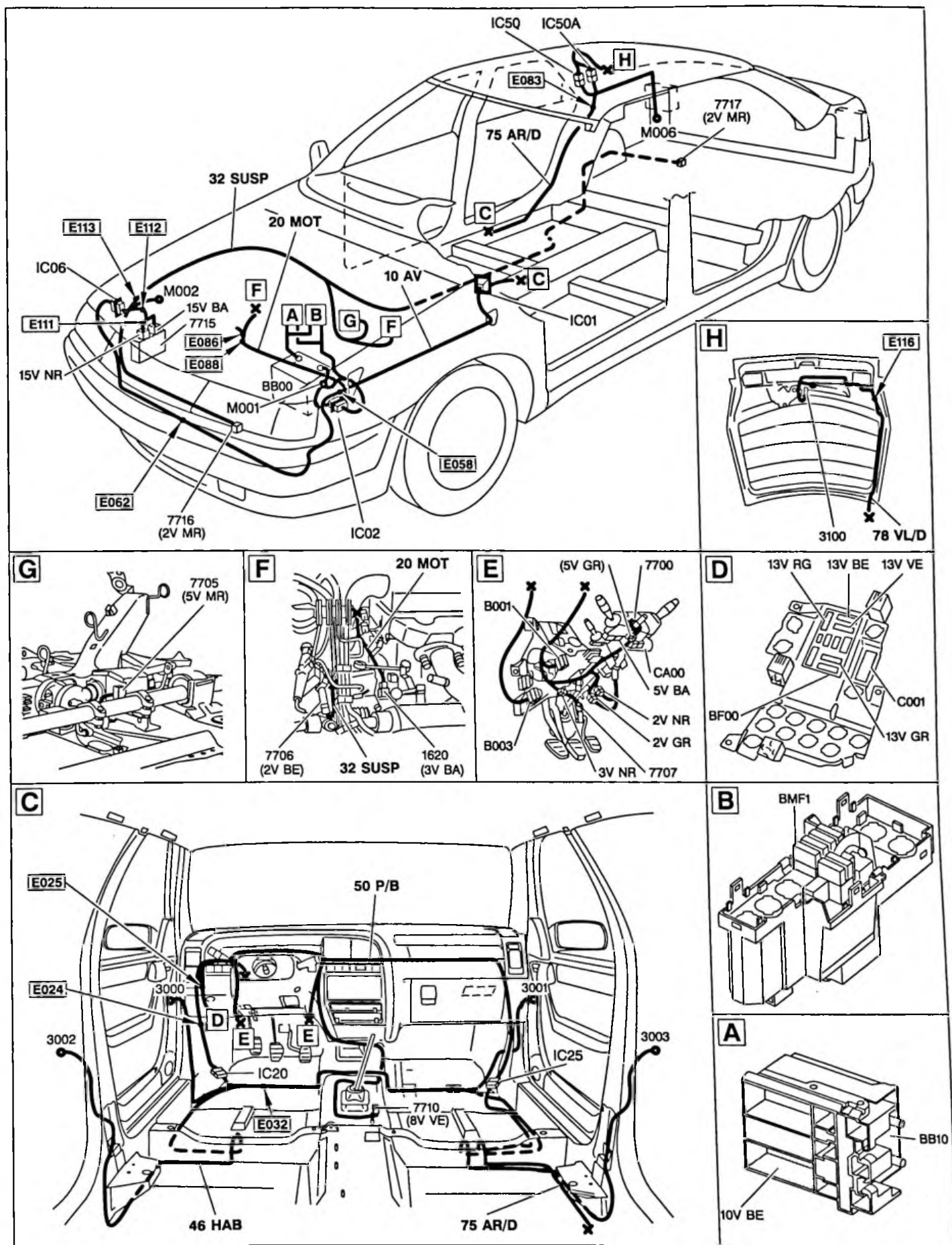

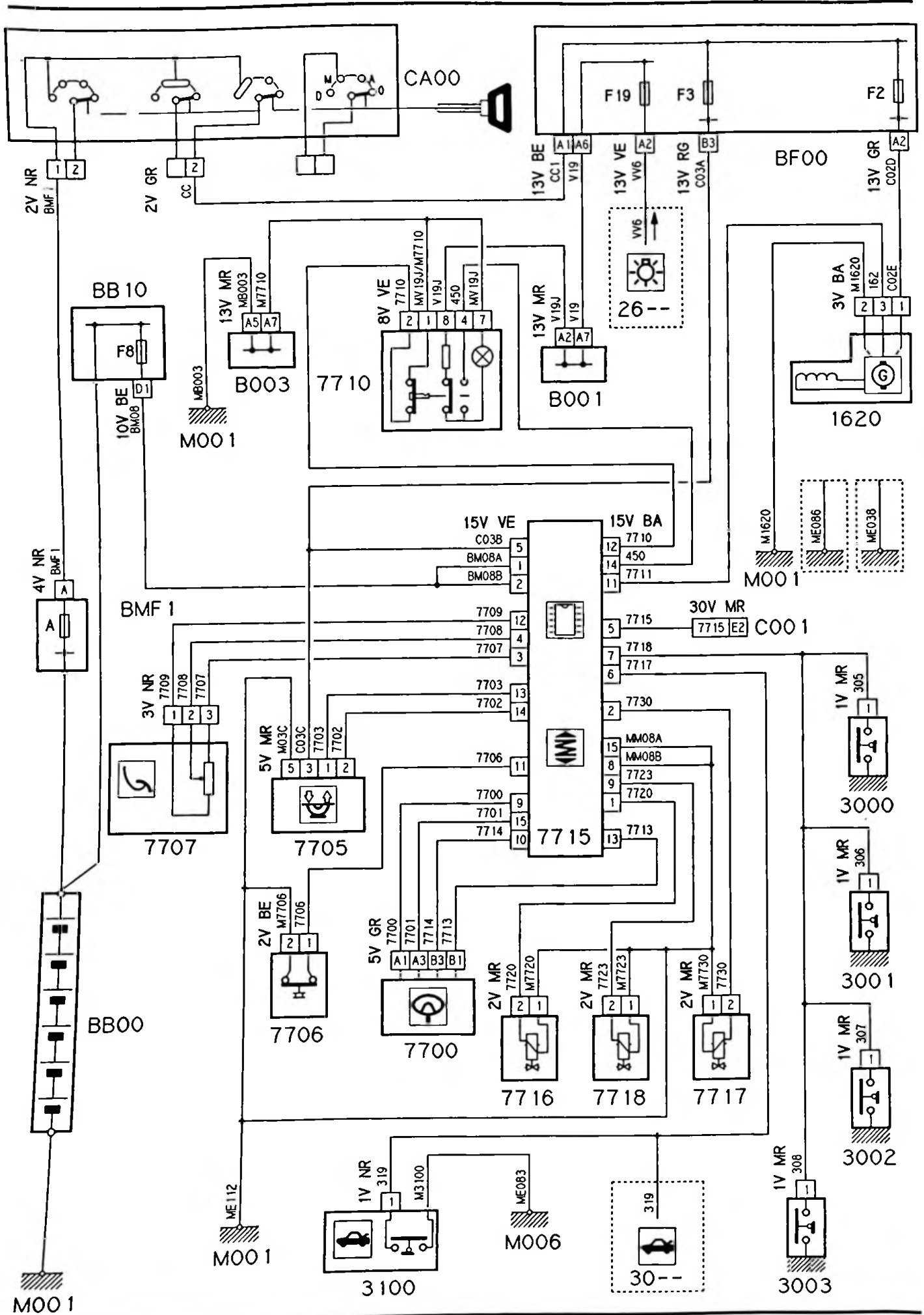

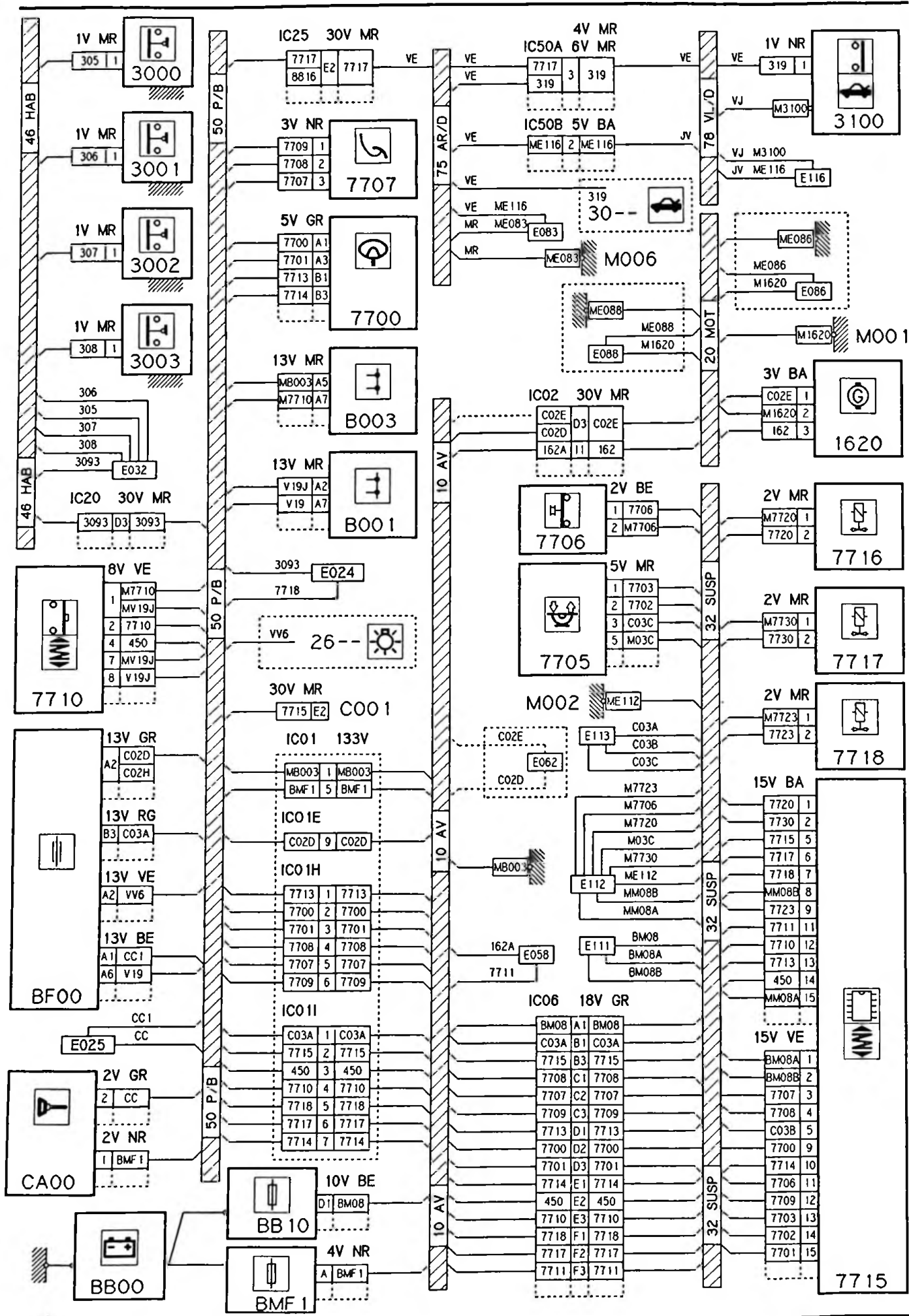

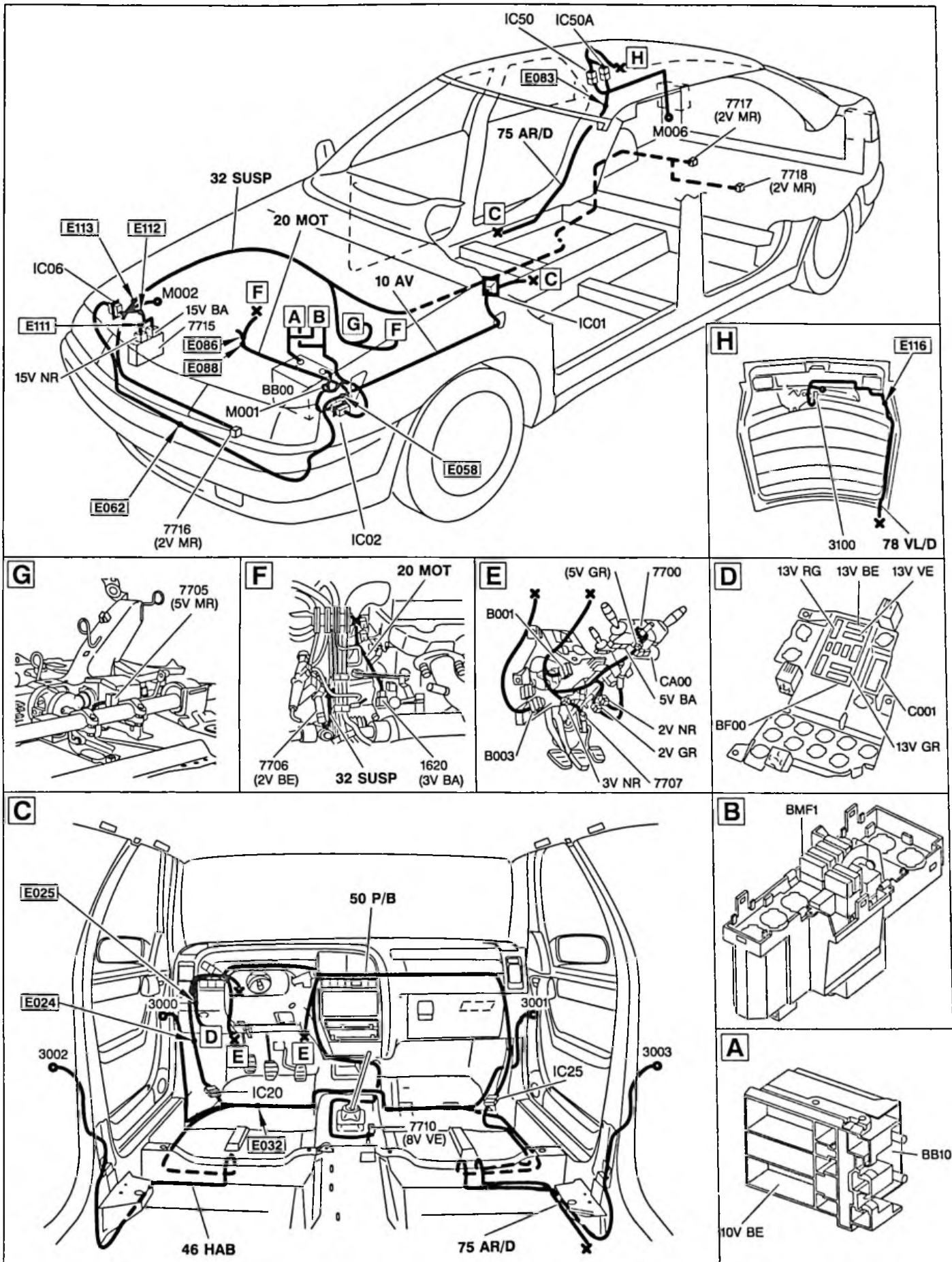

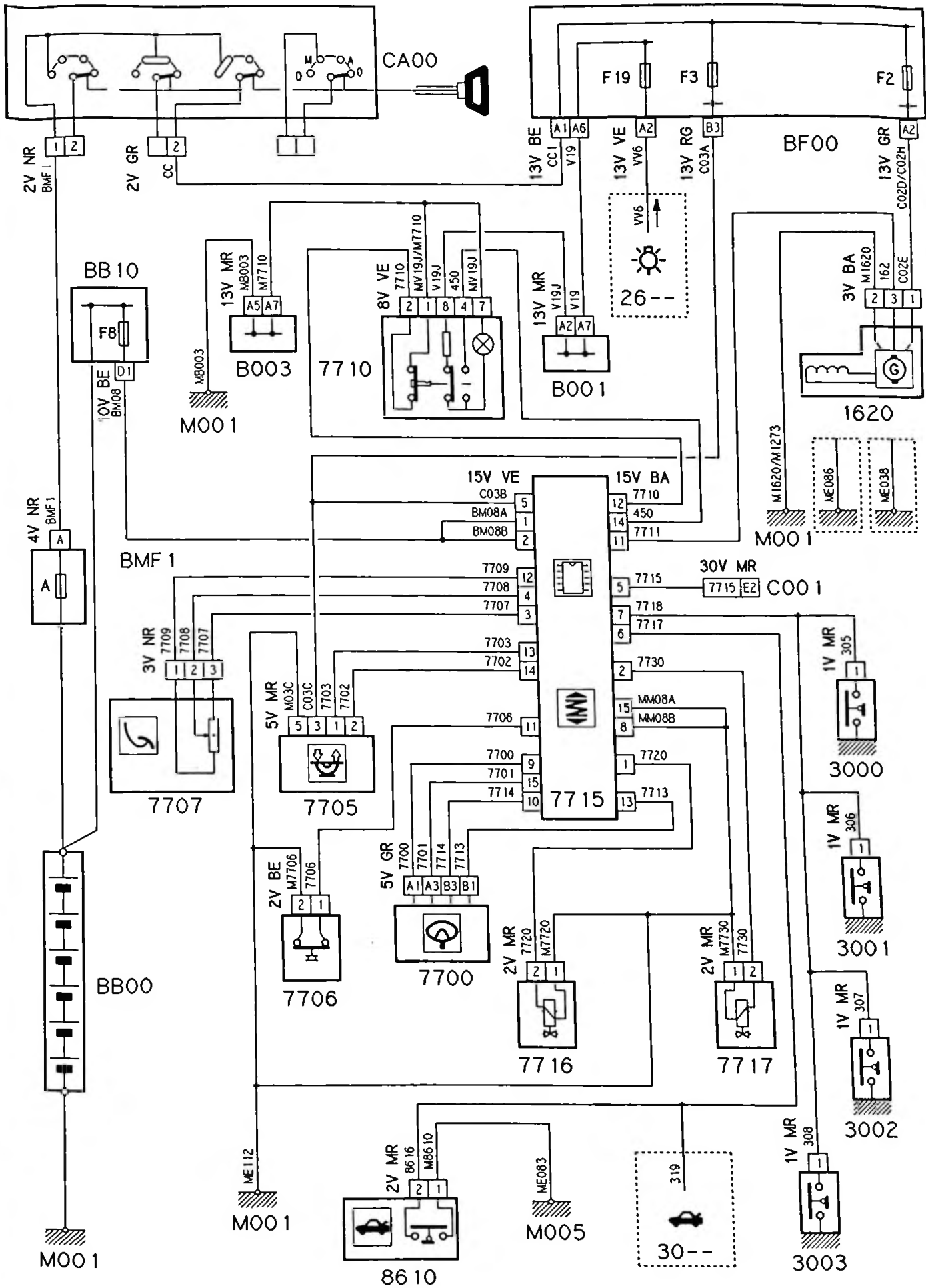

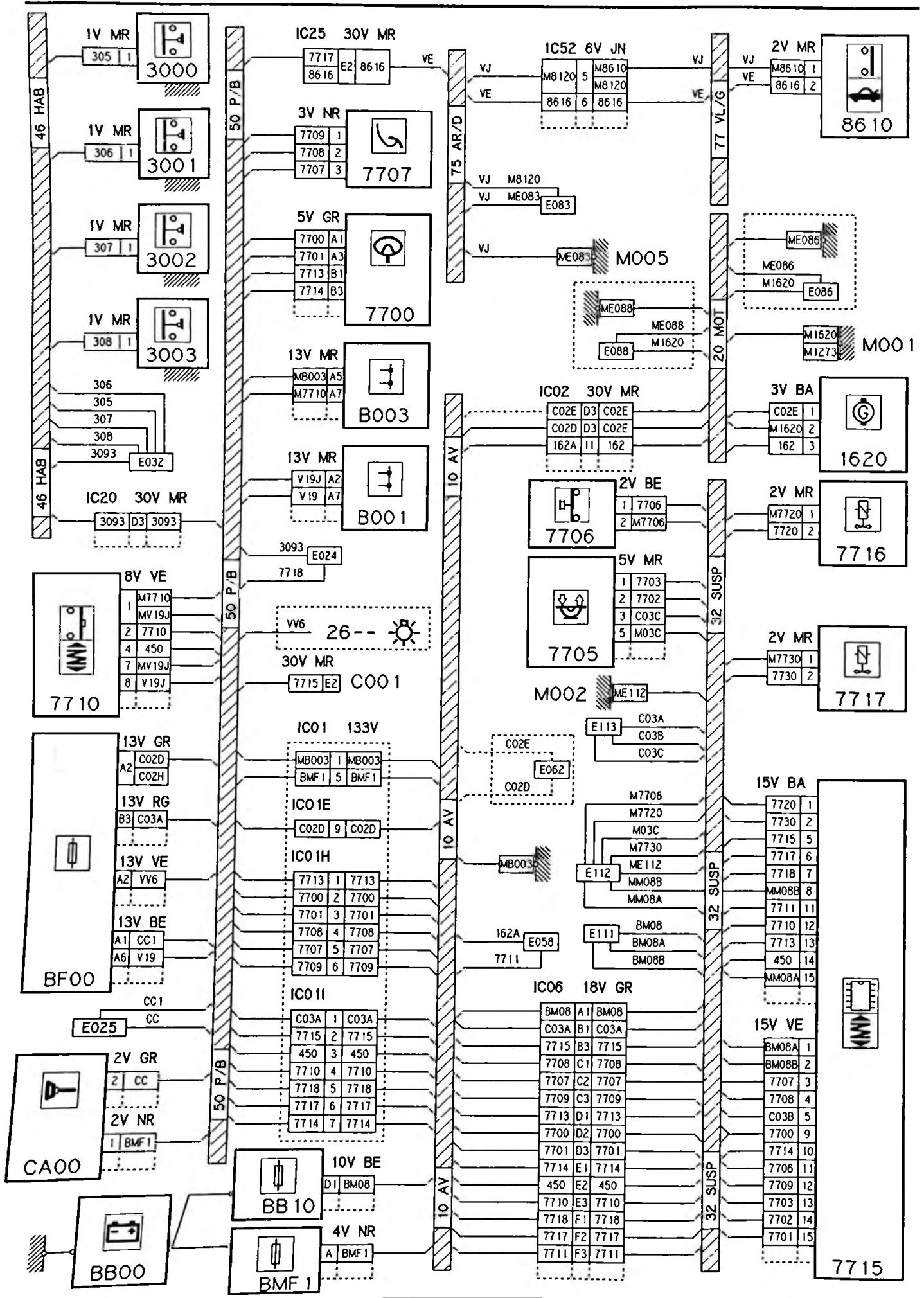

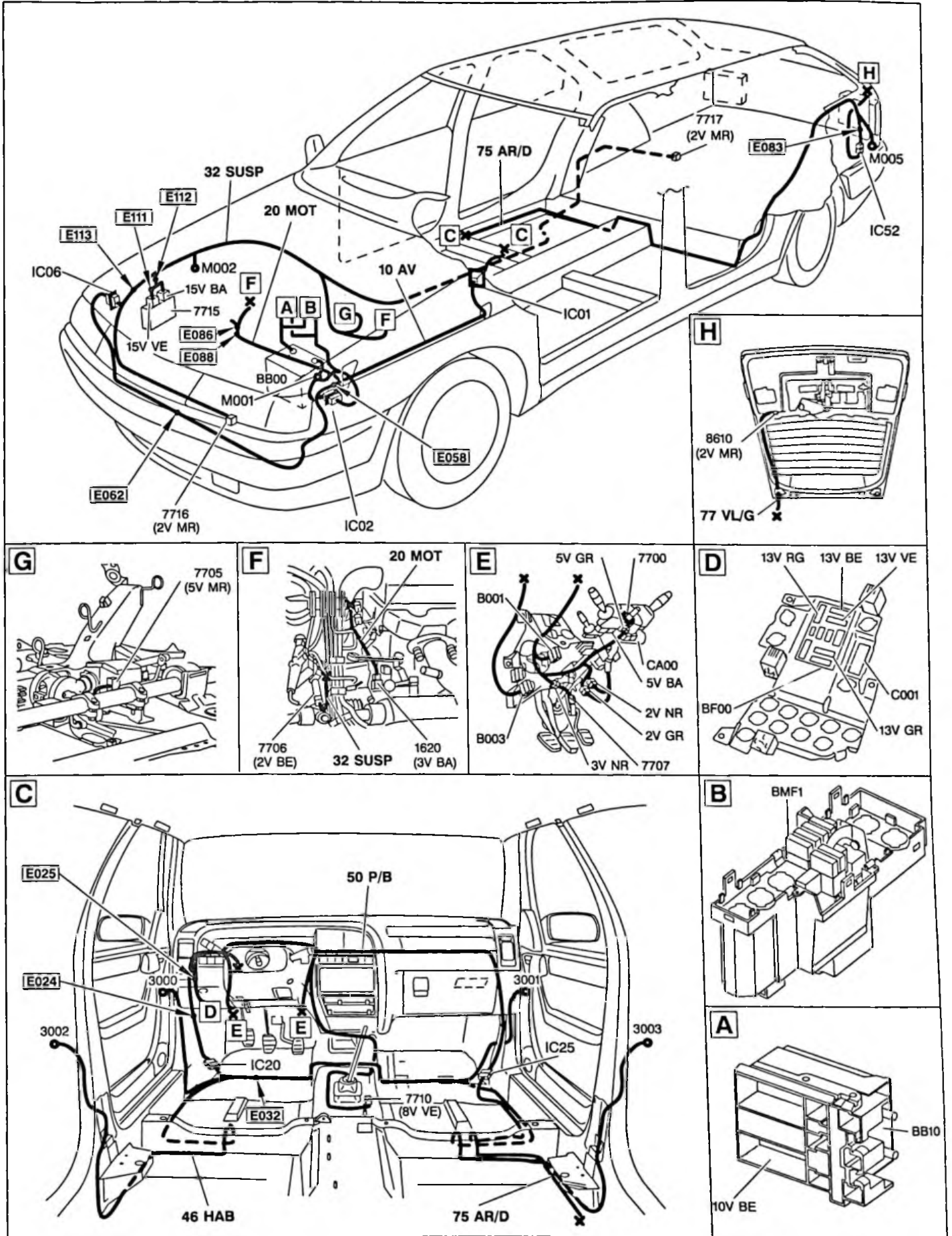

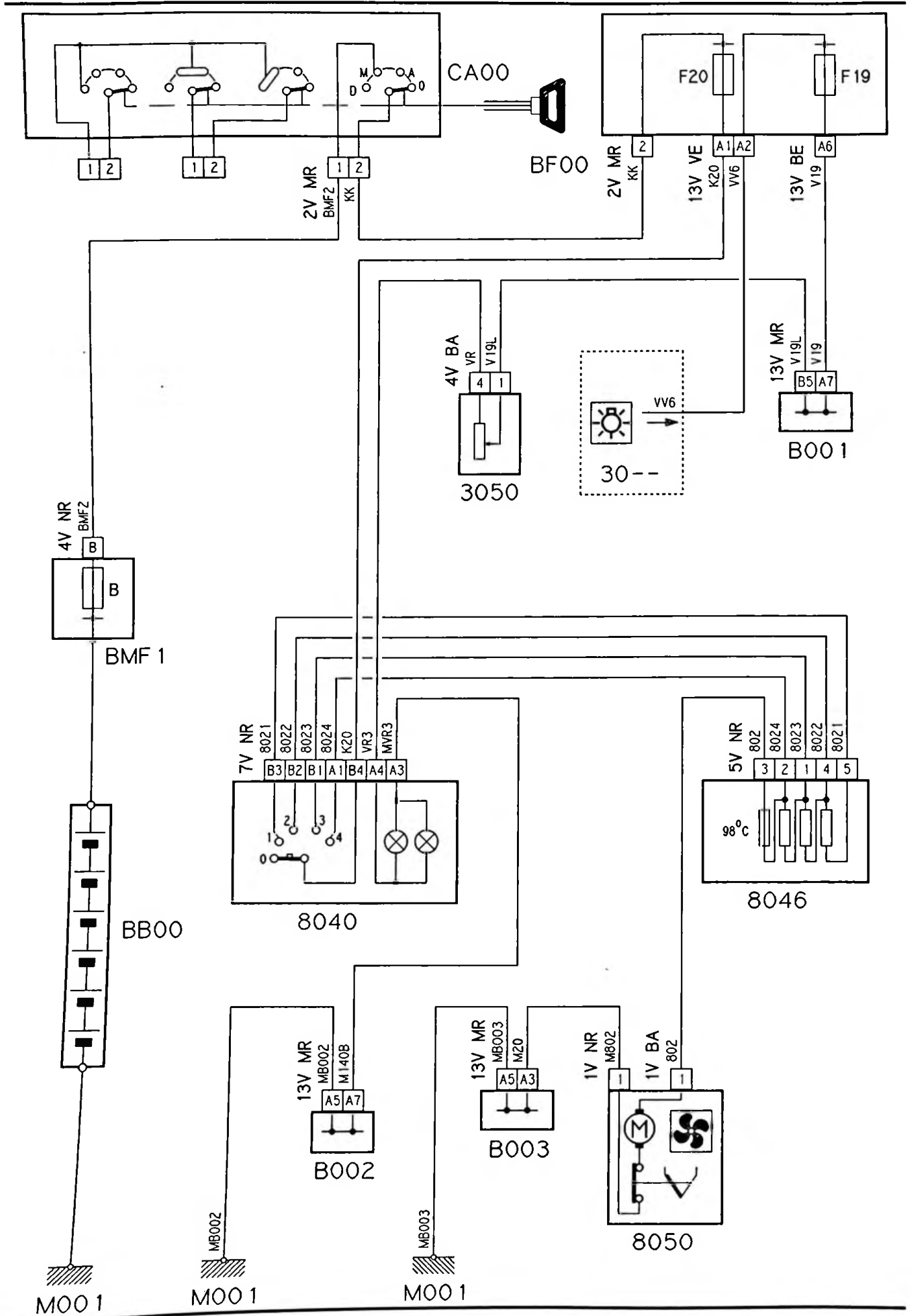

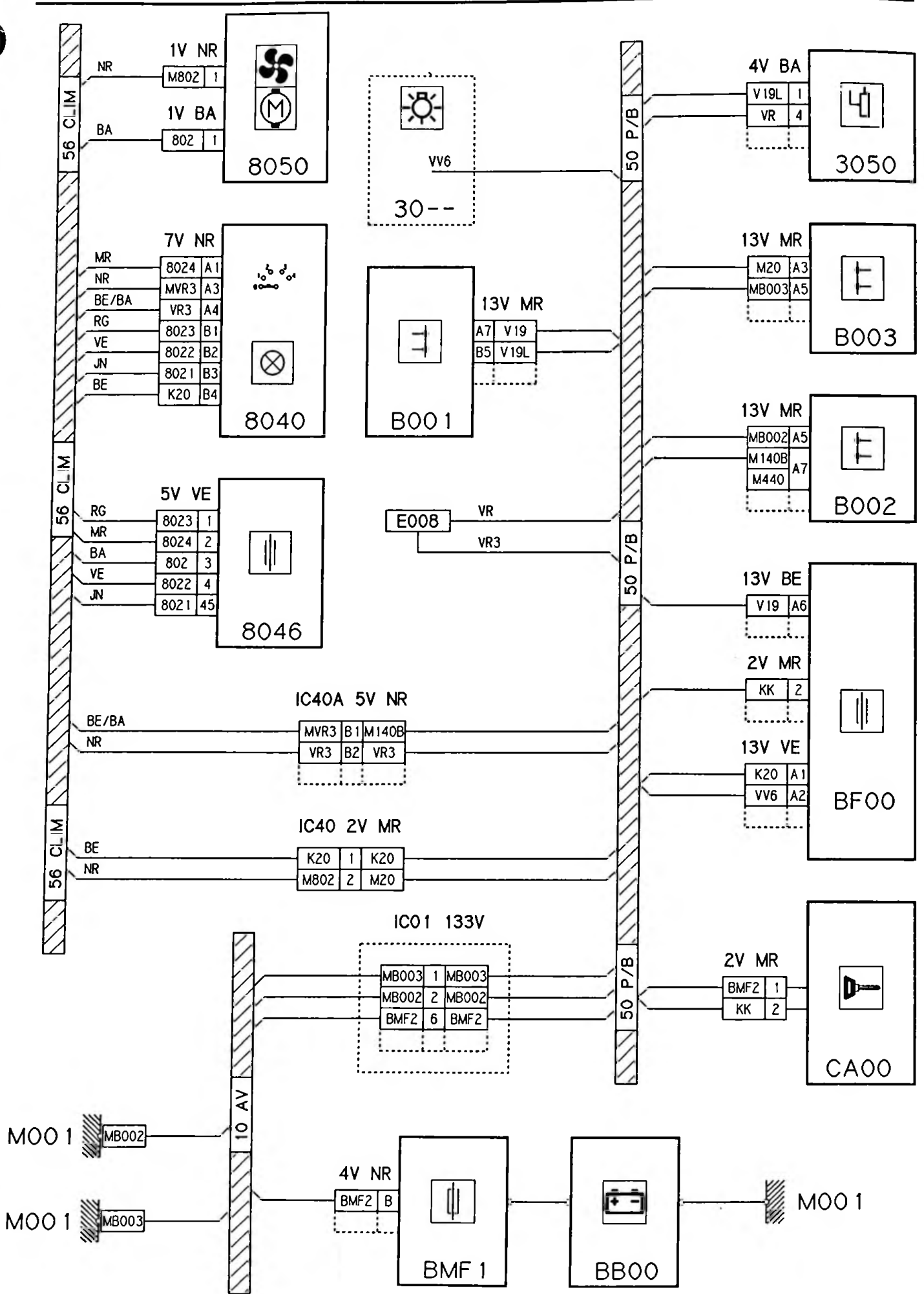

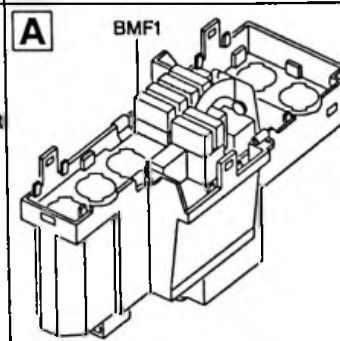
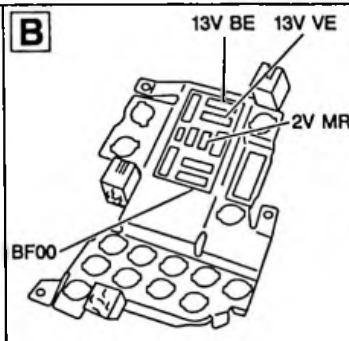
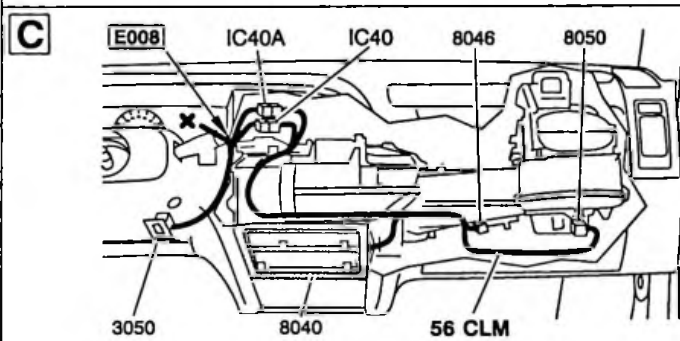
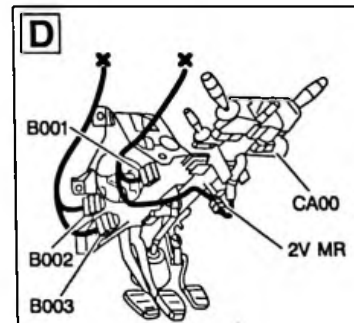
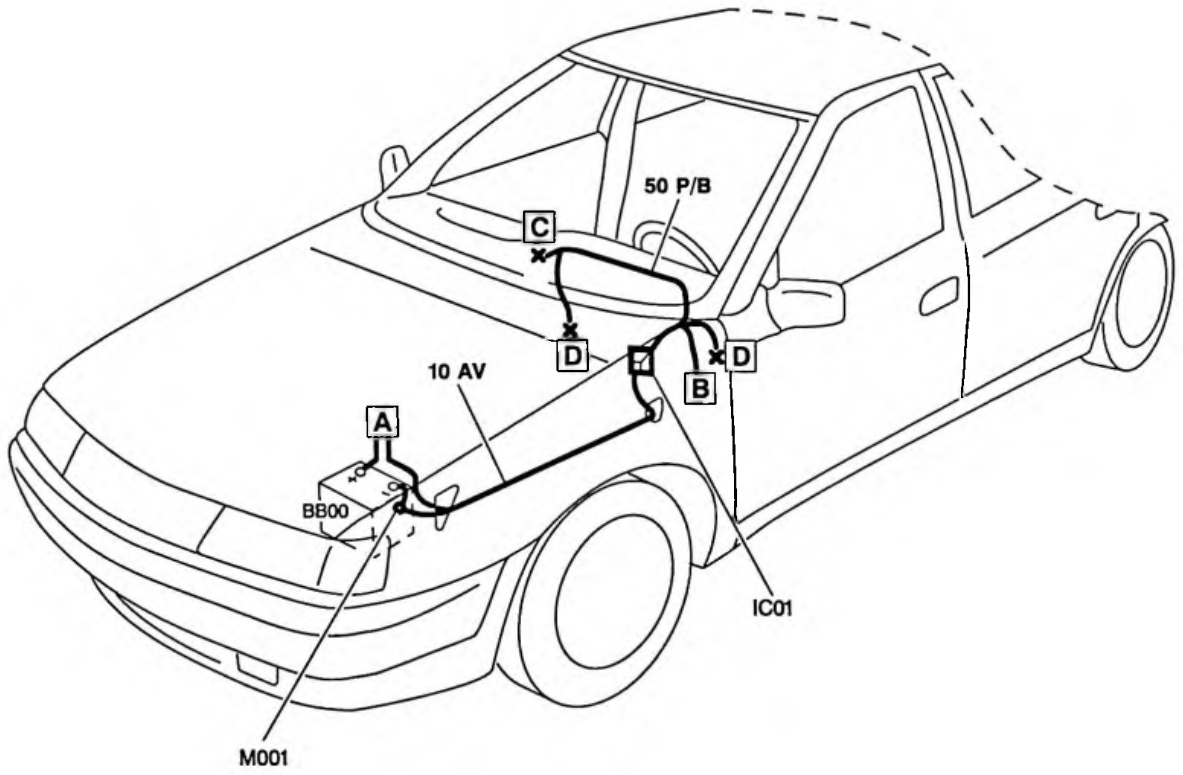

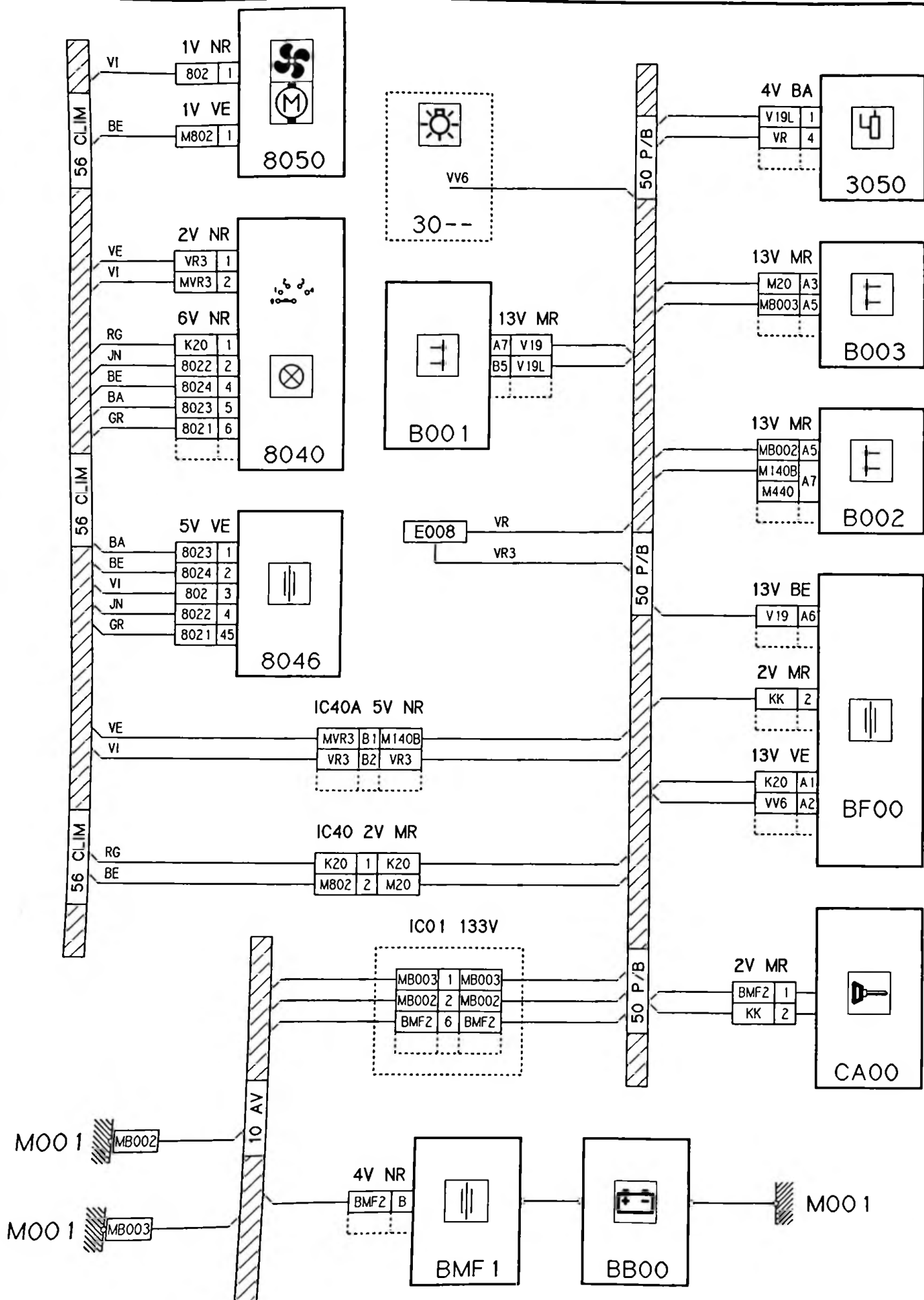

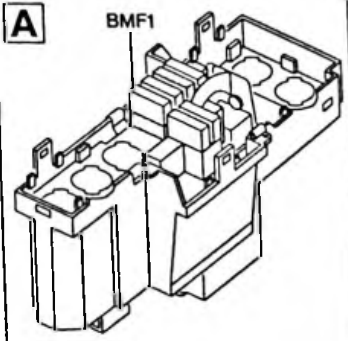
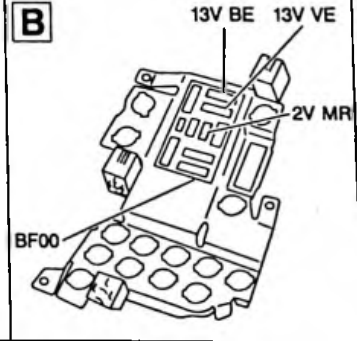
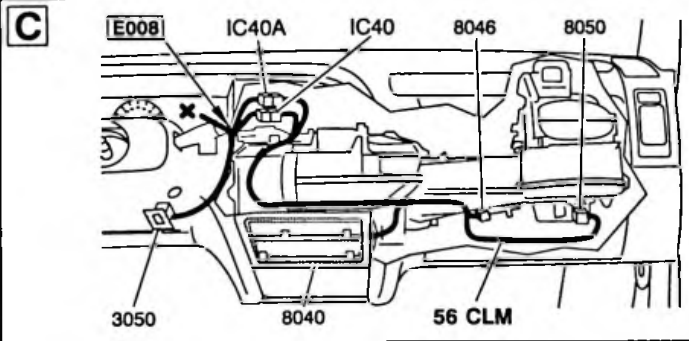
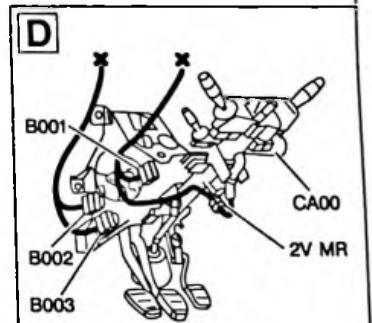
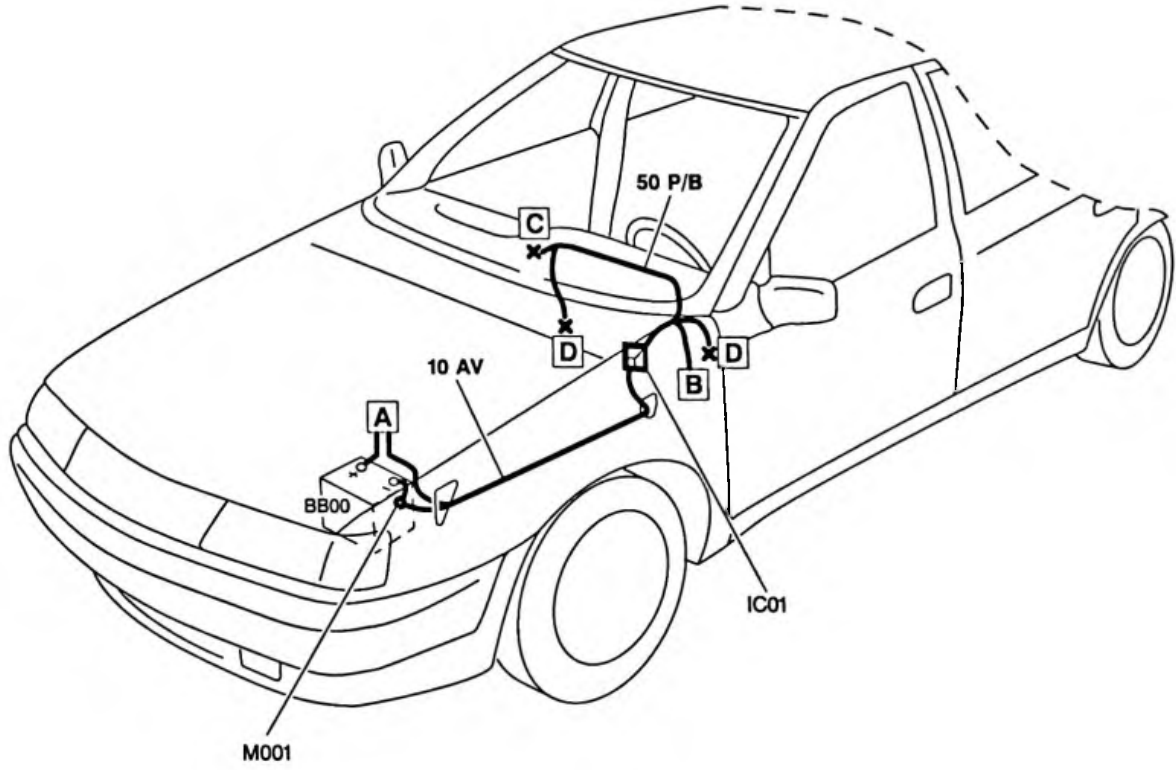

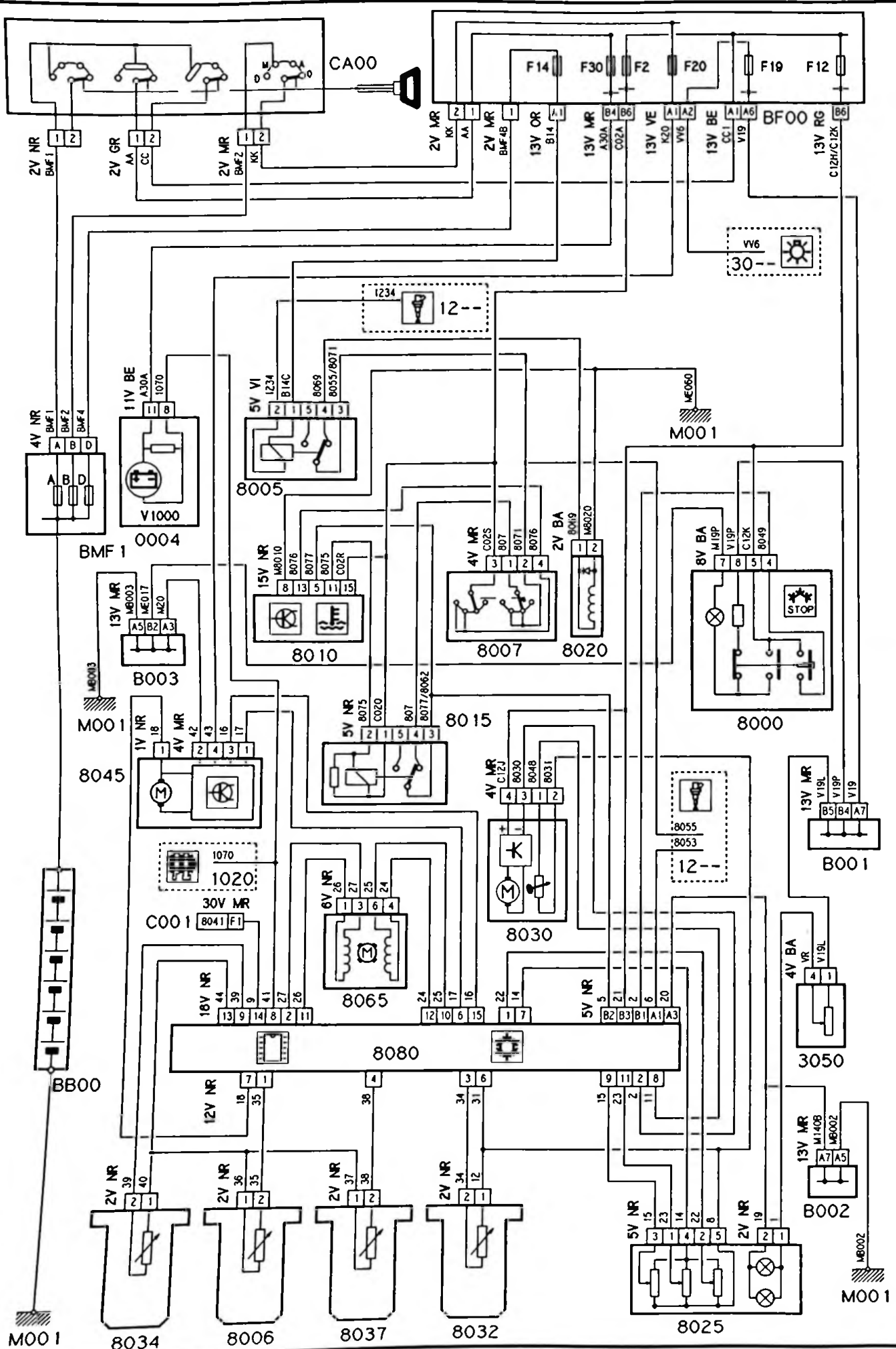

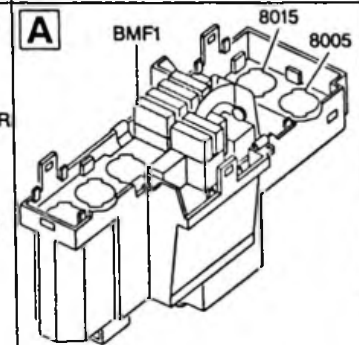
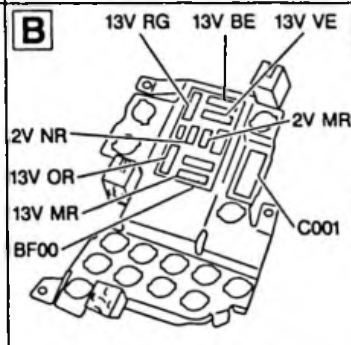
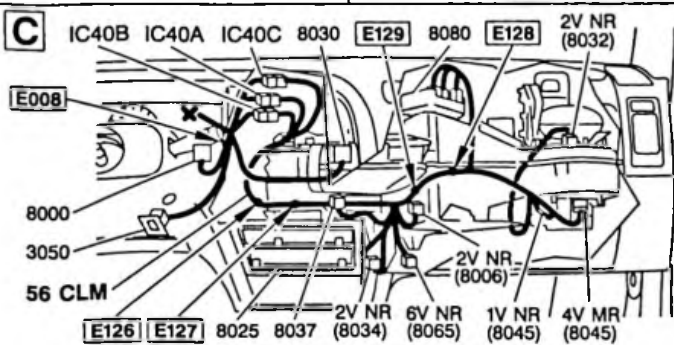
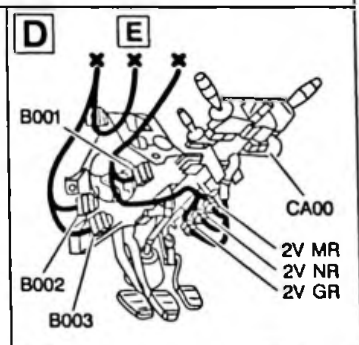
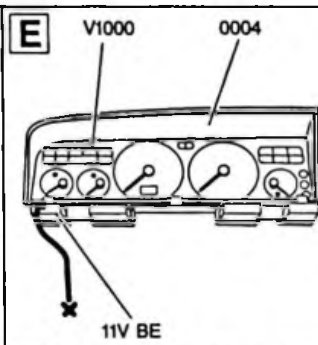
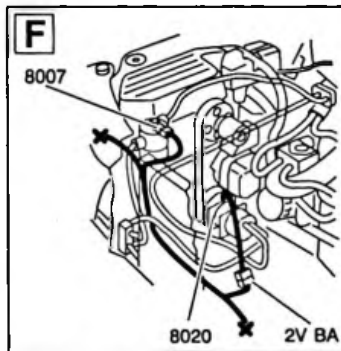
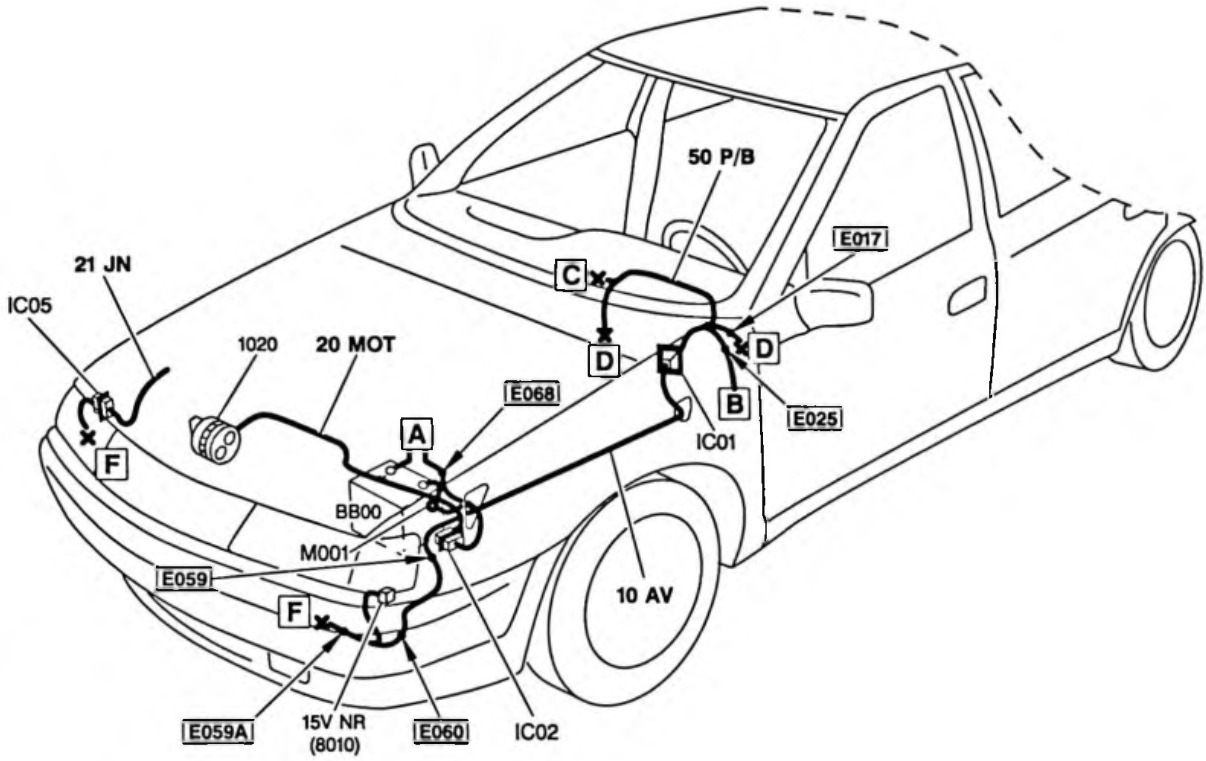

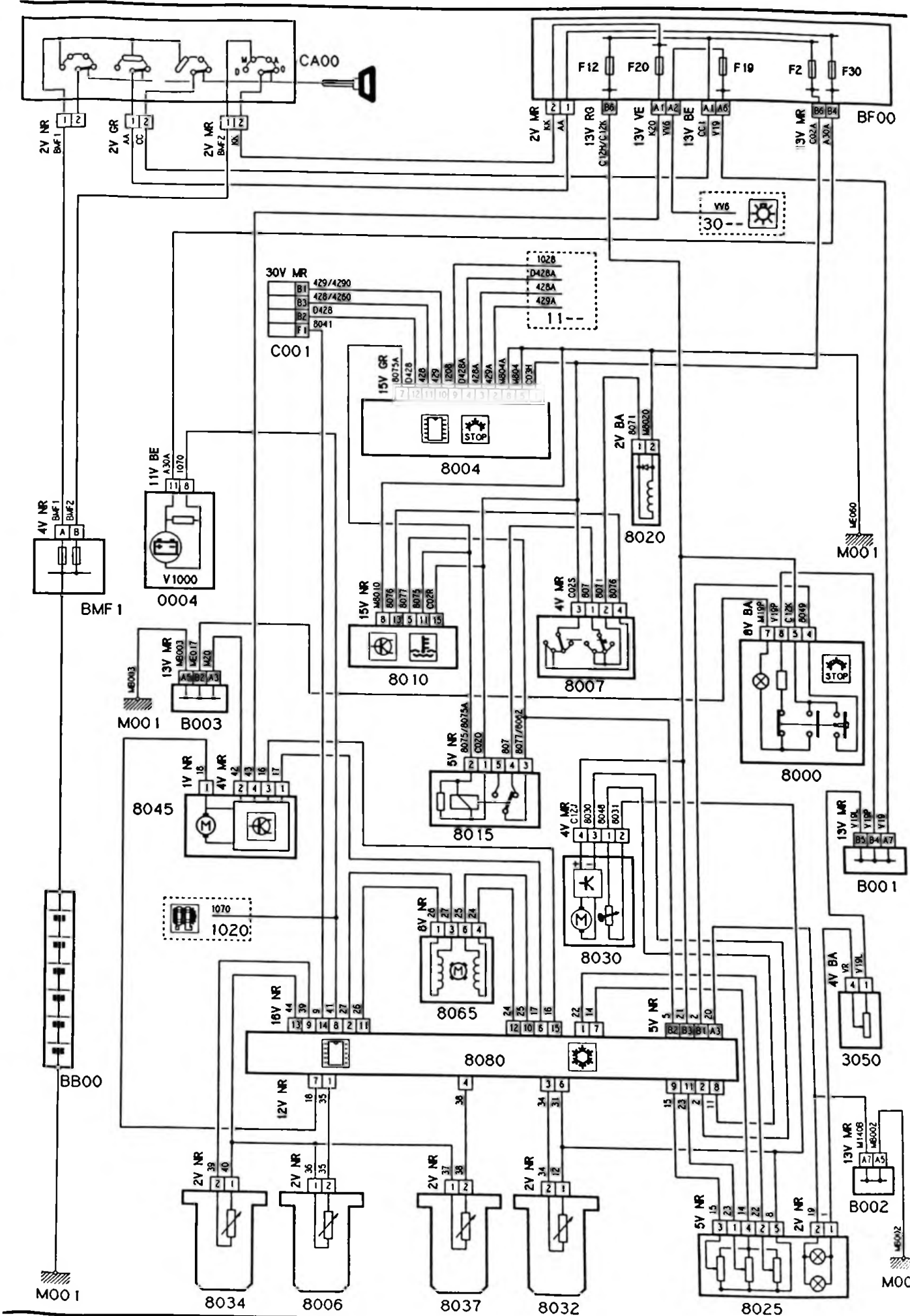

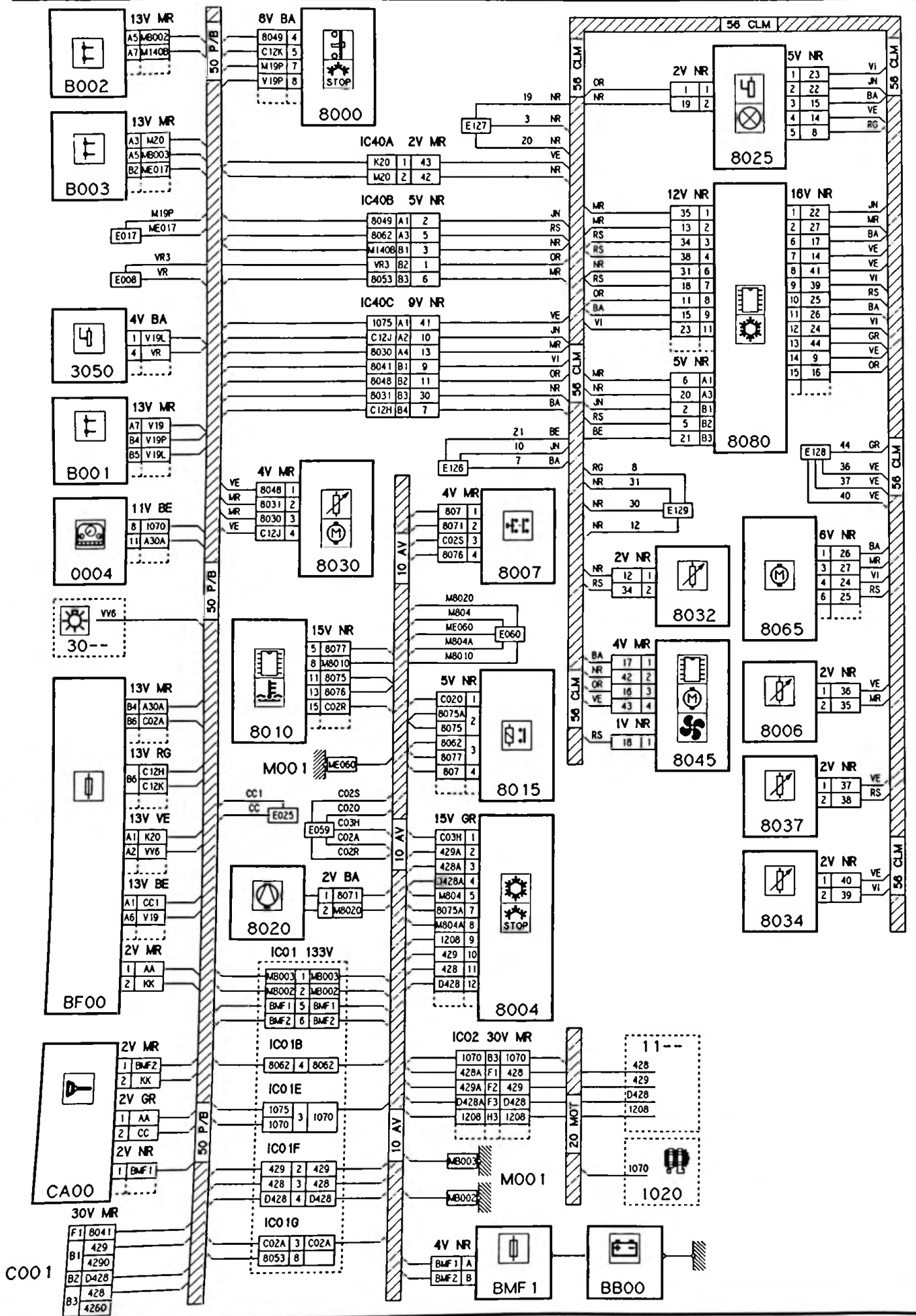

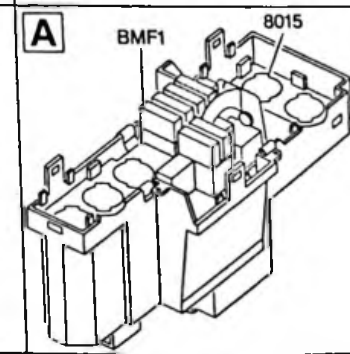
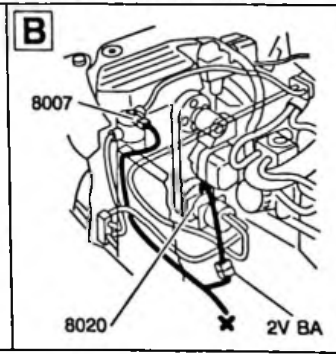
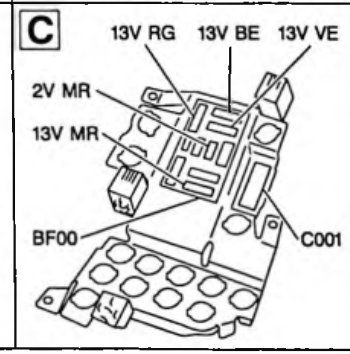
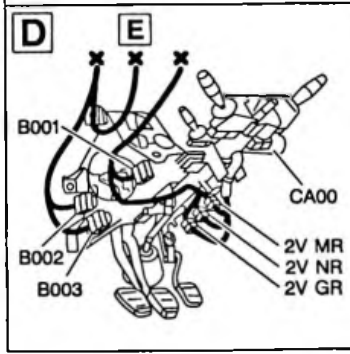
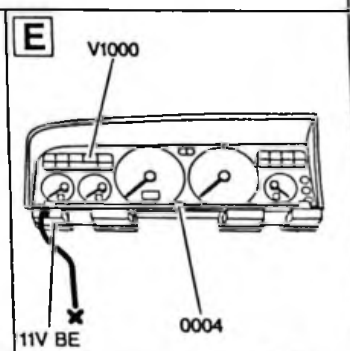
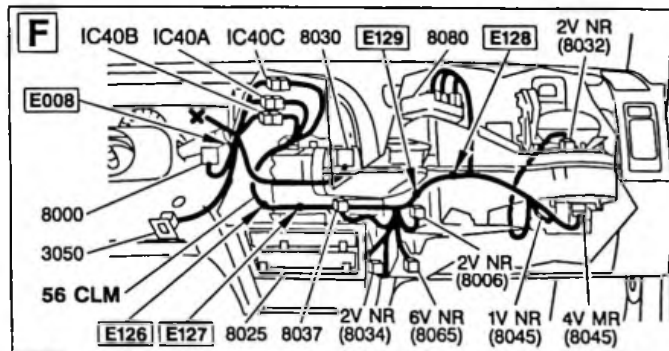
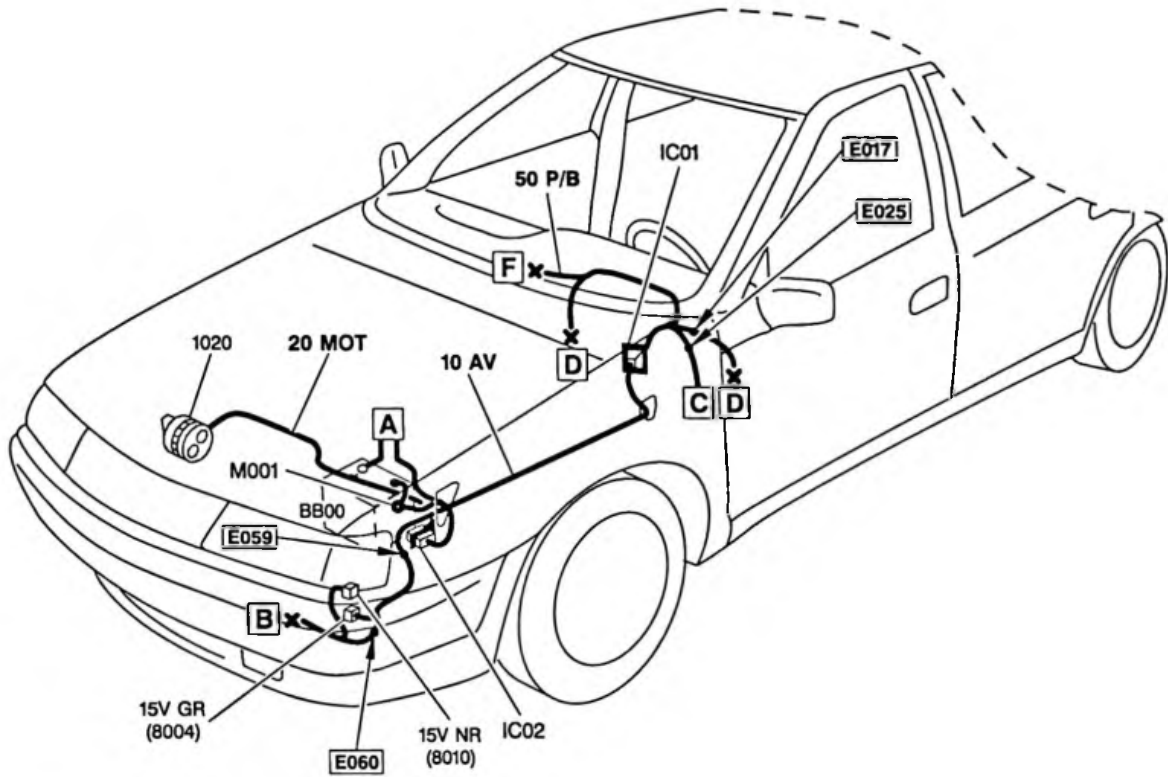

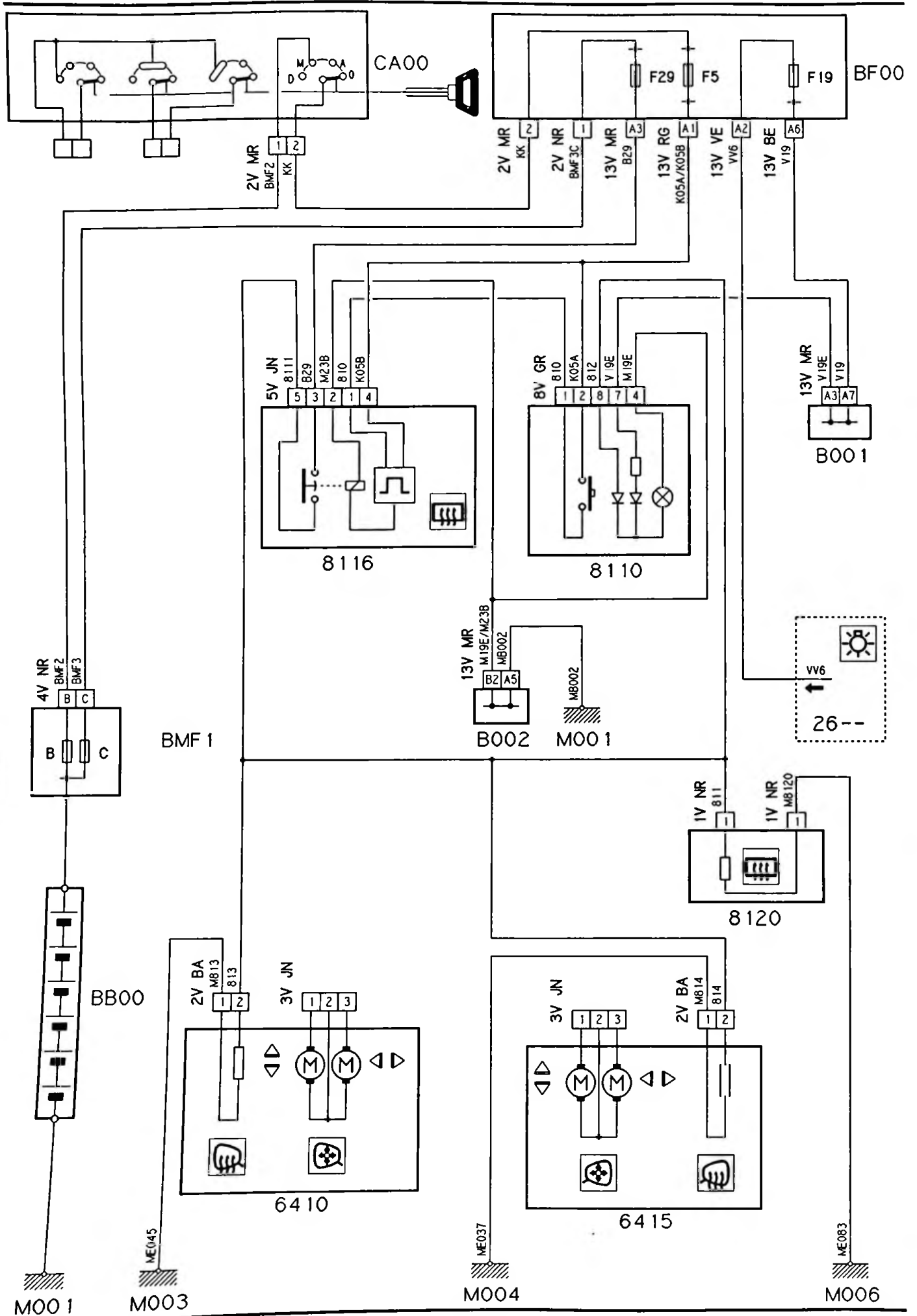

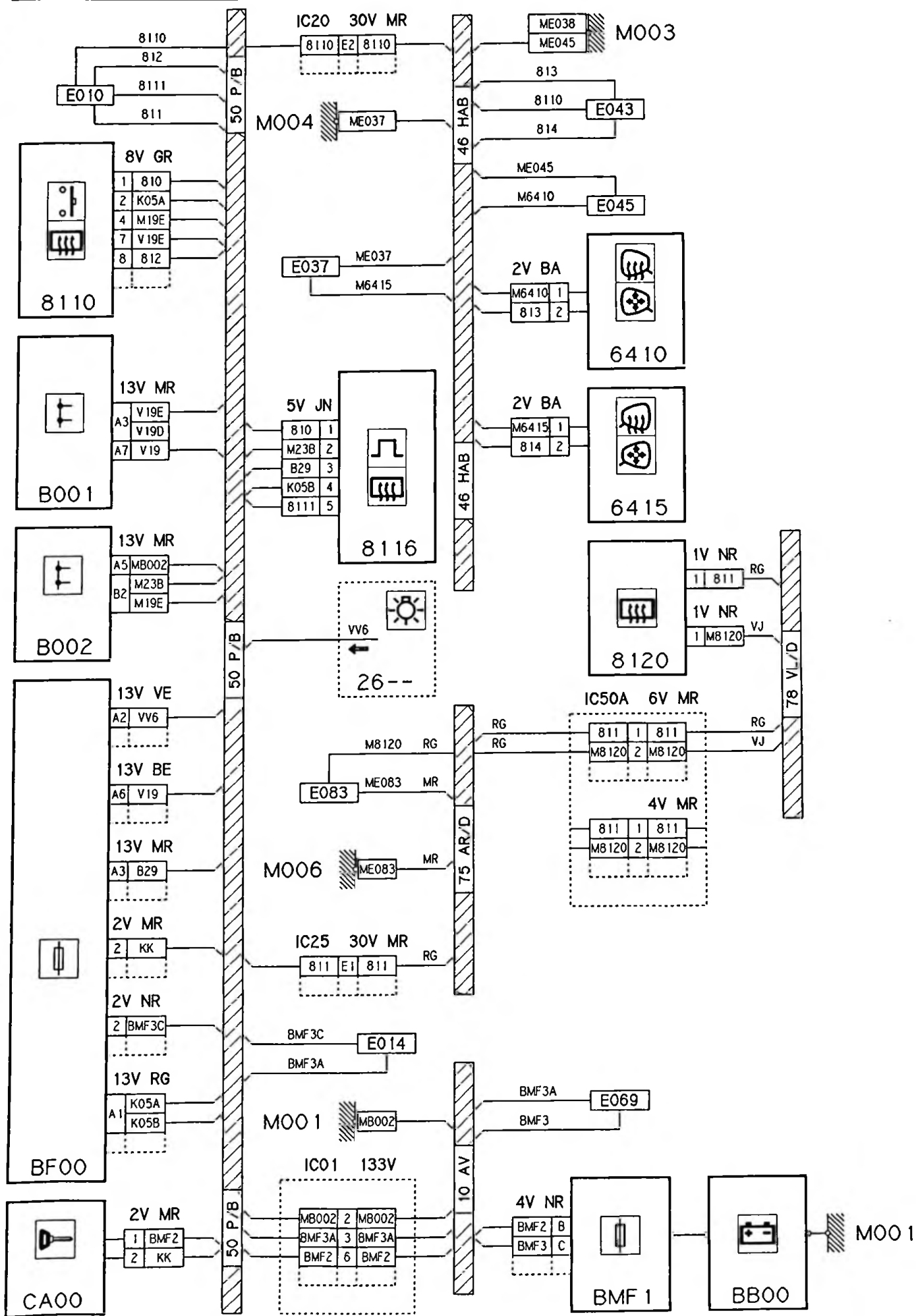

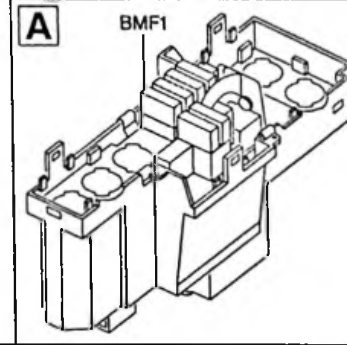
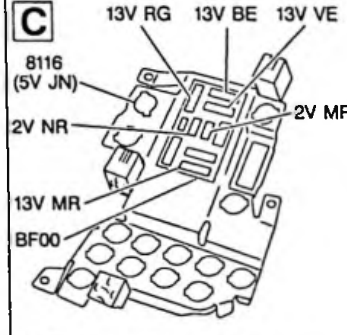
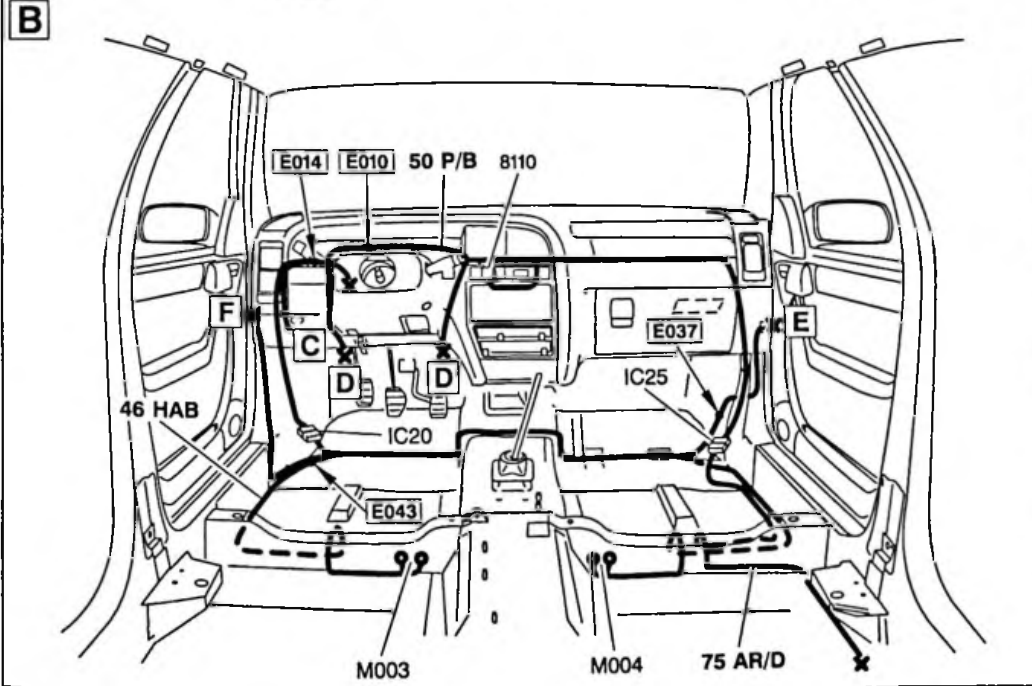
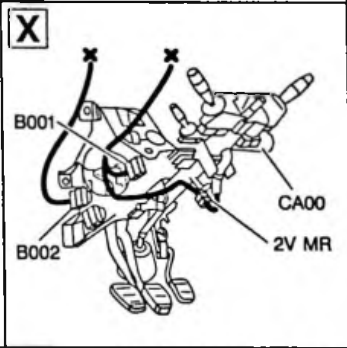
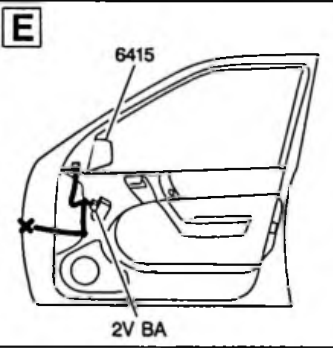
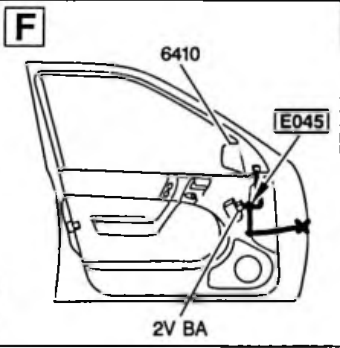
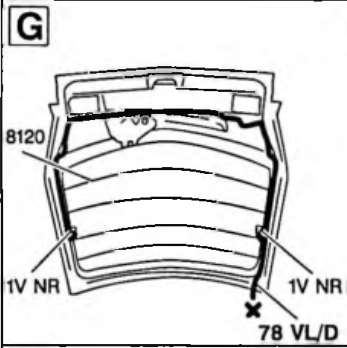
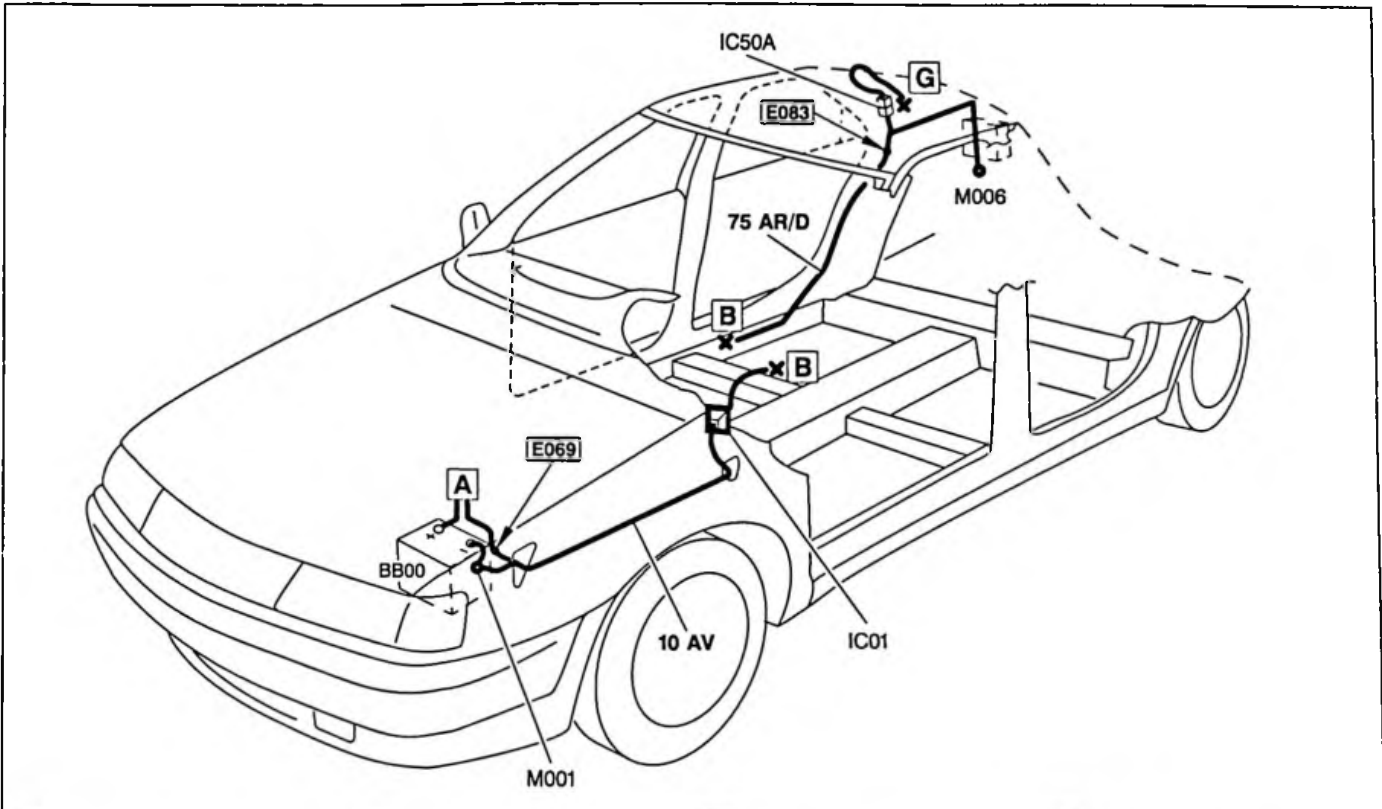

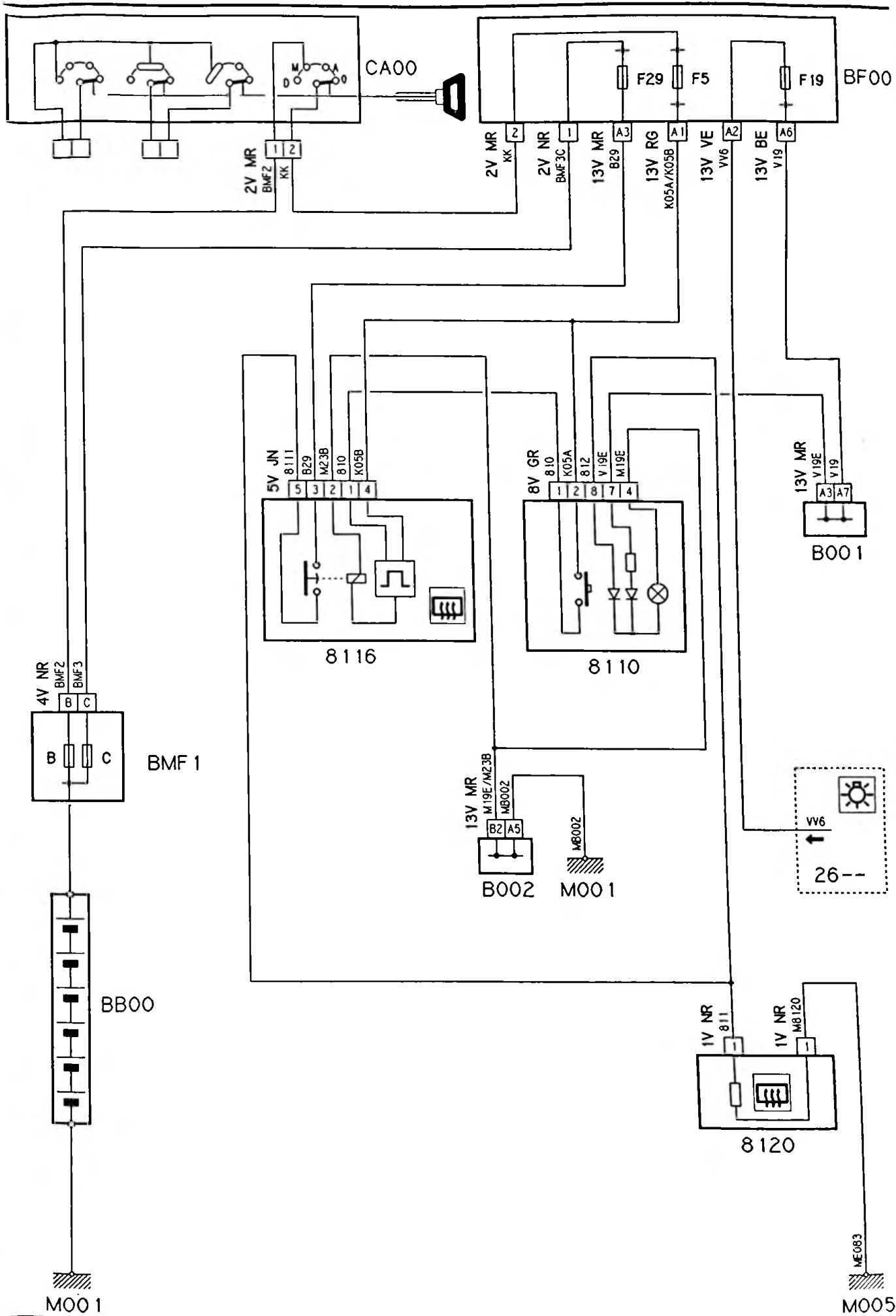

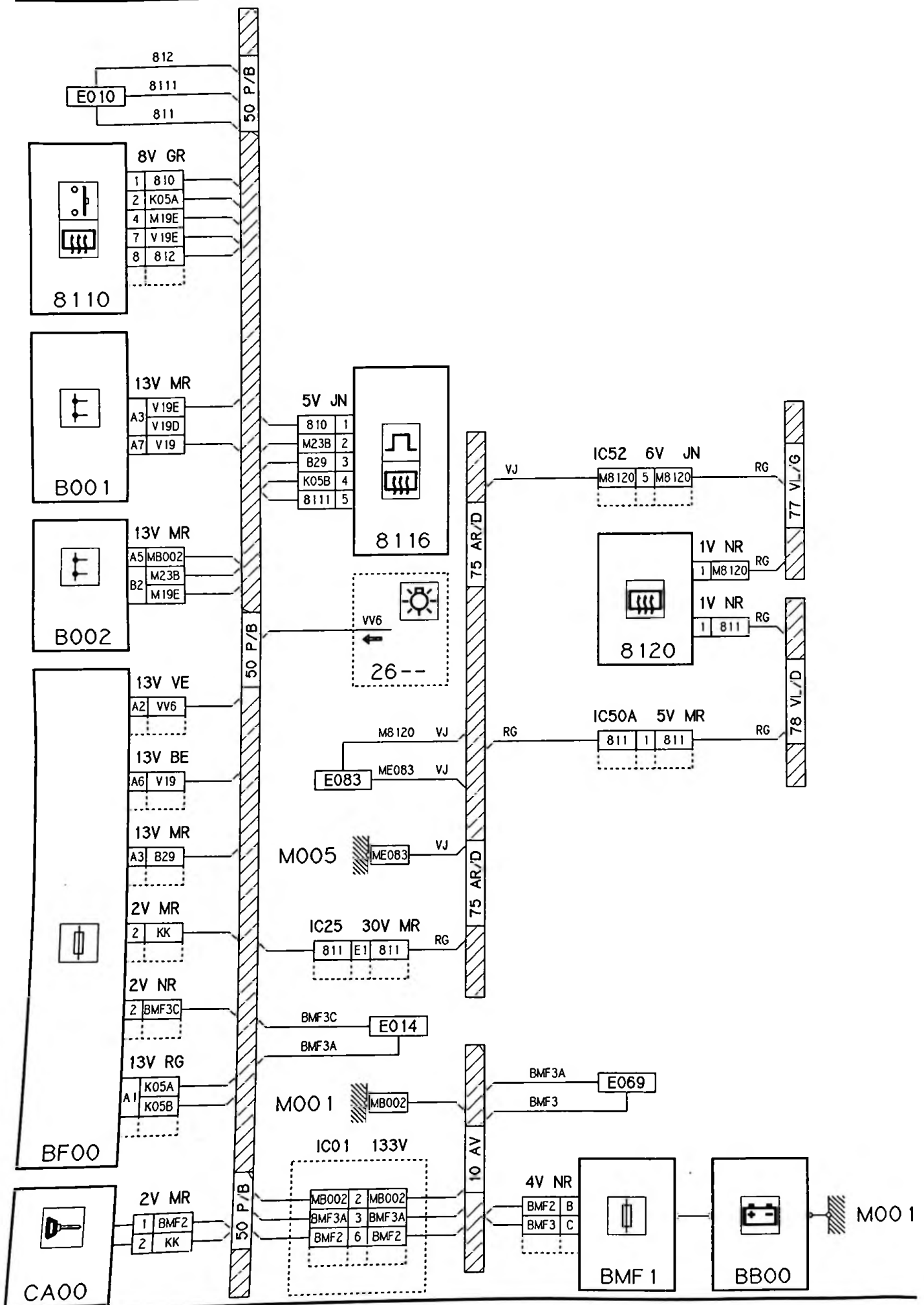

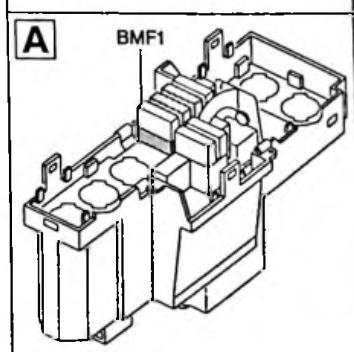
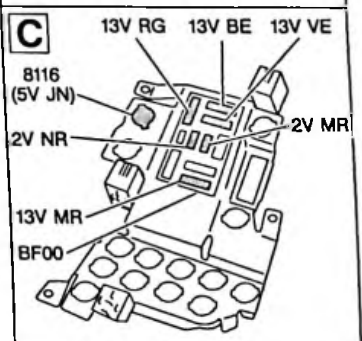
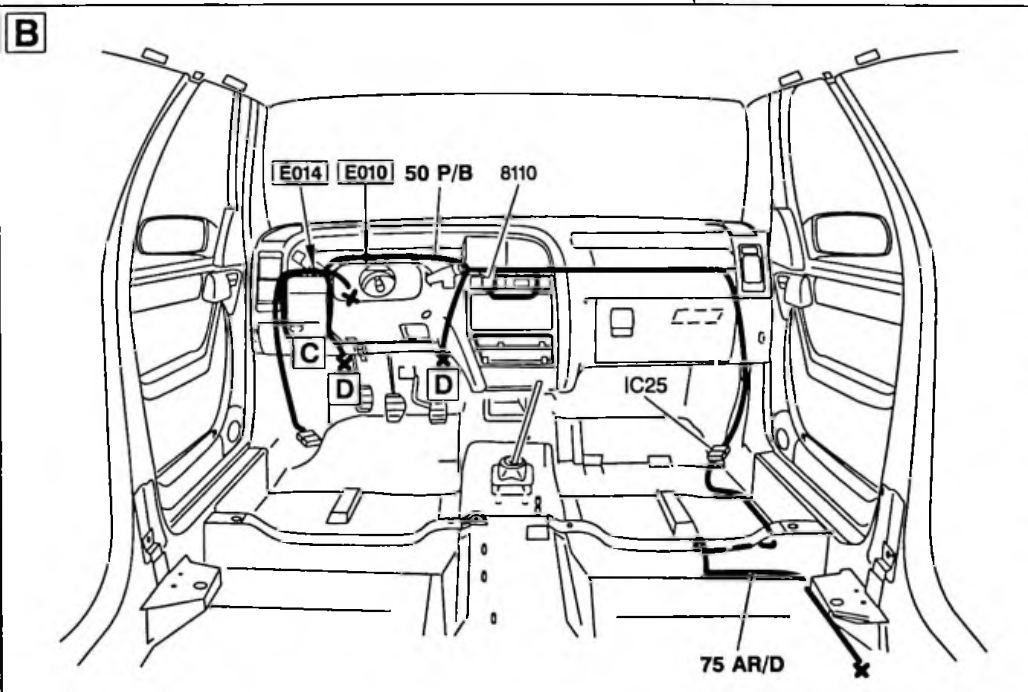
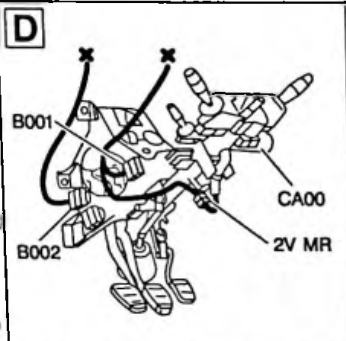
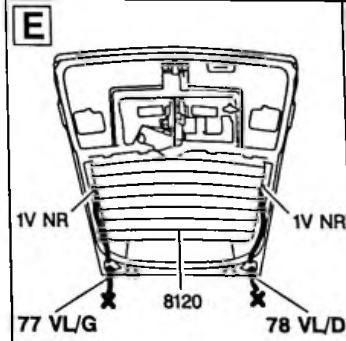
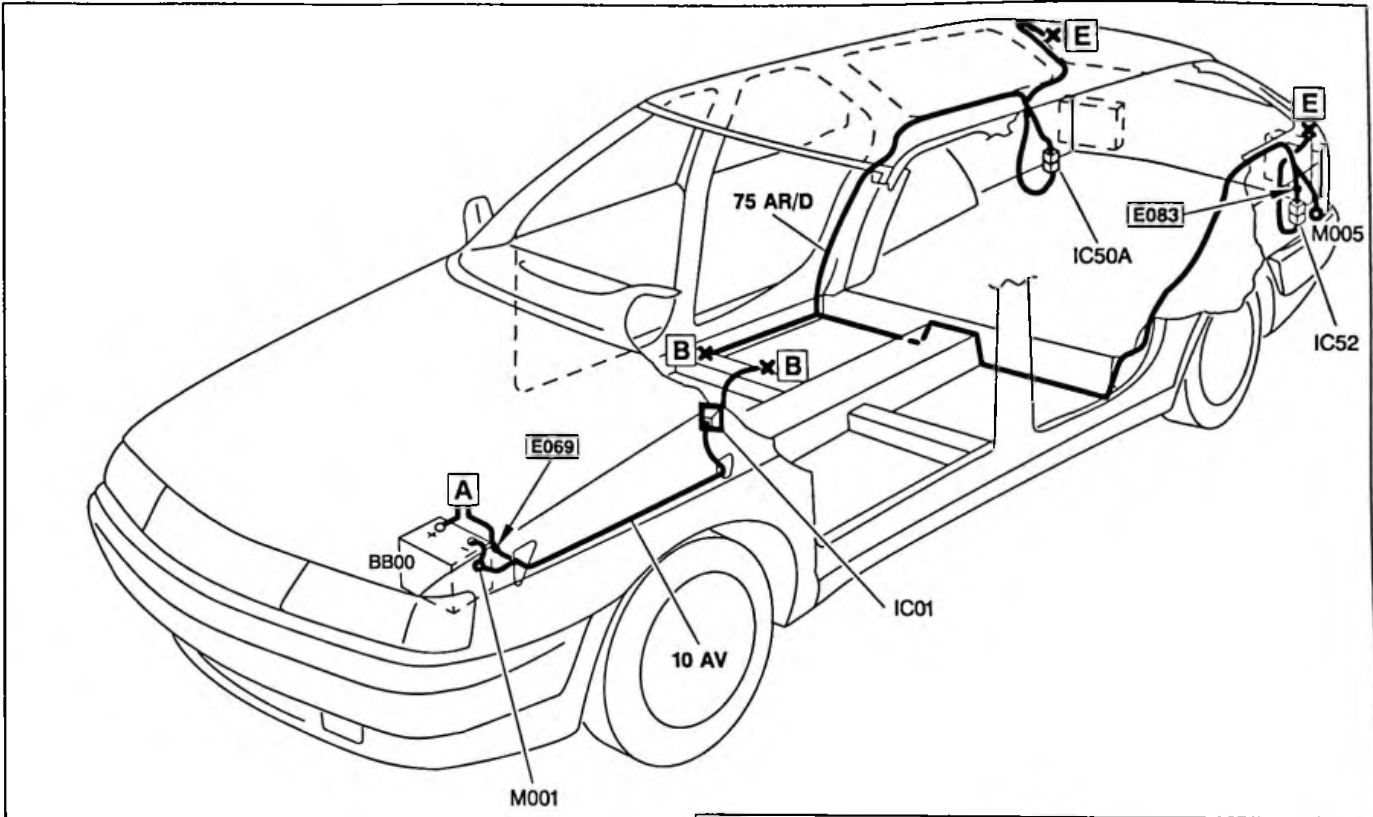

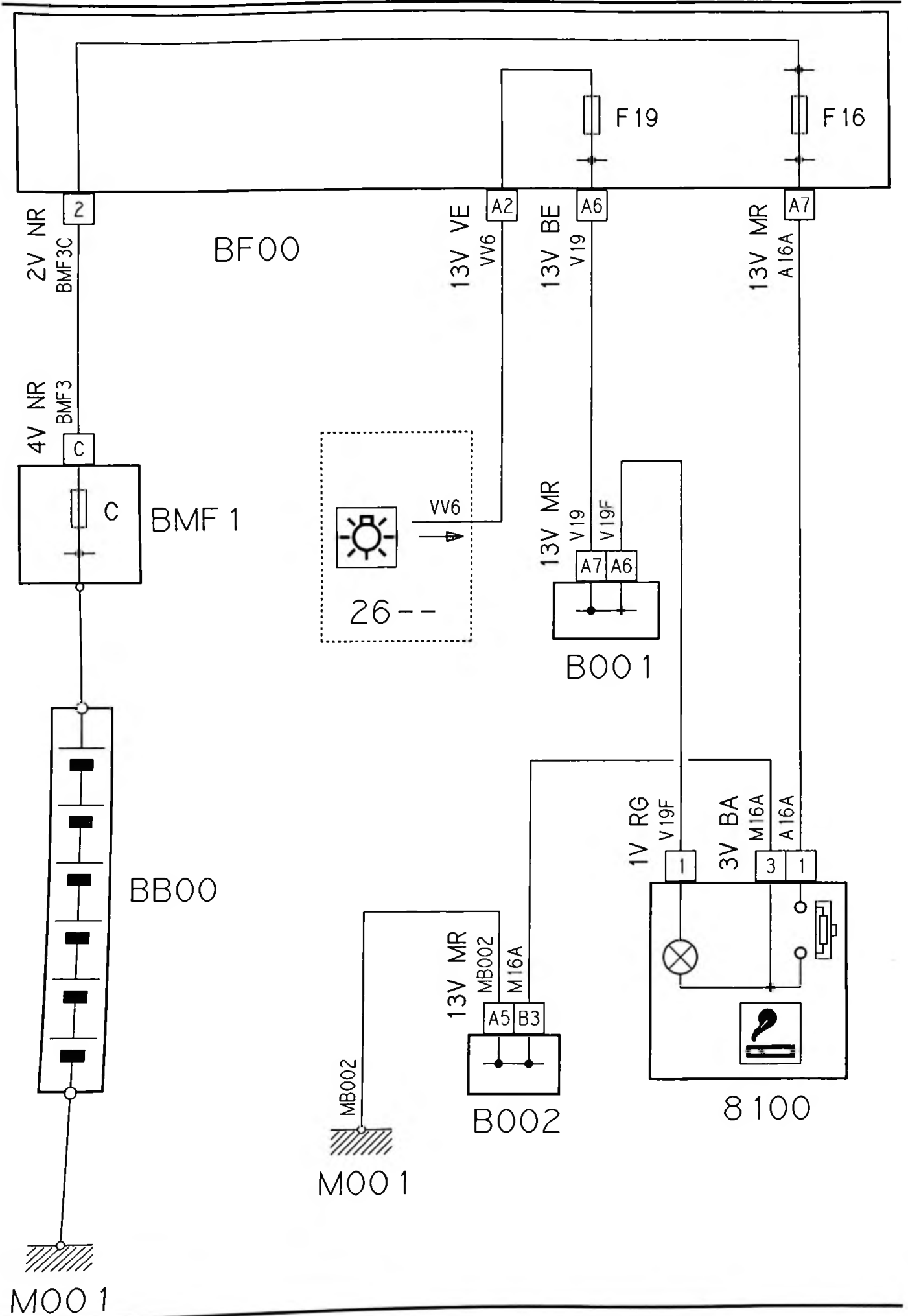

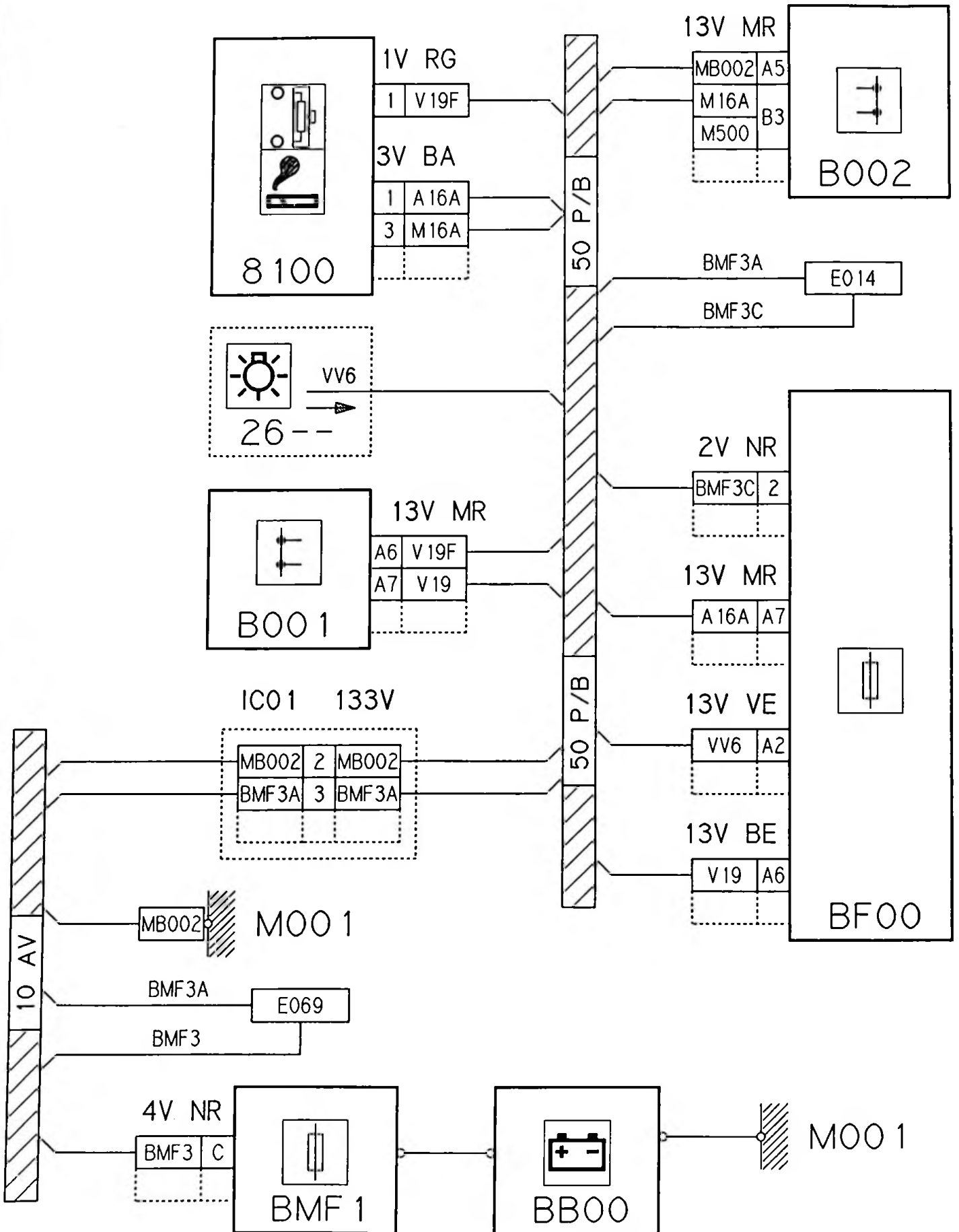

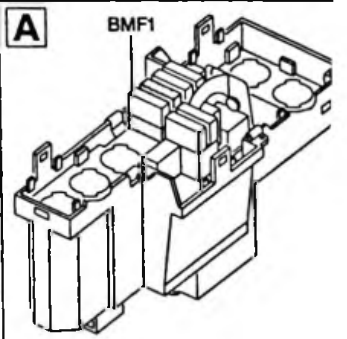
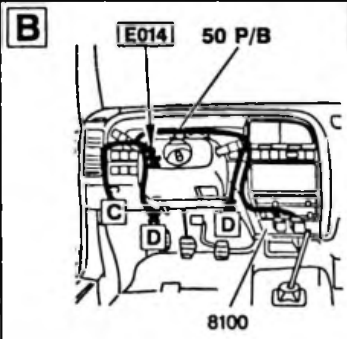
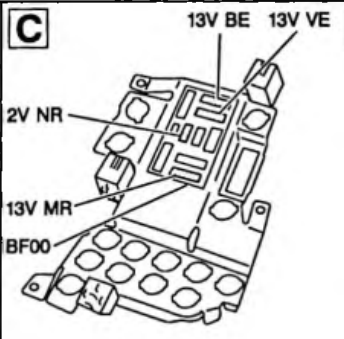
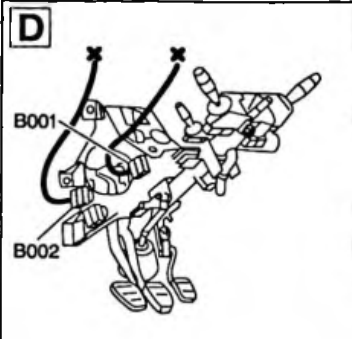
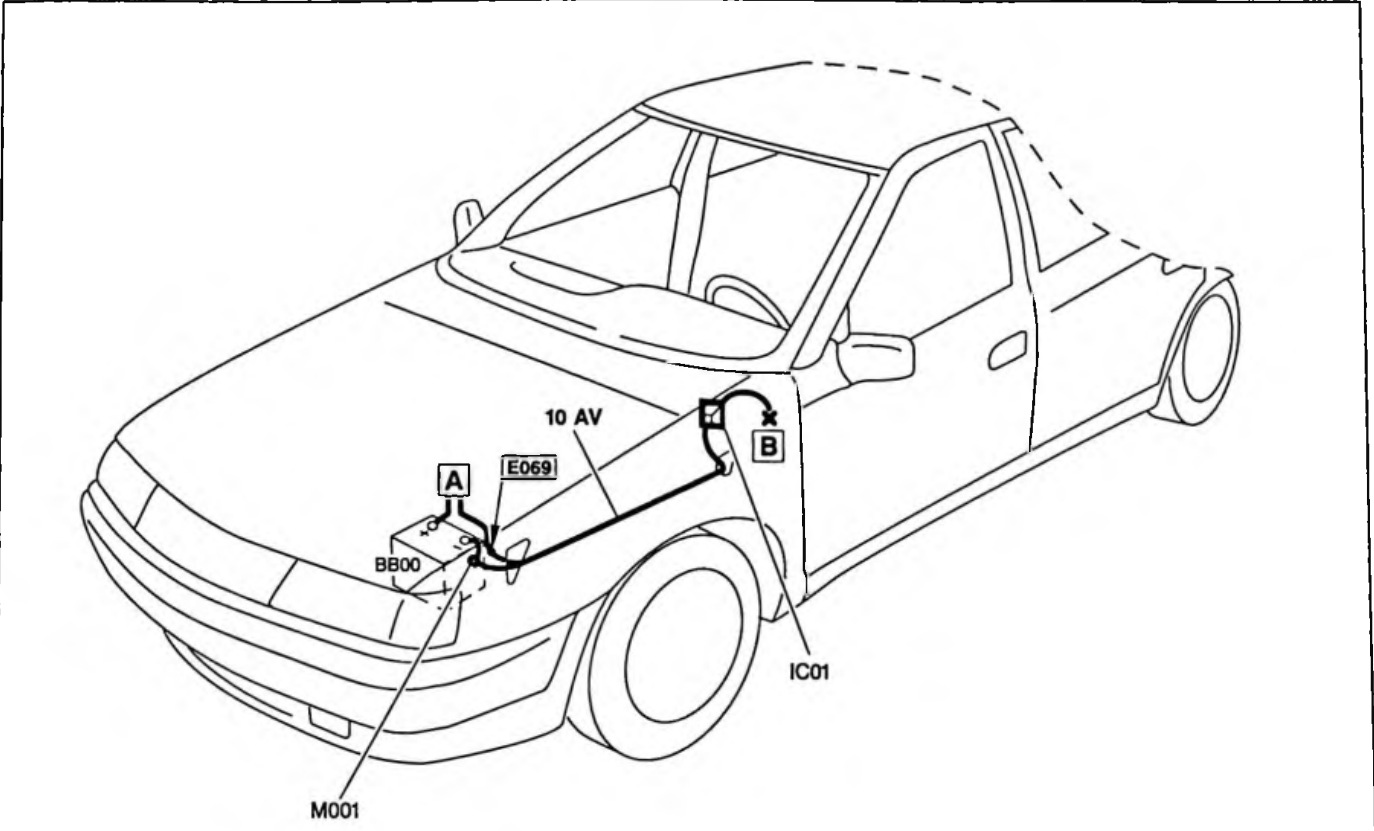

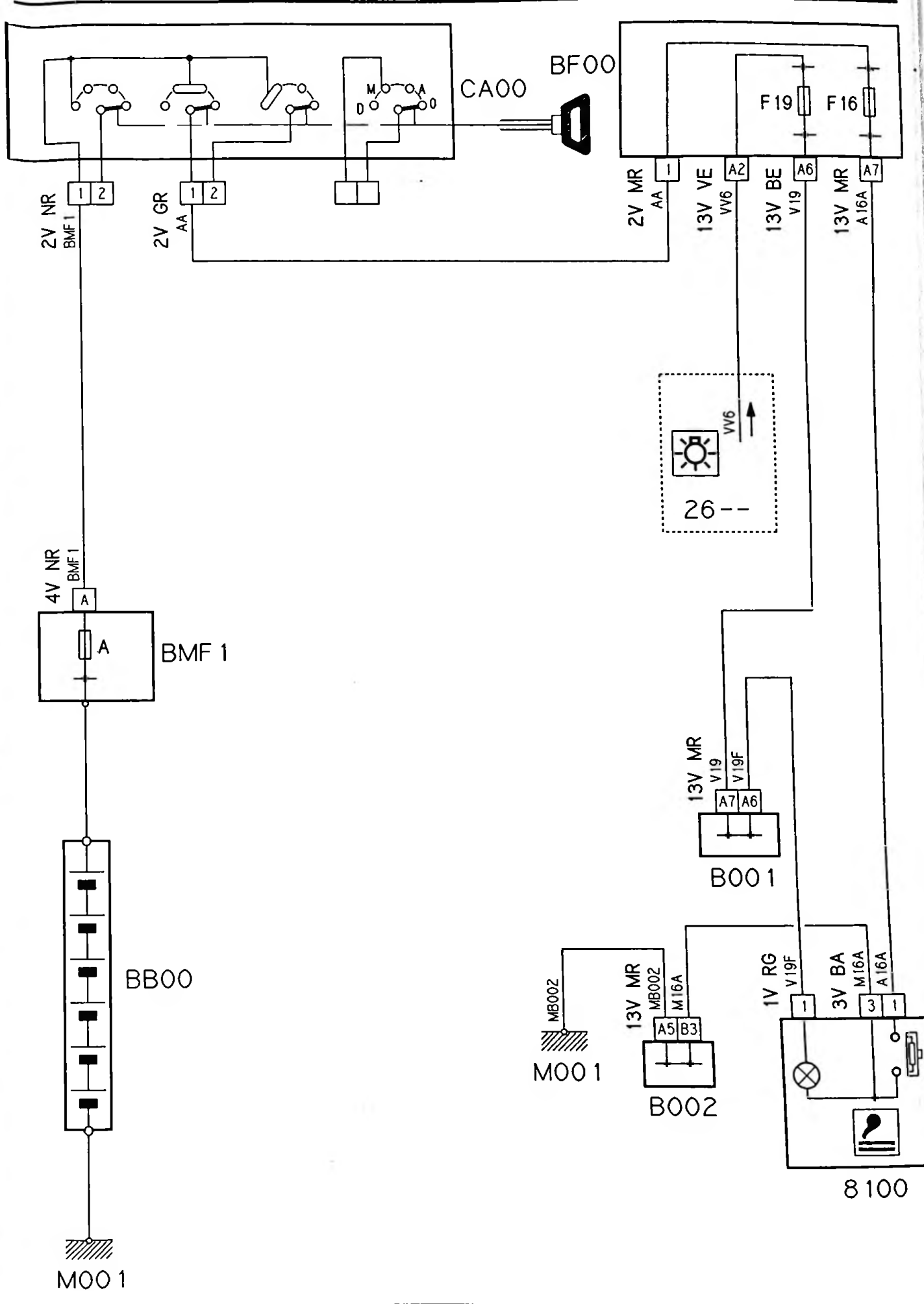

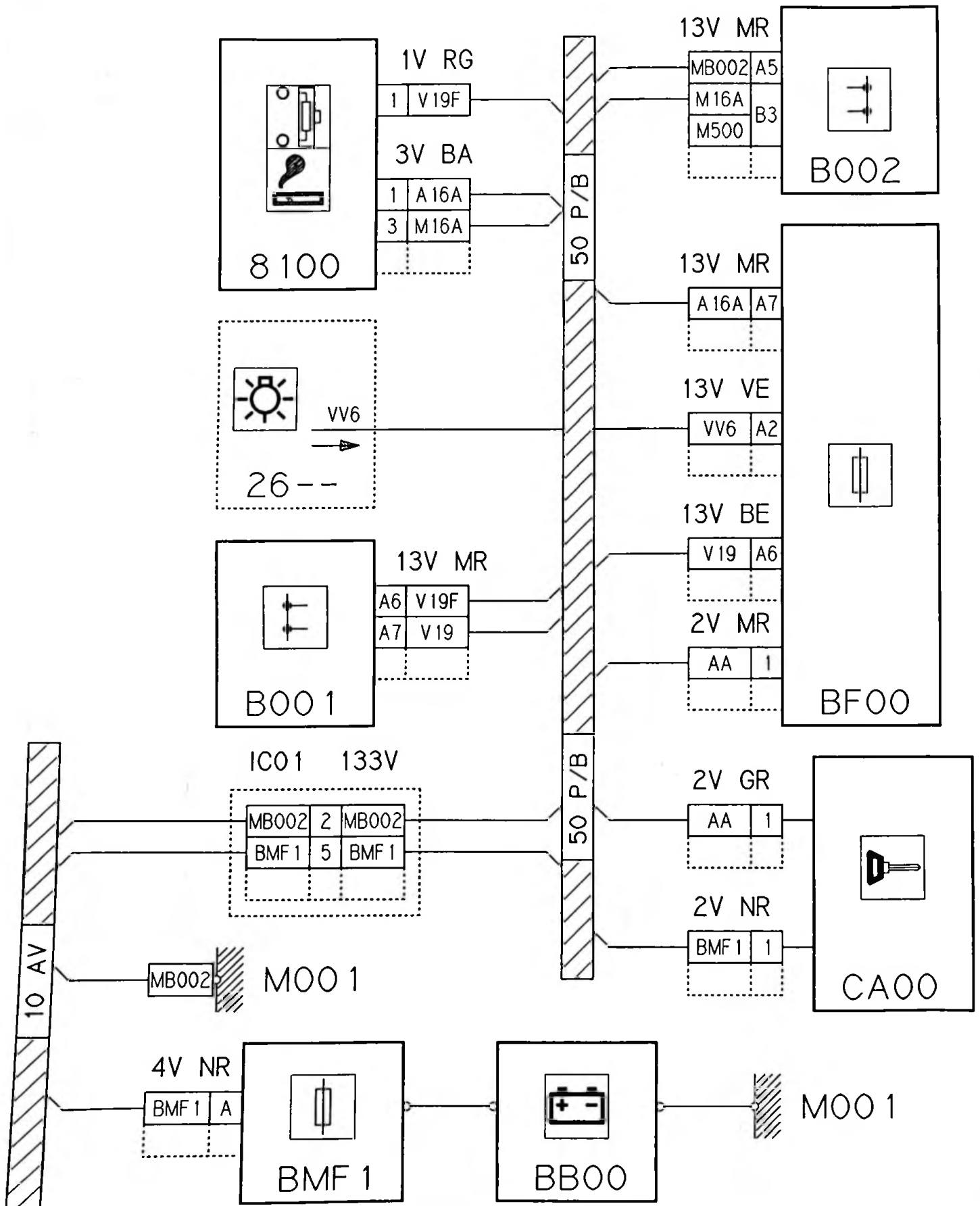

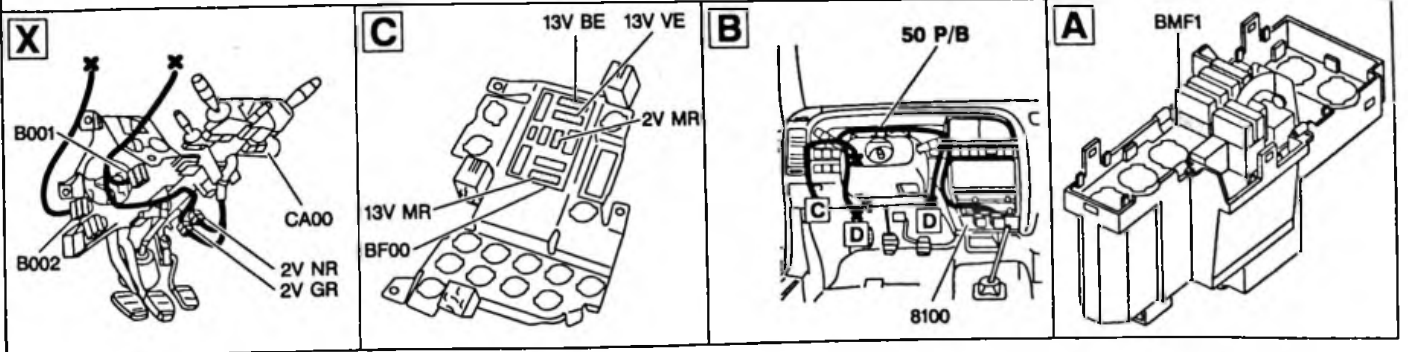
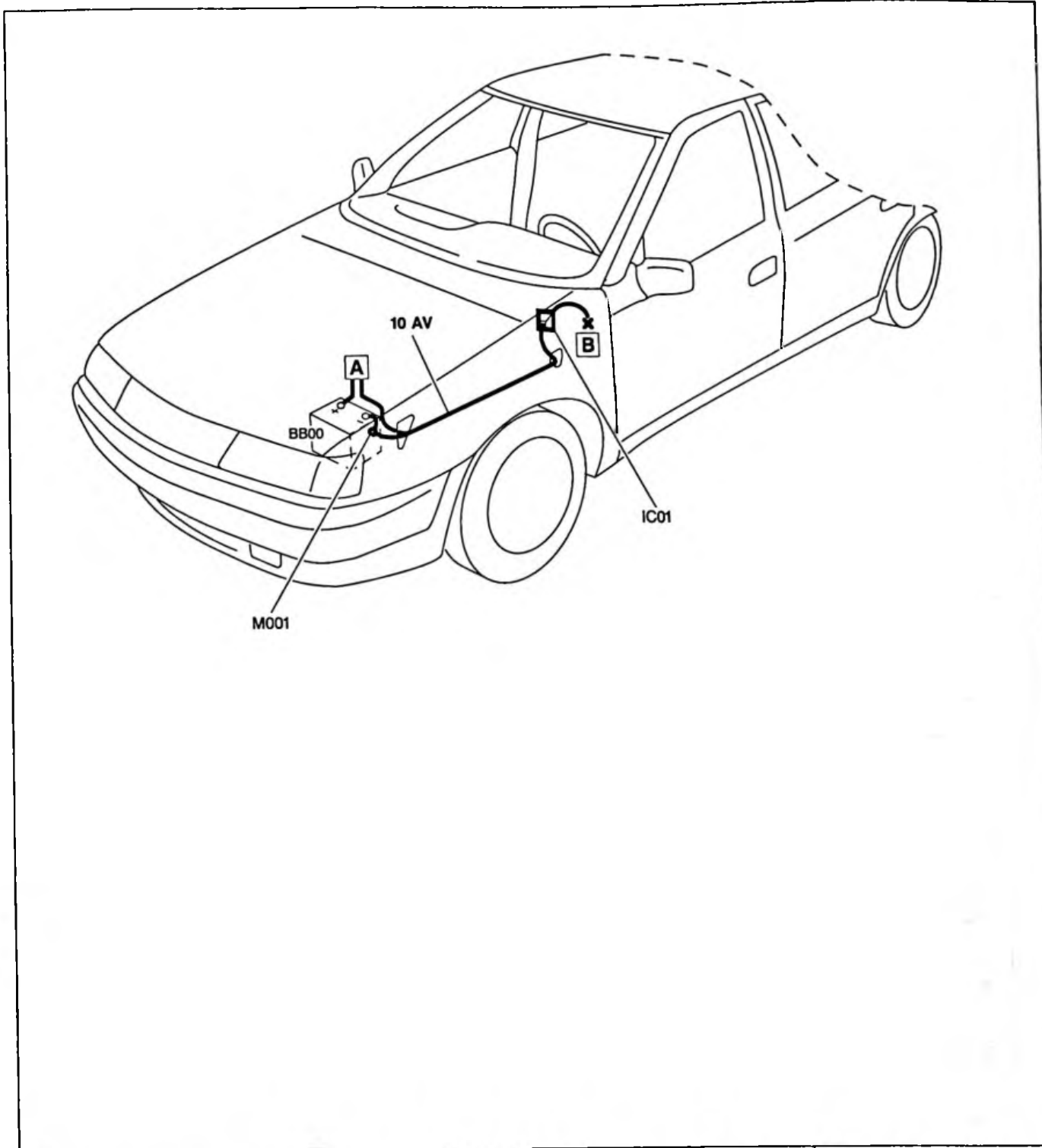

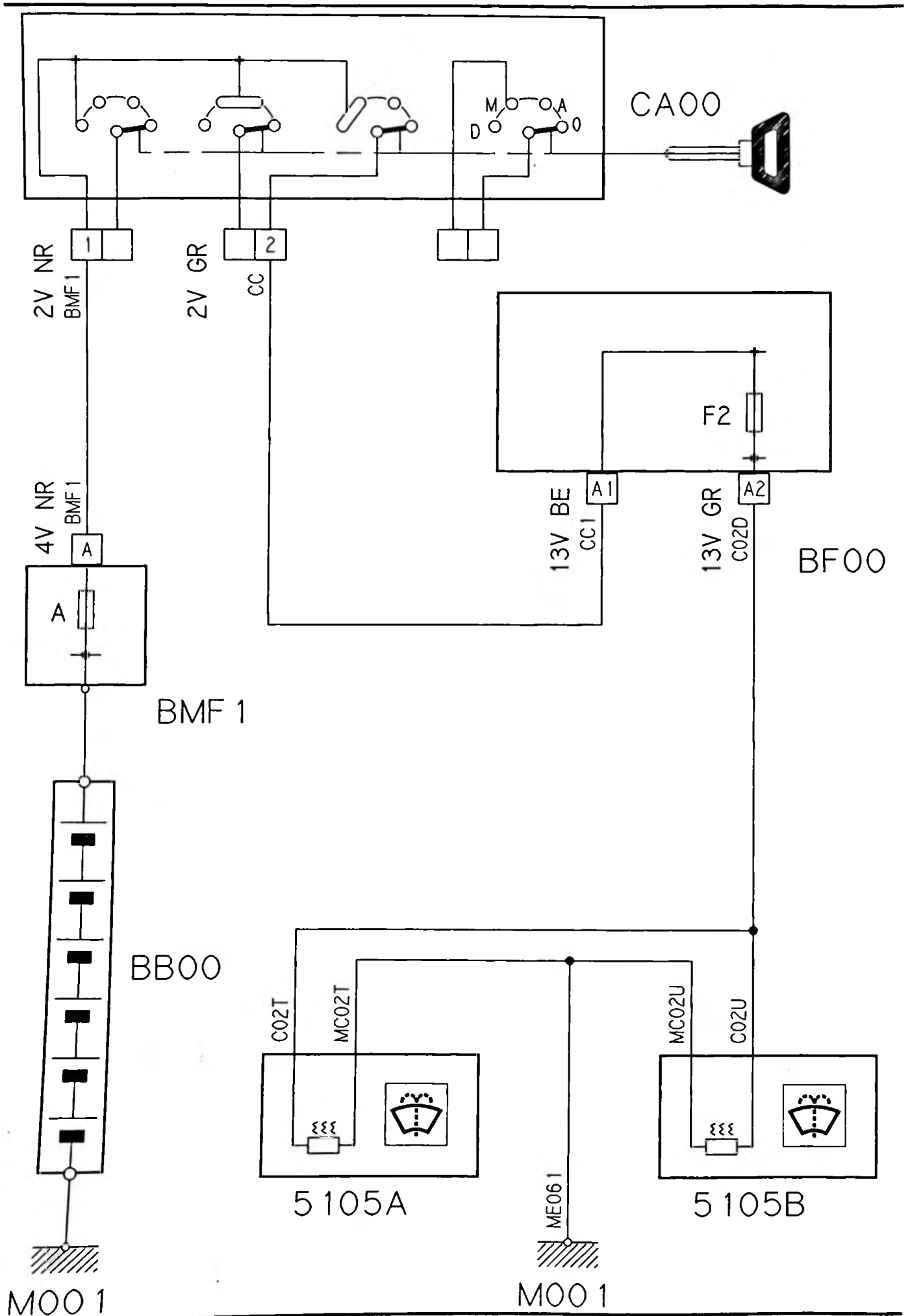

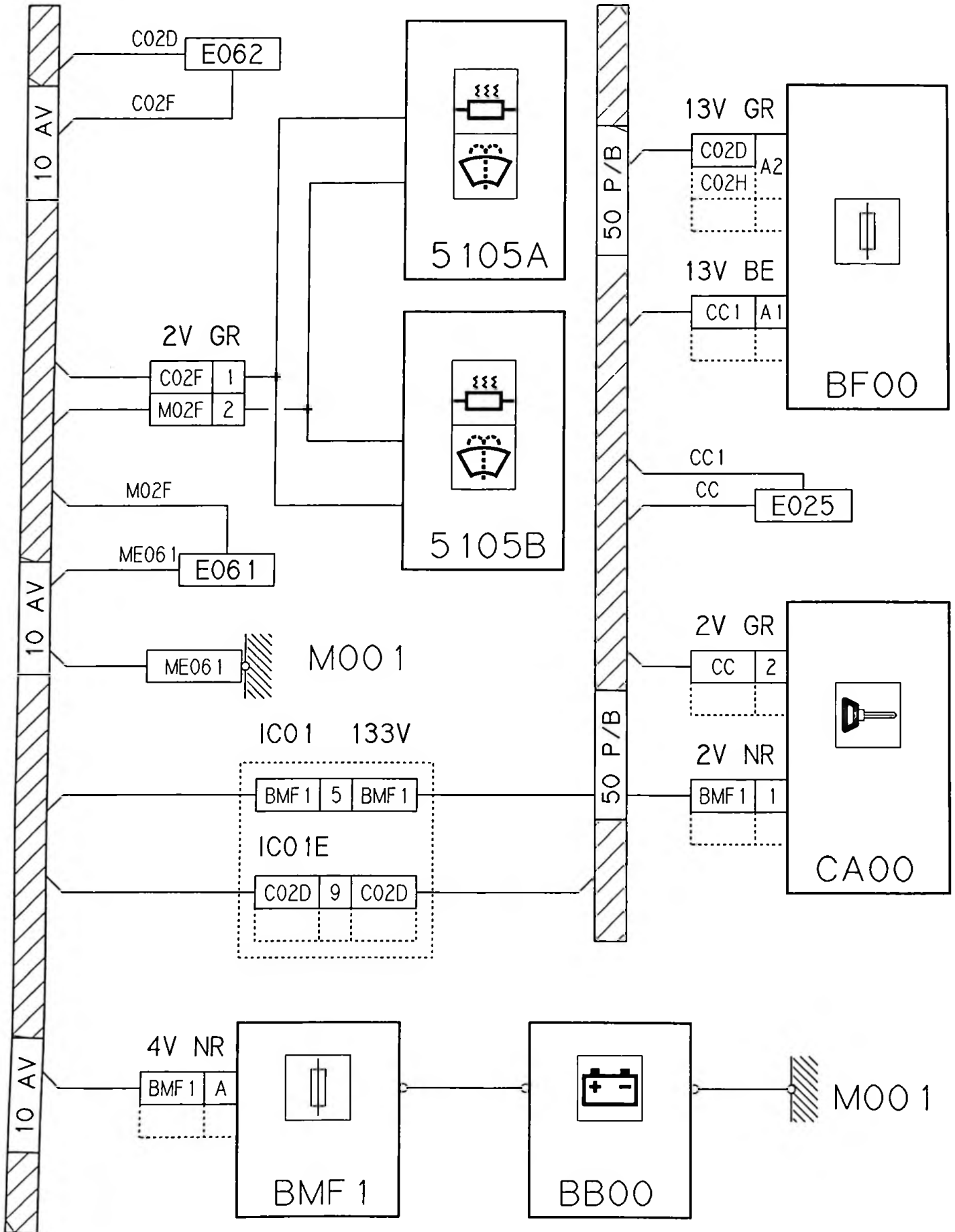

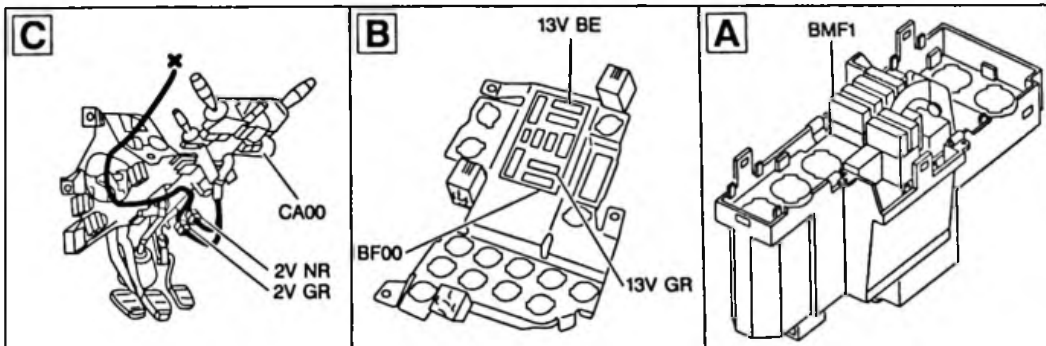
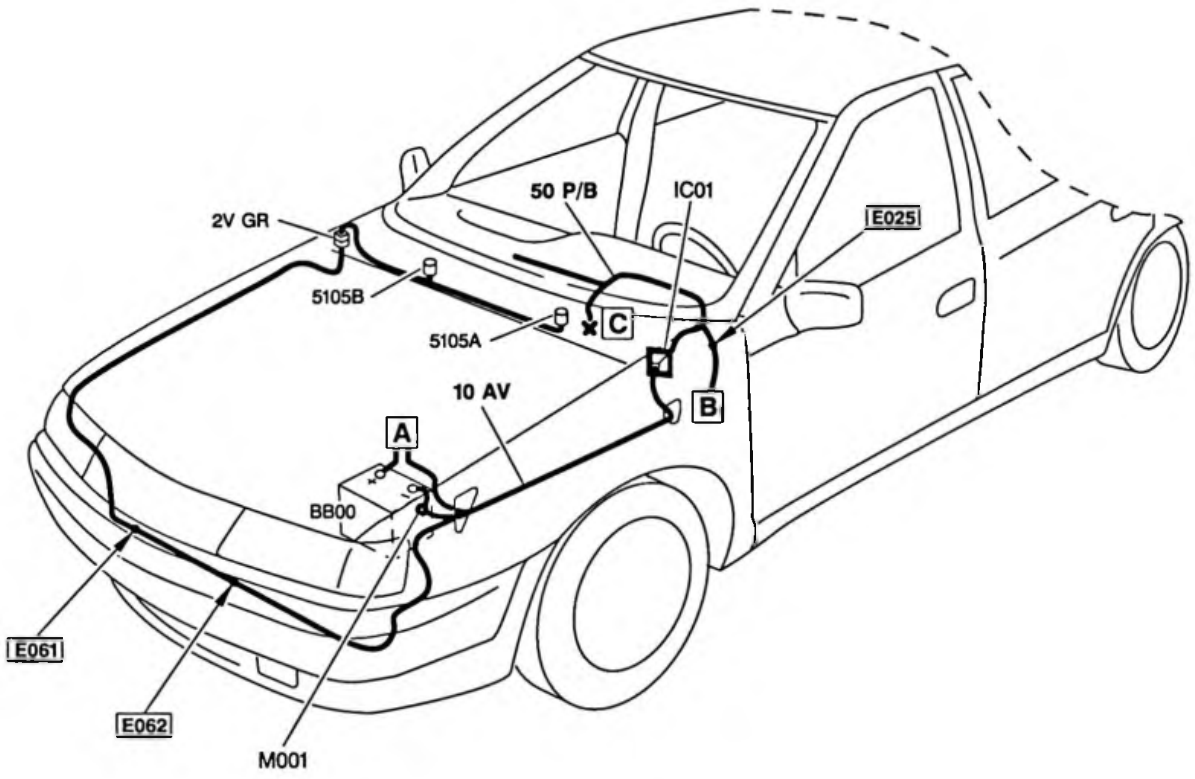

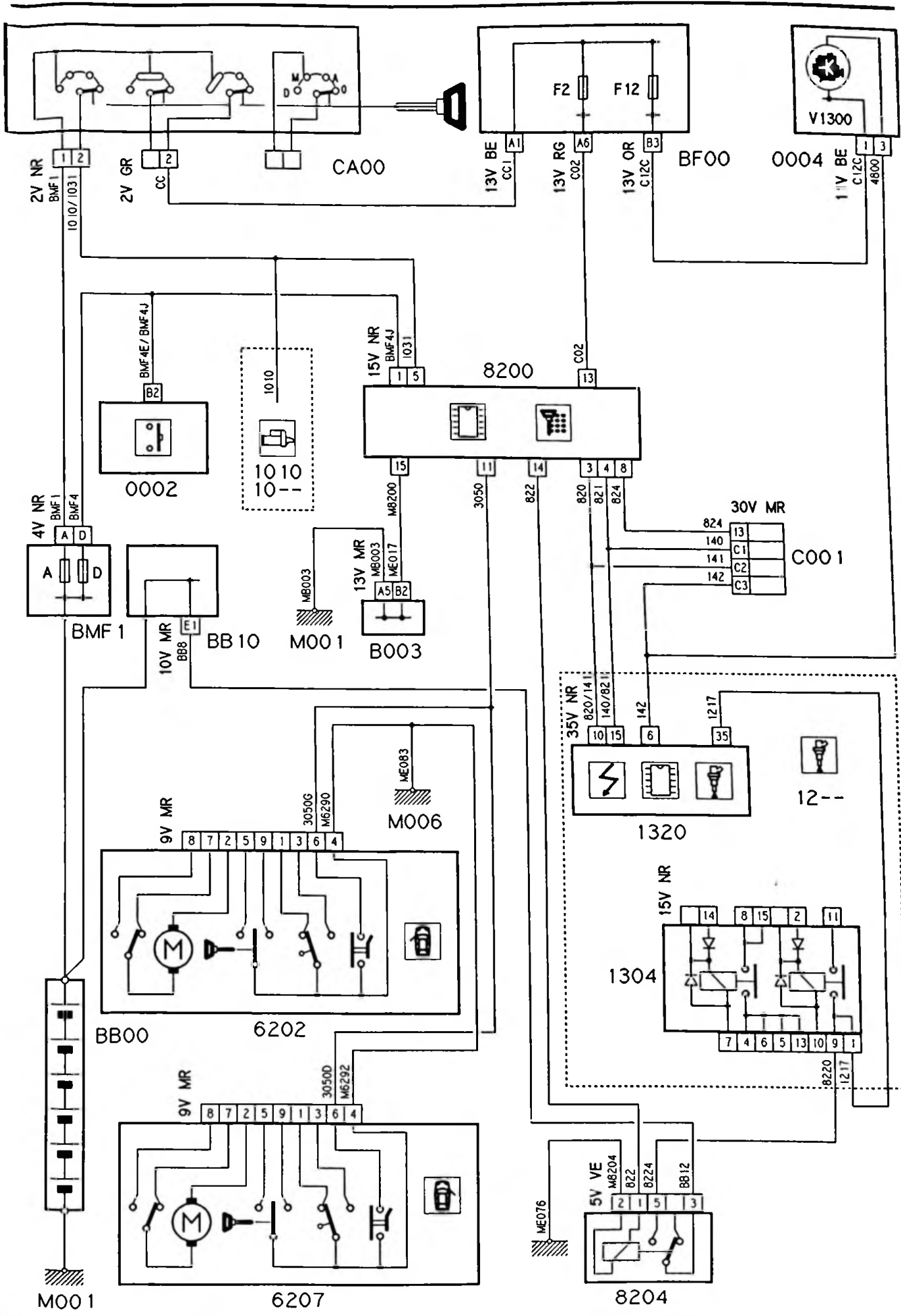

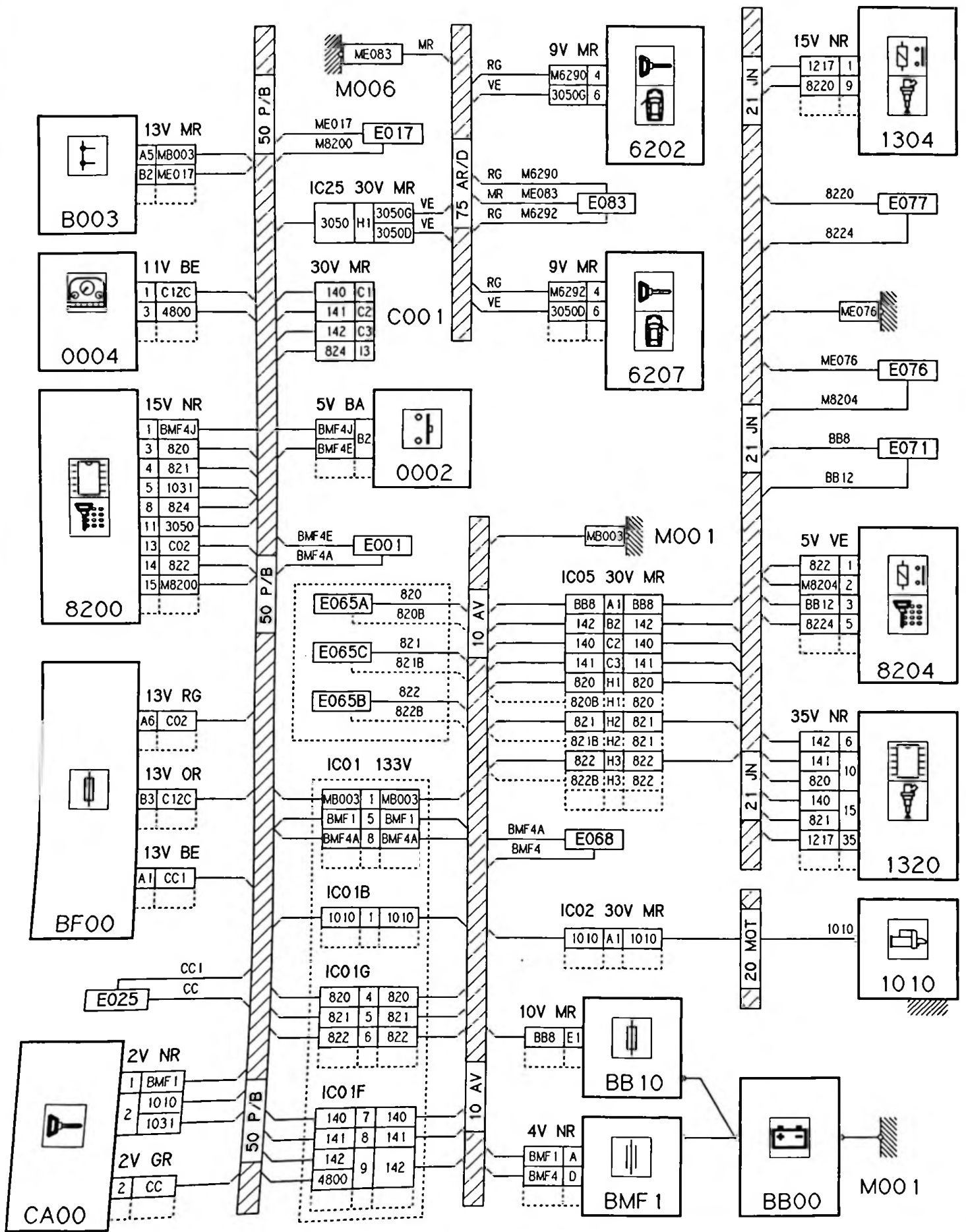

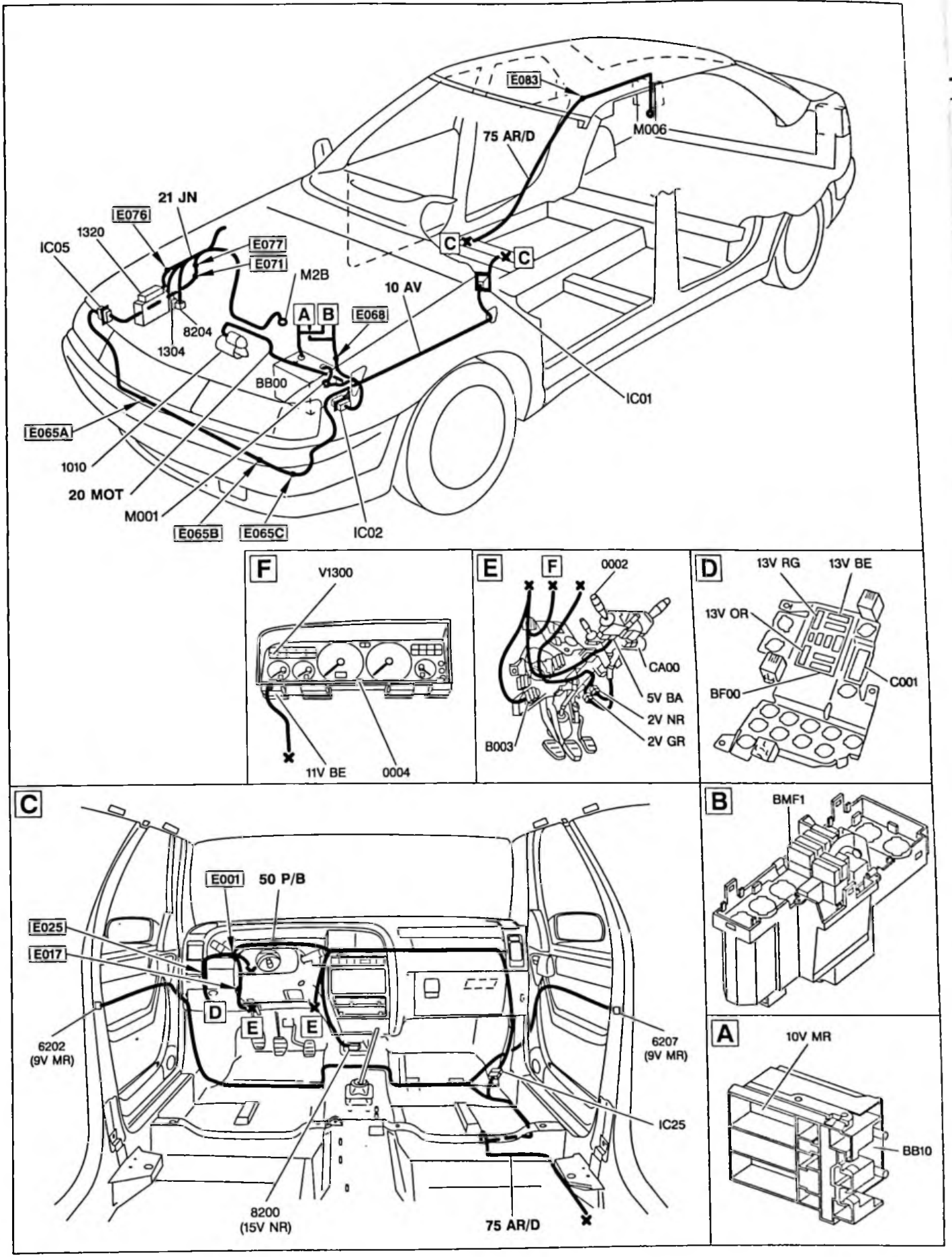

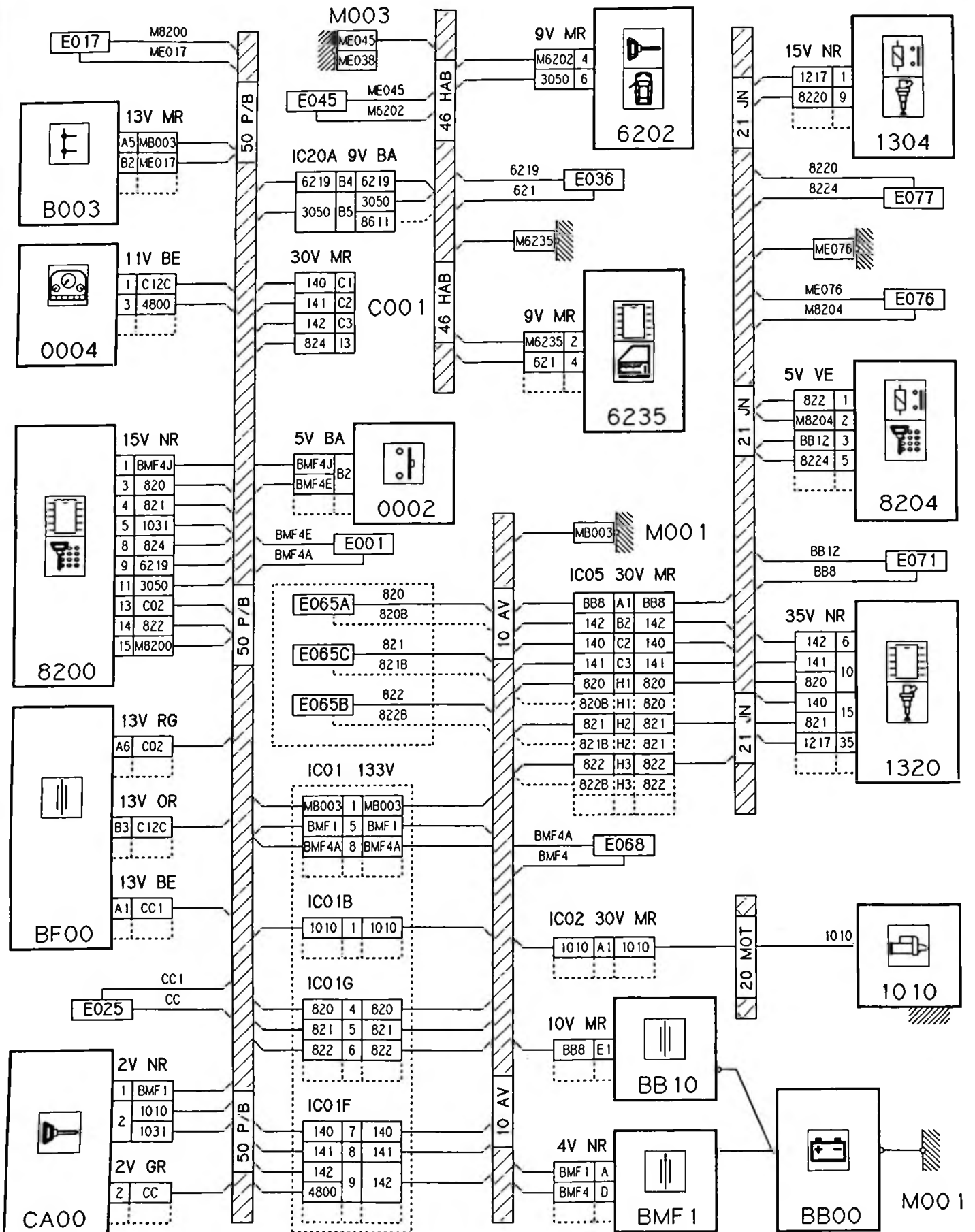

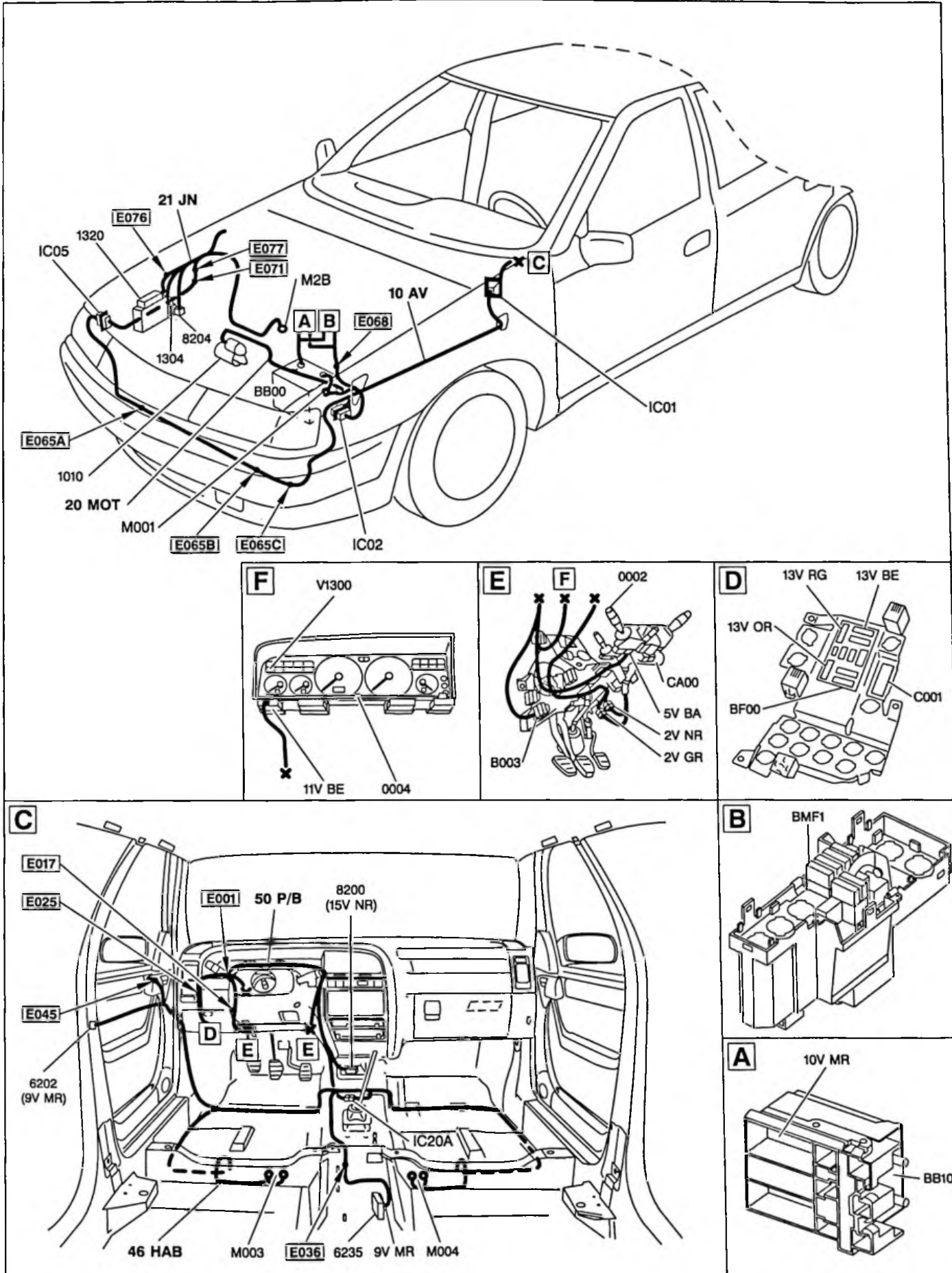

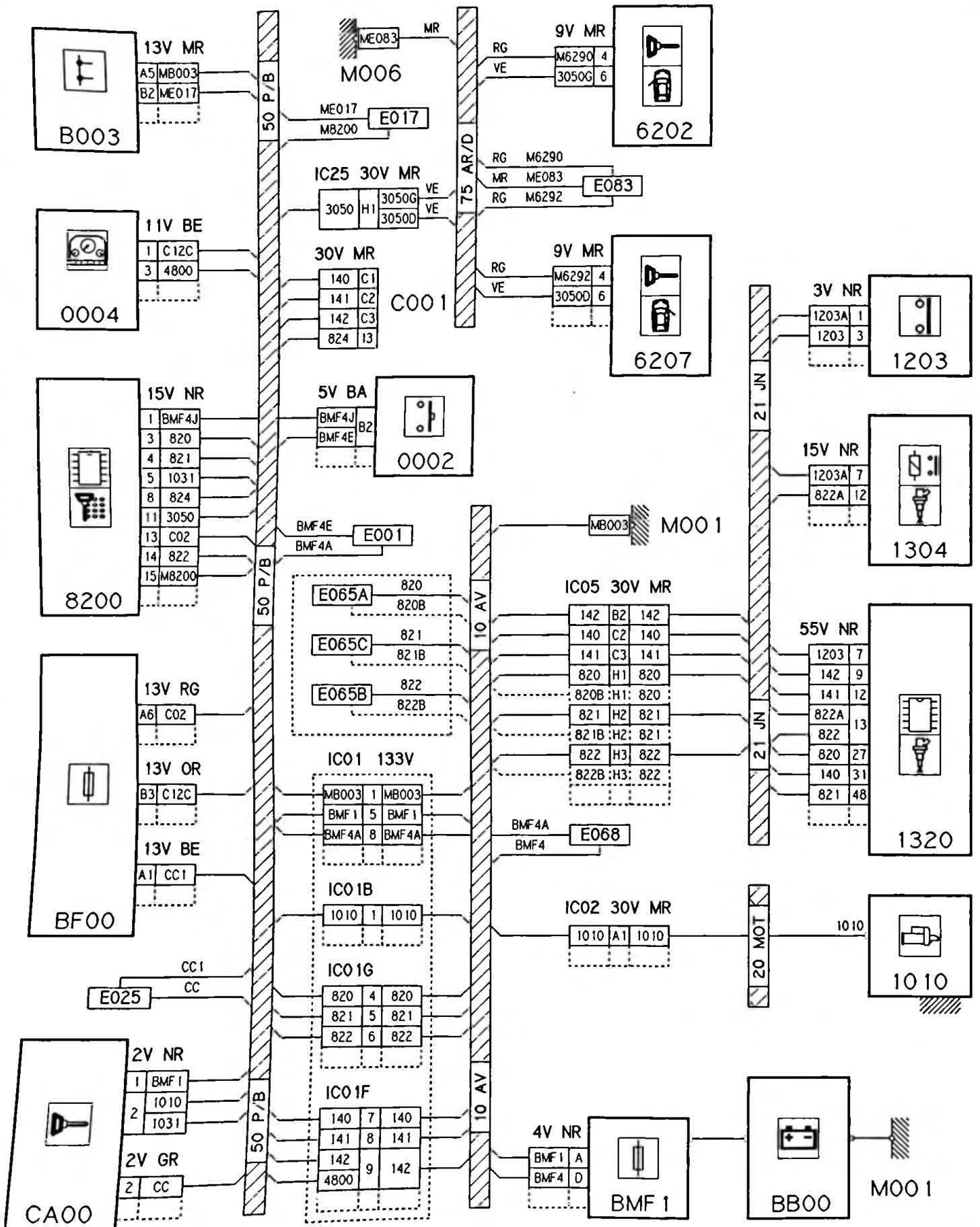

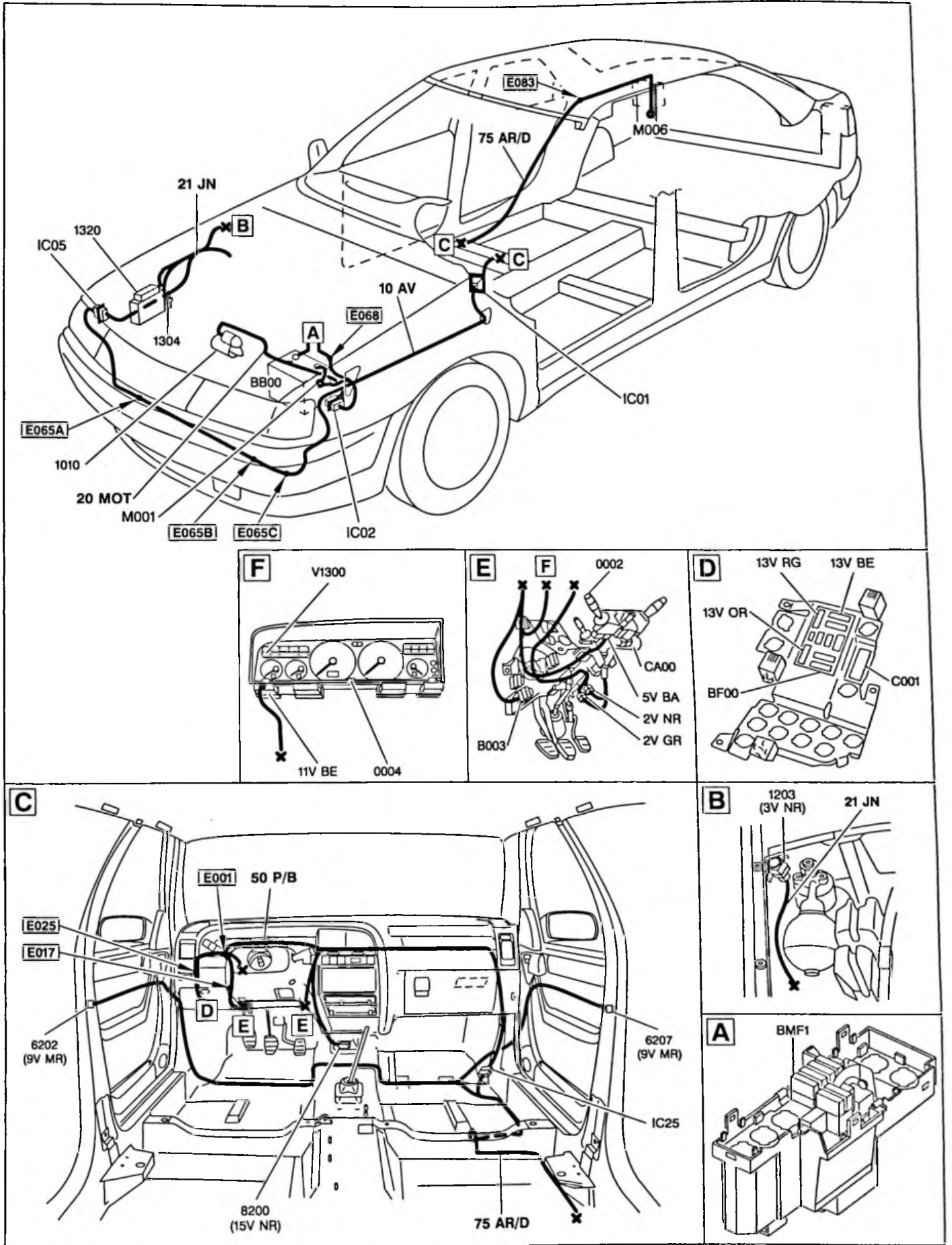

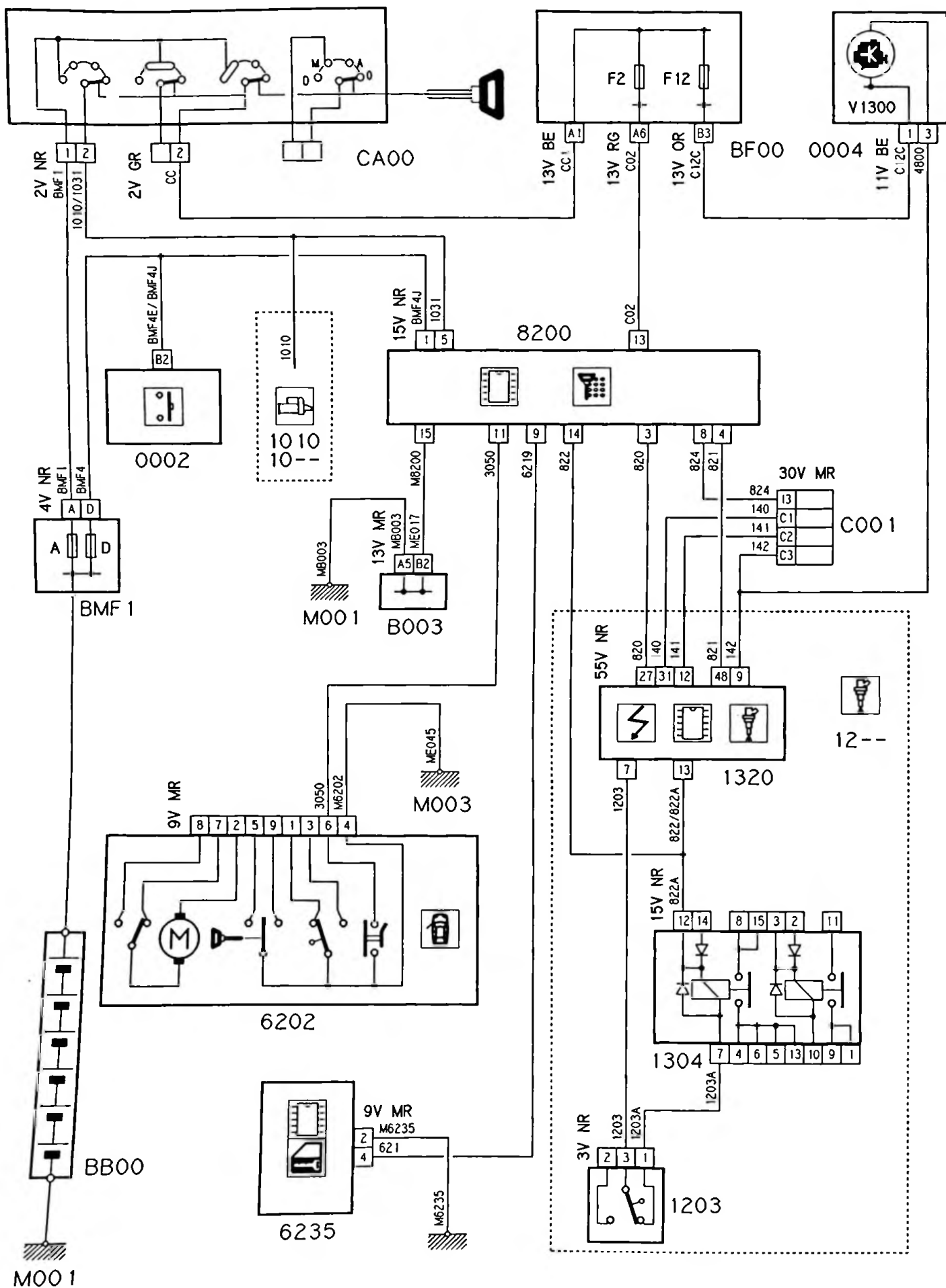

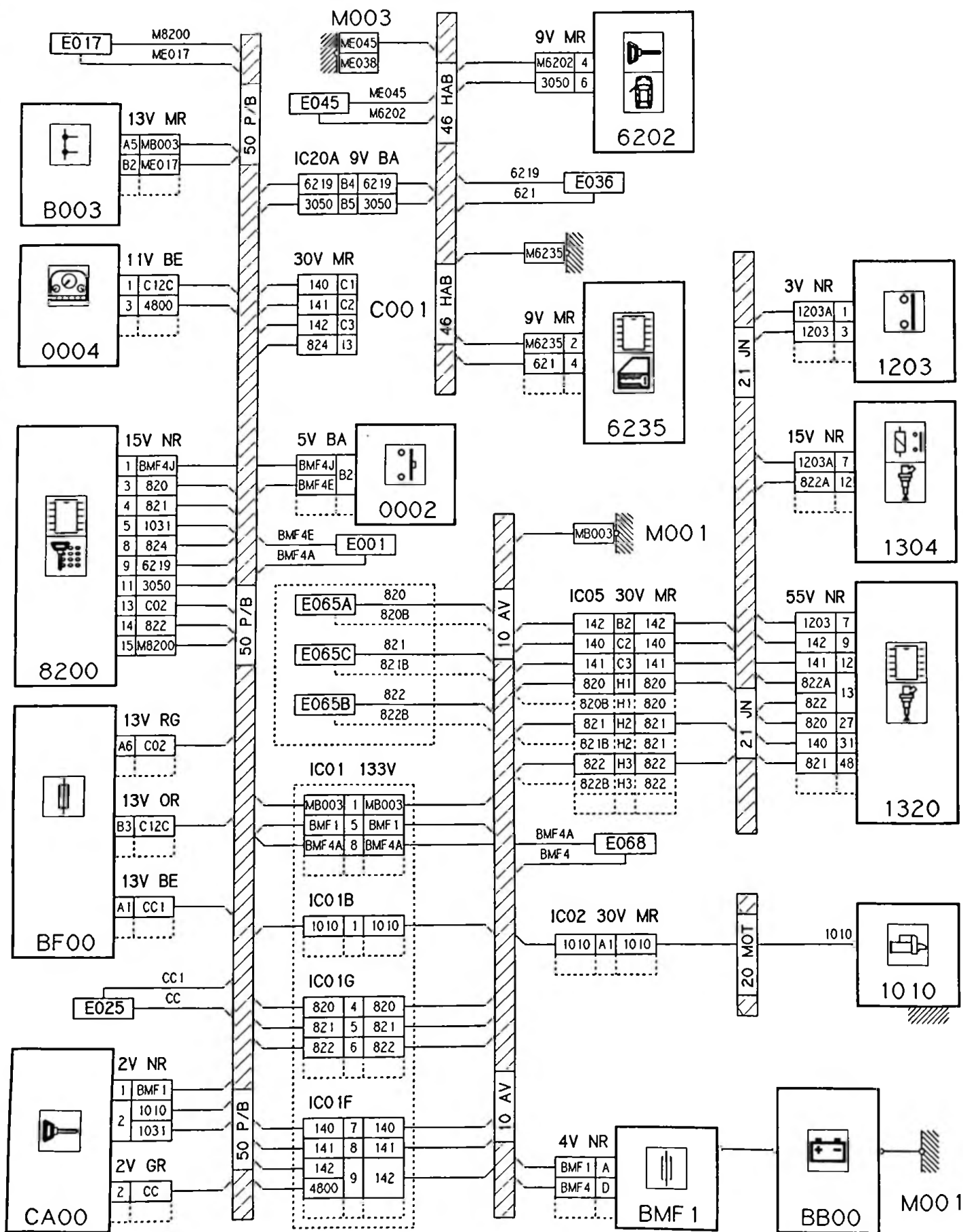

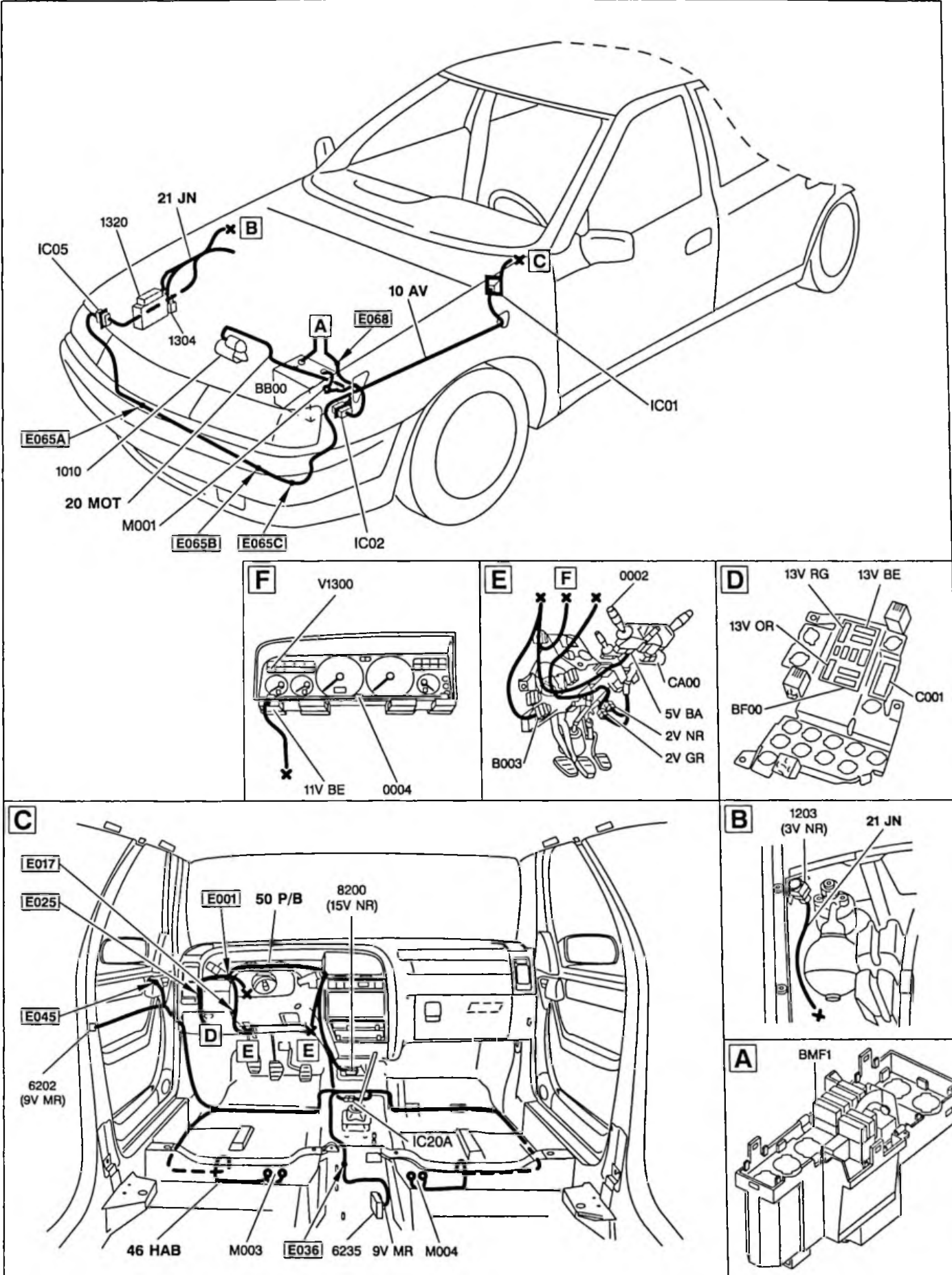

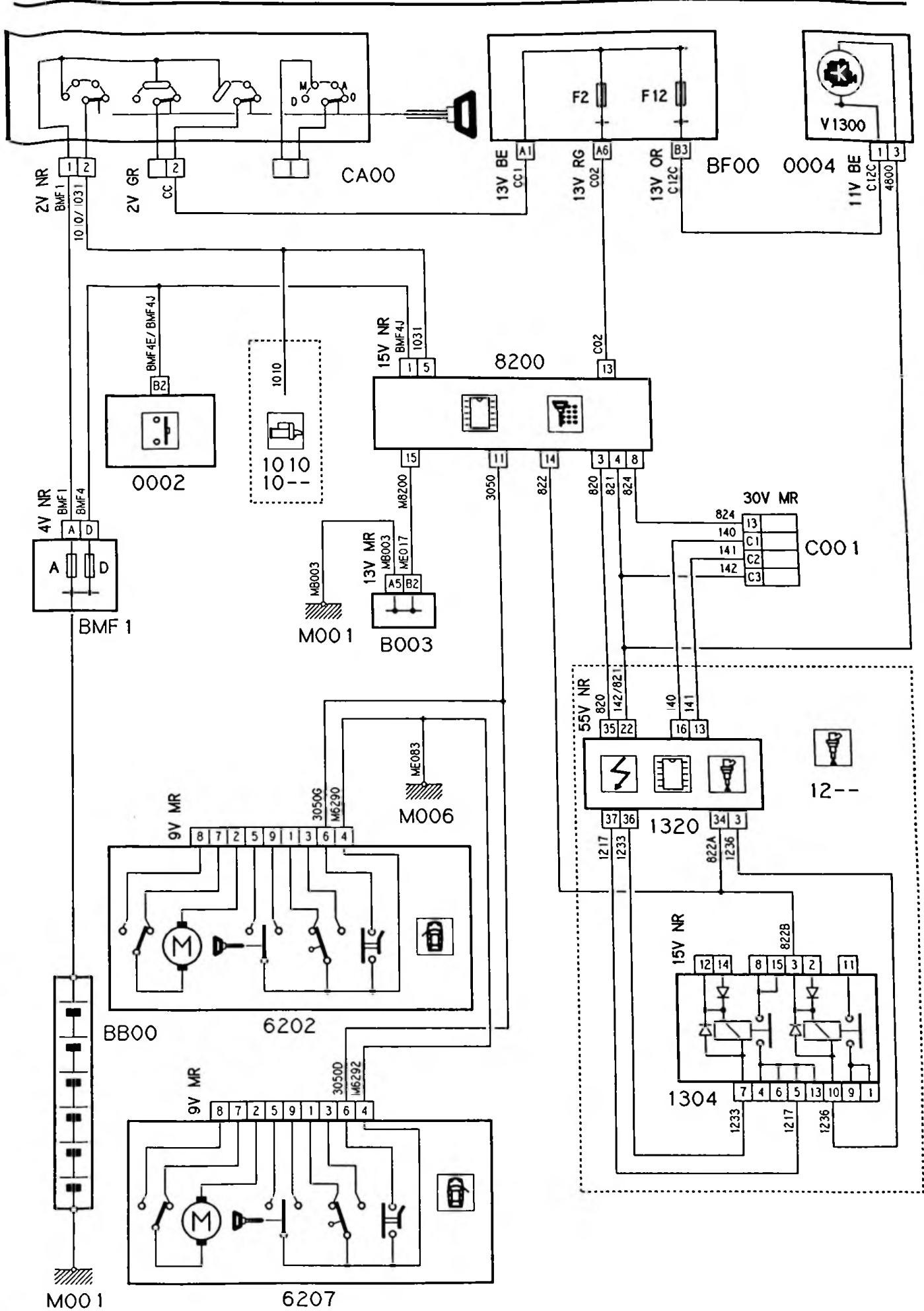

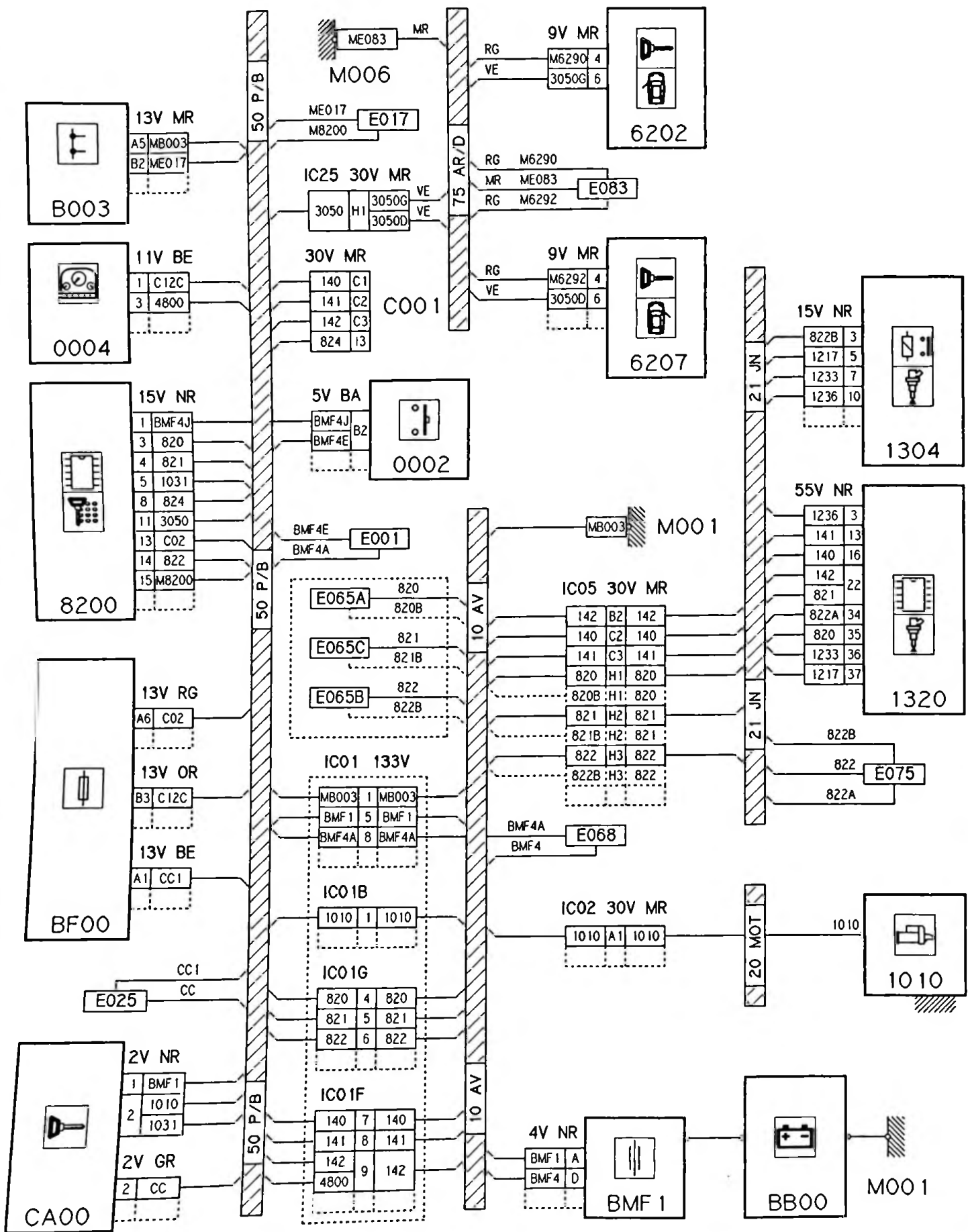

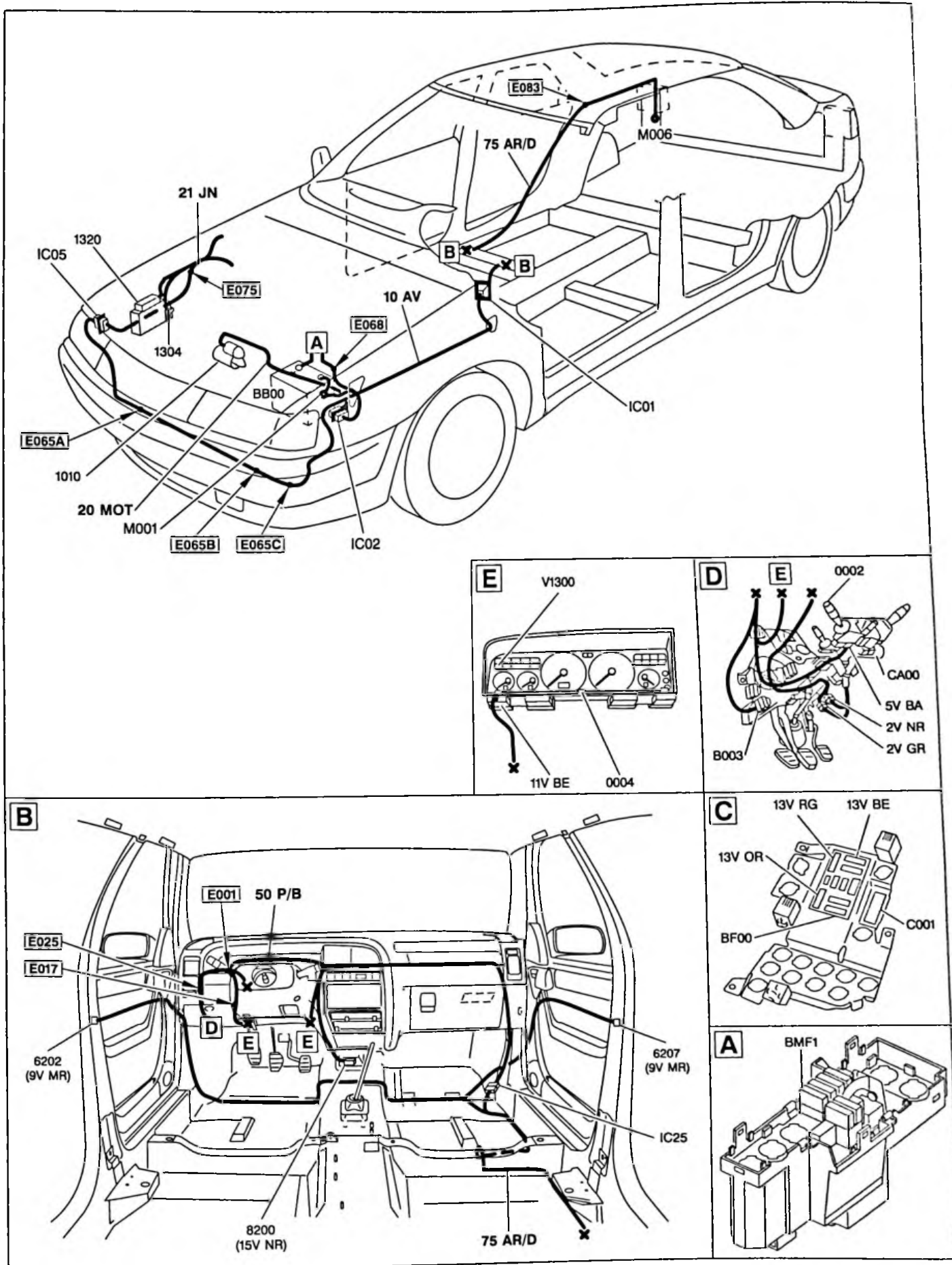

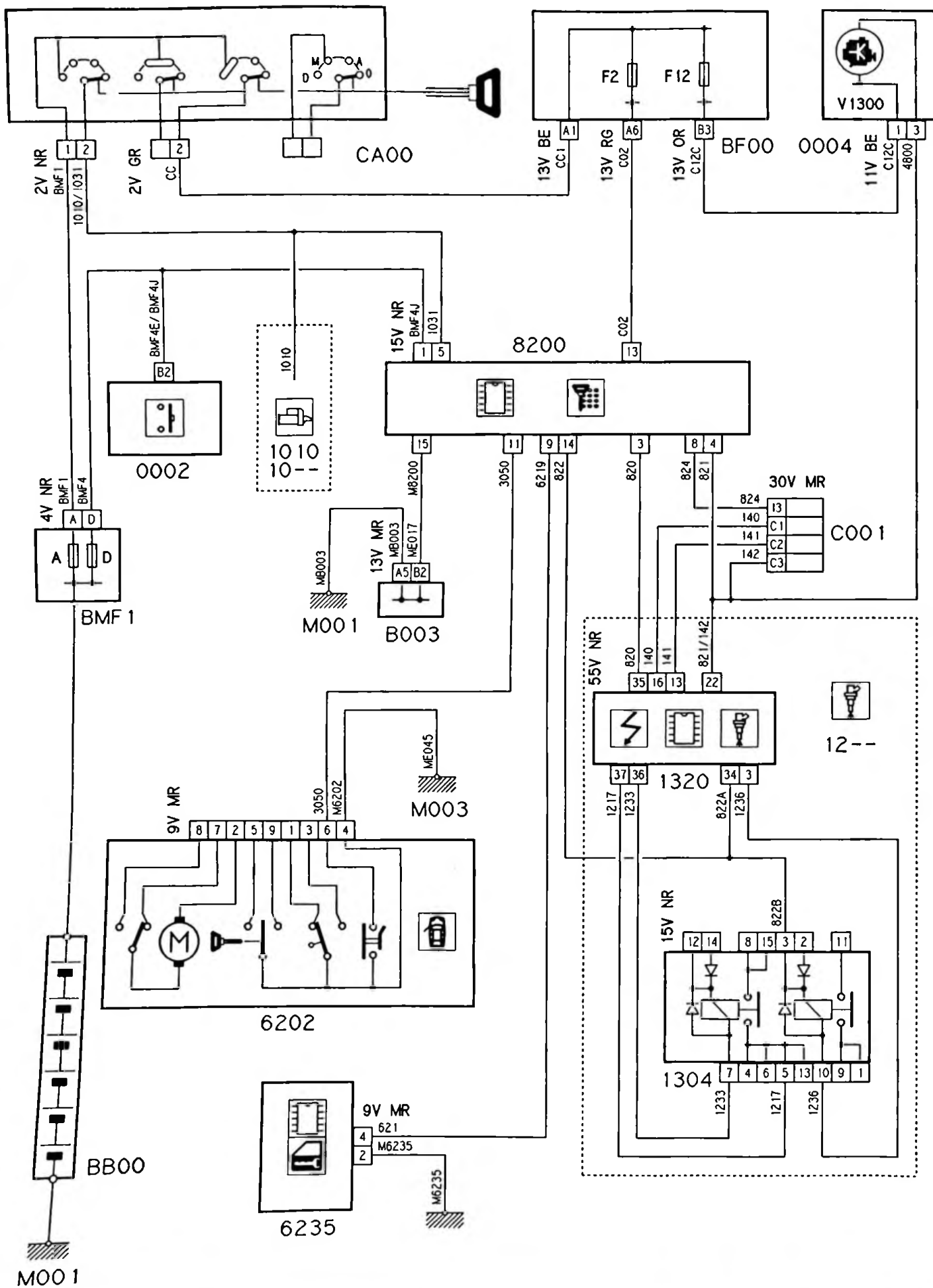

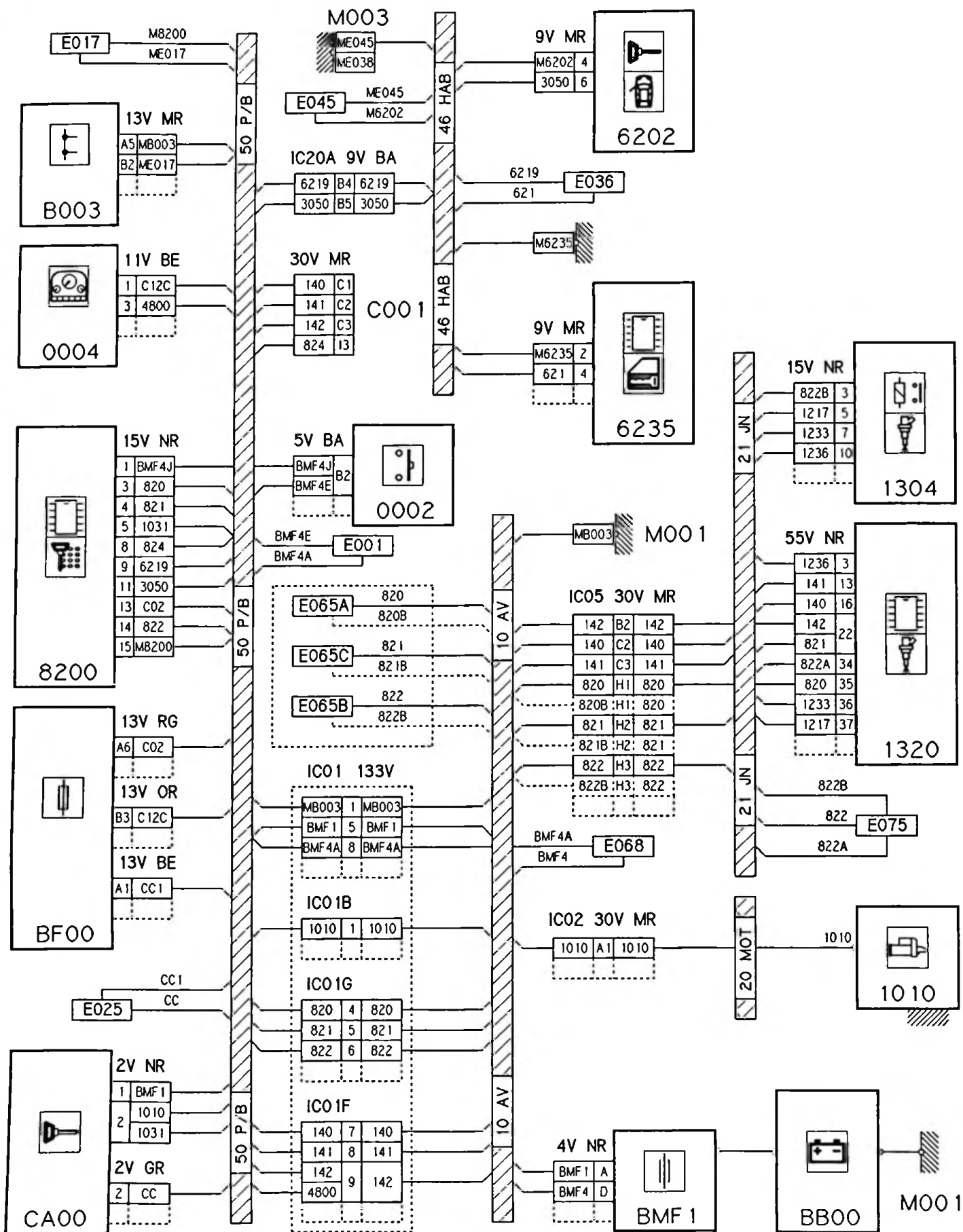

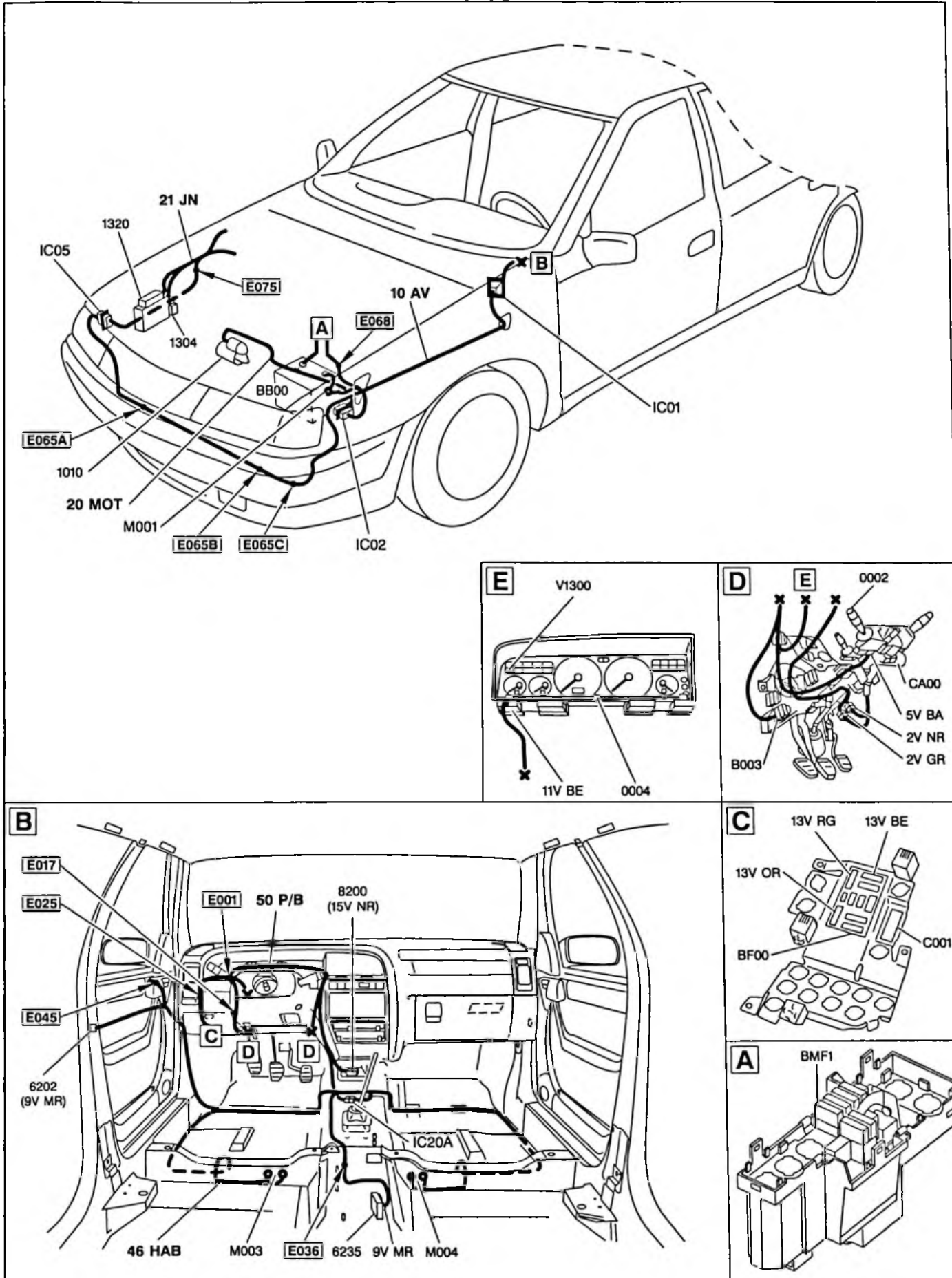

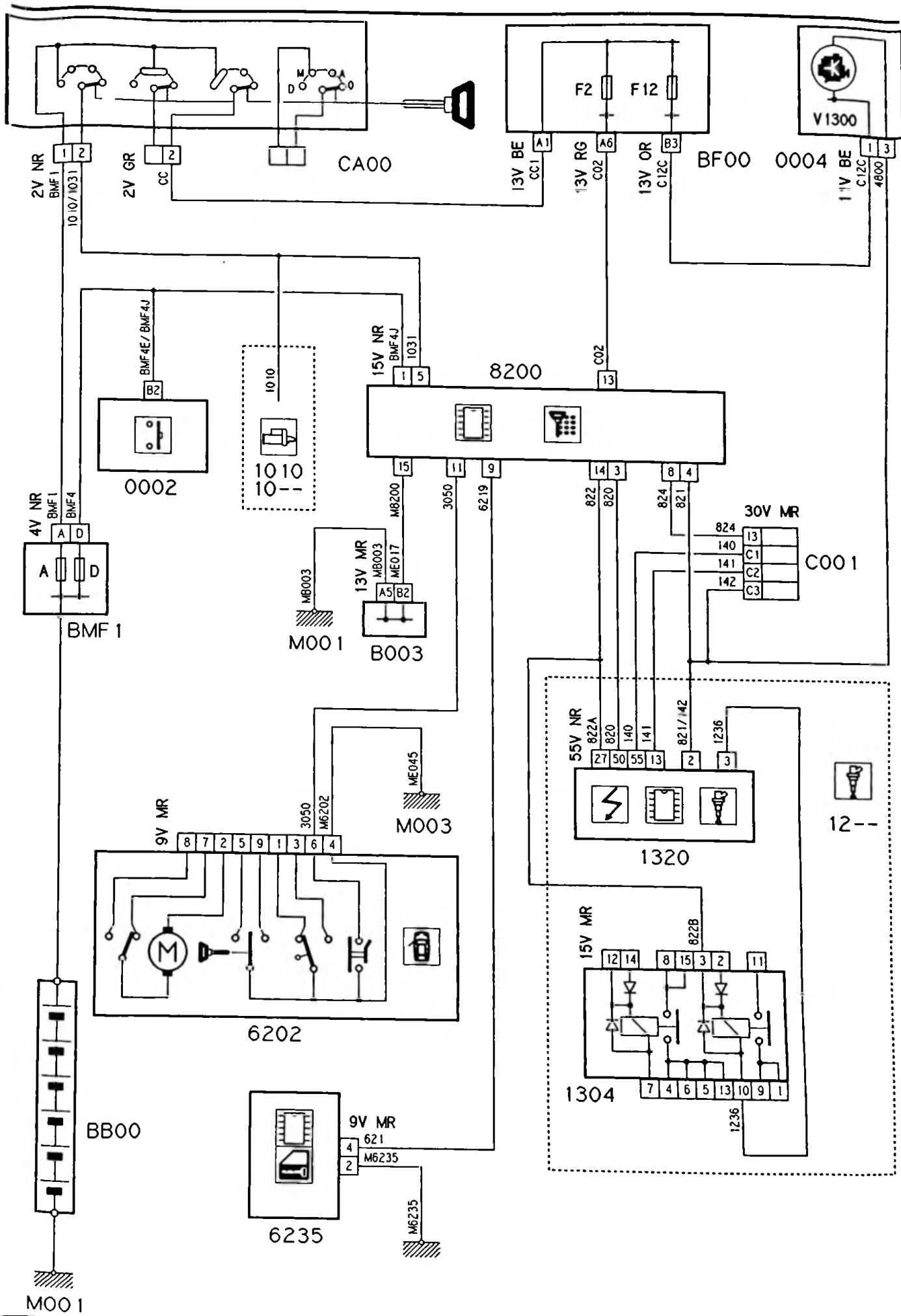

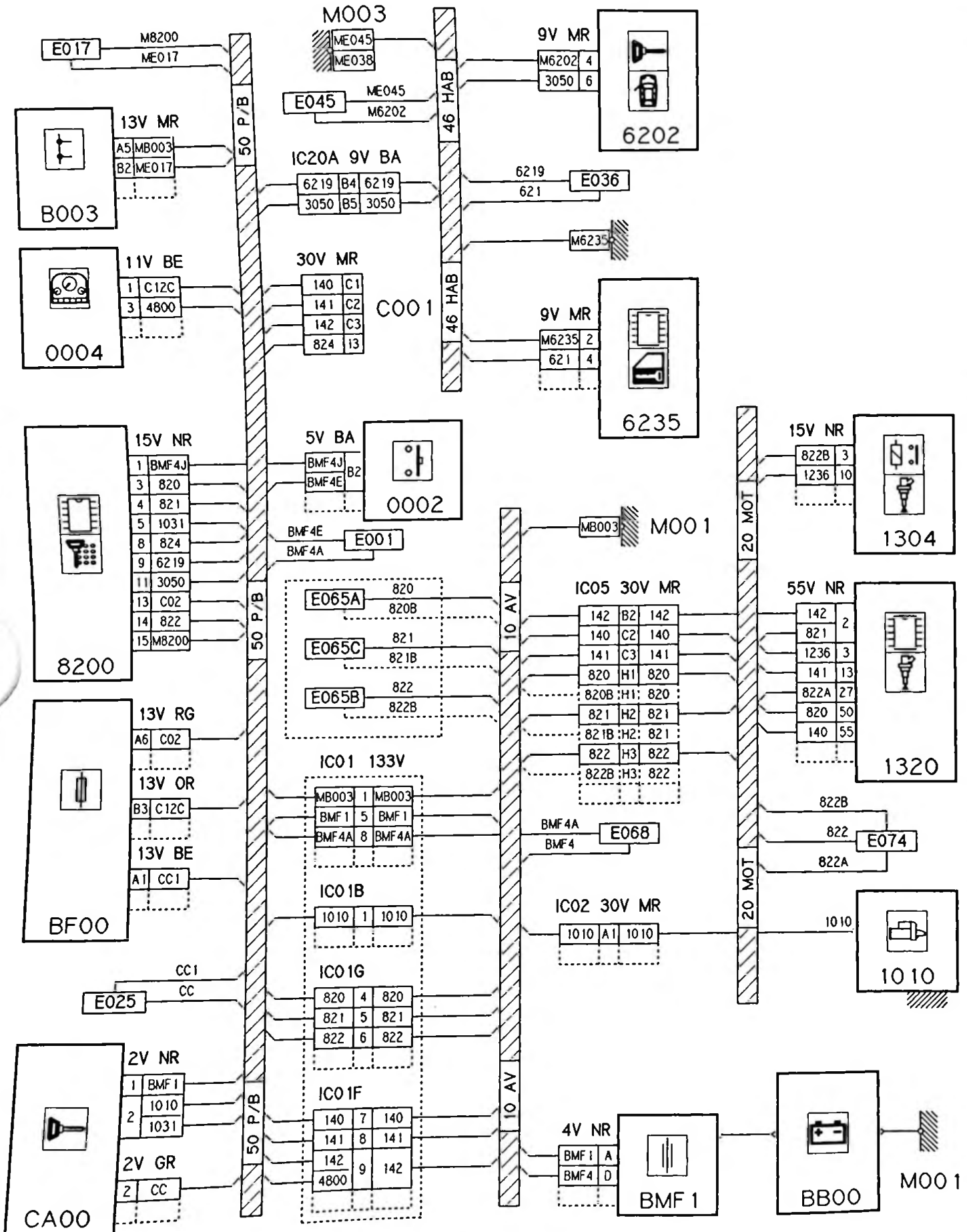

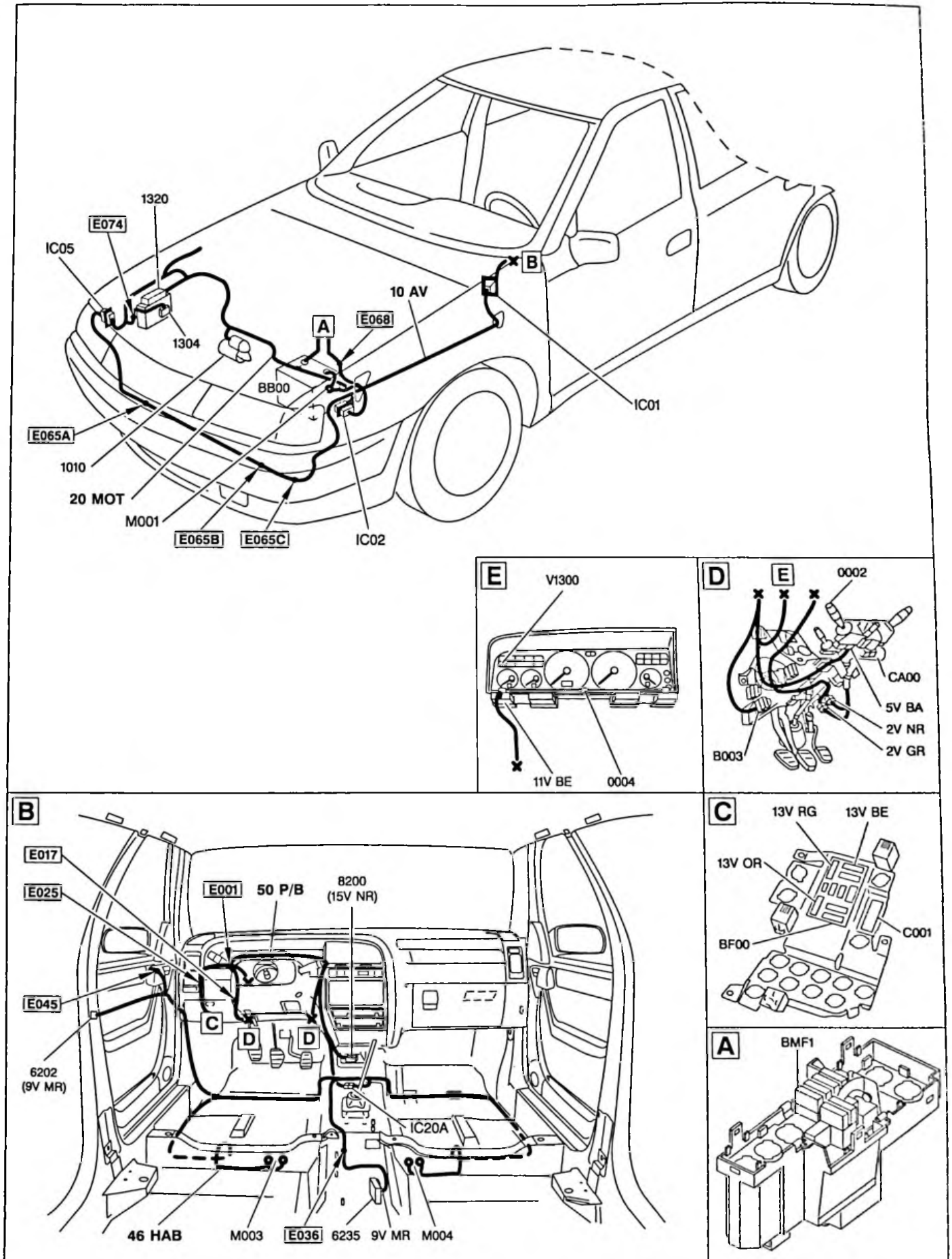

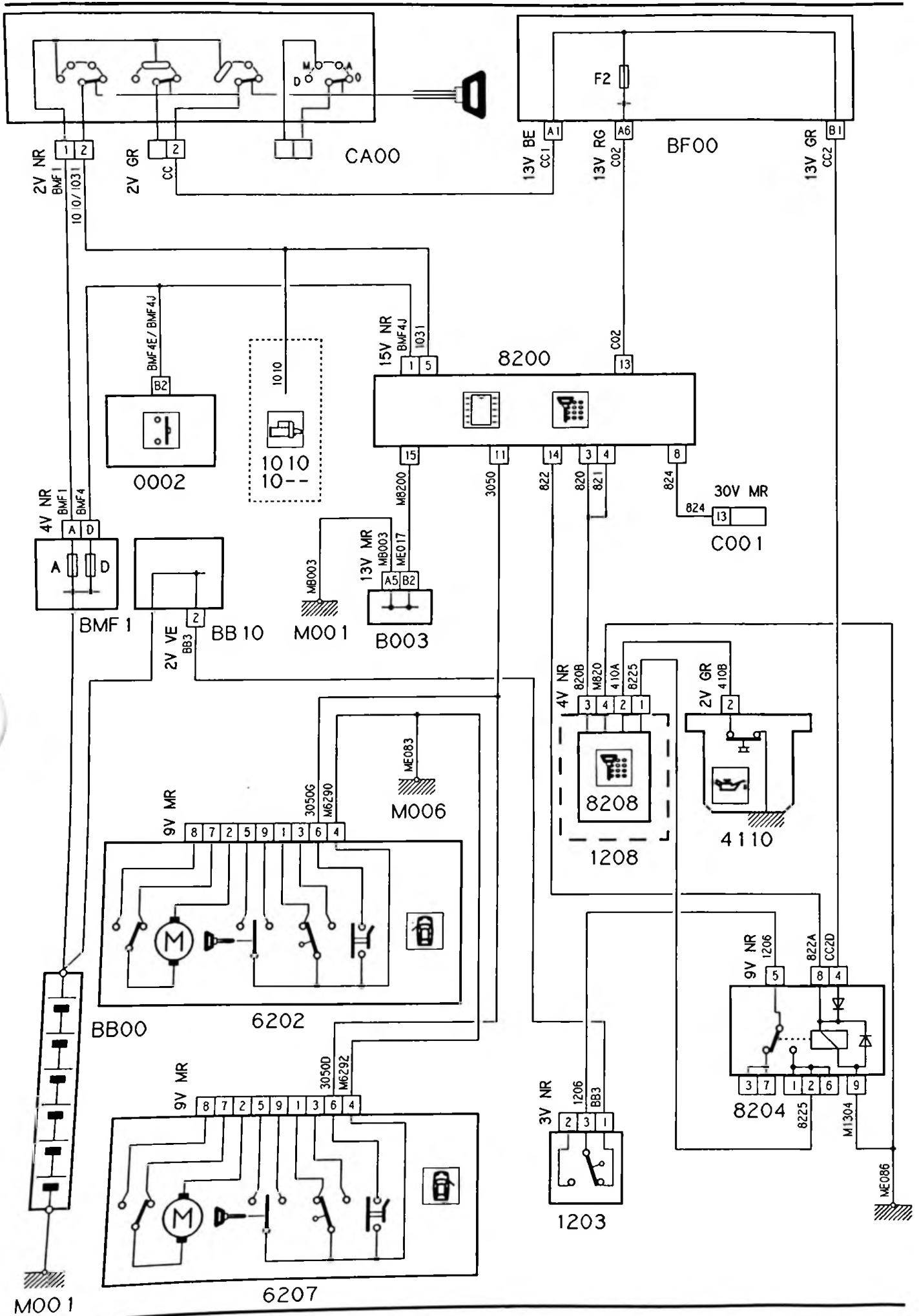

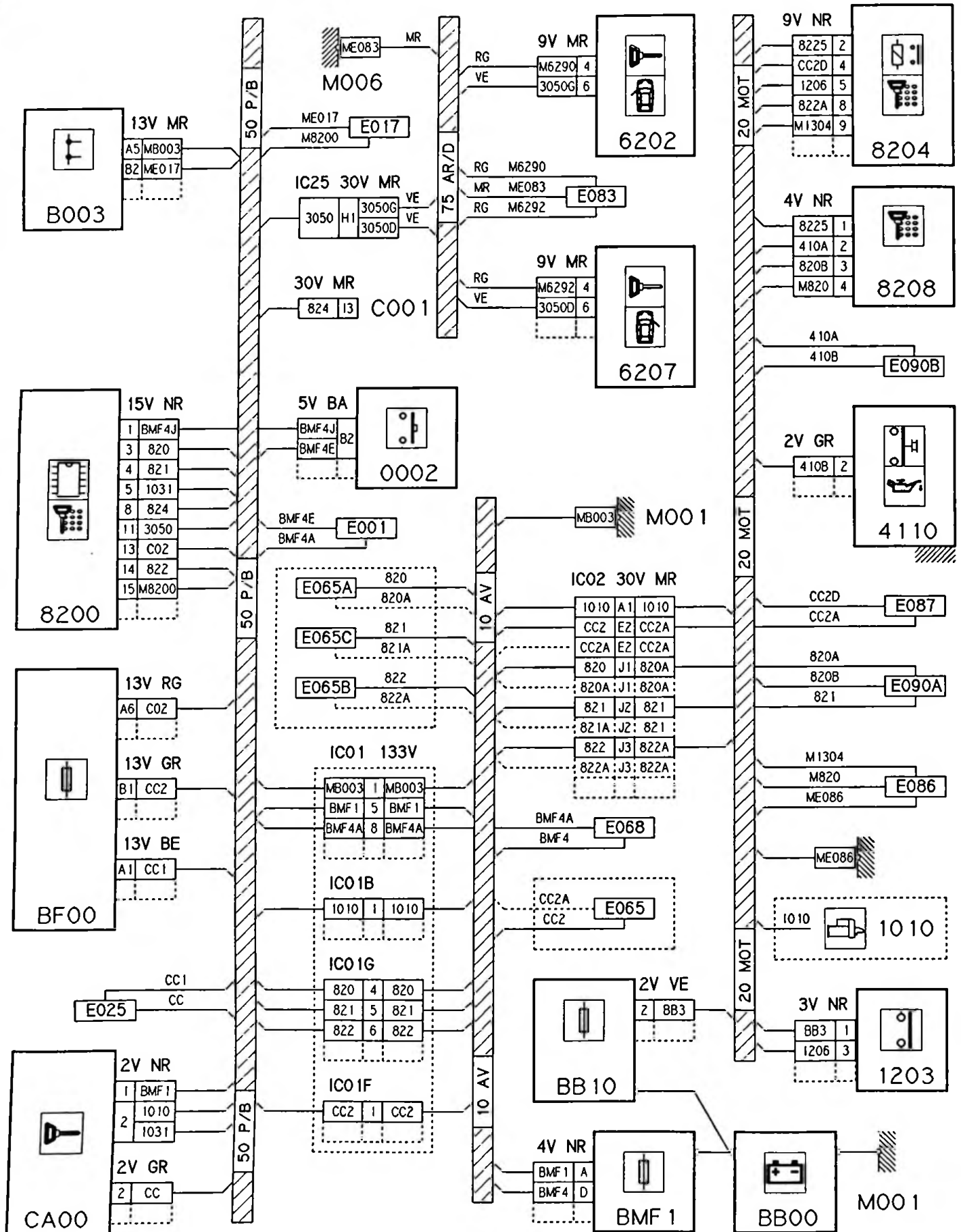

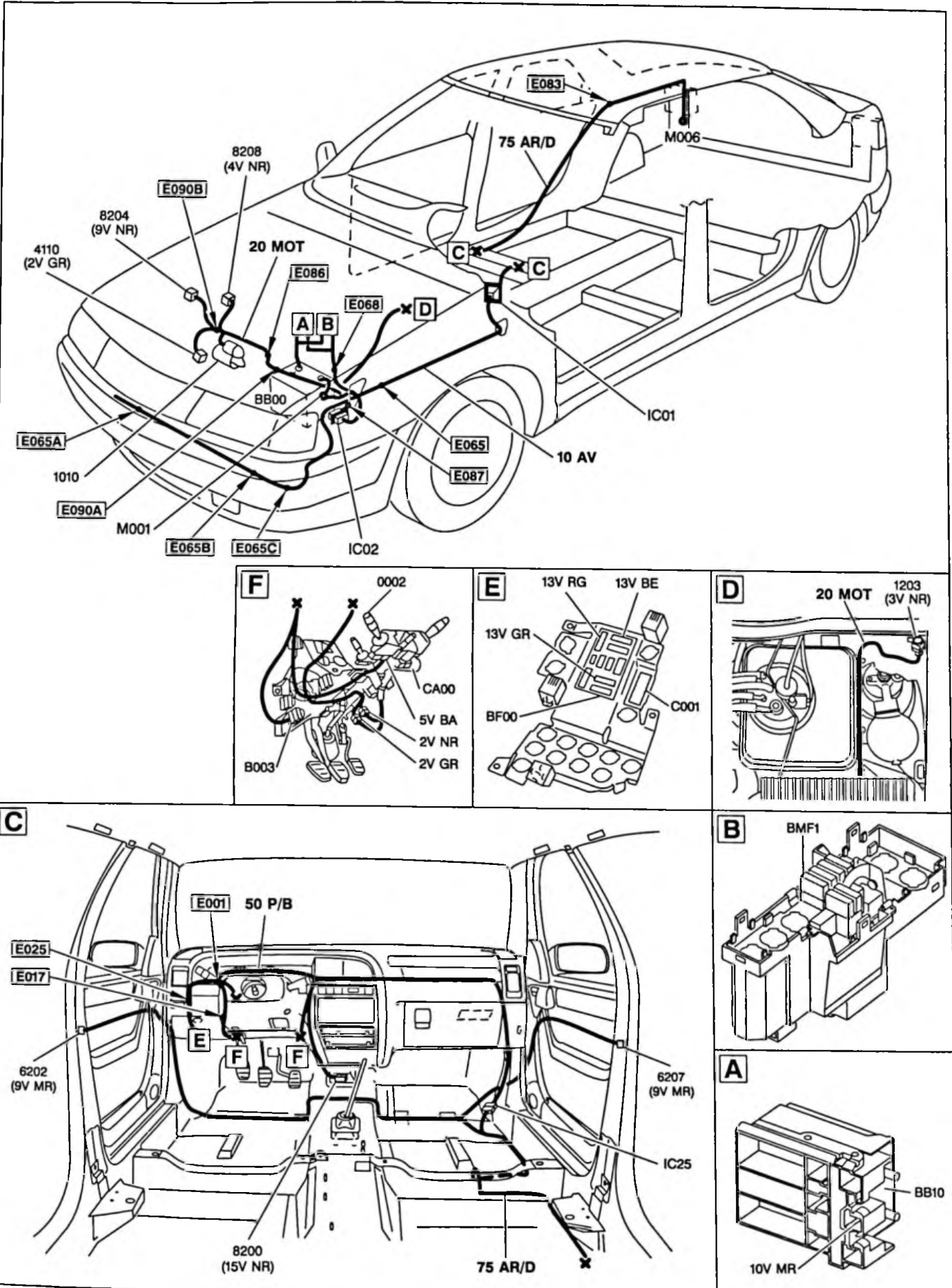

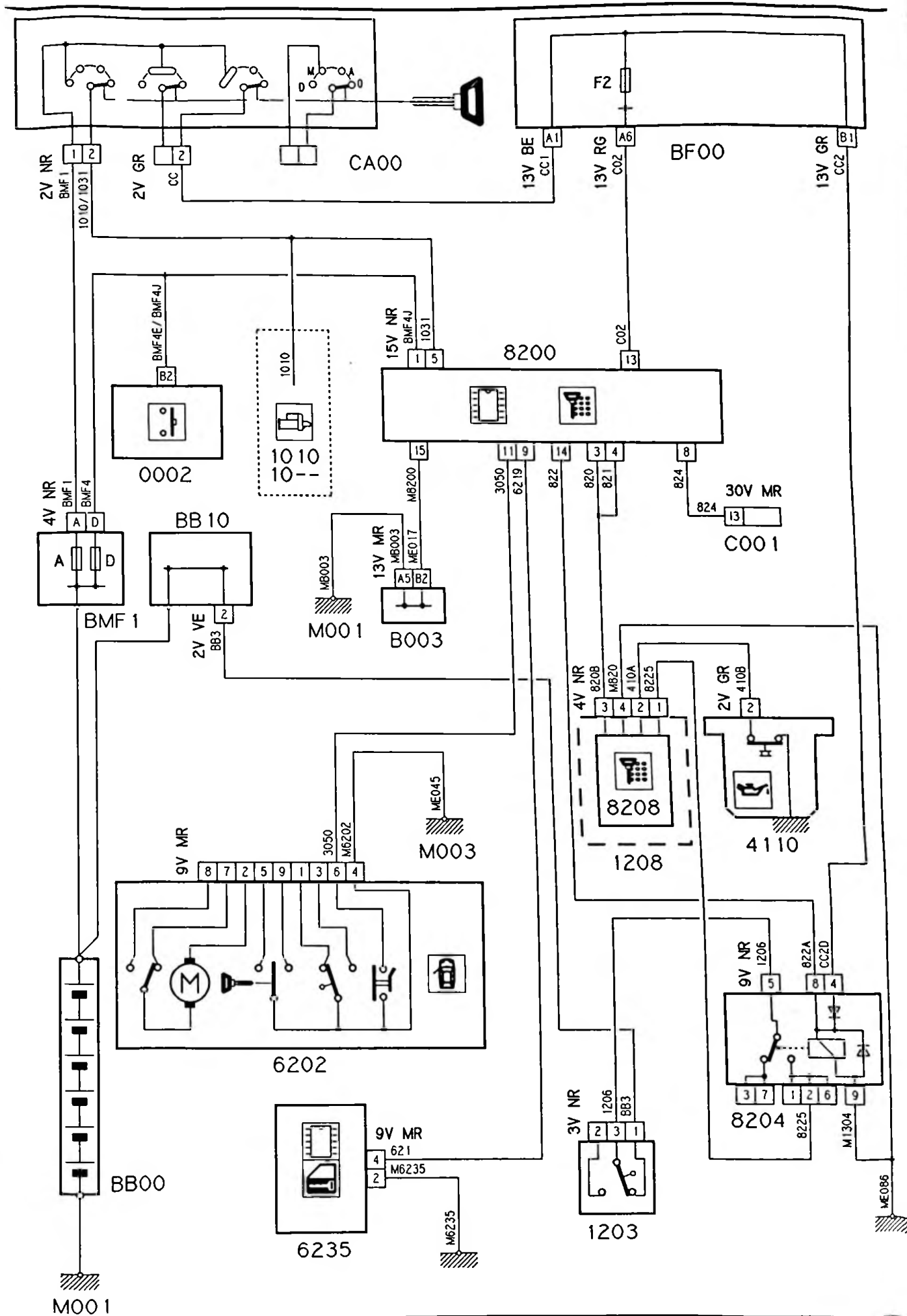

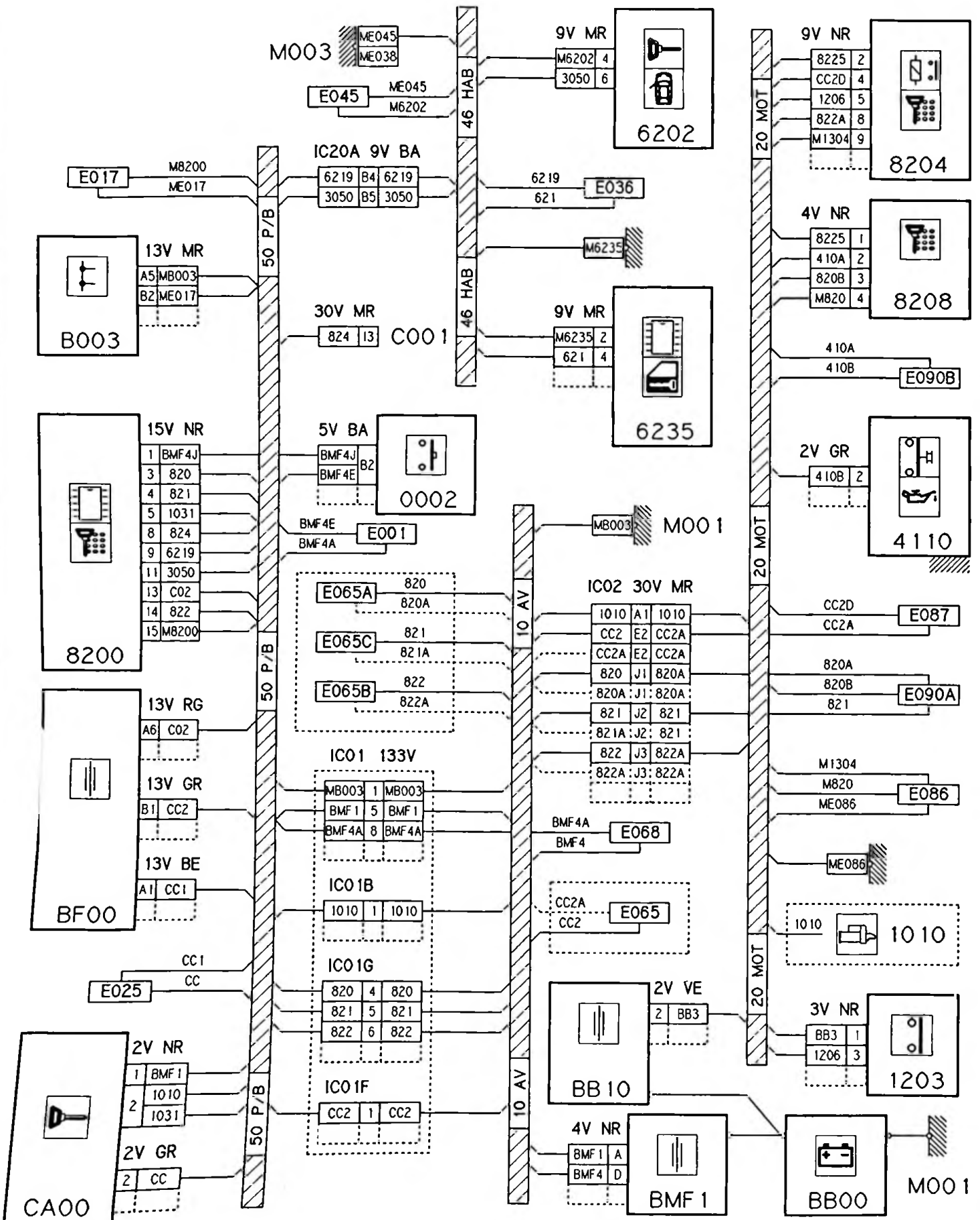

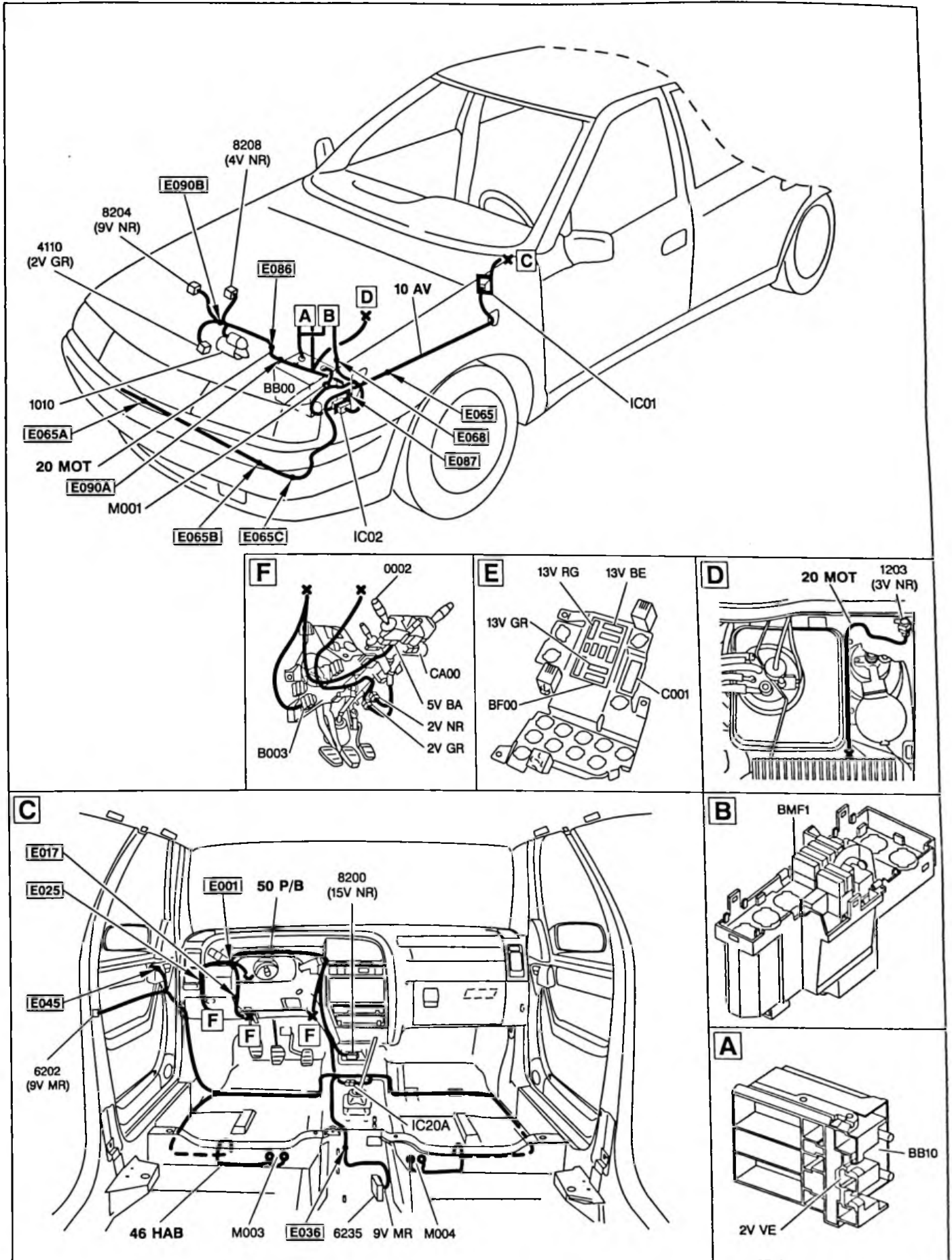

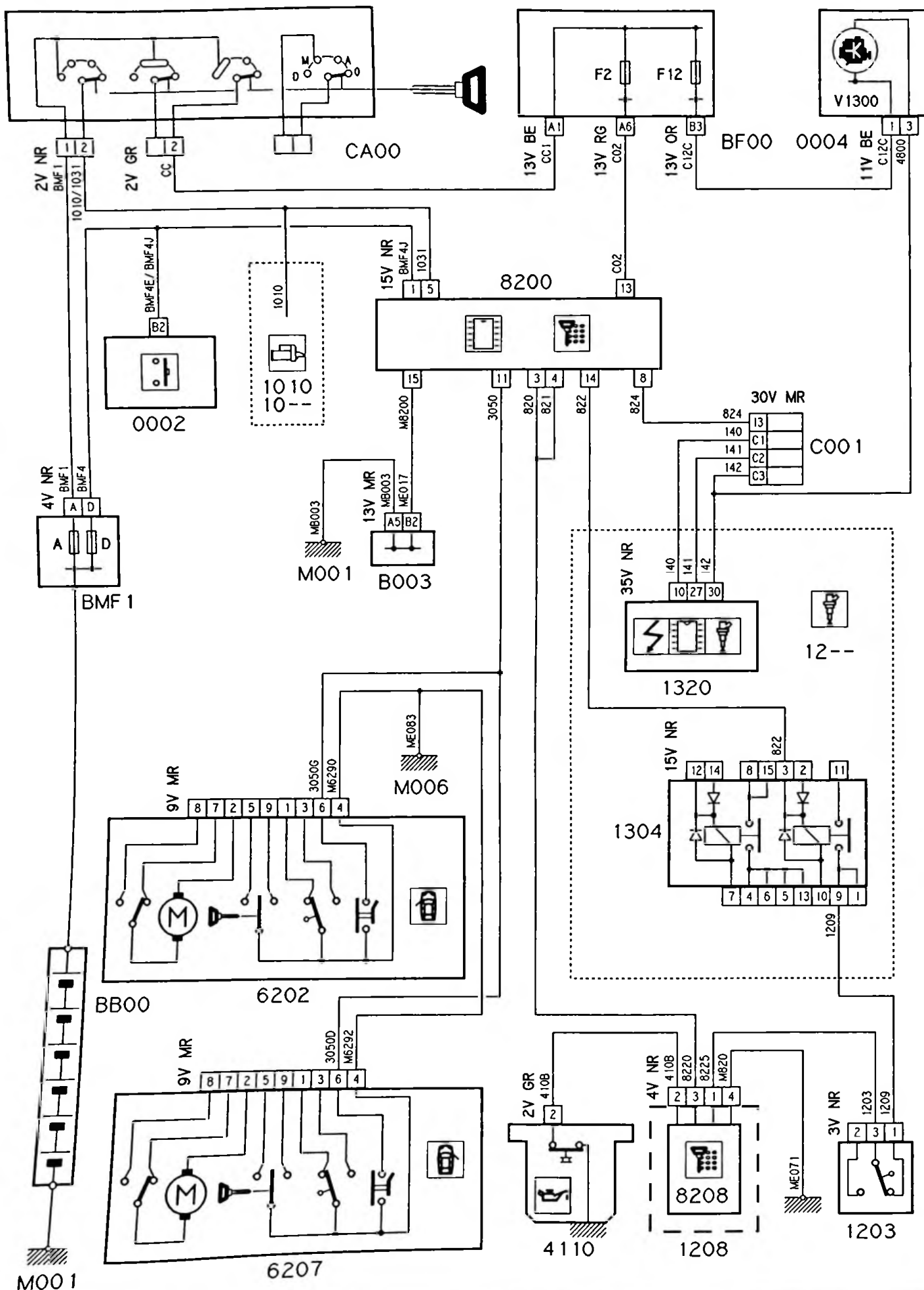

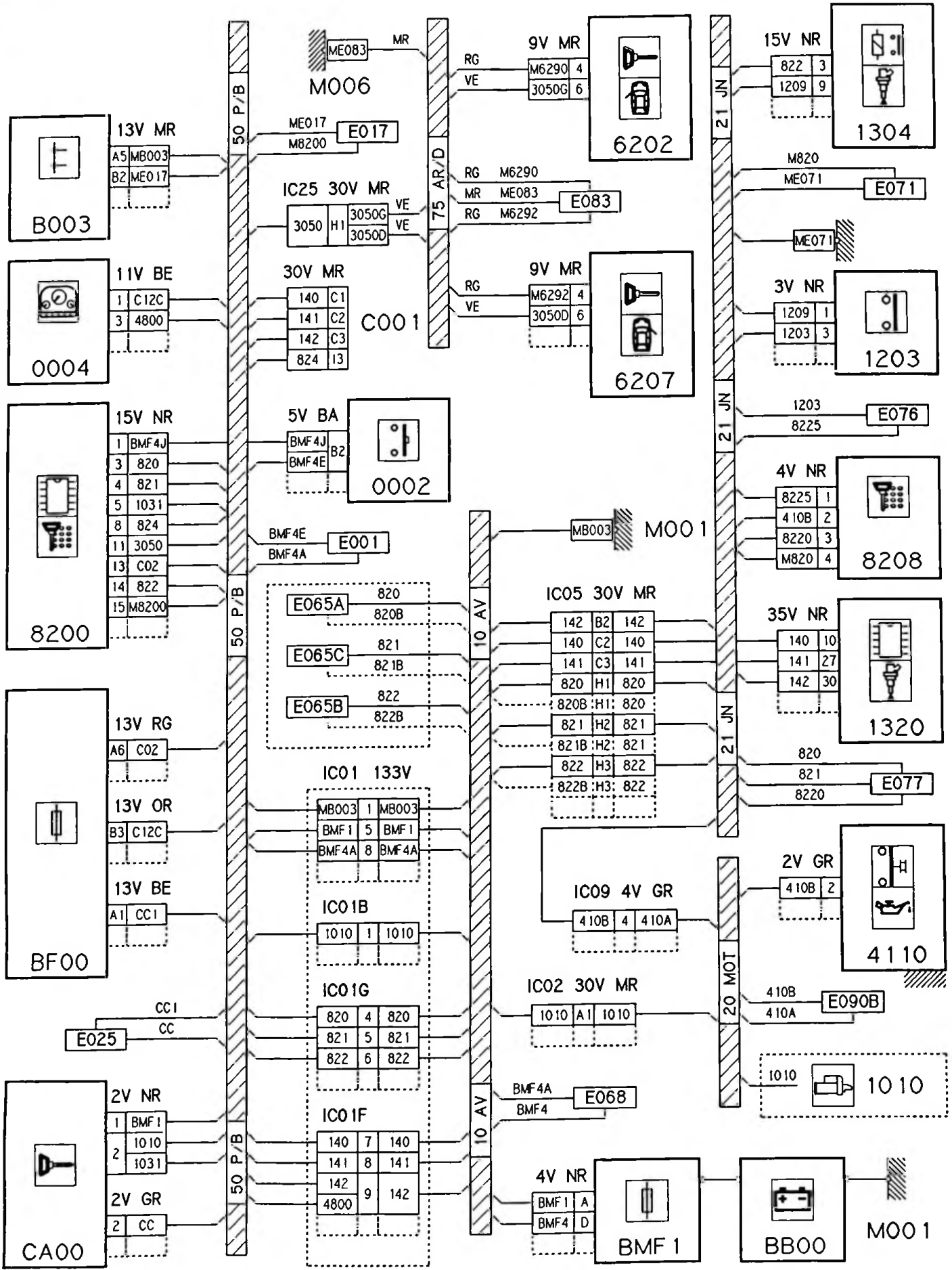

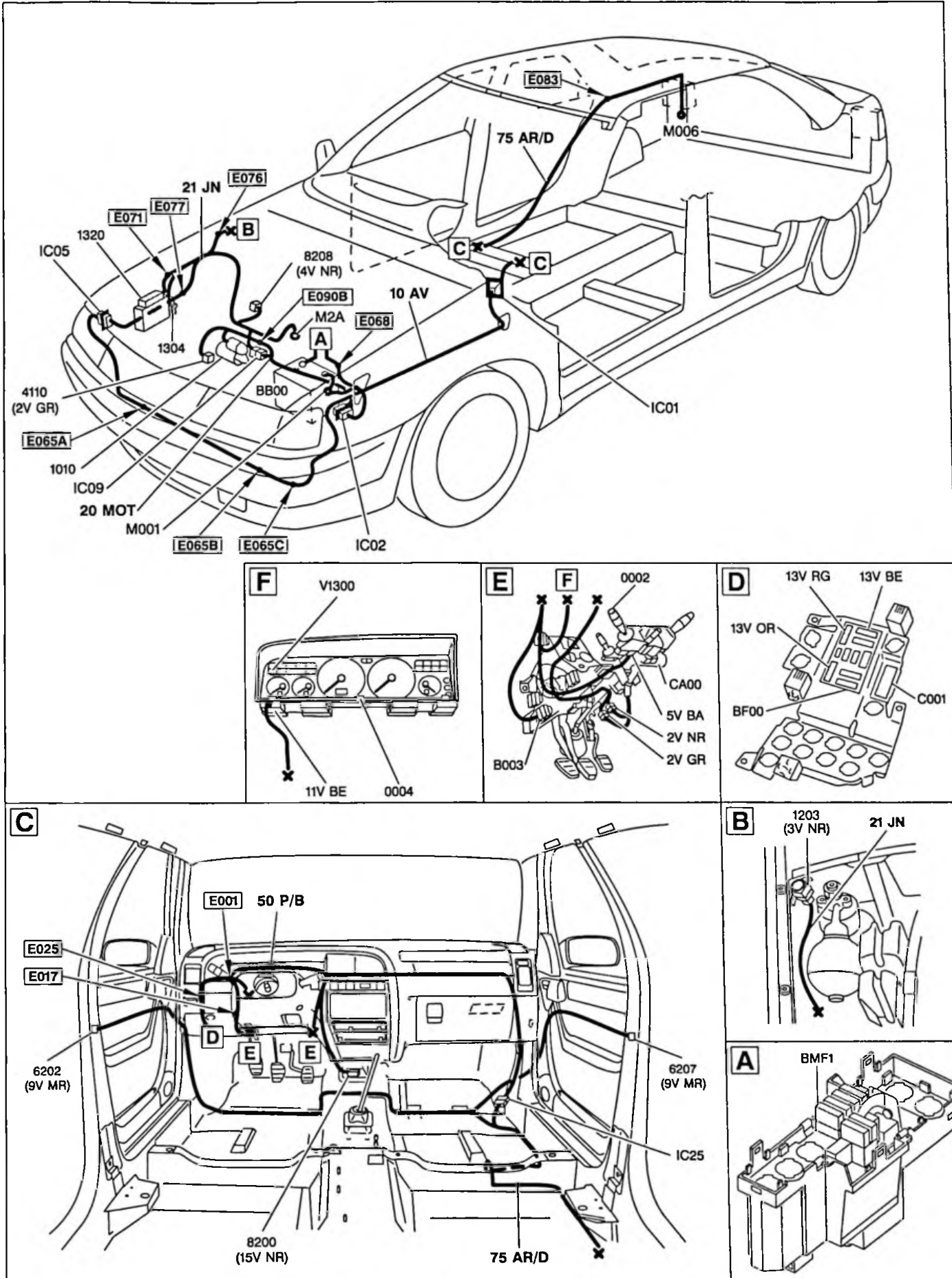

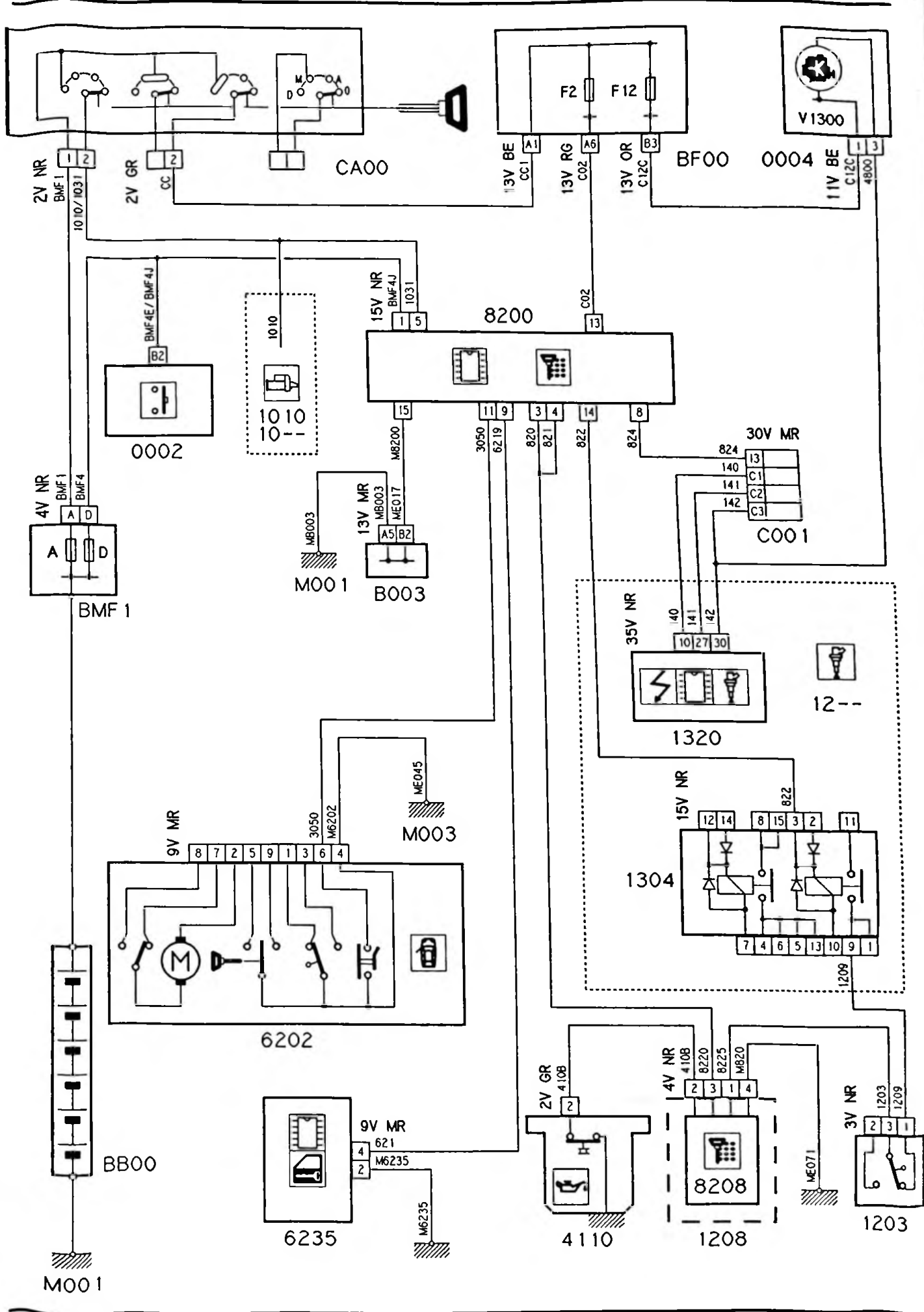

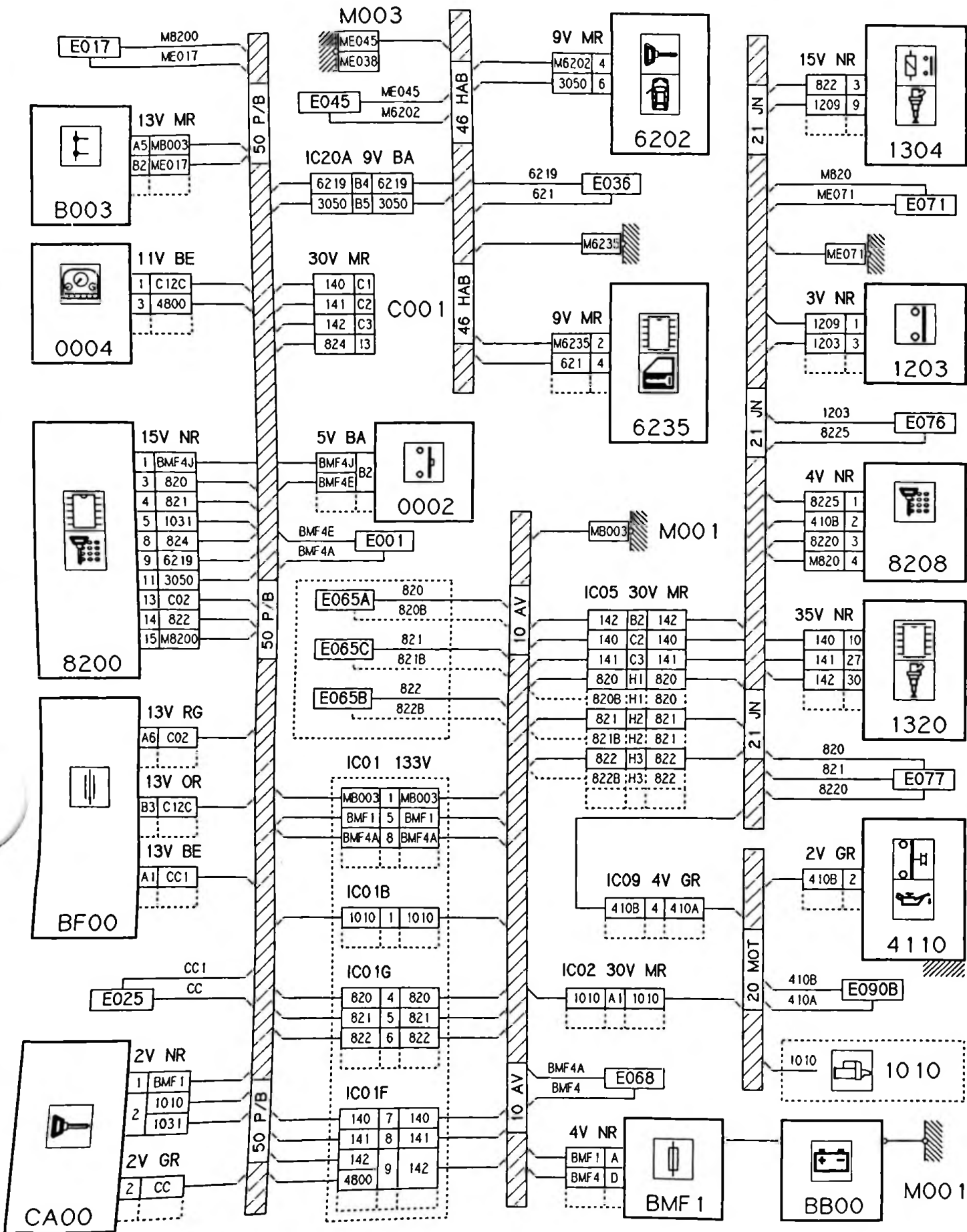

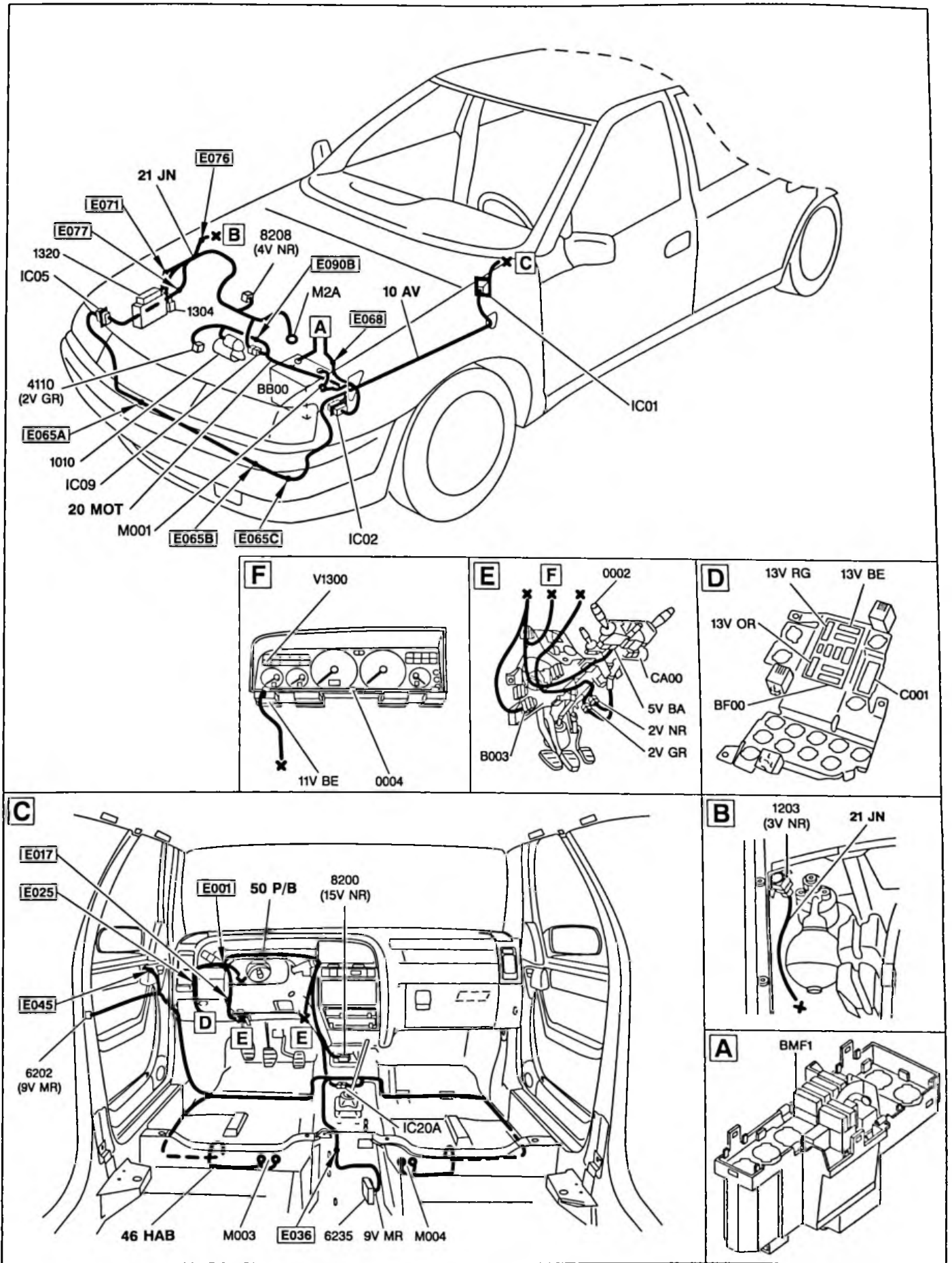

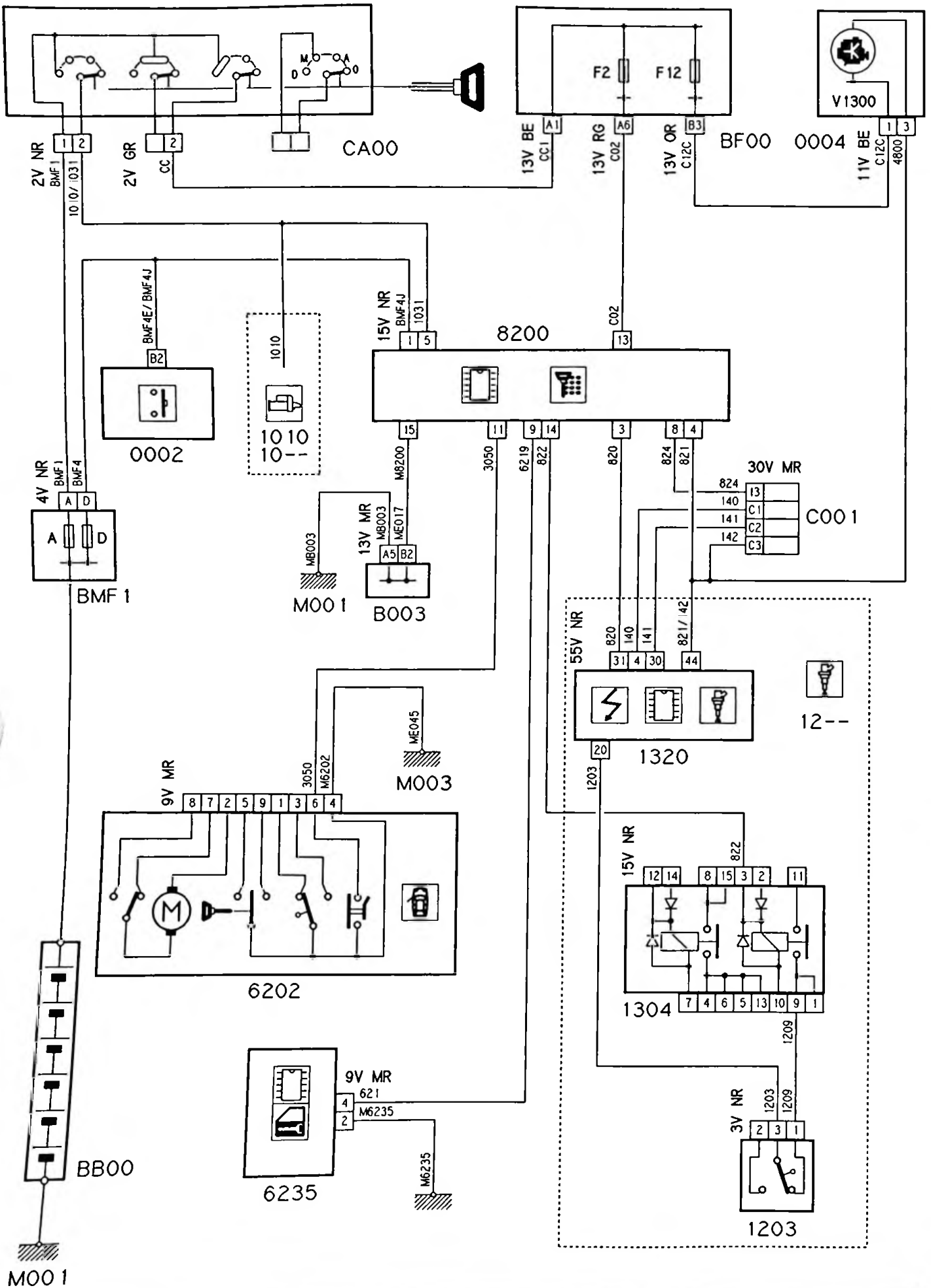

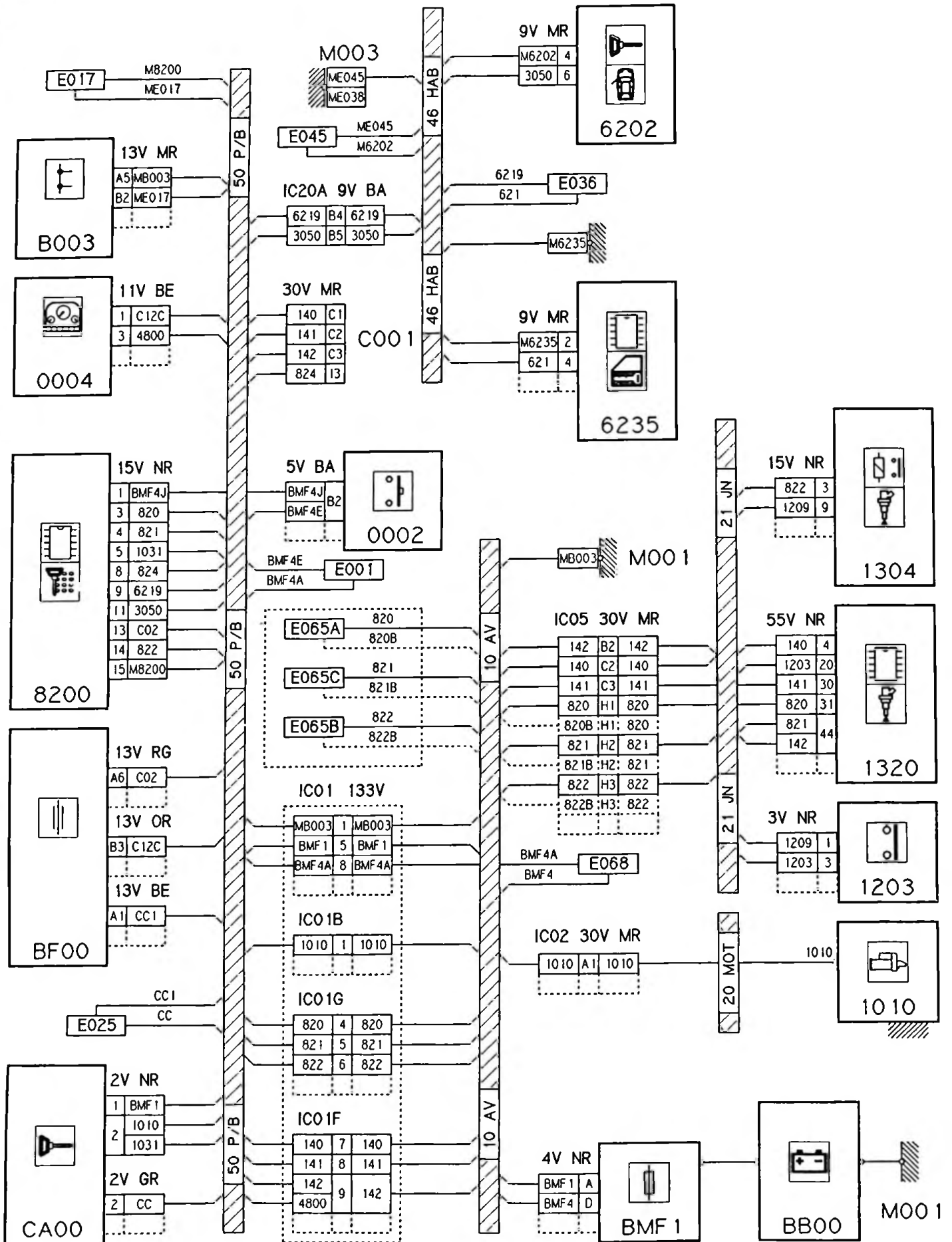

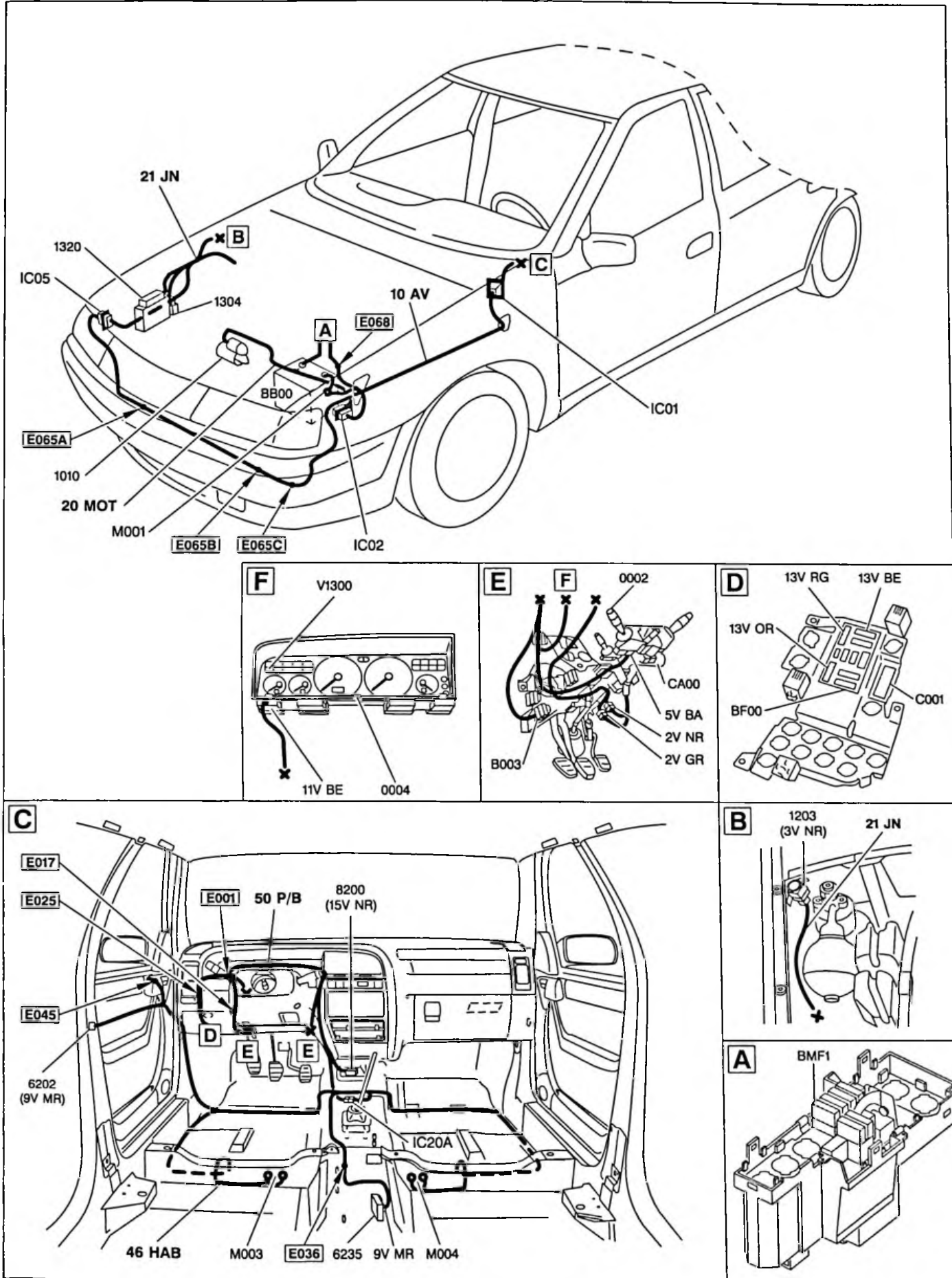

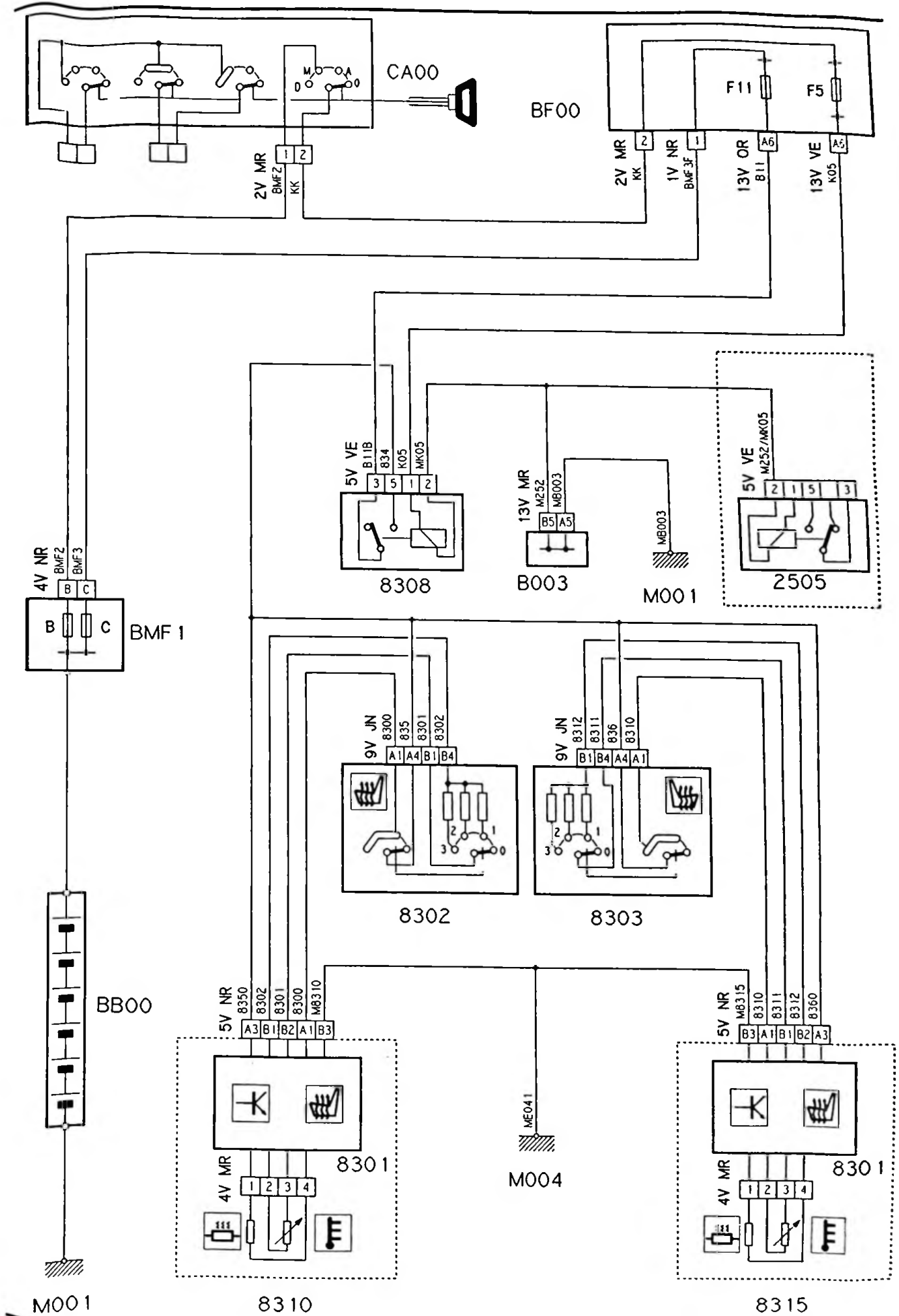

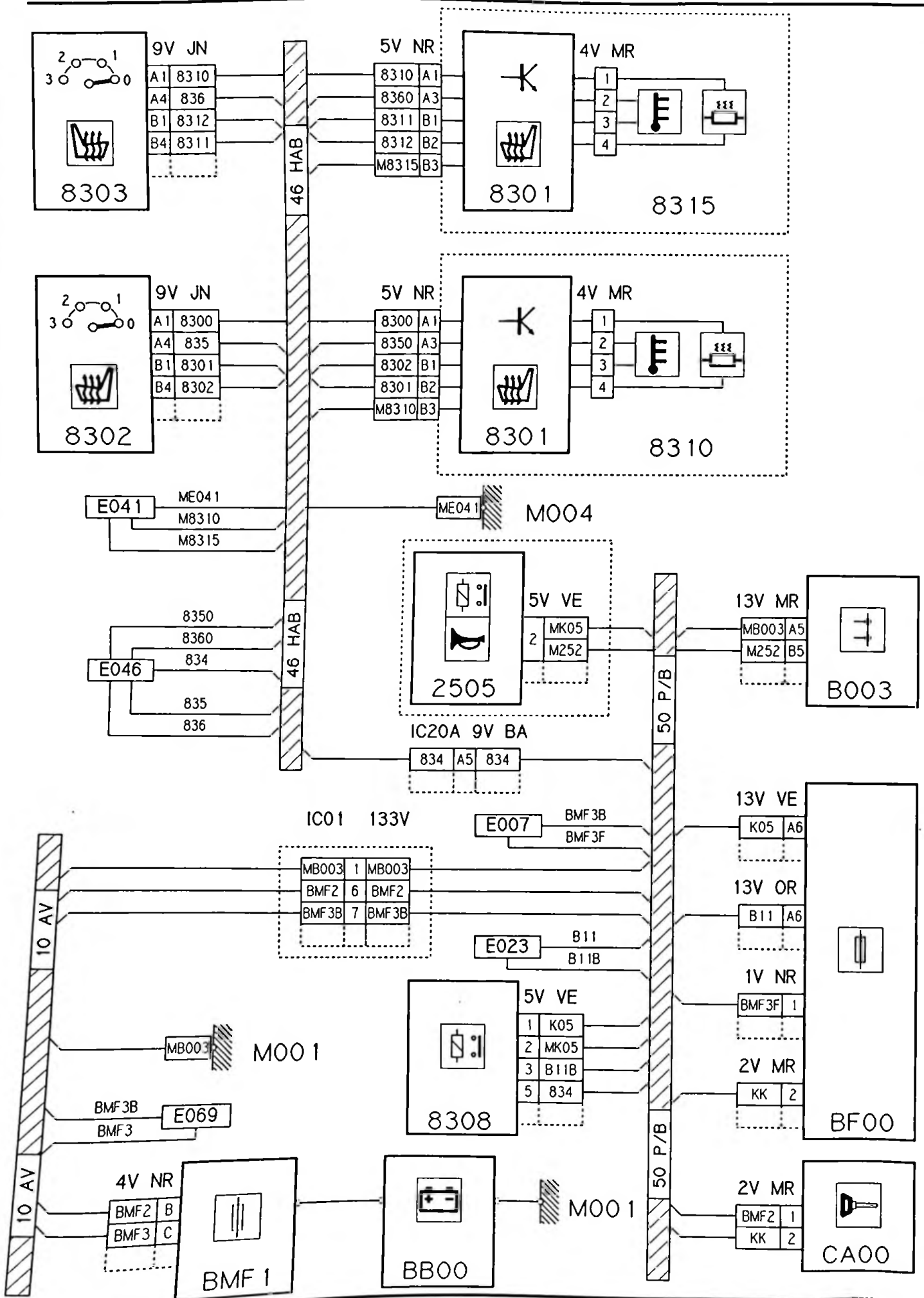

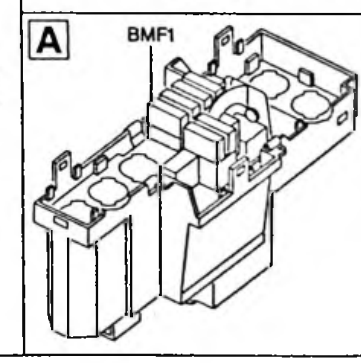
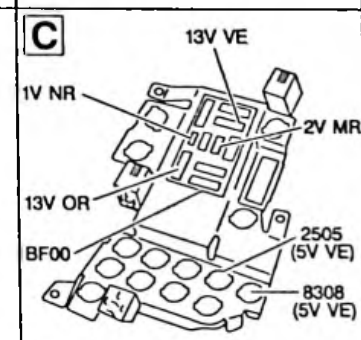
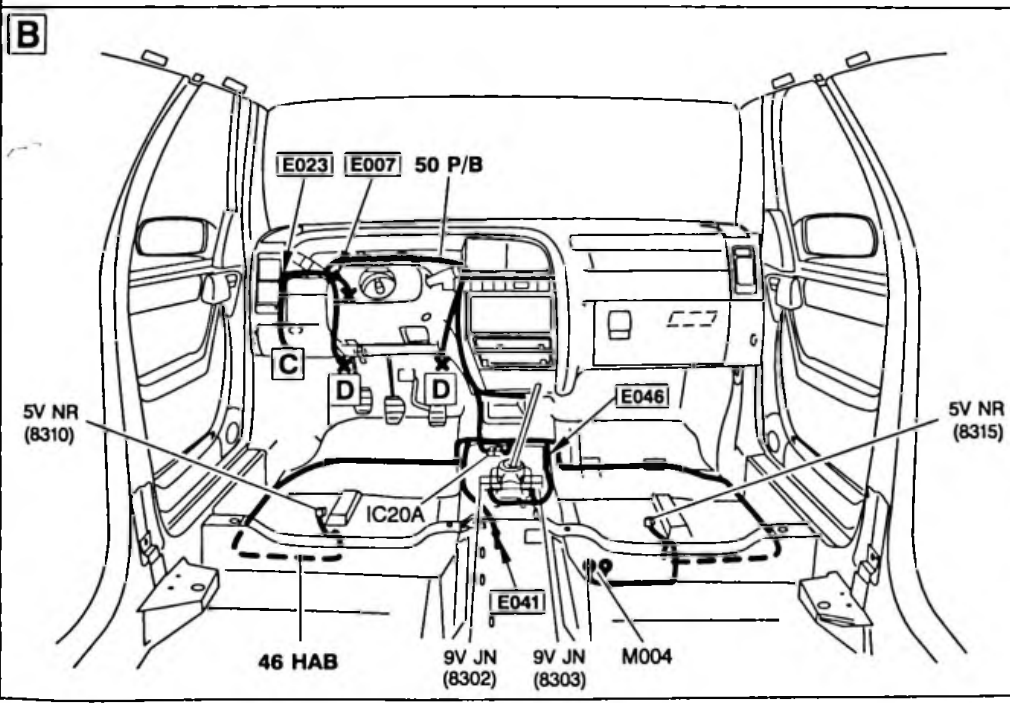
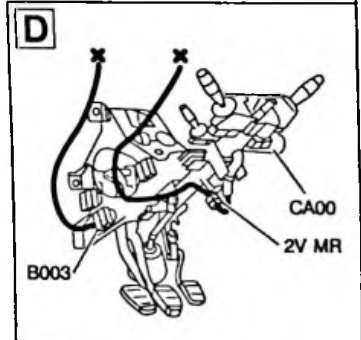
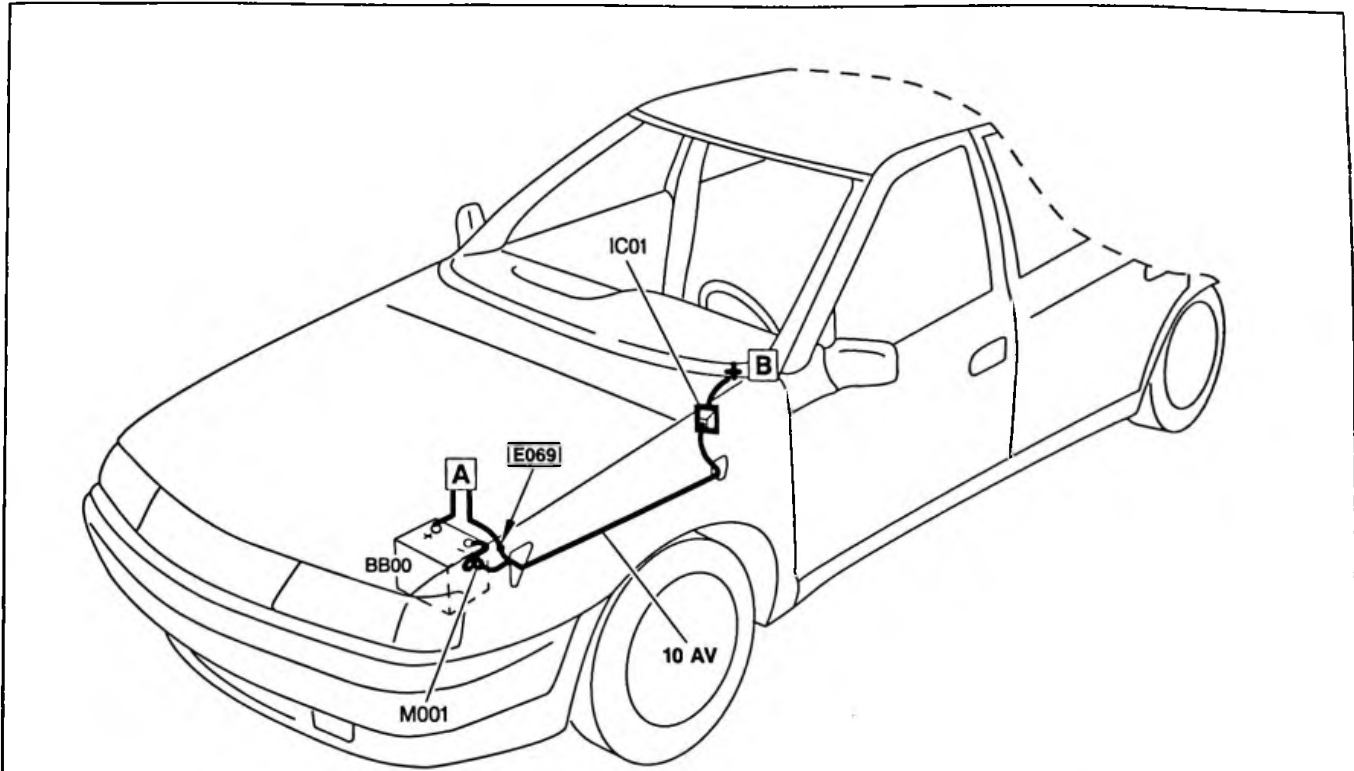

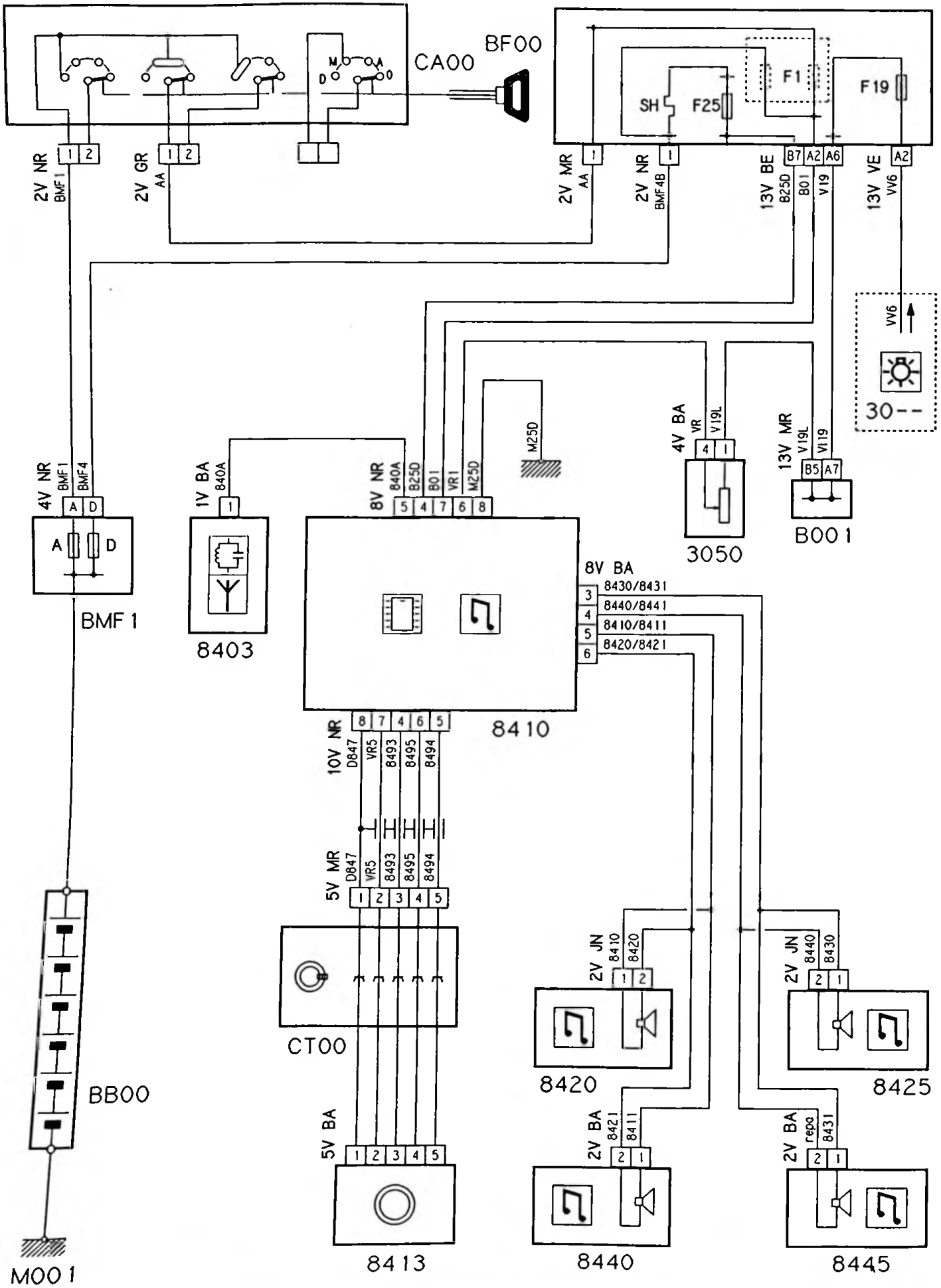

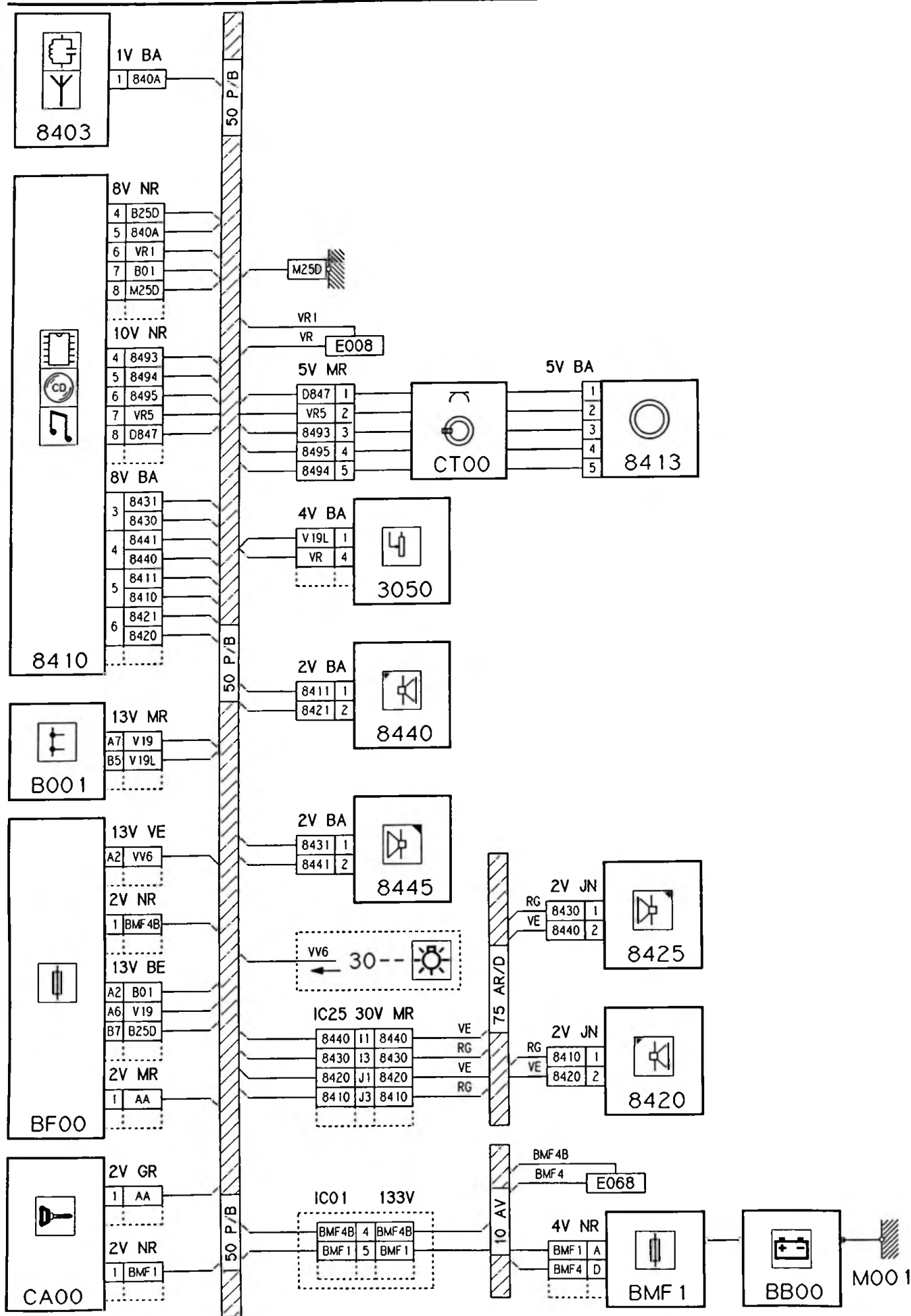

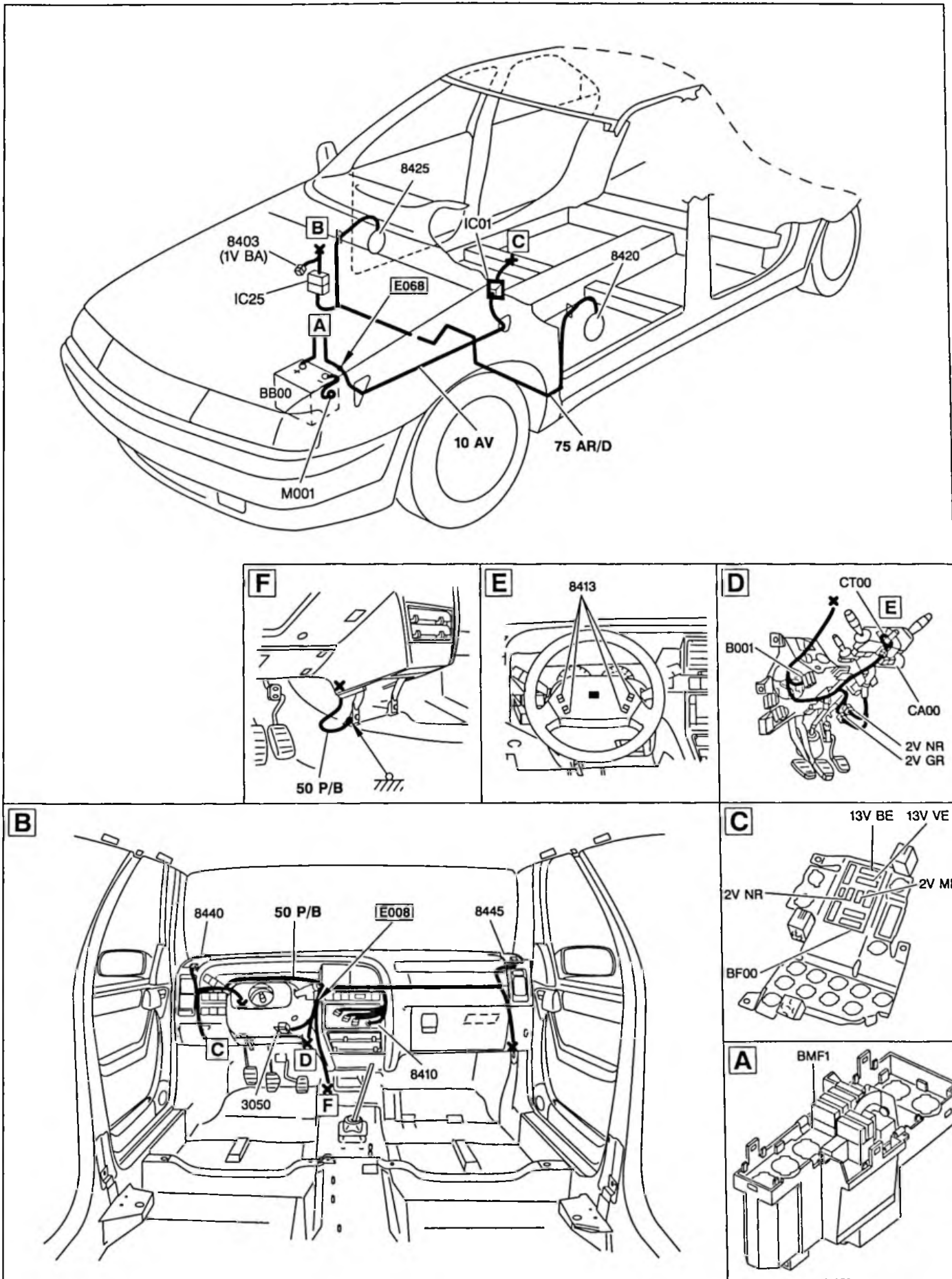

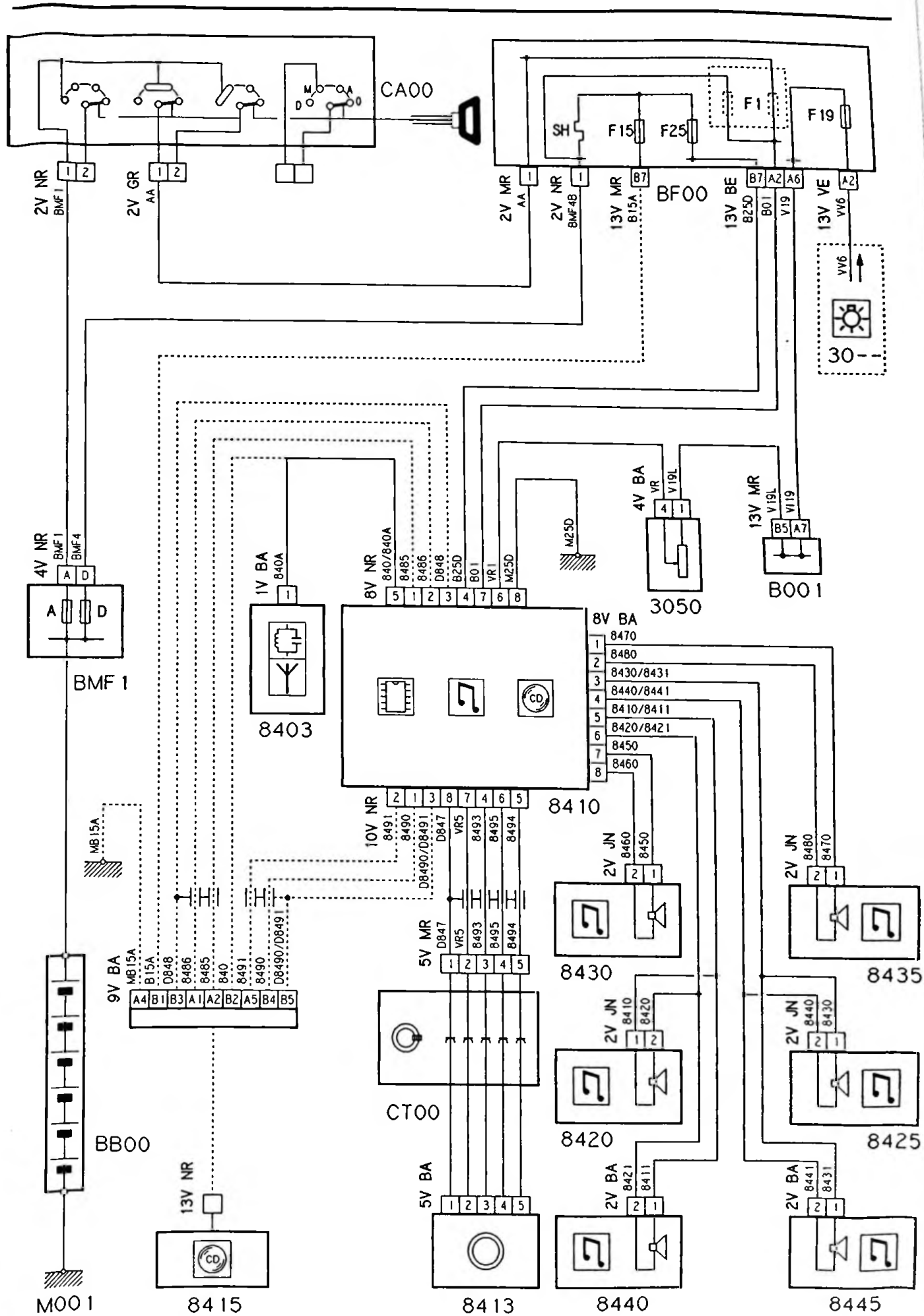

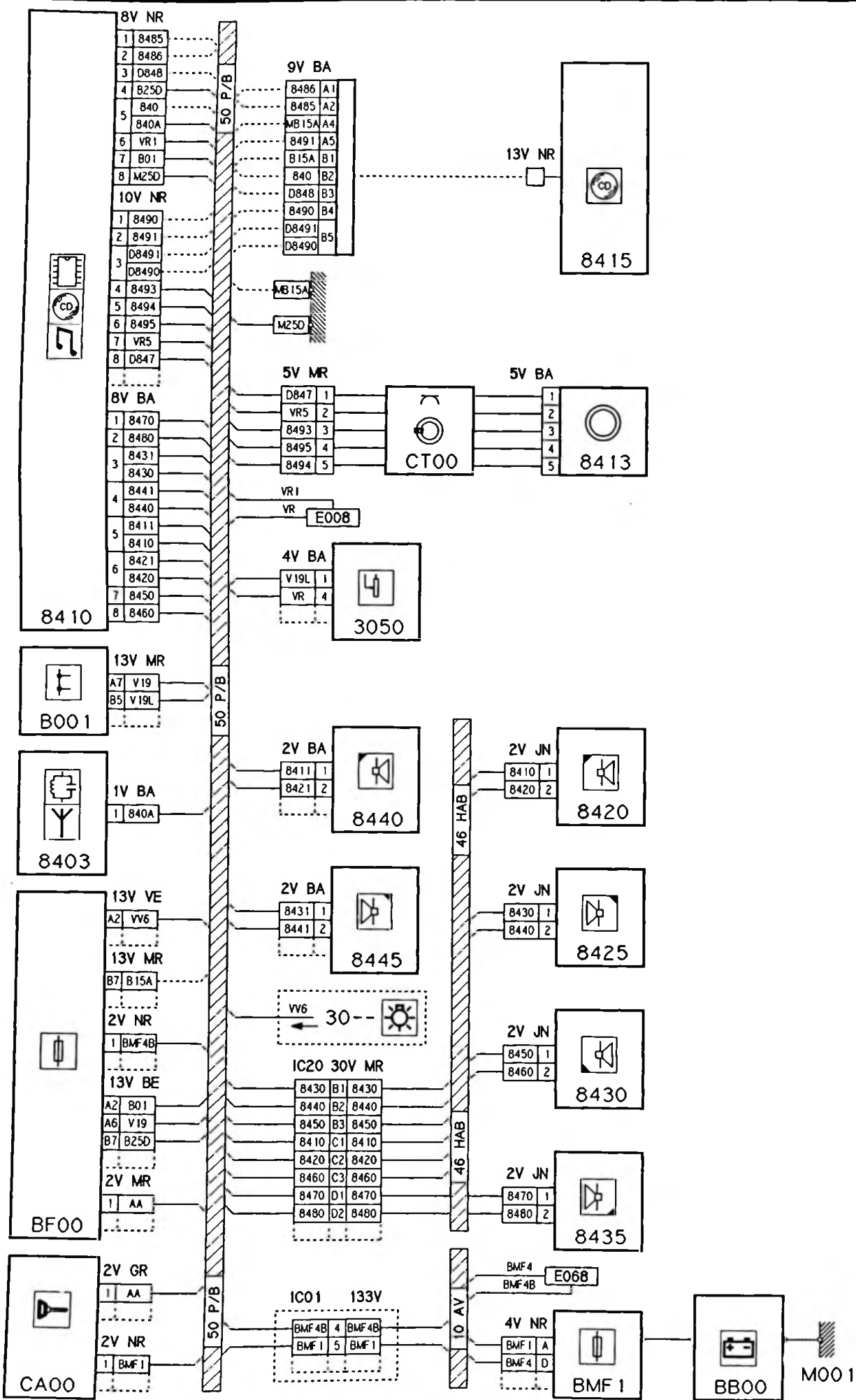

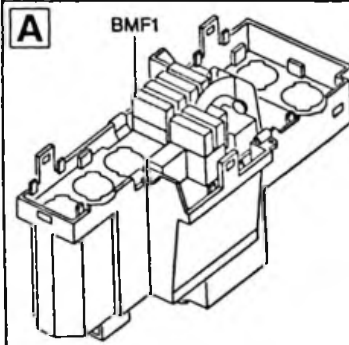
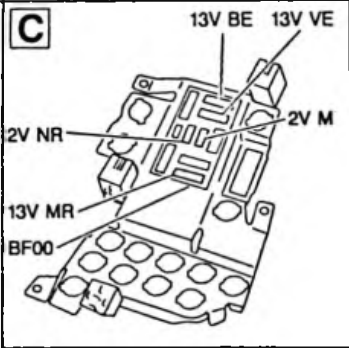
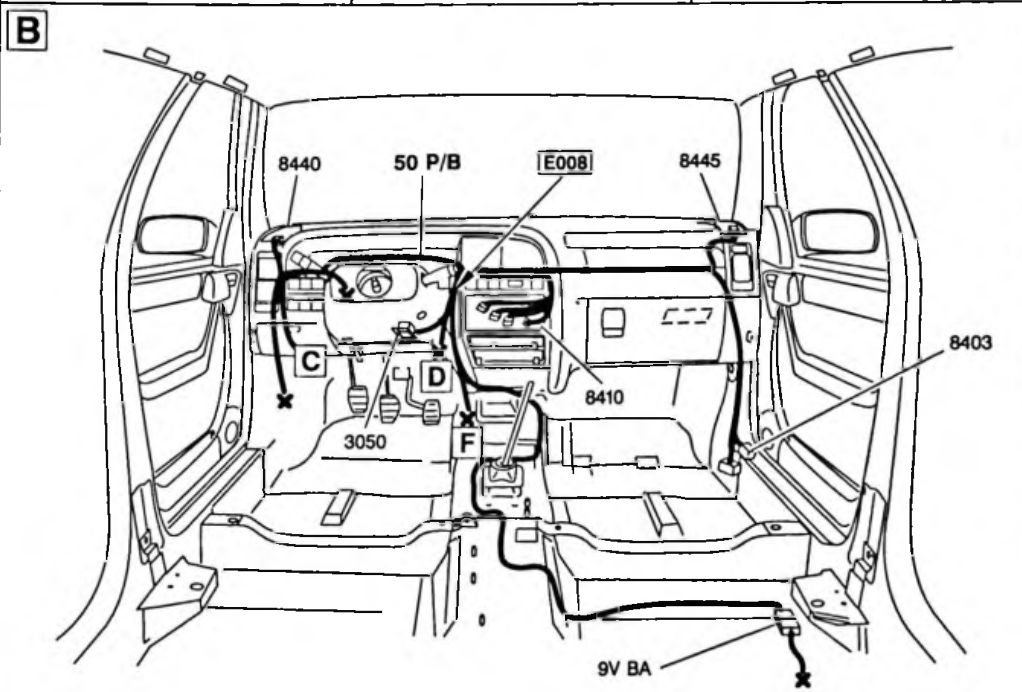
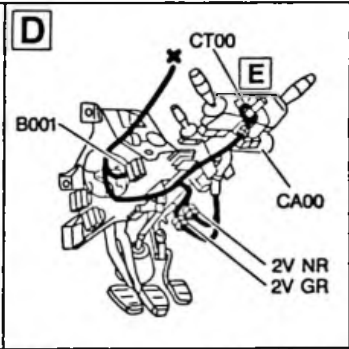
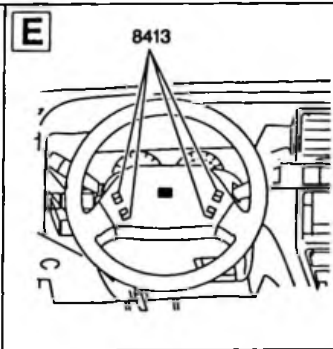
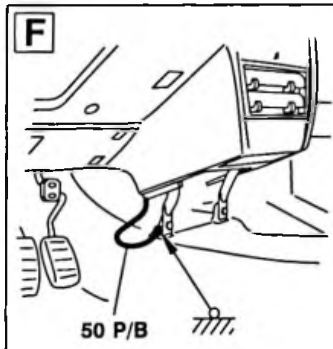
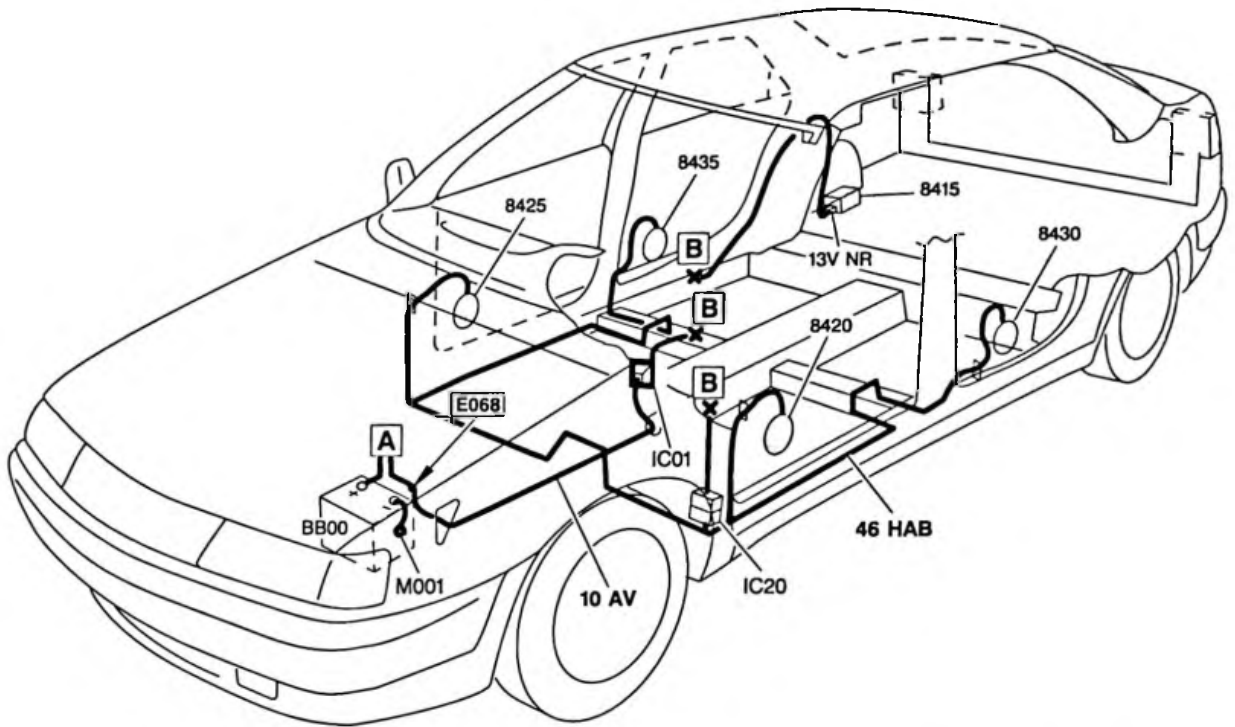

ÉPISSURES FAISCEAUX 50 P/B

E001	BMF4A	E068		E001	
	BMF4C	E001		Commutateur éclairage	0002
	BMF4D	E001		Commutateur éclairage	0002
	BMF4E	E001		Commutateur éclairage	0002
	BMF4F	E001		Commutateur éclairage	0002
	BMF4H	E001		Relais feux diurnes	2400A
E002	PC1	Commutateur éclairage	0002	E002	
	PC5	E002		Combiné (témoin croisement)	0004
	PC3B	E002		Boîtier alimentation (proj. G)	BB10
	PC4A	E002		Boîtier alimentation (proj. D)	BB10
	PC7	E002		Relais feux diurnes codés	2400B
E003	PR1	Commutateur éclairage	0002	E003	
	PR4A	E003		Boîtier alimentation (route D)	BB10
	PR3A	E003		Boîtier alimentation (route G)	BB10
	PR5	E003		Combiné (témoin route)	0004
E004	216	Contacteur stop	2100	E004	
	213	E004		Feux AR D	2635
	212	E004		Feux AR G	2630
	7046	E004		Calculateur ABR	7040
	7317	E004		OU E067	
				Boîtier régulateur vitesse	7310
E005	233	Commande éclairage	0002	E005	
	2330	E005		Interrupteur danger	2300
	2333	E005		Indicateur AR G	2630
	2331	E005		Indicateur AV G	2320
	2334	E005		Combiné (témoin)	0004
	2332	E005		Feu répétiteur latéral AVG	2340
E006	234	Commande éclairage	0002	E006	
	2340	E006		Interrupteur danger	2300
	2343	E006		Indicateur AR D	2635
	2341	E006		Indicateur AV D	2325
	2344	E005		Combiné (témoin)	0004
	2342	E006		Feu répétiteur latéral AVD	2345
E007	BMF3B	E069		E007	
	BMF3F	E007		Boîtier fusibles	BF00
	BMF3G	E007		Boîtier fusibles	BF00
E008	VR	Rhéostat éclairage	3050	E008	
	VR1	E008		Radio	8410
	VR2	E008		Combiné	0004
	VR3	E008		Façade climatiseur	8025
	VR4	E008		Montre	7220
E010	8111	Boîtier temporisateur lunette chauffante	8116	E010	
	812	E010		Interrupteur lunette chauffante	8110
	811	E010		Lunette chauffante	8120
	8110	E010		E043	
E011	610	Relais lève-vitre AR	6125	E011	
	6105	E011		Relais condamn. lev. AR	6121
	6100	E011		E039	

GESTION DES EPISSURES

E013	250	Commutateur éclairage	0002	E013	
	250A	E013		Avertisseur grave	2520B
	250B	E013		Avertisseur aigu	2520A
E014	BMF3A	E069		E014	
	BMF3C	E014		Boîtier fusibles	BF00
	BMF3D	E014		Boîtier fusibles	BF00
E016	730	Interrupteur régulateur vitesse	7300	E016	
	7316	E016		Relais régulateur vitesse	7307
	7302	E016		Boîtier régulateur vitesse	7310
	7301	E016		Commutateur régul. vitesse	7305
E017	ME017	Borne équipotentielle	B003	E017	
	M8200	E017		Clavier antidémarrage codé	8200
	MVV2	E017		Relais feux diurnes codés	2400B
	M1627	E017		Bruiteur survitesse	4740
	M02H	E017		Bruiteur survitesse	4740
	M24	E017		Eclaireur sélecteur de vitesse	3070
	M19P	E017		Inter. réfrigération	8000
	M2400	E017		Relais feux diurnes	2400A
E020	162	E058 (info vitesse véhicule)		E020	
	162B	E020		Combiné	0004
	1627	E020		Bruiteur survitesse	4740
	7310	E020		Boîtier régulation de vitesse	7310
E021	VV	Commutateur éclairage	0002	E021	
	VV1	E021		Relais feux diurnes	2400A
	VV2	E021		Relais feux diurnes codes	2400B
E022	VV3	Relais feux diurnes	2400A	E022	
	VV5	E022		Boîte fusibles	BF00
	VV6	E022		Boîte fusibles	BF00
E023	B11	Boîte fusibles	BF00	E023	
	B11A	E023		Relais toit ouvrant	6805
	B11B	E023		Relais sièges chauffants	8308
E024	3093	E032		E024	
	304	E024		Bruiteur d'oubli d'éclairage	4720
	7718	E024		Calculateur suspension	7715
E025	CC	Contacteur antivol	CA00	E025	
	CC1	E025		Boîtier fusibles	BF00
	CC3	E025		Boîtier fusibles	BF00
	CC4	E025		Boîtier ceintures pyrotechniques	6540
				ou	
				boîtier sac gonflable et prétensionneurs	6570

EPISURES FAISCEAUX 46 HAB

E031	600	Relais lève-vitres AV	6021	E031	
	6001	E031		Interrupteur lève-vitre AV G	6000
	6003	E031		Interrupteur lève-vitre AV D	6005
	6005	E031		Boîtier lève-vitres séquentiel	6030
	6002	E031		Interrupteur lève-vitre passager	6015

GESTION DES EPISSURES

E032	309	Tempo plafonnier	3004	E032	Interrupteur feuillure AV G	3000
	305	E032			Interrupteur feuillure AR G	3002
	307	E032			Interrupteur feuillure AV D	3001
	308	E032			Interrupteur feuillure AR D	3003
	3093	E032			E024	
E033	A30E	Boîtier fusibles	BF00	E033	Tempo plafonnier	3004
	A30N	E033			Lecteur carte AV D	3031
	A30Q	E033			Lecteur carte AR D	3033
	A30R	E033			Lecteur carte AV G	3032
	A30S	E033			Lecteur carte AR G	3034
	A30T	E033			Boîtier rétroviseurs électriques	6407
	A30U	E033				
E034	B15C	Boîtier fusibles	BF00	E034	Tempo éclairage	3004
	B15S	E034			Plafonnier G	3024
	B15J	E034			Plafonnier D	3025
	B15K	E034			Eclaireur coffre	3105
	B15L	E034			Plafonnier D	3025
	B15M	E034			Plafonnier G	3024
	B15N	E034				
E035	620	Boîtier condamnation issues	6235	E035	Serrure AV D	6207
	6207	Tempo plafonnier	3004		Moteur condamnation coffre	6260
	6202	E035			Serrure AR D	6217
	6208	E035			Serrure AV G	6202
	6204	E035			Serrure AR G	6212
	6201	E035				
	6203	E035				
E036	621	Boîtier condamnation issues	6235	E036	Serrure AR D	6217
	6217	Tempo plafonnier	3004		Serrure AV D	6207
	6214	E036			Serrure AV G	6202
	6212	E036			Serrure AR G	6212
	6211	E036			Moteur condamnation coffre	6260
	6213	E036			Clavier antidémarrage codé	8200
	6218	E036				
	6219	E036				
E037	ME037	Masse	M004	E037	Lecteur AV D	3031
	M3031	E037			Plafonnier D	3025
	M3025	E037			Serrure AV D	6207
	M6207	E037			Lecteur AR D	3033
	M3033	E037			Serrure AR D	6217
	M6217	E037			Rétro. chauffant AV D	6415
	M6415	E037			Boîtier rétroviseurs électri.	6407
	M6407	E037				
E038	ME038	Masse	M003	E038	Plafonnier G	3024
	M3024	E038			Lecteur AV G	3032
	M3032	E038			Lecteur AR G	3034
	M3034	E038			Serrure AR G	6212
	M6212	E038				
E039	6100	E011		E039	Inter. avant lève-vitre AR D	6115
	6102	E039			Inter. avant lève-vitre AR G	6110
	6101	E039				

GESTION DES EPISSURES

E040	6118 6111 6112	Rel. condamnation fonct. AR E040 E040	6121	E040 Interrupteur lève-vitre AR G Interrupteur lève-vitre AR D	6100 6105
E041	ME041 M616 M617 M612 M613 M8310 M8315	Masse E041 E041 E041 E041 E041 E041	M004	E041 Interrupteur avant lève-vitre AR D Interrupteur avant lève-vitre AR D Interrupteur avant lève-vitre AR G Interrupteur avant lève-vitre AR G Siège chauffant AV.G Siège chauffant AV.D	6115 6115 6110 6110 8310 8315
E043	8110 813 814	E010 E043 E043		E043 Rétro D Rétro G	6410 6415
E044	B13 B13A B13B	Boîtier fusibles E044 E044	BF00	E044 IC37 IC38	
E045	ME045 M22G M600A M607 M606 M600B M6410 M6202	Masse E045 E045 E045 E045 E045 E045 E045	M003	E045 Commande rétro. Interrupteur lève-vitre AV G Interrupteur lève-vitre passager Interrupteur lève-vitre passager Interrupteur lève-vitre AV G Rétro chauffant AV G Ensemble serrure AV G	6406 6000 6015 6015 6000 6410 6202
E046	834 835 836 8350 8360	Relais sièges chauffants E046 E046 E046 E046	8308	E046 Rhéostat siège chauffant AV G Rhéostat siège chauffant AV D Siège chauffant AV G Siège chauffant AV D	8302 8303 8310 8315
E047	A22A A22B A22C	Boîtier fusibles E047 E047	BF00	E047 IC37 IC38	
E049	A22D A22E A22F A22G	Boîtier fusibles E049 E049 E049	BF00	E049 Commutateur rétroviseurs Commutateur rétroviseurs Commutateur rétroviseurs	6406 6406 6406
E050	ME050 M640 M641	Masse E050 E050	M003	E050 Commutateur rétroviseurs Commutateur rétroviseurs	6406 6406

EPISSURES FAISCEAUX 10 AV

E055	7309 7309A 7309B	Contacteur de stop E055 E055	2100	E055 Relais sécurité régulateur vitesse Calculateur injection (P8C)	7307 1320
E056	ME056 MPC3 MPR3 M2331 ME101 M7320 M2332	Masse E056 E056 E056 E056 E056 E056	M001	E056 Projecteur AV G Projecteur AV G Clignotant AV G E101 Electr. sécurité régul. vitesse Feu répéteur latéral G	2610 2610 2320 7320 2340

GESTION DES EPISSURES

E057	ME057	Masse	M001	E057	
	MPC4	E057		Projecteur AV D	2615
	MPR4	E057		Projecteur AV D	2615
	M03E	E057		Sirène alarme-antivol	8605
	M2341	E057		Clignotant AV D	2325
	M8601	E057		Contact capot (alarme)	8601
	M2342	E057		Feu répétiteur latéral D	2345
	M02C	E057		Contact niveau eau moteur	4010
E058	162A	Capteur vitesse	1620	E058	
	162	E058		E020	
	7711	E058		Calculateur susp.	7715
	1360	E058		Calculateur injection	1320
E059	C02A	Boîtier fusibles	BF00	E059	
	C02R	E059		Boîtier température eau	8010
	C02S	E059		Pressostat	8007
	C02B	E059		Relais GMV	1500B
	C02C	E059		Contact niveau eau moteur	4010
	C02Q	E059		Relais coupure réfri	8015
	C03H	E059		Boîtier coupure réfri	8004
E059A	B14	Boîtier fusibles	BF00	E059A	
	B14B	E059A		Boîtier température eau	8010
	B14C	E059A		Relais compresseur réfrigération	8005
E059B	510	Commutateur essuyage	0005	E059B	
	510B	E059B		Pompe lave-vitre	5115
	513	E059B		Relais tempo lave-projecteurs	5400
E060	ME060	Masse	M001	E060	
	M8010	E060		Boîtier température eau	8010
	M8020	E060		Compresseur réfri	8020
	M804	E060		Boîtier coupure réfri.	8004
	M804A	E060		Boîtier coupure réfri.	8004
E061	ME061	Masse	M001	E061	
	M542	E061		Pompe lave-phare	5405
	M02G	E061		Niveau lave-glace	5110
	M02F	E061		Gicleurs chauffants	5105
	M513	E061		Tempo lave-phare	5400
E062	C02D	Boîtier fusibles	BF00	E062	
	C02E	E062		Capteur vitesse	1620
	C02F	E062		Gicleurs chauffants	5105
	C02G	E062		Niveau lave-glace	5110
E063	7336	Contacteur sécurité régulateur vitesse 7306		E063	
	7336A	E063		Relais sécurité régulateur vitesse 7307	
	7336B	E063		Calculateur injection (P8C)	1320
E065	CC2	Boîtier fusibles	BF00	E065	
	CC2A	E065		E087	1203
	CC2B	E065		Contacteur à inertie (essence)	1203
E065A	820	Clavier anti-démarrage codé	8200	E065A	
	820A	E065A		E090A (diesel)	
	820B	E065A		Calculateur injection ou pompe injection diesel	1320 ou 1208

GESTION DES EPISSURES

E065B	822 822A 822B	Clavier anti-démarrage codé E065B E065B	8200	E065B Relais réalimentation calculateur injection 8204 Relais réalimentation calculateur injection 8204
E065C	821 821A 821B	Clavier anti-démarrage codé E065C E065C	8200	E065C E090A (diesel) E077 (diesel) ou cale-injection 1320
E065D	510 510A 513	Commutateur essuyage E065D E065D	0005	E065D Pompe lave-vitre 5115 Relais tempo. Lave-projecteurs 5400
E067	7046 7046A 7046B	E004 (info contacteur stop) E067 E067		E067 Calculateur ABS 7040 Calculateur injection (P8C) 1320
E068	BMF4 BMF4A BMF4B	Boîte maxi-fusible E068 E068	BMF1	E068 E001 (planche de bord) Boîte fusible BF00
E069	BMF3 BMF3A BMF3B	Boîte maxi-fusible E069 E069	BMF1	E069 E014 (planche de bord) E007 (planche de bord)

EPISSURES FAISCEAUX 21 JN (XU5JP-XU7JP) (BFZ - L6A - LFZ)

E071	BB8 BB9 BB10 BB11 BB12	Boîtier fusibles alimentation E071 E071 E071 E071	BB10	E071 Relais double injection 1304 Relais double injection 1304 Relais double injection 1304 Relais antidémarrage codé 8204
E072	1210 1211 1212 1213 1214	Relais double injection E072 E072 E072 E072	1304	E072 Injecteur 1 1331 Injecteur 2 1332 Injecteur 3 1333 Injecteur 4 1334
E073	1320 1321 1322 1323 1324	Calculateur injection E073 E073 E073 E073	1320	E073 Injecteur 1 1331 Injecteur 2 1332 Injecteur 3 1333 Injecteur 4 1334
E074	ME074 M1270 M132A M1350	Masse E074 E074 E074		E074 Réchauffeur papillon 1270 Calculateur injection 1320 Réchauffeur sonde à oxygène 1350
E075	1262 1351 1357 1342	Calculateur injection E075 E075 E075	1320	E075 Potentiomètre papillon 1317 Capteur pression admission 1312 Thermistance air admission 1240
E076	ME076 D132 M132C M8204 1336	Masse E076 E076 E076 E076		E076 Capteur régime 1313 Calculateur injection 1320 Relais antidémarrage codé 8204 Thermistance eau moteur 1220

GESTION DES EPISSURES

E077	8220	Relais double injection	1304	E077	
	8224	E077		Relais antidémarrage codé	8204
	1223	E077		Electrovanne purge cannister	1215
E078	1220	Relais double injection	1304	E077	
	1227	E077		Résistance réchauffeur papillon	1270
	122	E077		Boîte fusibles (alim. réchauffeur sonde oxy)	BB10

EPISSURES FAISCEAUX 21 JN (XU10J2) (R6D - RFX)

E071	BB8	Boîtier alimentation	BB10	E071	
	BB9	E071		Relais double injection	1304
	BB10	E071		Relais double injection	1304
	BB11	E071		Relais double injection	1304
	BB12	E071		Relais antidémarrage codé	8204
E072	1210	Relais double injection	1304	E072	
	1211	E072		Injecteur 1	1331
	1212	E072		Injecteur 2	1332
	1213	E072		Injecteur 3	1333
	1214	E072		Injecteur 4	1334
E073	1320	Calculateur injection	1320	E073	
	1321	E073		Injecteur 1	1331
	1322	E073		Injecteur 2	1332
	1323	E073		Injecteur 3	1333
	1324	E073		Injecteur 4	1334
E074	ME074	Masse		E074	
	M1270	E074		Réchauffeur papillon	1270
	M132A	E074		Calculateur injection	1320
	M1350	E074		Sonde oxygène	1350
E075	1262	Calculateur injection	1320	E075	
	1351	E075		Potentiomètre papillon	1317
	1357	E075		Capteur pression admission	1312
	1342	E075		Thermistance air admission	1240
	D130	E075		Sonde oxygène	1350
E076	ME076	Masse		E076	
	D132	E076		Capteur vitesse moteur	1313
	M132C	E076		Calculateur injection	1320
	M8204	E076		Relais antidémarrage codé	8204
	1336	E076		Thermistance eau moteur	1220
E077	8220	Relais double injection	1304	E077	
	8224	E077		Relais antidémarrage codé	8204
	1223	E077		Electrovanne purge canister	1215
E078	1220	Relais double injection	1304	E077	
	1227	E077		Résistance réchauffeur papillon	1270
	122	E077		Boîte fusibles (alim. réchauffeur sonde oxy)	BB10

GESTION DES EPISSURES

EPISSURES FAISCEAUX 21 JN (XU10J2 TE) (RGX)

E071	ME071	Masse		E071	
	M132B	E071		Calculateur injection	1320
	M132C	E071		Calculateur injection	1320
	D132	E071		Capteur régime moteur	1313
	D138	E071		Capteur cliquetis	1120
E072	ME072	Masse		E072	
	M132A	E072		Calculateur injection	1320
	D130	E072		Sonde à oxygène	1350
E073	1220	Relais double injection	1304	E073	
	1223	E073		Electrovanne purge cannister	1215
	122B	E073		Boîte d'alim. (réchauffeur sonde à oxygène)	BB10
	1250	E073		Electrovanne régulation turbo	1233
E074	822A	Calculateur injection	1320	E074	
	822B	E074		Relais double injection	1304
	822	E074		Clavier antidémarrage codé	8200
E077	BB8	Boîtier d'alimentation	BB10	E077	
	BB9	E077		Relais double injection	1304
	BB10	E077		Relais double injection	1304
	BB11	E077		Relais double injection	1304
	BB12	E077		Relais double injection	1304
E078	1349	Calculateur injection	1320	E078	
	1342	E078		Thermistance air admission	1240
	1336	E078		Thermistance eau moteur	1220
	1351	E078		Potentiomètre papillon	1317
E079	1210	Relais double injection	1304	E079	
	1211	E079		Injecteur 1	1331
	1212	E079		Injecteur 2	1332
	1213	E079		Injecteur 3	1333
	1214	E079		Injecteur 4	1334
E080	1269	Relais double injection	1304	E080	
	1227	E080		Résistance réchauffeur papillon	1270
	1222	E080		Electrovanne régulation ralenti	1226
E086	ME086	Masse		E086	
	M132E	E086		Calculateur injection	1320
	M1350	E086		Sonde à oxygène	1350
	M1105	E086		Bobine d'allumage	1105
	M1270	E086		Résistance réchauffeur papillon	1270

EPISSURES FAISCEAUX 21 JN (XU7JP4 SAGEM OPR 7252 →)

E071	BB8	Boîtier fusibles alimentation	BB10	E071	
	BB7	E071		Relais double injection	1304
	BB9	E071		Relais double injection	1304
	BB10	E071		Relais double injection	1304
	BB11	E071		Relais double injection	1304
E073	1320	Calculateur injection	1320	E073	
	1321			Injecteur 1	1331
	1324			Injecteur 4	1334

GESTION DES EPISSURES

E074	1210	Relais double injection	1304	E074	
	1211	E074		Injecteur 1	1331
	1212	E074		Injecteur 2	1332
	1213	E074		Injecteur 3	1333
	1214	E074		Injecteur 4	1334
E075	1320A	Calculateur injection	1320	E075	
	1322	E075		Injecteur 2	1332
	1323	E075		Injecteur 3	1333
E079	1227A	Relais double injection	1304	E079	
	1227	E079		Résistance réchauffeur papillon	1270
	122B	E079		Boîte fusibles	BB10
	1223	E079		Electrovanne purge canister	1215

EPISSURES FAISCEAUX 21 JN (XU7JP4) (LFY) (XU10J4 R) (RFV) SANS ADC

E071	BB8	Boîtier alimentation	BB10	E071	
	BB9	E071		Relais double injection	1304
	BB10	E071		Relais double injection	1304
	BB11	E071		Relais double injection	1304
	BB12	E071		Relais double injection	1304
E072	CC2B	E065		E072	
	CC2K	E072		Contacteur à inertie	1203
	CC2N	E072		Calculateur injection	1320
E073	1320	Calculateur injection	1320	E073	
	1321	E073		Injecteur 1	1331
	1322	E073		Injecteur 2	1332
	1323	E073		Injecteur 3	1333
	1324	E073		Injecteur 4	1334
E074	1210	Relais double	1304	E074	
	1211	E074		Injecteur 1	1331
	1212	E074		Injecteur 2	1332
	1213	E074		Injecteur 3	1333
	1214	E074		Injecteur 4	1334
E076	1349	Calculateur injection	1320	E076	
	1336	E076		Thermistance eau	1220
	1351	E076		Potentiomètre papillon	1317
	1342	E076		Thermistance air	1240
	1357	E076		Capteur pression tubulure	1312
E077	ME077	Masse		E077	
	M132C	E077		Calculateur injection	1320
	D130	E077		Sonde à oxygène	1350
	D132	E077		Capteur régime moteur	1313
E079	1220	Relais double injection	1304	E079	
	1227	E079		Résistance réchauffeur papillon	1270
	1223	E079		Electrovanne purge canister	1215

EPISSURES FAISCEAUX 21 JN (XU7JP4) (LFY) (XU10J4 R) (RFV) AVEC ADC

E071	BB8	Boîtier alimentation	BB10	E071	
	BB9	E071		Relais double injection	1304
	BB10	E071		Relais double injection	1304
	BB11	E071		Relais double injection	1304
E072	CC2B	E065		E072	
	CC2K	E072		Contacteur à inertie	1203
	CC2N	E072		Relais double injection	1304

GESTION DES EPISSURES

E073	1320	Calculateur injection	1320	E073			
	1321	E073				Injecteur 1	1331
	1322	E073				Injecteur 2	1332
	1323	E073				Injecteur 3	1333
	1324	E073				Injecteur 4	1334
E074	1210	Relais double	1304	E074			
	1211	E074				Injecteur 1	1331
	1212	E074				Injecteur 2	1332
	1213	E074				Injecteur 3	1333
	1214	E074				Injecteur 4	1334
E076	1349	Calculateur injection	1320	E076			
	1336	E076				Thermistance eau	1220
	1351	E076				Potentiomètre papillon	1317
	1342	E076				Thermistance air	1240
	1357	E076				Capteur pression tubulure	1312
E077	ME077	Masse		E077			
	M132L	E077				Calculateur injection	1320
	D130	E077				Sonde à oxygène	1350
	D132	E077				Capteur régime moteur	1313
E078	ME078	Masse		E078			
	M132A	E078				Calculateur injection	1320
	M130A	E078				Electrovanne purge canister	1304
E079	1220	Relais double injection	1304	E079			
	1227	E079				Résistance réchauffeur papillon	1270
	1223	E079				Electrovanne purge canister	1215

EPISSURES FAISCEAUX 21 JN (XU10J4R) (MP5.2)

E071	BB8	Boîtier alimentation	BB10	E071			
	BB9	E071				Relais double injection	1304
	BB10	E071				Relais double injection	1304
	BB11	E071				Relais double injection	1304
E072	CC2B	E065		E072			
	CC2K	E072				Contacteur à inertie	1203
	CC2L	E072				Relais double injection	1304
E073	1320	Calculateur injection	1320	E073			
	1321	E073				Injecteur 1	1331
	1322	E073				Injecteur 2	1332
	1323	E073				Injecteur 3	1333
	1324	E073				Injecteur 4	1334
E074	1210	Relais double	1304	E074			
	1211	E074				Injecteur 1	1331
	1212	E074				Injecteur 2	1332
	1213	E074				Injecteur 3	1333
	1214	E074				Injecteur 4	1334
E075	822A	Calculateur injection	1320	E075			
	822B	E075				Relais double injection	1304
	822	E075				Clavier antidémarrage codé	8200
E076	1349	Calculateur injection	1320	E076			
	1336	E076				Thermistance eau	1220
	1351	E076				Potentiomètre papillon	1317
	1342	E076				Thermistance air	1240
	1357	E076				Capteur pression tubulure	1317

GESTION DES EPISSURES

E077	ME077	Masse		E077	
	M132L	E077		Calculateur injection	1320
	D130	E077		Sonde à oxygène	1350
	D132	E077		Capteur régime moteur	1313
E078	ME078	Masse		E078	
	M132A	E078		Calculateur injection	1320
	M130A	E078		Relais double injection	1304
E079	1220	Relais double injection	1304	E079	
	1227	E079		Résistance réchauffeur papillon	1270
	1223	E079		Boîtier d'alimentation (réchauffeur sonde à oxygène)	1215

EPISURES FAISCEAUX 21 JN (XUD9BTF) (DHX)

E071	ME071	Masse		E071	
	M132A	E071		Calculateur injection	1320
	M132B	E071		Calculateur injection	1320
	M132C	E071		Calculateur injection	1320
	M132D	E071		Calculateur injection	1320
	M1304	E071		Relais double injection	1304
	M820	E071		Boîtier électronique ADC	8208
	M821	E071		Relais double injection	1304
E072	1314	Calculateur injection	1320	E072	
	D1388	E072		Capteur levée aiguille injecteur	1260
	D132	E072		Capteur régime moteur	1313
E073	CC2B	E065		E073	
	CC2L	E073		Relais double injection	1304
	CC2M	E073		Relais double injection	1304
E074	1269	Relais double injection	1304	E074	
	1230	E074		Electrovanne soutien ralenti	1232
	1287	E074		Electrovanne EGR	1244
E075	BM07	Boîtier d'alimentation	BB10	E075	
	BM07A	E075		Relais double injection	1304
	BM07B	E075		Relais double injection	1304
	BM07C	E075		Relais double injection	1304
E076	1203	Contacteur à inertie	1203	E076	
	120A	E076		Electrovanne avance diesel	1256
	8225	E076		Boîtier électronique ADC	8208
E077	8200	Boîtier électronique ADC	8208	E077	
	820	E077		Clavier antidémarrage codé	8200
	821	E077		Clavier antidémarrage codé	8200

EPISURES FAISCEAUX 21 JN (XUD11 BTE) (P8C) CAPTEUR PEDALE BOSCH

E071	M1320	Calculateur injection	1320	E071	
	M1208	E071		Pompe injection diesel	1208
	D132	E071		Capteur régime moteur	1313
	D1389	E071		Capteur levée d'aiguille injecteur	1260
E072	1262	Calculateur injection	1320	E072	
	M120	E072		Pompe injection diesel	1208
	1357	E072		Capteur pression tubulure admission	1312
	1336	E072		Thermistance eau moteur	1220
	1342	E072		Thermistance air admission	1240

GESTION DES EPISSURES

E073	ME073	Masse		E073	
	M132A	E073		Calculateur injection	1320
	M132B	E073		Calculateur injection	1320
	M1304	E073		Relais double injection	1304
E075	BM07	Boîtier d'alimentation	BB10	E075	
	BM07A	E075		Relais double injection	1304
	BM07B	E075		Relais double injection	1304
	BM07C	E075		Relais double injection	1304
	BM07D	E075		Relais double injection	1304

EPISSURES FAISCEAUX 21 JN (XUD11 BTE) (P8C) CAPTEUR PEDALE LUCAS

E071	M1320	Calculateur injection	1320	E071	
	M1208	E071		Pompe injection diesel	1208
	D132	E071		Capteur régime moteur	1313
	D1389	E071		Capteur levée d'aiguille injecteur	1260
E072	1262	Calculateur injection	1320	E072	
	M120	E072		Pompe injection diesel	1208
	1357	E072		Capteur pression tubulure admission	1312
	1336	E072		Thermistance eau moteur	1220
	1342	E072		Thermistance air admission	1240
E073	ME073	Masse		E073	
	M132A	E073		Calculateur injection	1320
	M132B	E073		Calculateur injection	1320
	M1304	E073		Relais double injection	1304
E075	BM07	Boîtier d'alimentation	BB10	E075	
	BM07A	E075		Relais double injection	1304
	BM07B	E075		Relais double injection	1304
	BM07C	E075		Relais double injection	1304
	BM07D	E075		Relais double injection	1304

EPISSURES FAISCEAUX 75 AR/D (BERLINE)

E081	B15C	Boîtier fusibles	BF00	E081	
	B15L	E081		Eclairage coffre	3105
	B15J	E081		Plafonnier G	3024
	B15K	E081		Plafonnier D	3025
	B15N	E081		Plafonnier G	3024
	B15M	E081		Plafonnier D	3025
E082	A30E	Boîtier fusibles	BF00	E082	
	A30Q	E082		Lecteur AV D	3031
	A30S	E082		Lecteur AV G	3032
E083	ME083	Masse	M006	E083	
	ME116	E083		E116	
	M8120	E083		Lunette chauffante	8120
	M15N	E083		Plafonnier G	3024
	M15M	E083		Plafonnier D	3025
	M30Q	E083		Lecteur de carte AV D	3031
	M30S	E083		Lecteur de carte AV G	3032
	M6290	E083		Ensemble serrure porte AV G	6202
	M6292	E083		Ensemble serrure porte AV D	6207
E084	3093	Bruiteur oubli éclairage	4720	E084	
	305	E084		Interrupteur feuillure AV G	3000
	3021	E084		Plafonnier G	3024
	3022	E084		Plafonnier D	3025
	306	E084		Interrupteur feuillure AV D	3001

EPISSURES FAISCEAUX 75 AR/D (BREAK)

E081	B15L	E034	BF00	E081	
	B15R	E081		Eclairage coffre	3105
	B15P	E081		Plafonnier arrière	3020
	B15Q	E081		Plafonnier arrière	3020
E083	ME083	Masse	M006	E083	
	M5215	E083		Boîtier commande essuie-vitre AR	5210
	M3020	E083		Plafonnier arrière	3020
	M8120	E083		Lunette chauffante	8120
E084	V09B	Boîtier fusibles	BF00	E084	
	V09C	E084		Feux AR G sur caisse	2630
	V09D	E084		Eclaireur plaque de police G	2636

EPISSURES FAISCEAUX 20 MOT (Diesel)

E086	ME086	Masse		E086	
	M1150	E086		Boîtier préchauffage	1150
	M1157	E086		Thermocontact post-chauffage	1157
	M4050	E086		Sonde présence eau décanteur	4050
	M1620	E086		Capteur vitesse véhicule	1620
	M1208	E086		Pompe injection diesel	1208
	M1005	E086		Relais sécurité démarrage	1005
	M820	E086		Boîtier électronique ADC	8208
	M1304	E086		Relais double injection	1304
	M1156	E086		Relais post-chauffage	1156
E087	CC2A	E065		E087	
	CC2C	E087		Boîtier préchauffage	1150
	CC2D	E087		Relais double injection	1304
	CC2E	E087		Relais correcteur d'avance diesel	1252
	CC2F	E087		Relais correcteur d'avance diesel	1252
	CC2G	E087		Relais post-chauffage	1156
	CC2H	E087		Capteur altimétrique	1314
	CC2J	E087		Contact à inertie	1203
E088	C12	Boîtier fusibles	BF00	E088	
	C12A	E088		Contacteur de sécurité démarrage	1000
	C12B	E088		Contacteur de sécurité démarrage	1000
	C12D	E088		Contacteur de feux de recul	2200
	C12E	E088		Sonde présence eau décanteur	4050
E089	1010	Contacteur antivol	CA00	E089	
	1010A	E089		Démarrreur	1010
	105	E089		Boîtier préchauffage	1150
	108	E089		Relais sécurité démarrage	1005
E090A	820B	Pompe injection diesel	1208	E090A	
	820A	E090A		Clavier anti-démarrage codé	8200
	821	E090A		Clavier anti-démarrage codé	8200
E090C	1394A	Pompe injection diesel	1208	E090C	
	1362	E090C		Electrovanne EGR	1253
	1208	E090C		Boîtier coupure réfri.	8004
	1156	E090C		Relais post-chauffage	1156

GESTION DES EPISSURES

EPISSURES FAISCEAUX 20 MOT (Essence)

E086	1650	Contacteur sécurité démarrage	1000	E086	Relais sécurité démarrage	1005
	1650A	E086			Calculateur injection	1320
	1651	E086				
E087	C12	Boîtier fusibles	BF00	E087	Contacteur sécurité démarrage	1000
	C12A	E087			Contacteur sécurité démarrage	1000
	C12B	E087			Réchauffeur vapeur d'huile	1273
	C12C	E087			Contacteur feux de recul	2200
	C12D	E087			Réchauffeur vapeur d'huile	1273
	C12P	E087				
E088	ME088	Masse		E088	Relais sécurité démarrage	1005
	M1005	E088			Réchauffeur vapeur d'huile	1273
	M1273	E088			Capteur vitesse véhicule	1620
	M1620	E088			Réchauffeur vapeur d'huile	1273
	M1273	E088				

EPISSURES FAISCEAUX 30 ABR

E091	ME091	Masse	M001	E091	Relais ABR	7018
	M449	E091			Calculateur ABR	7040
	M06	E091			Calculateur ABR	7040
	M06A	E091				
E092	7057	Relais ABR	7018	E092	Calculateur ABR	7040
	7058	E092			Calculateur ABR	7040
	7059	E092			Calculateur ABR	7040
	7060	E092				

EPISSURES FAISCEAUX 16 GMV

E096	1510	Connecteur diagnostic	C001	E096	Motoventilateur ou	1510
	155	E096			Relais motoventilateur	1500
	156	E096			Relais motoventilateur	1500
	1550	E096			Relais motoventilateur	1500
	1511	E096			Relais motoventilateur	1500
	1512	E096			Motoventilateur	1510
	153	E096			Résistance bivitesse	1506
	151	E096			Thermocontact ventilateur	1505

EPISSURES FAISCEAUX 12 US FR

E101	ME101	E056		E101	Contact. niveau liquide frein	4410
	M4410	E101			Plaquette AV D	4431
	M446	E101			Plaquette AV G	4430
	M445	E101				
E102	444	Combiné	0004	E102	Plaquette AV G	4430
	445	E102			Plaquette AV G	4431
	446	E102				

EPISSURES FAISCEAUX 52 PLAF

E106	A30F	Boîtier fusibles	BF00	E106	Miroir de courtoisie passager	3061
	A30W	E106			Récepteur condam. centra.	6230
	A30V	E106			Miroir de courtoisie conducteur	3060
	A30Z	E106				
E107	M681	Borne équipotentielle	B003	E107	Miroir de courtoisie conducteur	3060
	M3060	E107			Récepteur condemn. centr.	6230
	M6230	E107			Miroir de courtoisie passager	3061
	M3061	E107			Ensemble toit ouvrant	6820
	M6820	E107				

EPISSURES FAISCEAUX 32 SUSP

E111	BM08	Boîtier d'alimentation	BB10	E111	Calculateur suspension	7715
	BM08A	E111			Calculateur suspension	7715
	BM08B	E111				
E112	ME112	Masse		E112	Calculateur suspension	7715
	MM08A	E112			Calculateur suspension	7715
	MM08B	E112			Capteur débattement de caisse	7705
	M03C	E112			Electrovanne correction roulis	7718
	M7723	E112			Electrovanne suspension AR	7717
	M7730	E112			Manocontact de frein	7706
	M7706	E112			Electrovanne suspension AV	7716
M7720	E112					
E113	C03A	Boîtier fusibles	BF00	E113	Calculateur suspension	7715
	C03B	E113			Capteur débattement de caisse	7705
	C03C	E113				

EPISSURES FAISCEAUX 78 VL/D

E116	ME116	E083		E116	Feux volet droit	2631
	M2631	E116			Eclairage plaque police D	2633
	M2633	E116			Eclairage plaque police G	2636
	M2636	E116			Contact à bille	3100
	M3100	E116			Feux stop complémentaires	2110
M2110	E116					

EPISSURES FAISCEAUX 56 CLM

E126	7	Boîtier fusibles	BF00	E126	Thermistance d'air habitacle	8030
	10	E126			Calculateur climatisation	8080
	21	E126				
E127	3	Borne équipotentielle	B002	E127	Façade climatiseur	8025
	19	E127			Calculateur climatisation	8080
	20	E127				
E128	44	Calculateur climatisation	8080	E128	Thermistance évaporateur	8006
	36	E128			Thermistance d'air aérateur	8037
	37	E128			Thermistance d'air pieds	8034
	40	E128				
E129	31	Calculateur climatisation	8080	E129	Façade climatiseur	8025
	8	E129			Thermistance d'air habitacle	8030
	30	E129			Thermistance d'air extérieur	8032
	12	E129				

EPISSURES BORNE EQUIPOTENTIELLE + LANTERNE

B001	V19	Boîtier fusible	BF00	Borne équipotentielle	B001
	V19H	Borne équipotentielle	B001	Inter. condamn. lève-vitre AR	6120
	V19J	Borne équipotentielle	B001	Inter. suspension	7710
	V19D	Borne équipotentielle	B001	Inter. feux de détresse	2300
	V19E	Borne équipotentielle	B001	Inter. vitre AR chauffante	8110
	V19G	Borne équipotentielle	B001	Inter. feux de brouillard AR	2000
	V19F	Borne équipotentielle	B001	Allume-cigare éclairage	8100
	V19N	Borne équipotentielle	B001	Inter. feux antibrouillard AV	2660
	V19K	Borne équipotentielle	B001	Interrupteur alarme antivol	8603
	V19M	Borne équipotentielle	B001	Interrupteur régl. vitesse	7300
	V19L	Borne équipotentielle	B001	Rhéostat d'éclairage	3050
	V19P	Borne équipotentielle	B001	Interrupteur réfri.	8000

EPISSURES BORNE EQUIPOTENTIELLE MASSE

B002	MB002	Masse	M001	Borne équipotentielle	B002
	M310	Borne équipotentielle	B002	Eclaireur boîte à gants	3115
	M19G	Borne équipotentielle	B002	Int. feux brouillard AR	2000
	M511	Borne équipotentielle	B002	Commutateur essuyage	0005
	M432	Borne équipotentielle	B002	Jauge carburant	1211
	M121	Borne équipotentielle	B002	Pompe jauge à carburant	1211
	M004B	Borne équipotentielle	B002	Combiné	0004
	M02M	Borne équipotentielle	B002	Combiné	0004
	ME127	Borne équipotentielle	B002	Raccord climat.	
	M230	Borne équipotentielle	B002	Centrale clignotante	2305
	M19D	Borne équipotentielle	B002	Int. feux de détresse	2300
	M23B	Borne équipotentielle	B002	Relais lunette chauffante	8116
	M19E	Borne équipotentielle	B002	Int. lunette chauffante	8110
	M16A	Borne équipotentielle	B002	Allume-cigare	8100
	M500	Borne équipotentielle	B002	Moteur essuie-vitre AV	5015
	M25C	Borne équipotentielle	B002	Montre	7220
	M09	Borne équipotentielle	B002	Combiné	0004
	M02N	Borne équipotentielle	B002	Combiné	0004
	M004C	Borne équipotentielle	B002	Combiné	0004
	M505	Borne équipotentielle	B002	Cadenceur essuie-vitre AV	5010
	MC001	Borne équipotentielle	B002	Prise diagnostic	C001
	M250B	Borne équipotentielle	B002	Avertisseur sonore	2520
	M250A	Borne équipotentielle	B002	Avertisseur sonore	2520
	MC02K	Borne équipotentielle	B002	Boîtier ceinture pyrotechnique	6540
	M440	Borne équipotentielle	B002	Contacteur frein stationnement	4400
B003	MB003	Masse	M001	Borne équipotentielle	B003
	M681	Borne équipotentielle	B003	E107	
	M22H	Borne équipotentielle	B003	Relais toit ouvrant	6807
	M30D	Borne équipotentielle	B003	Relais lève-vitre AV	6021
	M20	Borne équipotentielle	B003	Raccord climat.	
	M7710	Borne équipotentielle	B003	Int. suspension	7710
	M19H	Borne équipotentielle	B003	Int. condamn. LV AR	6120
	M6011	Borne équipotentielle	B003	Relais lève-vitre AR	6125
	ME017	Borne équipotentielle	B003	E017	
	MPB1C	Borne équipotentielle	B003	Relais brouillard AR	2005
	M19K	Borne équipotentielle	B003	Int. alarme	8603
	M7302	Borne équipotentielle	B003	Boîtier régulateur vitesse	7310
	M19M	Borne équipotentielle	B003	Int. régulateur vitesse	7300
	M252	Borne équipotentielle	B003	Relais avert. à compresseur	2505
	M19R	Borne équipotentielle	B003	Inter feux antibrouillard AV	2660
	M730A	Borne équipotentielle	B003	Shunt circuit régulation vitesse	7309

AFFECTATION DES VOIES DANS LES CONNECTEURS

• IC 02 30V MR Interconnexion entre 10 AV et 20 MOT

MODULE A

voie 1 (1010) + démarreur
voie 2 non utilisé

MODULE B

voie 1 (C12) + recul (+ C --)
voie 2 (220) feux de recul (retour contacteur)
voie 3 (1070) charge (voyant)

MODULE C

voie 1 (410) pression huile
voie 2 (405) température eau (témoin)
voie 3 (401) température eau (indicateur)

MODULE D

voie 1 (415) niveau huile (+)
voie 2 (414) niveau huile (-)
voie 3 (CO2E) + capteur vitesse (+ C--)

MODULE E

voie 1 (435) voyant préchauffage/surchauffe pot catalytique
voie 2 (CC2-) préchauffage (+ C--)
voie 3 (403) voyant eau gas-oil

MODULE F

voie 1 (428) + compte-tours (diesel)
voie 2 (429) - compte-tours (diesel)
voie 3 (D428) blindage compte-tours

MODULE G

voie 1 (7307) relais sécurité BVA (régulation vitesse)
voie 2 (808) sonde BITRON (thermistance)
voie 3 (8081) sonde BITRON (thermistance)

MODULE H

voie 1 (411) température huile (indicateur)
voie 2 (413) température huile (alerte)
voie 3 non utilisé

MODULE I

voie 1 (162) capteur vitesse signal
voie 2 (404) voyant préalerte T° eau (Turbo diesel)
voie 3 (101) commande feu diurne

MODULE J

voie 1 (820A) ADC voie 3 (entrée)
voie 2 (821) ADC voie 4 (sortie)
voie 3 (822A) ADC voie 14 (alimentation)

• IC 04 Interconnexion entre 10 AV et 30 ABR

• IC04 2V MR

voie 1 (449) ABS (témoin)
voie 2 (C06) ABS (+ CC)

• IC04A 2V GR

voie 1 (7046) ABS (info stop)
voie 2 (704) ABS (diagnostic)

• IC 05 30V MR Interconnexion entre 10 AV et 21 JN

MODULE A

voie 1 (BB8) injection (+ BB)
voie 2 (BM07) injection (+ B--)

MODULE B

voie 1 (CC2B) injection (+ CC)
voie 2 (142) injection (témoin diagnostic)
voie 3 non utilisé

MODULE C

voie 1 (426) compte-tours
voie 2 (140) info diagnostic K
voie 3 (141) info diagnostic L

MODULE D

voie 1 (122A) sonde LAMBDA (réchauffage avant fusible)
voie 2 (122B) sonde LAMBDA (réchauffage après fusible)
voie 3 (1360) info vitesse véhicule (signal)

MODULE E

voie 1 (1234) AC. OUT (réfri.)
voie 2 (8053) AC. ON (réfri.)
voie 3 (8055) AC. TH (réfri.)

MODULE F

voie 1 (120) + pompe carburant
voie 2 (B14A) coupure consommateurs permanents

AFFECTATION DES VOIES DANS LES CONNECTEURS

● IC 05 30V MR Interconnexion entre 10 AV et 21 JN (suite)

MODULE G

voie 1 (1223) électrovanne purge canister (+)
 voie 2 (1232) électrovanne purge canister (commande)
 voie 3

MODULE I

voie 1 (7046) ABS info stop (P8C)
 voie 2 embrayage (P8C)
 voie 3 (7309) régul. vitesse info stop (P8C)

MODULE H

voie 1 (820) ADC voie 3 (entrée)
 voie 2 (821) ADC voie 4 (sortie)
 voie 3 (822) ADC voie 14 (alimentation)

MODULE J

voie 1 (7326) régulation de vitesse (annulation) P8C
 voie 2 (7325) régulation de vitesse (accél. mémoire) P8C
 voie 3 (7327) régulation de vitesse (décélération) P8C

● IC 06 18V GR Interconnexion entre 10 AV et 32 SUSP

MODULE A

voie 1 (BM08) suspension (+B --)
 voie 2 non utilisé

MODULE D

voie 1 (7713) suspension (info volant)
 voie 2 (7700) suspension (info volant)
 voie 3 (7701) suspension (info volant)

MODULE B

voie 1 (C03A) suspension (+ C--)
 voie 2 non utilisé
 voie 3 (7715) suspension (info diagnostic)

MODULE E

voie 1 (7714) suspension (info volant)
 voie 2 (450) suspension (info sport au voyant)
 voie 3 (7710) suspension (info sport de l'inter)

MODULE C

voie 1 (7708) suspension (info pédale)
 voie 2 (7707) suspension (info pédale)
 voie 3 (7709) suspension (info pédale)

MODULE F

voie 1 (7718) suspension (info porte ouverte)
 voie 2 (7717) suspension (info coffre ouvert)
 voie 3 (7711) suspension (info vitesse véhicule)

● IC 07 2V VE Interconnexion entre 10 AV et 17 BR/AV

voie 1 (PB2) antibrouillard AV (alim.)
 voie 2 (MPB2) antibrouillard AV (masse)

● IC 08 Interconnexion entre 10 AV et 16 GMV

● 5V GR (réfri)

voie 1 (C02B) GMV (+ B--)
 voie 2 (1510) GMV (info diagnostic)
 voie 3 (809) GMV (petite vitesse)
 voie 4 (8091) GMV (grande vitesse)
 voie 5 non utilisé

● 2V GR (essence)

voie 1 non utilisé
 voie 2 (1510) GMV (info diagnostic)

● 2V GR (diesel)

voie 1 (C02B) GMV (+ C--)
 voie 2 (1510) GMV (info diagnostic)

AFFECTATION DES VOIES DANS LES CONNECTEURS

• IC 09 Interconnexion entre 20 MOT et 21 JN

• 4V GR (DHX)

voie 1 (435) témoin préchauffage
 voie 2 (105) calculateur injection (voie 29)
 voie 3 (435A) calculateur injection (voie 6)
 voie 4 (410-) pression huile

• 2V GR (LFZ-L6A-RFX-R6D)

voie 1 (1651) info BVA
 voie 2 non utilisé

• 2V GR (P8C)

voie 1 (435A) préchauffage
 voie 2 non utilisé

• IC 10 3V GR Interconnexion entre 10 AV et 12 US FR

voie 1 (ME101) masse faisceau 12 US FR
 voie 2 (4410) info hydraulique (pression + niveau)
 voie 3 (444) info plaquettes (usure)

• IC 20 30V MR Interconnexion entre 50 P/B et 46 HAB

MODULE A

voie 1 (600) + lève-vitre AV
 voie 2 non utilisé

MODULE B

voie 1 (8430) + HP avant D
 voie 2 (8440) - HP avant D
 voie 3 (8450) + HP arrière G

MODULE C

voie 1 (8410) + HP avant G
 voie 2 (8420) - HP avant G
 voie 3 (8460) - HP arrière G

MODULE D

voie 1 (8470) + HP arrière D
 voie 2 (8480) - HP arrière D
 voie 3 (3094) inter feuillure (info porte ouverte)

MODULE E

voie 1 (A22D) rétroviseurs (+ A--)
 voie 2 (8110) + dégivrage rétroviseurs
 voie 3 (722) + température extérieure

MODULE F

voie 1 (6118) lève-vitre AR (alimentation des inter. sur portes)
 voie 2 non utilisé

MODULE G

voie 1 (645) rétroviseur indexé (info recul)
 voie 2 (6457) rétroviseur indexé (diagnostic)
 voie 3 (721) - température extérieure

MODULE H

voie 1 (B13) siège électrique (+ B--)
 voie 2 (A22A) siège électrique (+ AA)

MODULE I

voie 1 (475) témoin ceinture
 voie 2 non utilisé
 voie 3 non utilisé

MODULE J

voie 1 non utilisé
 voie 2 non utilisé
 voie 3 non utilisé

• IC 20A 9V BA Interconnexion entre 50 P/B et 46 HAB

voie A1 (B15C) + B--
 voie A2 (A30E) + A--
 voie A4 (6100) lève-vitre AR (aliment. des inter.)
 voie A5 (834) + siège chauffant

voie B1 (B21) verrouillage porte (+ B--)
 voie B2 (628) verrouillage porte (info ouverture)
 voie B3 (627) verrouillage porte (info fermeture)
 voie B4 (6219) ADC (info fermeture)
 voie B5 (3050) ADC (info porte conducteur)

AFFECTATION DES VOIES DANS LES CONNECTEURS

● IC 20B 18V GR Interconnexion entre 50 P/B et 46 HAB

MODULE A

voie 1 (B17) alarme (+B--)
voie 2 non utilisé

MODULE B

voie 1 (C03D) alarme (+A--)
voie 2 (2335) alarme (c^de clignotant gauche)
voie 3 (2345) alarme (c^de clignotant droit)

MODULE C

voie 1 (8602) alarme (c^de led)
voie 2 (8603) alarme (info coupure volumétrie)
voie 3 (860) alarme (diagnostic)

MODULE D

voie 1 (8616) alarme (info coffre ouvert)
voie 2 (8601) alarme (info capot ouvert)
voie 3 non utilisé

MODULE E

voie 1 (8604) alarme sirène (voie 2 ou A3)
voie 2 (8605) alarme sirène (voie 3 ou B3)
voie 3 (8615) transmetteur à distance

MODULE F

voie 1 non utilisé
voie 2 non utilisé
voie 3 (6245) supercondamnation (diagnostic)

● IC 25 30V MR Interconnexion entre 50 P/B et 75 AR/D (valable niveau 1 sans option condamnation centralisée)

MODULE A

voie 1 (432) jauge à carburant (indicateur)
voie 2 (M432) jauge à carburant (masse)
voie 3 (3093) inter feuillure (info porte ouverte)

MODULE B

voie 1 (V04A) lanterne droite
voie 2 (213) stop droit
voie 3 (2343) clignotant droit

MODULE C

voie 1 (V09B) lanterne gauche
voie 2 (212) stop gauche
voie 3 (2333) clignotant gauche

MODULE D

voie 1 (2031) brouillard AR
voie 2 (222) recul
voie 3 (B07) + B--

MODULE E

voie 1 (811) + lunette AR chauffante
voie 2 non utilisé

MODULE F

voie 1 (121) + pompe carburant
voie 2 (M121) - pompe carburant

MODULE G

voie 1 (A28B) + essuie-vitre AR (+A--)
voie 2 (525) essuie-vitre AR (cadenceur)
voie 3 (531) essuie-vitre AR (aliment. temporisé pour lavage)

MODULE H

voie 1 non utilisé
voie 2 non utilisé
voie 3 non utilisé

MODULE I

voie 1 (8440) - HP droit
voie 2 (B15C) + B--
voie 3 (8430) + HP droit

MODULE J

voie 1 (8420) - HP gauche
voie 2 (A30E) + A--
voie 3 (8410) + HP gauche

ALLOCATION DES VOIES DANS LES CONNECTEURS

● IC 25 30V MR Interconnexion entre 50 P/B et 75 AR/D (valable niveaux 3 et 2, niveau 1 avec option condamnation centralisée)

MODULE A

voie 1 (432) jauge à carburant (indicateur)
voie 2 (M432) jauge à carburant (masse)
voie 3 non utilisé

MODULE B

voie 1 (V04A) lanterne droite
voie 2 (213) stop droit
voie 3 (2343) clignotant droit

MODULE C

voie 1 (V09B) lanterne gauche
voie 2 (212) stop gauche
voie 3 (2333) clignotant gauche

MODULE D

voie 1 (2031) brouillard AR
voie 2 (222) recul
voie 3 (B07) + B--

MODULE E

voie 1 (811) + lunette AR chauffante
voie 2 (8616) contact de coffre

MODULE F

voie 1 (121) + pompe carburant
voie 2 (M121) - pompe carburant

MODULE G

voie 1 (A28B) + essuie-vitre AR (+ A--)
voie 2 (525) essuie-vitre AR (cadenceur)
voie 3 (531) essuie-vitre AR (aliment. temporisée pour lavage)

MODULE H

voie 1 non utilisé
voie 2 non utilisé

MODULE I

voie 1 non utilisé
voie 2 non utilisé
voie 3 non utilisé

MODULE J

voie 1 non utilisé
voie 2 non utilisé
voie 3 non utilisé

● IC 26 9V GR Interconnexion entre 50 P/B et 52 PLAF

voie A1 (684) toit ouvrant (+ fermeture)
voie A2 (683) toit ouvrant (retour ouverture)
voie A4 (681) toit ouvrant (retour fermeture)
voie A5 (682) toit ouvrant (+ ouverture)

voie B1 (B25B) verrouillage porte (+ B--)
voie B2 (628) verrouillage porte (info ouverture)
voie B3 (627) verrouillage porte (info fermeture)
voie B4 (M681) masse faisceau 52 PLAF
voie B5 (A30-) + A--

● IC 39 3V RG Interconnexion entre 46 HAB et 75 AR/D

voie 1 (6218) verrouillage porte (fermeture trappe à carburant et volet AR)
voie 2 (6208) verrouillage porte (ouverture trappe à carburant et volet AR)
voie 3 (B15L) éclairage coffre (+ B--)

AFFECTATION DES VOIES DANS LES CONNECTEURS

● **IC 50 5V BA Interconnexion entre 75 AR/D et 78 VL/D**

voie 1 (2031A) brouillard AR
voie 2 (ME116) masse (faisceau 78 VL/D)
voie 3 (2211) recul
voie 4 (V09C) lanterne G
voie 5 (V04C) lanterne D

● **IC 50A 5V MR Interconnexion entre 75 AR/D et 78 VL/D**
(valable niveaux 2 et 3, niveau 1 option condamnation centralisée)

voie 1 (811) lunette chauffante (+)
voie 2 (M8120) lunette chauffante (masse)
voie 3 (319) contacteur de coffre - éclairer coffre (info coffre ouvert)
voie 4 (6205) verrouillage porte (ouverture volet AR)
voie 5 (6215) verrouillage porte (fermeture volet AR)

● **IC 50A 6V MR Interconnexion entre 75 AR/D et 78 VL/D**
(valable tous niveaux, véhicule avec stop supplémentaire)

voie 1 (811) lunette chauffante (+)
voie 2 (M8120) lunette chauffante (-)
voie 3 (319) contacteur de coffre - éclairer coffre (info coffre ouvert)
voie 4 (6205) verrouillage porte (ouverture volet AR))
voie 5 (6215) verrouillage porte (fermeture volet AR)
voie 6 (214) Stop supplémentaire

● **IC 50A 4V MR Interconnexion entre 75 AR/D et 78 VL/D**
(valable tous niveaux, véhicule avec stop supplémentaire)

voie 1 (811) lunette chauffante (+)
voie 2 (M8120) lunette chauffante (-)
voie 3 (319) contacteur de coffre
voie 4 (214) stop

● **IC 50A 3V MR Interconnexion entre 75 AR/D et 78 VL/D**
(valable niveau 1 sans option condamnation centralisée)

voie 1 (811) lunette chauffante (+)
voie 2 (M8120) lunette chauffante (masse)
voie 3 (319) contacteur de coffre - éclairer coffre (info coffre ouvert)

● **IC 52 4V BA Interconnexion entre 75 AR/D et 77 VL/G**
(valable tous niveaux Berline avec option essuie-glace arrière)

voie 1 (A28B) essuie-vitre AR (+ AA)
voie 2 (525) essuie-vitre AR (cadenceur)
voie 3 (531) essuie-vitre AR (alimentation temporisée pour lavage)
voie 4 (M5210) essuie-vitre AR (masse)

AFFECTATION DES VOIES DANS LES CONNECTEURS

● **IC 52 6V JN Interconnexion entre 75 AR/D et 77 VL/G**
(spécifique Break)

voie 1 (525) essuie-vitre AR (cadenceur)
voie 2 (A28B) essuie-vitre AR (+AA)
voie 3 (531) essuie-vitre AR (alimentation temporisée pour lavage)
voie 4 (M5215) essuie-vitre AR (masse)
voie 5 (M8120) contacteur coffre alarme antivol (masse)
voie 6 (8616) contacteur coffre alarme antivol

● **IC 53 4V BA Interconnexion entre 77 VL/G et faisceau essuyage/lavage AR**
(spécifique Break)

voie 1 (525) essuie-vitre AR (cadenceur)
voie 2 (A28B) essuie-vitre AR (+AA)
voie 3 (531) essuie-vitre AR (alimentation temporisée pour lavage)
voie 4 (M5215) essuie-vitre AR (masse)

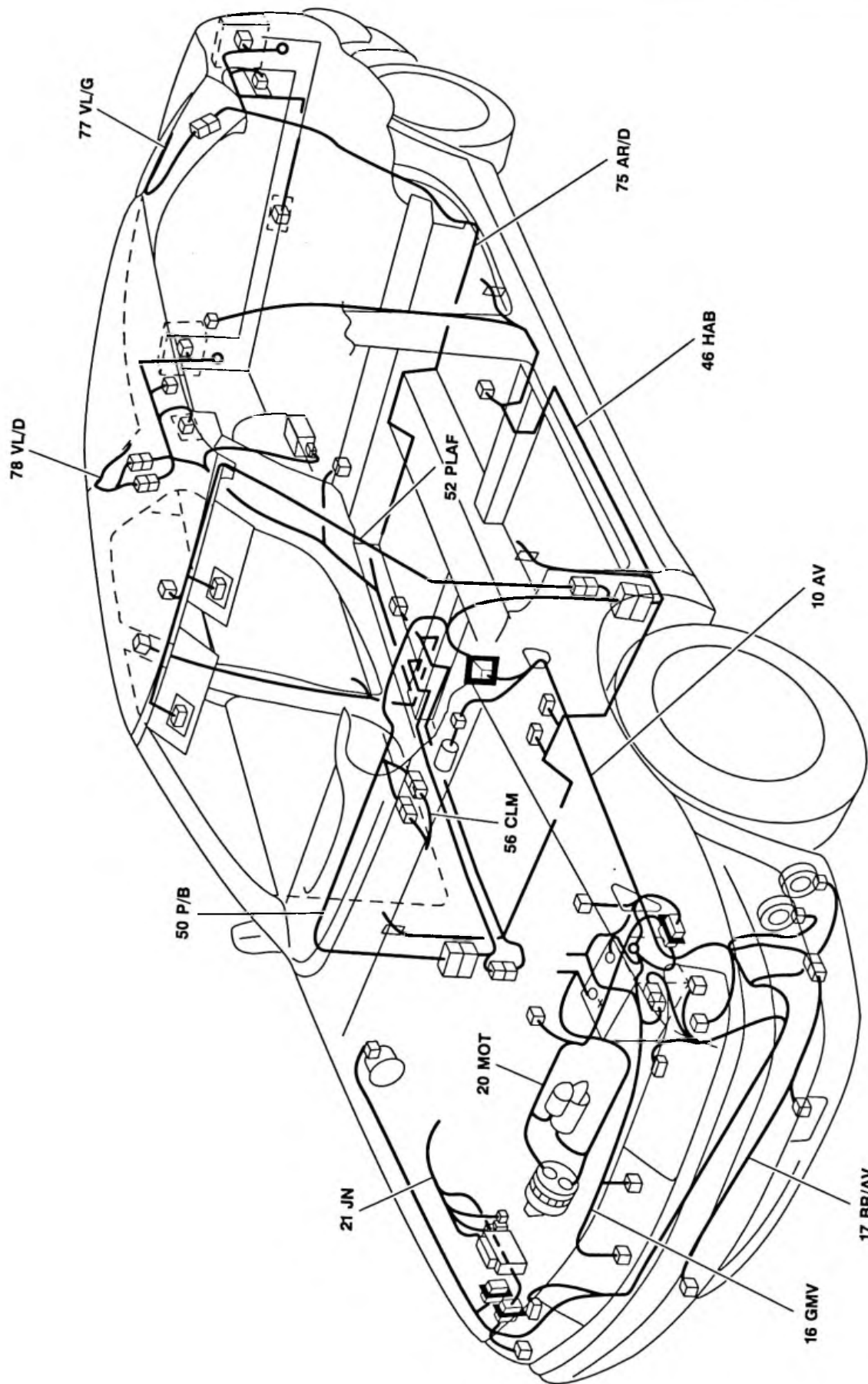

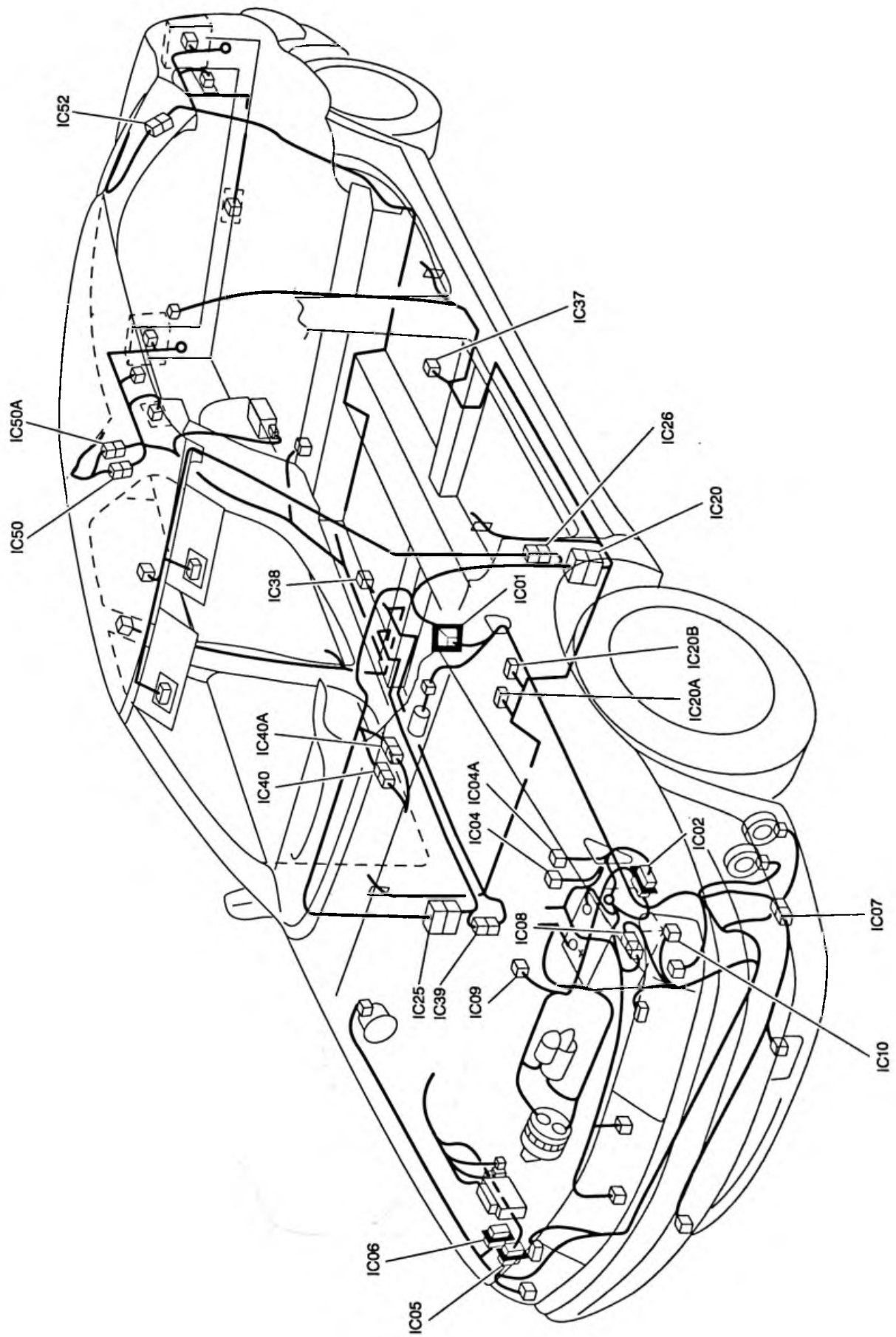

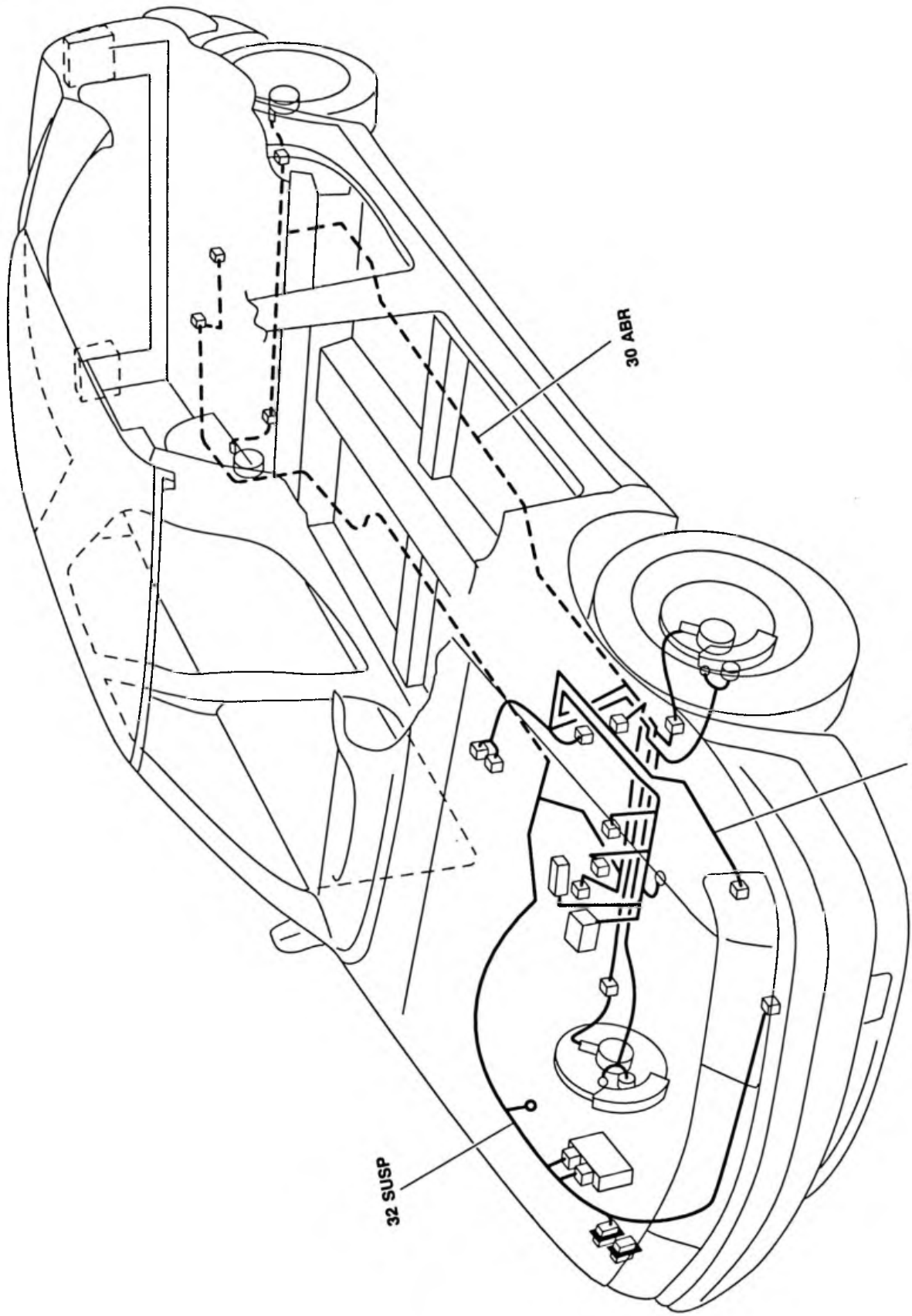

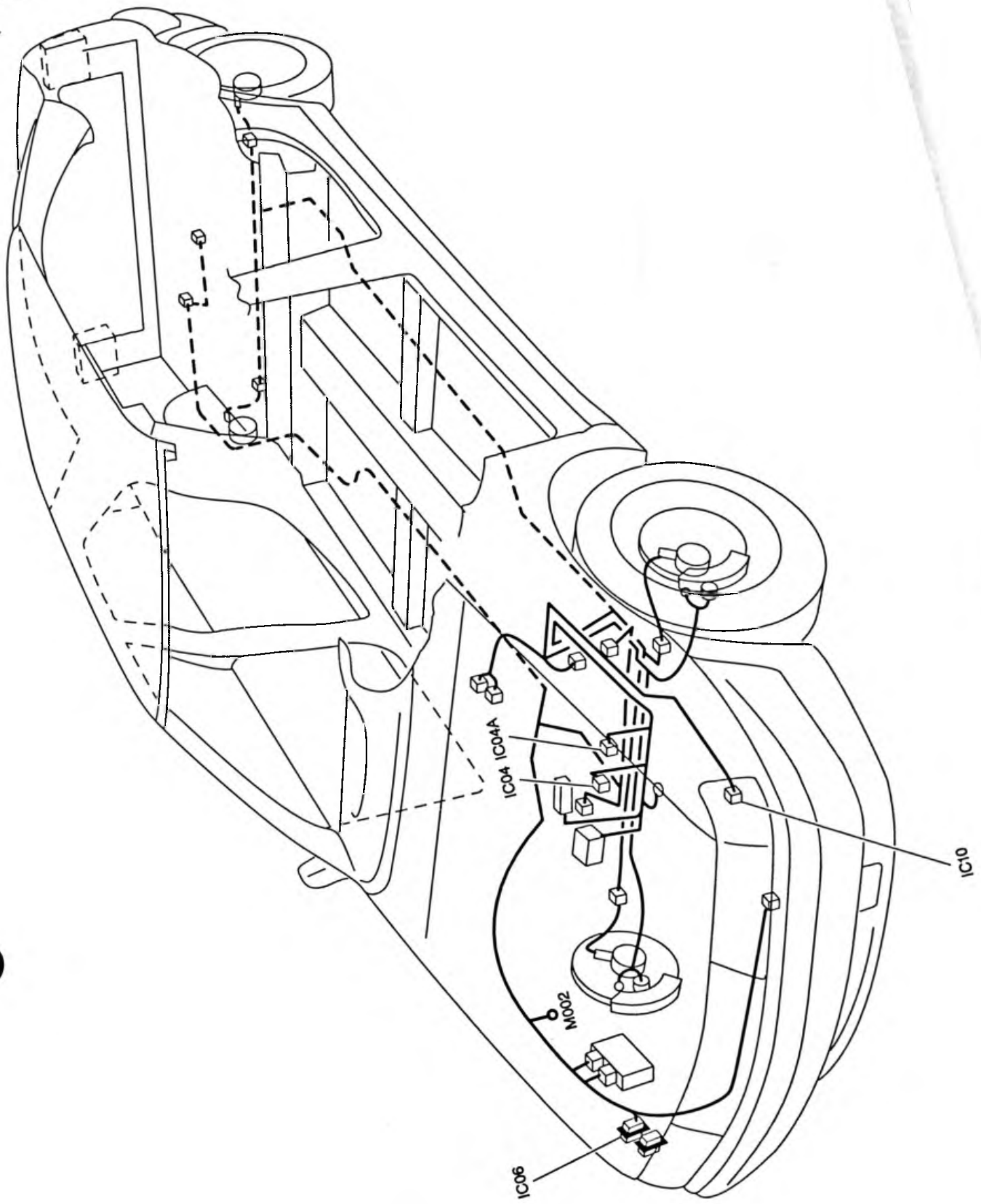

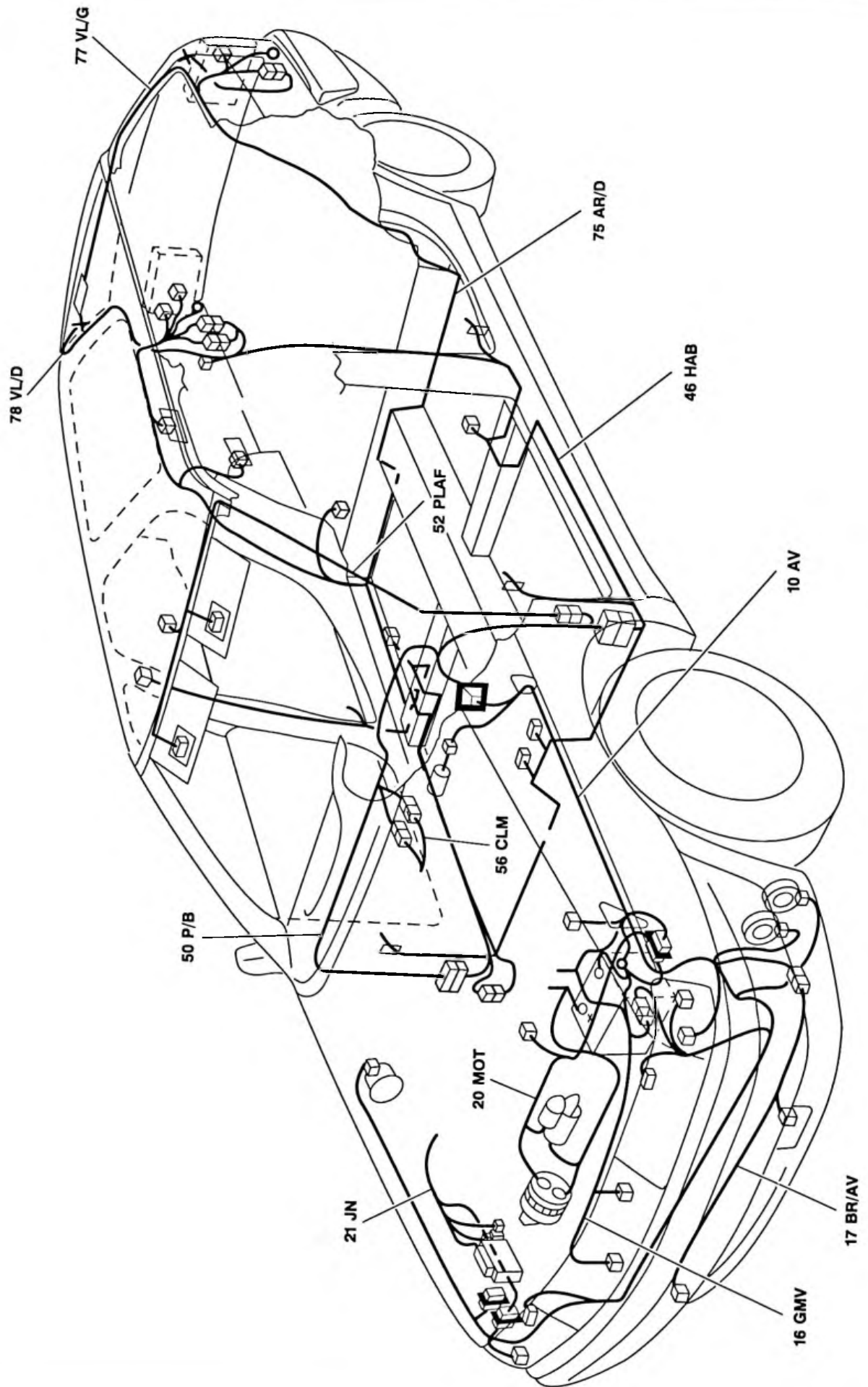

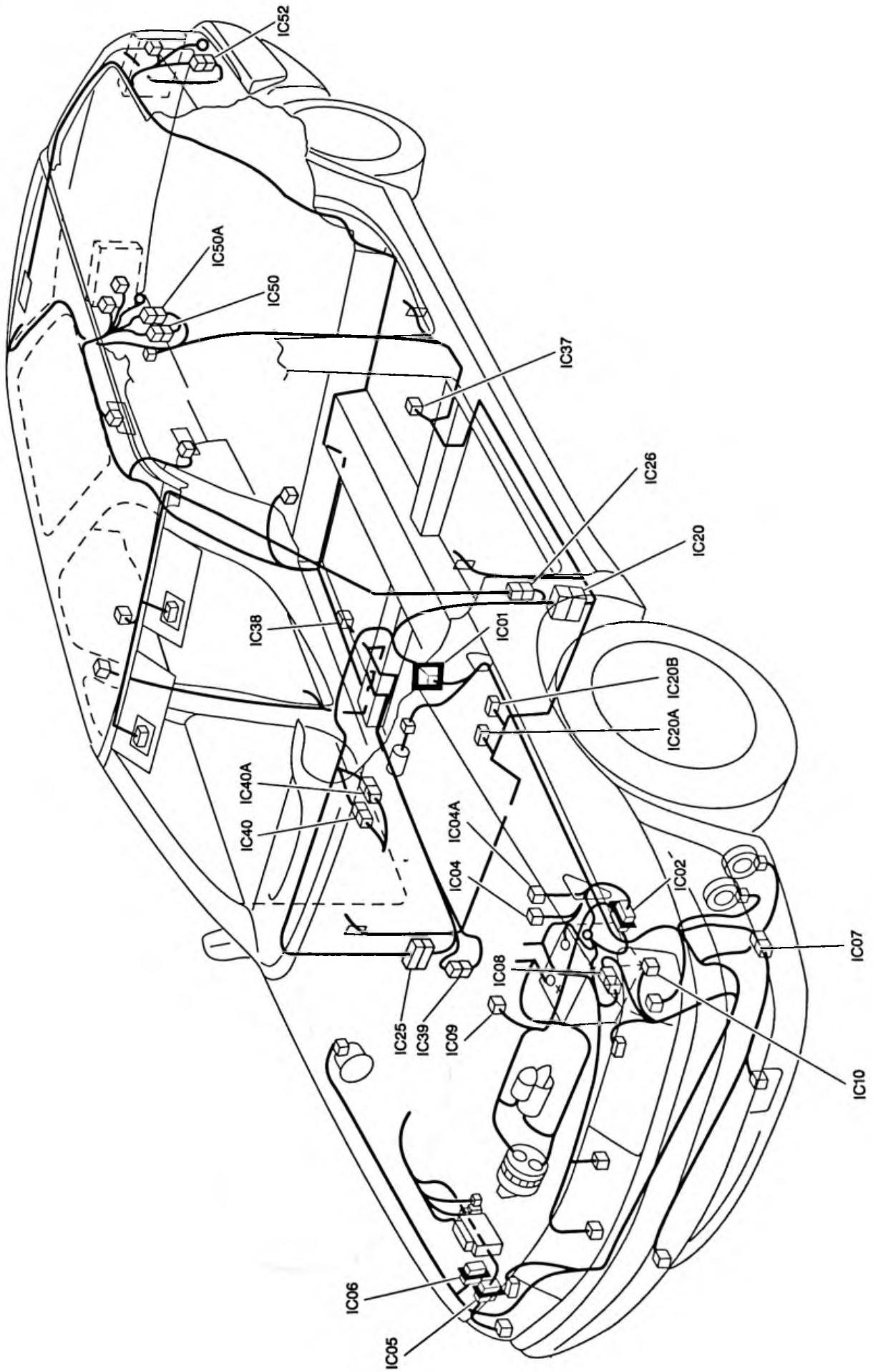

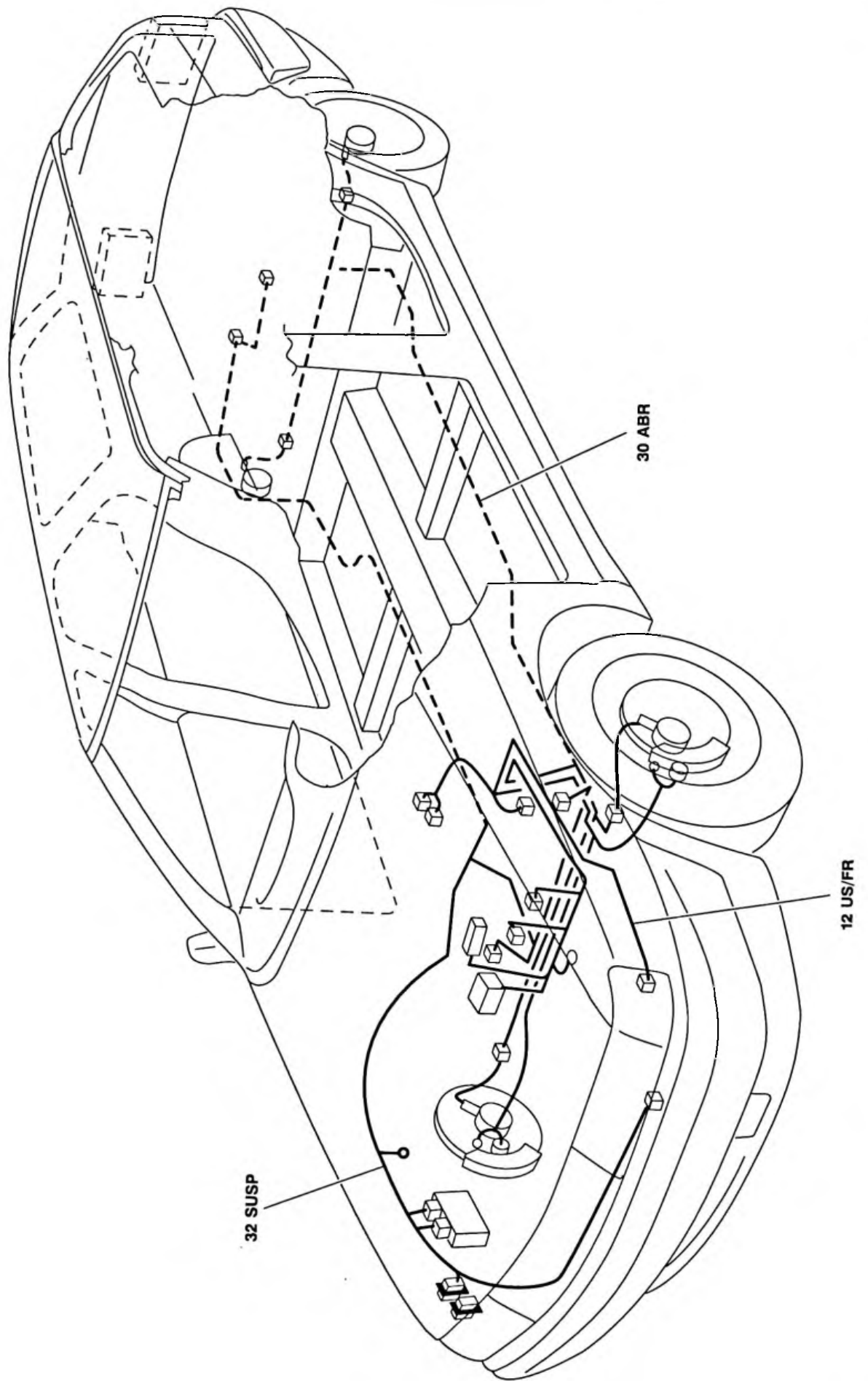

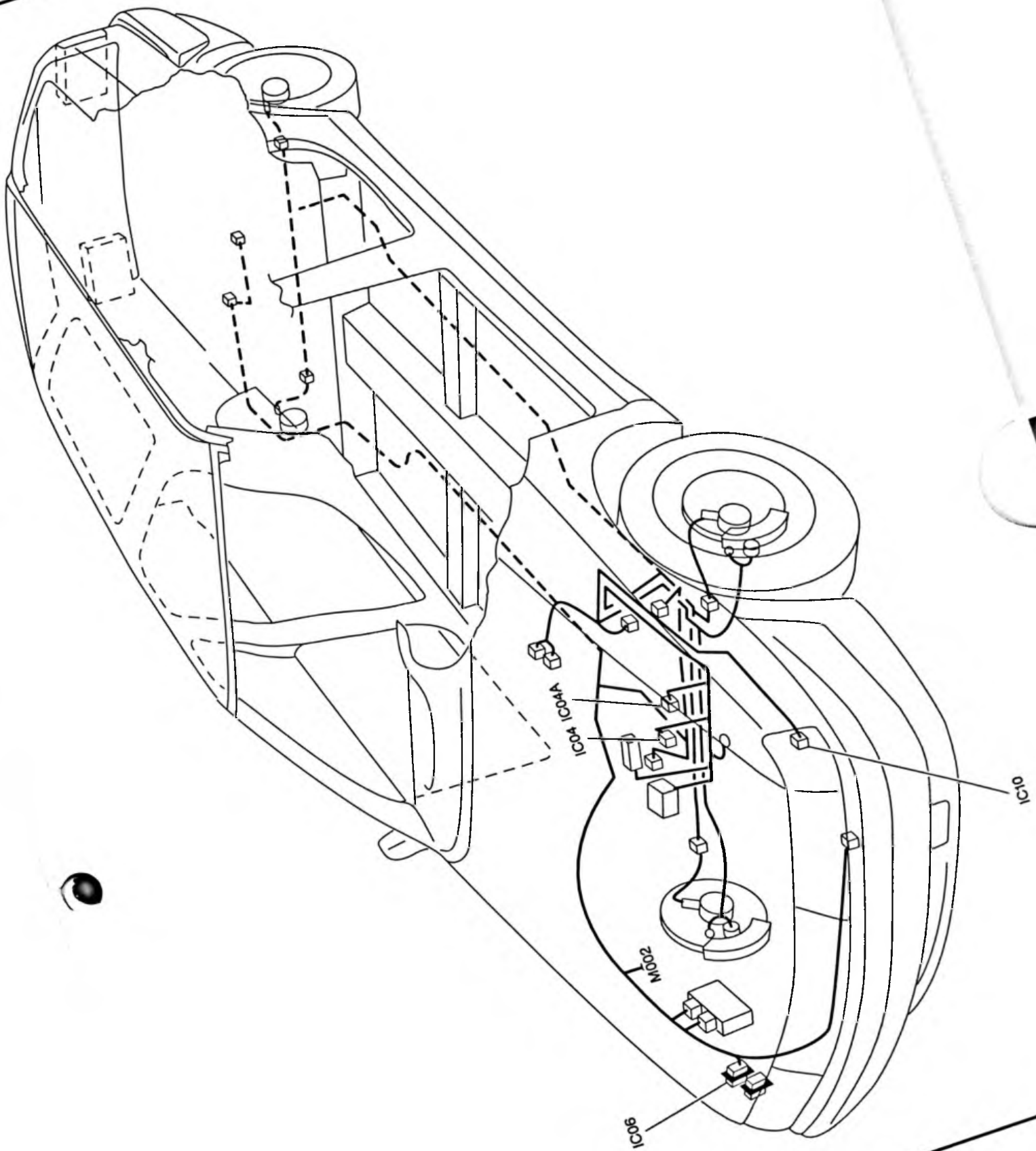

Xantia

JUILLET 1996

OPR : 7114 →

RÉF.

BRE 0203 F

SCHEMATIQUE ELECTRIQUE

- DIRECTION A GAUCHE
ANNEE-MODELE 1997

Groupe signalisation - Eclairage extérieur
Groupe éclairage intérieur
Groupe Information Conducteur
Groupe lavage-essuyage

TOME 2

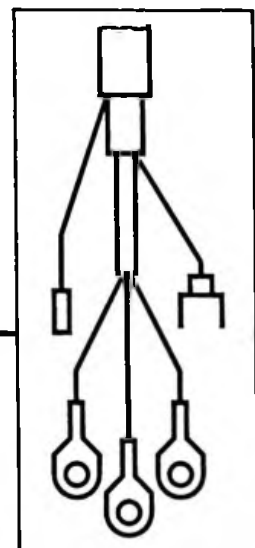

AUTOMOBILES CITROËN
DIRECTION COMMERCE EUROPE
DOCUMENTATION APRÈS VENTE

ATTENTION

ACCESSOIRES ELECTRIQUES AUXILIAIRES

Le circuit électrique du véhicule est conçu pour fonctionner avec les équipements de série ou optionnels.

Certains accessoires électriques, ou la façon dont ils sont montés, peuvent avoir des effets néfastes sur le fonctionnement du véhicule, c'est-à-dire les circuits électroniques de commande, le circuit audio et le circuit de charge électrique.

Pour toute installation d'équipements électriques complémentaires, il est **IMPERATIF** de respecter les branchements séries (se reporter à cette brochure, ou aux Notices de montage Accessoire).

SOMMAIRE

LISTE DES SCHEMAS (par groupe).....	P	II
AFFECTATION BOITES FUSIBLES (sous capot moteur).....	P	2
AFFECTATION BOITES FUSIBLES (dans compartiment habitacle) BF00.....	P	5
IMPLANTATION RELAIS (sous capot moteur).....	P	8
IMPLANTATION RELAIS (sous aile avant gauche).....	P	9
IMPLANTATION RELAIS (dans compartiment habitacle)	P	10
PRISE DIAGNOSTIC	P	12
CONNECTEUR DE TRAVERSEE DE CLOISON IC01	P	14
IMPLANTATION DES POINTS DE MASSE BERLINE.....	P	16
IMPLANTATION DES POINTS DE MASSE BREAK.....	P	17
LISTE DES SCHEMAS (par ordre alphabétique).....	P	18
GESTION DES EPISSURES	P	185
AFFECTATION DES VOIES PAR CONNECTEUR	P	201
IMPLANTATION FAISCEAUX - INTERCONNEXIONS	P	208
IMPLANTATION FAISCEAUX - INTERCONNEXIONS BREAK.....	P	212

GRUPE SIGNALISATION – ECLAIRAGE EXTERIEUR

20 - Feux brouillard AR.....	p	20
20.1 Feux brouillard AR spécifiques BREAK.....	p	23
20.2 Feux brouillard AV/AR.....	p	26
20.3 Feux brouillard AV/AR spécifiques BREAK.....	p	29
21 - Feux de stop	p	32
21.1 Feux de stop spécifiques BREAK.....	p	35
22 - Feux de recul (BVM).....	p	38
22.1 Feux de recul (BVM) spécifiques BREAK	p	41
22.2 Feux de recul (BVA)	p	44
22.3 Feux de recul (BVA) spécifiques BREAK.....	p	47
23 - Indicateurs de direction + signal danger.....	p	50
23.1 Indicateurs de direction + signal danger spécifiques BREAK	p	53
24 - Feux diurnes (pays Nordique)	p	56
24.1 Feux diurnes (pays Nordique) spécifiques BREAK.....	p	59
25 - Avertisseurs sonores	p	62
26 - Feux de position (sans relais feux diurnes)	p	65
26.1 Feux de position (sans relais feux diurnes) spécifiques BREAK.....	p	68
26.2 Feux de position (avec relais feux diurnes)	p	71
26.3 Feux de position (avec relais feux diurnes) spécifiques BREAK	p	74
26.4 Feux de croisement/route.....	p	77

GRUPE ECLAIRAGE INTERIEUR

30 - Rhéostat d'éclairage (sans relais feux diurnes).....	p	80
30.1 Rhéostat d'éclairage (avec relais feux diurnes).....	p	83
30.2 Lecteurs de cartes (1 lecteur).....	p	86
30.3 Lecteurs de cartes (2 lecteurs).....	p	89
30.4 Lecteurs de cartes (4 lecteurs)	p	92
30.5 Eclairage intérieur Niv. 1	p	95
30.6 Eclairage intérieur (avec condamnation centralisée).....	p	98
30.7 Eclairage intérieur (avec condamnation centralisée) spécifiques BREAK	p	101
30.8 Eclairage miroir de courtoisie	p	104
30.9 Eclairage miroir de courtoisie (avec toit ouvrant)	p	107
30.10 Eclairage sélecteur de vitesse (BVA)	p	110

GRUPE INFORMATION CONDUCTEUR

40 - Indicateur et alerte température eau moteur (Essence)	p 116
40.1 Indicateur et alerte température eau moteur (Essence, Réfrigération)	p 119
40.2 Indicateur et alerte température eau moteur, présence eau dans gazole (Diesel atmosphérique)	p 122
40.3 Niveau et alerte température eau moteur, présence eau dans gazole (Diesel atmosphérique, Réfrigération).....	p 125
40.4 Niveau et alerte température eau moteur, présence eau dans gazole (Diesel turbo sauf DHX et P8C).....	p 128
40.5 Niveau et alerte température eau moteur, présence eau dans gazole (Diesel turbo, Réfrigération et DHX et P8C).....	p 131
40.6 Niveau eau lave-glace	p 134
41 - Pression huile moteur.....	p 137
41.1 Pression et niveau huile moteur	p 140
41.2 Pression, niveau et température huile moteur.....	p 143
43 - Jauge à carburant.....	p 146
44 - Frein de stationnement.....	p 149
44.1 Témoin usure frein/manocontact hydraulique	p 152
47 - Bruiteur oubli d'éclairage Niv. 1	p 155
47.1 Bruiteur oubli d'éclairage Niv. 2-3 (sans relais feux diurnes)	p 158
47.2 Bruiteur oubli d'éclairage Niv. 2-3 (avec relais feux diurnes)	p 161
47.3 Bruiteur survitesse	p 164
47.4 Voyant ceinture de sécurité.....	p 167
48 - Voyant surchauffe catalyseur	p 170

GRUPE LAVAGE ESSUYAGE

50 - Essuie-vitre/lave-vitre AV	p 173
52 - Essuie-vitre/lave-vitre AR	p 176
52.1 Essuie-vitre/lave-vitre AR spécifique BREAK.....	p 179
54 - Lave-projecteurs	p 182

GENERALITES

BOITIERS FUSIBLES SOUS CAPOT MOTEUR

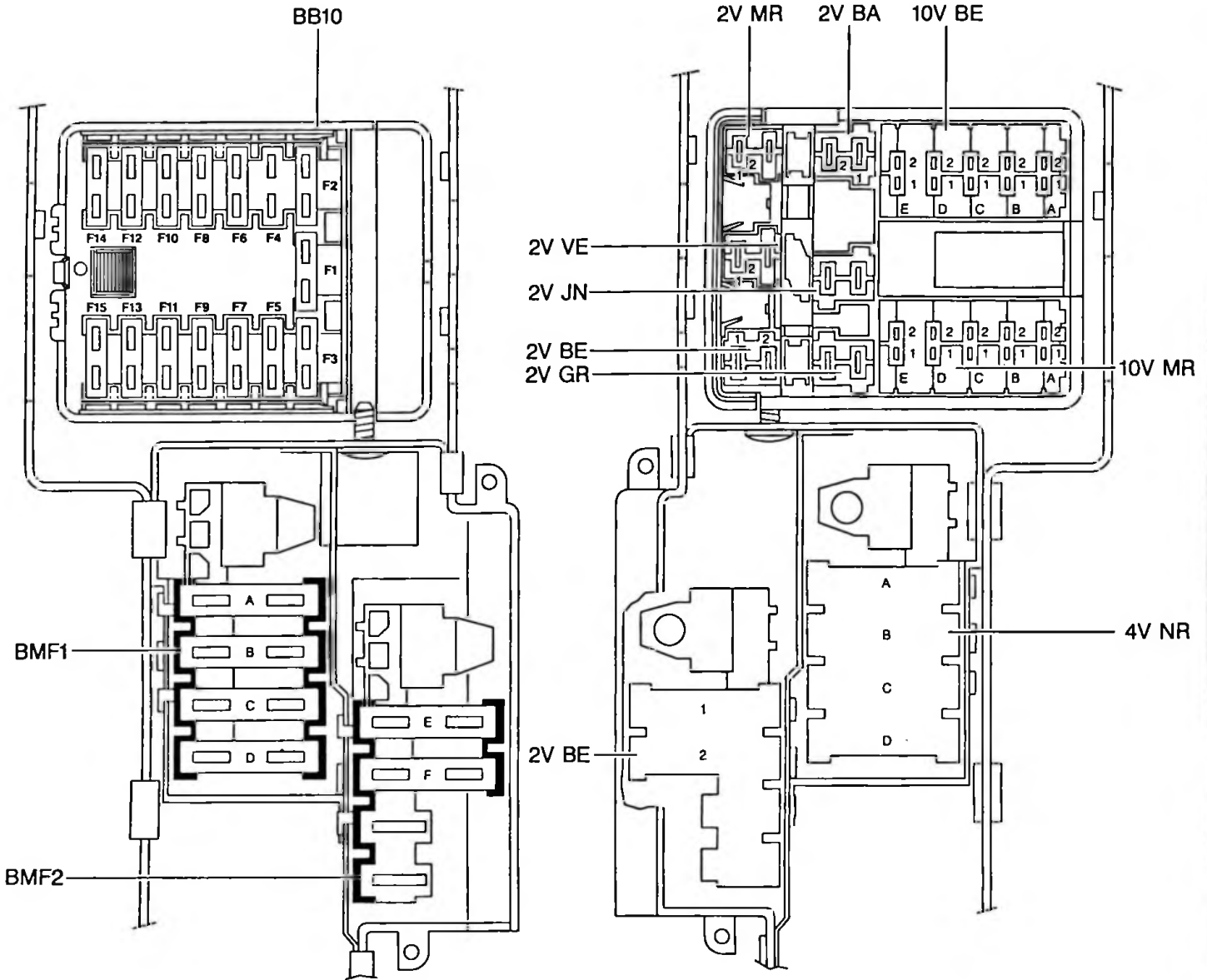

GENERALITES

BOITIERS FUSIBLES SOUS CAPOT MOTEUR

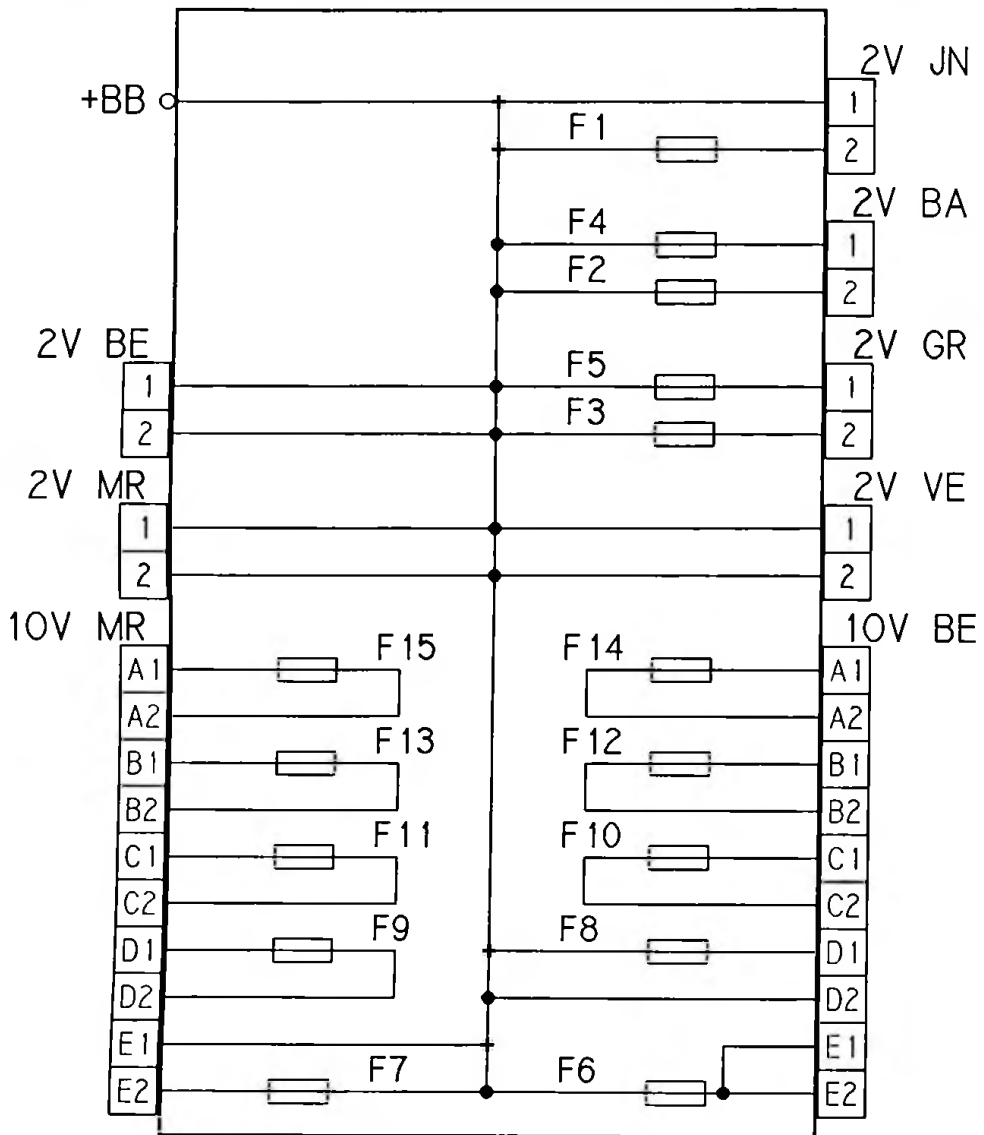

BB 10

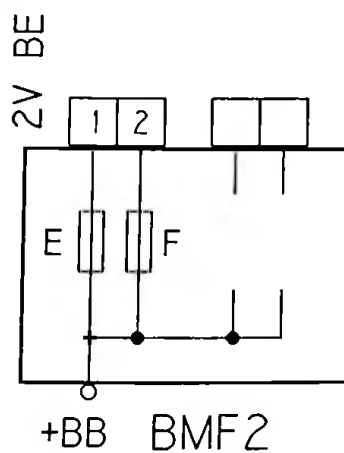
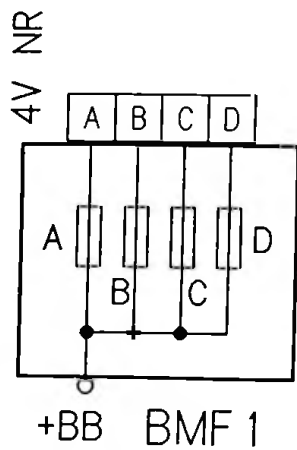

GENERALITES

BOITIERS FUSIBLES SOUS CAPOT MOTEUR

BB10

F1	20A	ABS
F2		Libre
F3	30	GMV ou libre
F4	-	Libre
F5	30A	GMV ou libre
F6	30A	Temporisateur lave-phares Brouillard avant
F7	5A	Injection ou libre
F8	5A	Hydractive
F9	10A	Relais pompe à carburant
F10	5A	Commande temporisateur lave-phares
F11	5A	Relais sonde LAMBDA
F12	10A	Feux de route (gauche)
F13	10A	Feux de route (droit)
F14	10A	Feux de croisement (gauche)
F15	10A	Feux de croisement (droit)

BMF1

A	60A	Contacteur antivol
B	40A	Contacteur antivol
C	80A	Boîtier fusibles (BF00)
D	40A	Commutateur éclairage (0002) Boîtier fusibles (BF00)

BMF2

E	40A	GMV (fortes motorisations)
F	40A	GMV (fortes motorisations) ou libre
G	-	Libre
H	-	Libre

GENERALITES

BOITIER FUSIBLES DANS COMPARTIMENT HABITACLE (BF00)

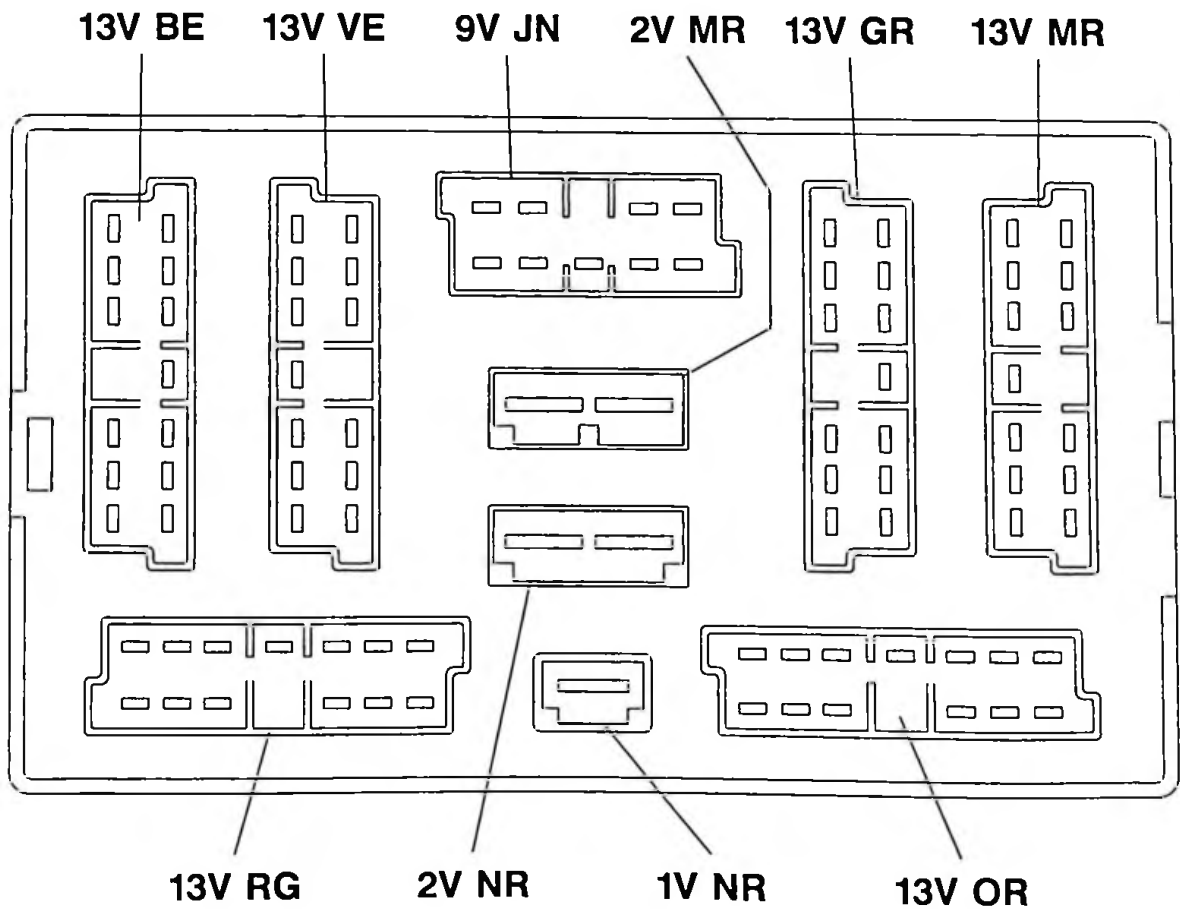
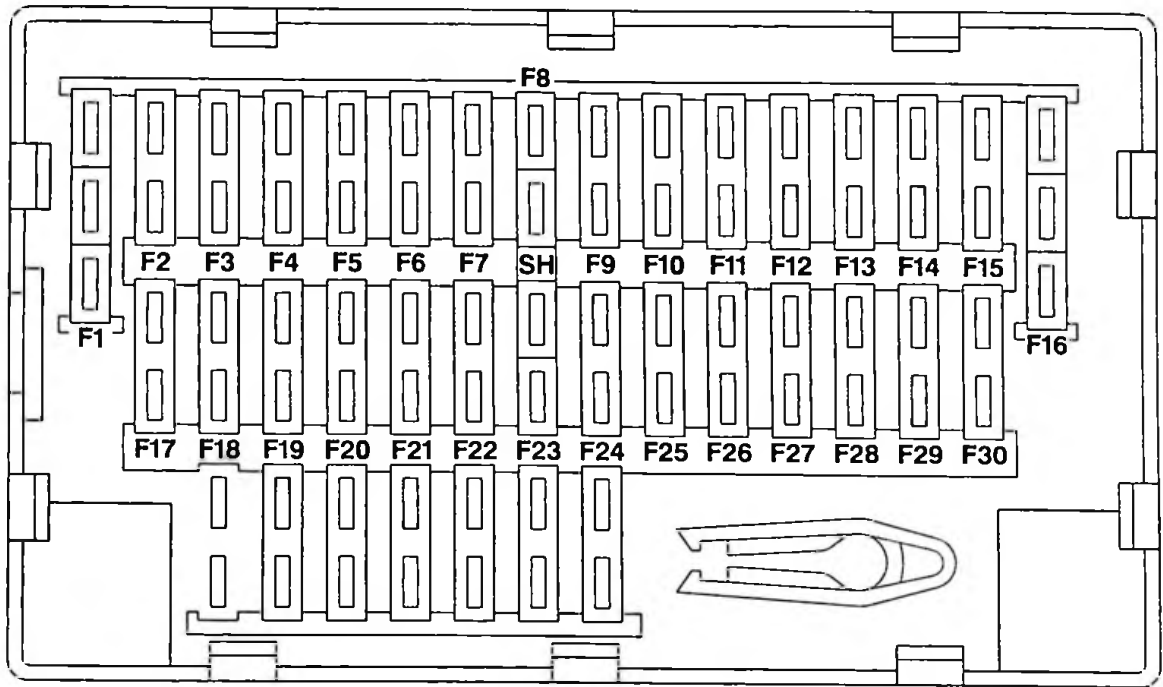

GENERALITES

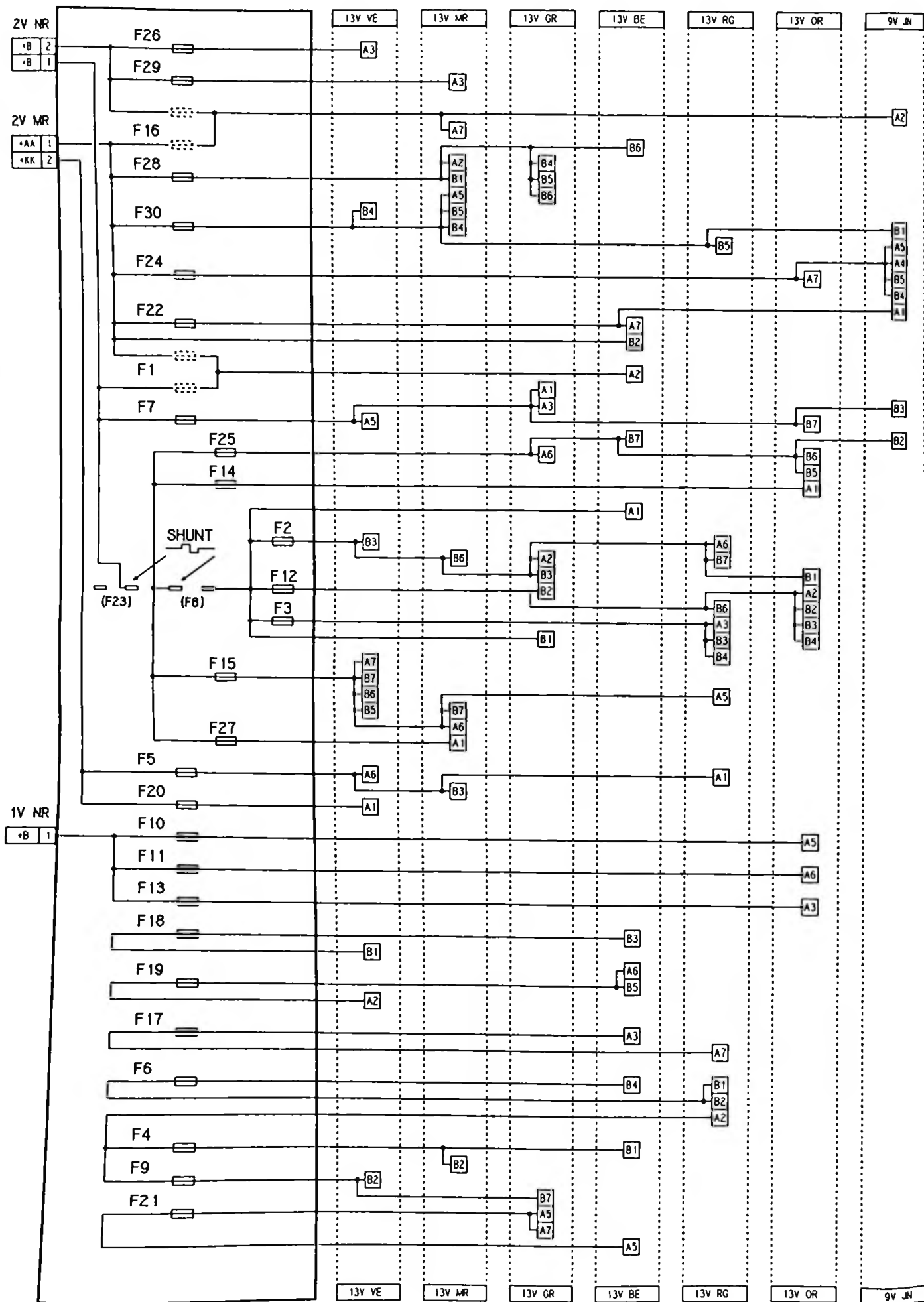

GENERALITES

BOITIER FUSIBLES DANS COMPARTIMENT HABITACLE (BF00)

F1	+AA +BB	10A 10A	Radio-compact-disque. Radio-compact-disque.
F2	+CC	5A	Clavier anti-démarrage codé. Capteur vitesse. Bruiteur survitesse. Bruiteur oubli éclairage. Commande groupe motoventilateur. Prise diagnostic.
F3	+CC	15A	Suspension pilotée.
F4	+VV	10A	Feux de position avant gauche, arrière droit. Oubli d'éclairage.
F5	+KK	15A	Sièges chauffants. Interrupteur lunette arrière chauffante. Relais feux diurnes.
F6	+CC	10A	ABR. Régulation de vitesse.
F7	+BB	20A	Avertisseur . Attelage remorque
F8	+CC	30A	Uniquement utilisé lors du parcage en U.P.
SH	+BB		- F8 est à remplacer par un shunt placé à cheval sur F8 et F23 lors de la livraison du véhicule.
F9	+VV	5A	Feux de position avant droit, arrière gauche.
F10	+BB	30A	Lève-vitres arrière.
F11	+BB	30A	Sièges chauffants. Toit ouvrant.
F12	+CC	10A	Climatisation. Embrayage compresseur réfrigération. Feu de recul. Combiné. Contacteur de stop.
F13	+BB	30A	Sièges électriques.
F14	+BB	10A	Boîtier température eau. Calculateur injection. Relais coupure réfrigération.
F15	+BB	20A	Prise diagnostic. Temporisation plafonnier. Eclairage coffre. Interface compact-disque.
F16	+BB +AA	20A 20A	Allume-cigare. Libre.
F17	+BB	-	Libre.
F18	-	10A	Feu brouillard arrière.
F19	+VV	10A	Equipotentiel veilleuses.
F20	+KK	30A	Pulseur climatisation ou réfrigération.
F21	+BB	30A	Lève-vitres avant.
F22	+AA	20A	Toit ouvrant. Rétroviseurs électriques. Condamnation lève-vitres arrière. Sièges électriques.
F23	+BB	-	Emplacement du shunt parc pour coupure des consommateurs permanents.
F24	+AA	30A	Essuie-vitre avant. Moteur et temporisateur essuie-vitre avant. Eclairage sélecteur BVA.
F25	+BB	5A	Mémoire autoradio. Plip. Montre.
F26	+BB	15A	Interrupteur feux de détresse.
F27	+BB	30A	Condamnation centralisée.
F28	+AA	15A	Pompe et voyant niveau lave-vitre. Interrupteur et temporisateur essuie-vitre arrière. Centrale clignotante. Moteur essuie-vitre arrière.
F29	+BB	30A	Lunette arrière chauffante. Rétroviseurs chauffants.
F30	+AA	15A	Eclairage plafonnier, habitacle et vide-poches. Combiné. Lève-vitres avant et arrière.

GENERALITES

IMPLANTATION RELAIS SOUS CAPOT MOTEUR

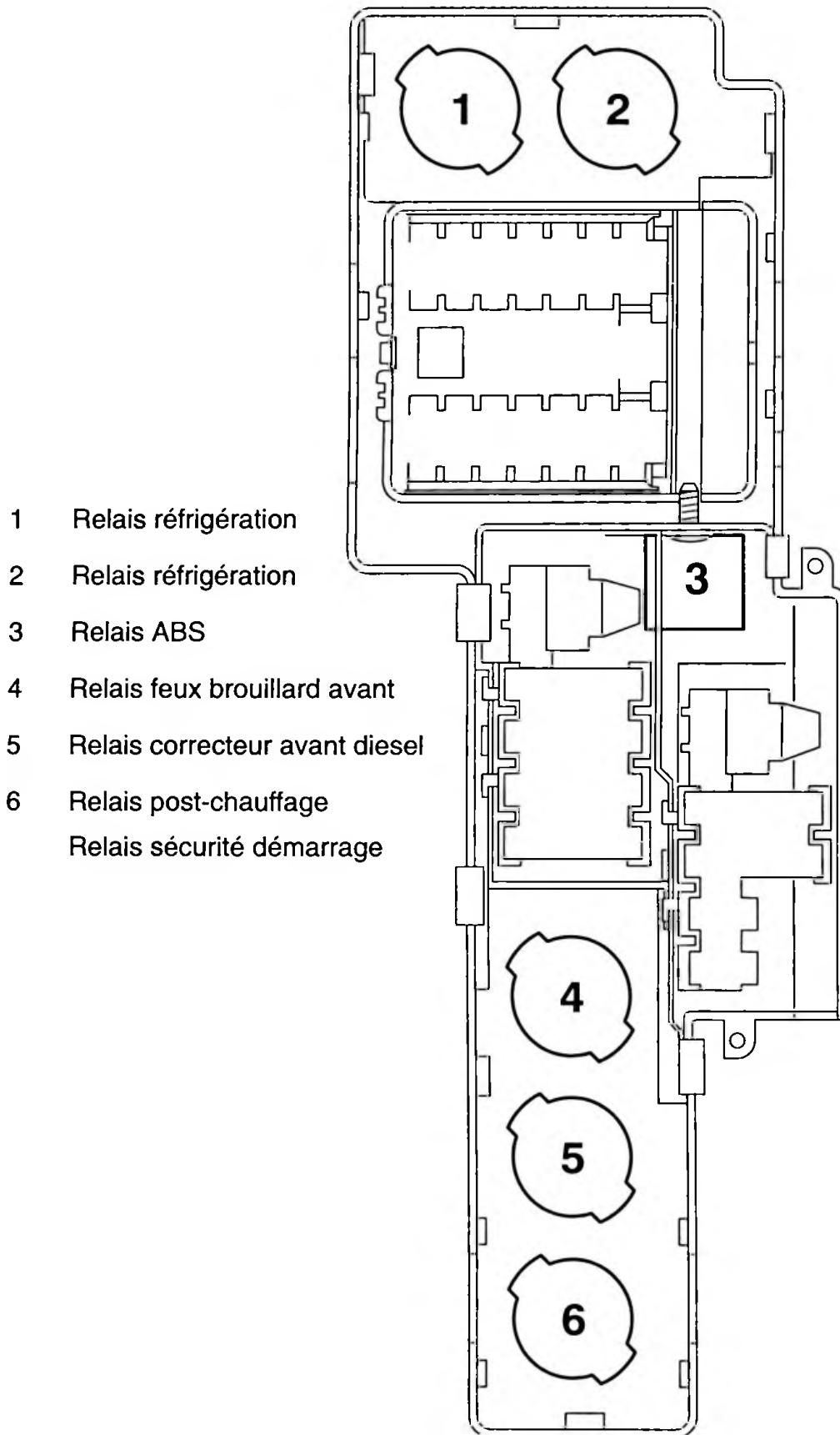

GENERALITES

IMPLANTATION RELAIS SOUS AILE AVANT GAUCHE

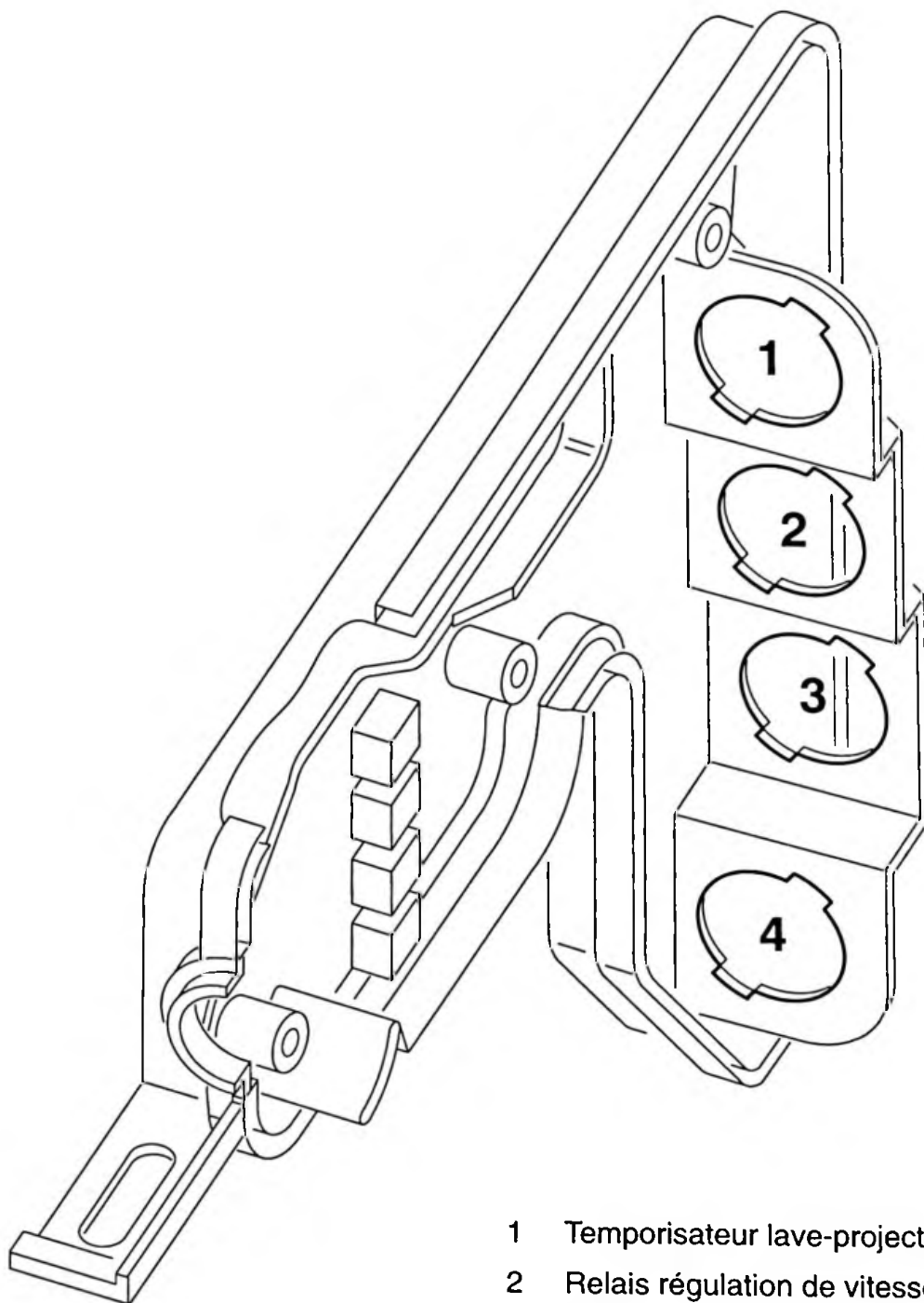

- 1 Temporisateur lave-projecteurs
- 2 Relais régulation de vitesse
- 3 Non utilisé
- 4 Non utilisé

GENERALITES

IMPLANTATION RELAIS DANS COMPARTIMENT HABITACLE

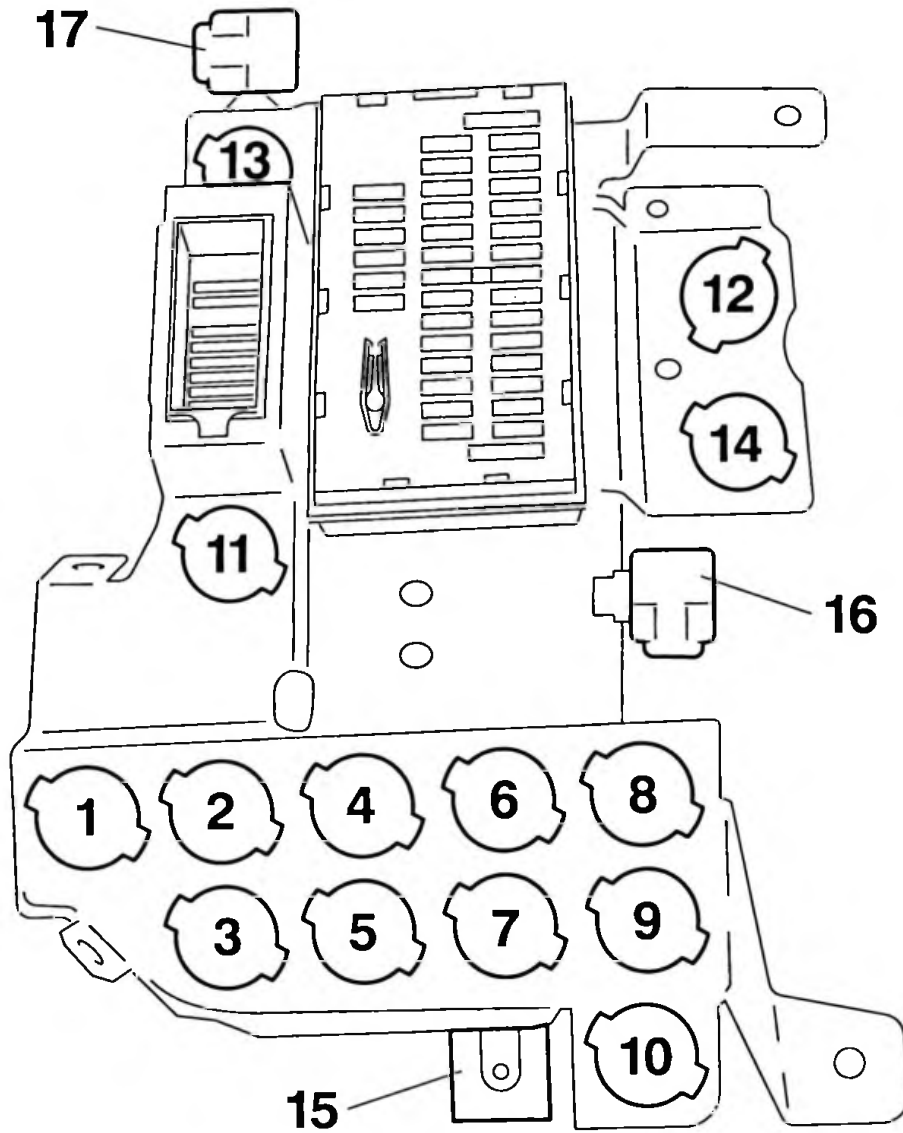

IMPLANTATION RELAIS DANS COMPARTIMENT HABITACLE

- 1 Relais sièges chauffants (8308)
- 2 Relais avertisseur à compresseur (2505)
- 3 Relais lève-vitres avant (6021)
- 4 Relais feux brouillard arrière si avant (2005)
- 5 Relais toit ouvrant (6805)
- 6 Relais condamnation fonctions arrière (6121)
- 7 Relais commande lève-vitres arrière (6125)
- 8 Relais alimentation feux de croisement pour alarme (8617)
- 9 Relais feux diurnes (2400B)
- 10 Relais feux diurnes (2400A)
- 11 Relais alarme (8615)
- 12 Relais lunette chauffante (8116)
- 13 Centrale clignotante (2305)
- 14 Bruiteur oubli éclairage (4720)
- 15 Temporisateur essuie-vitre avant (5010)
- 16 Bruiteur radio-téléphone (8483)
- 17 Bruiteur survitesse (4740)

GENERALITES

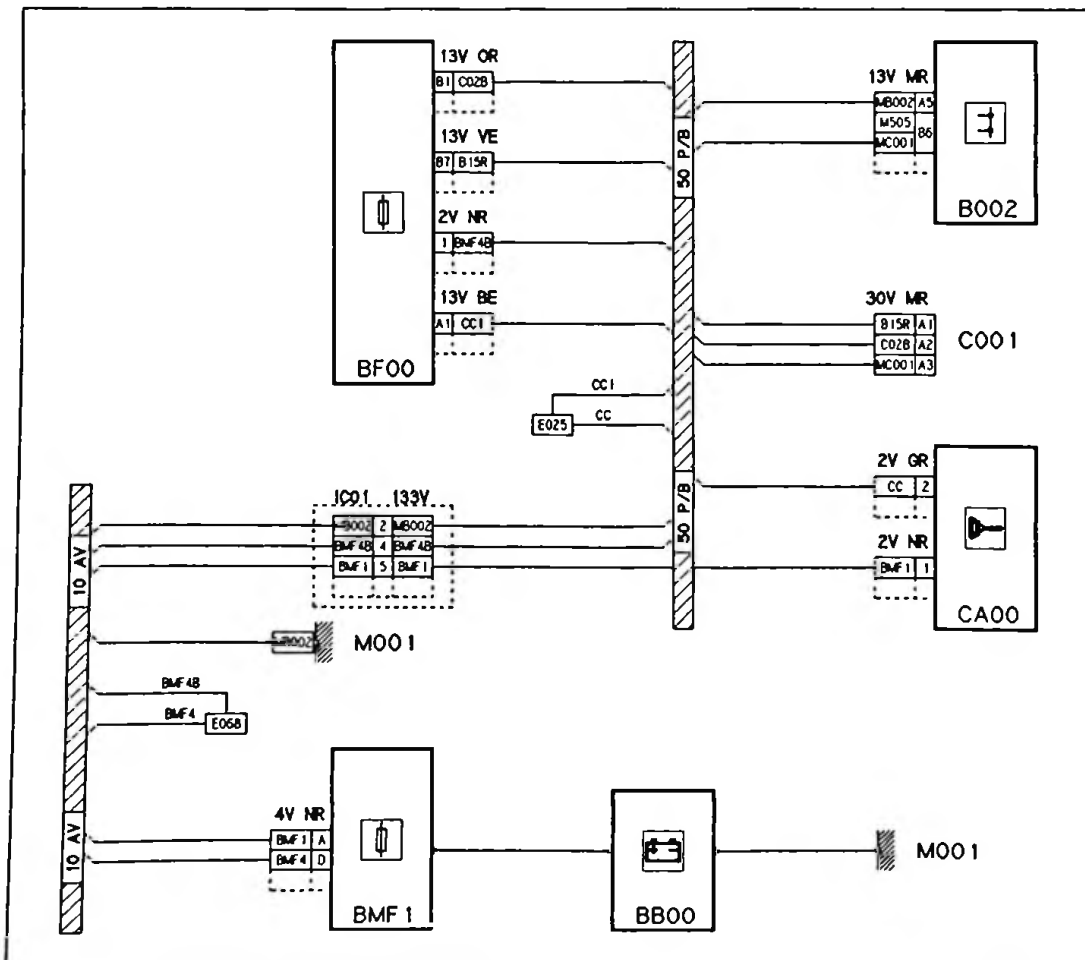
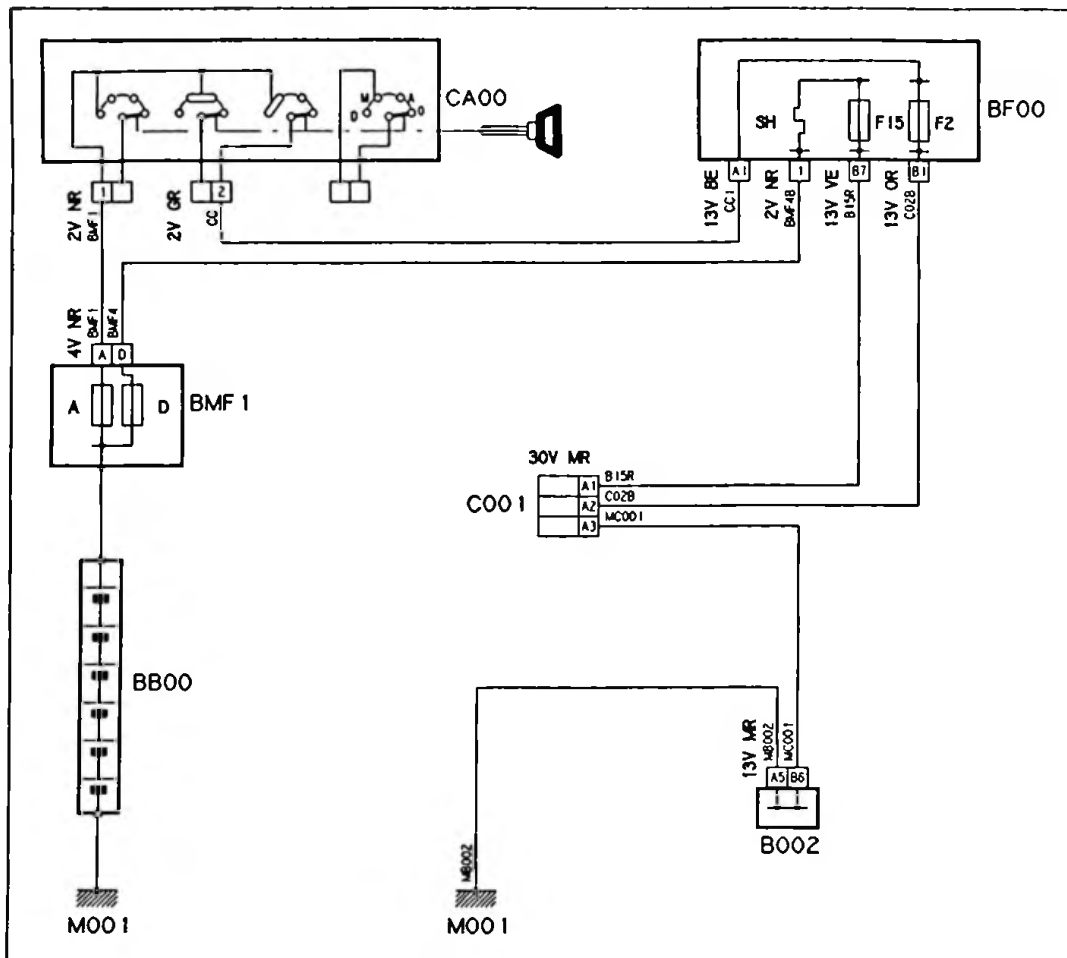

GENERALITES

PRISE DIAGNOSTIC

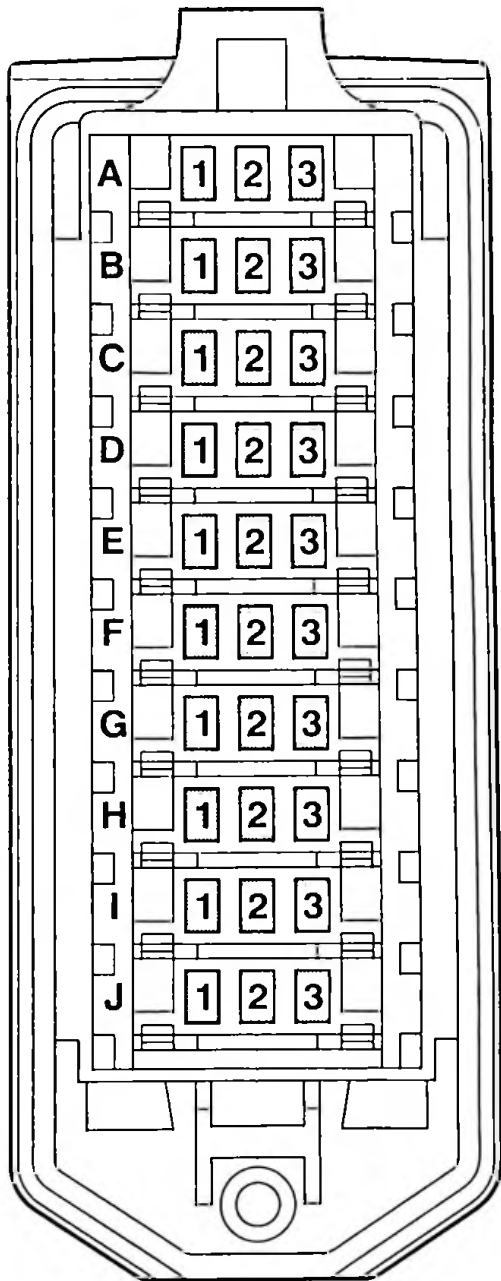

Voie	Affectation	
A1	+ Permanent	
A2	+ Après contact	
A3	Masse moteur	} Alimentation testeur (maxi 4A)
B1	- Capteur PMH (Diesel)	
B2	Masse caisse	
B3	Signal compte-tours/+ capteur PMH (Diesel)	
C1	Contrôle moteur ligne K bus ISO	
C2	Contrôle moteur ligne L bus ISO	
C3	Contrôle moteur sortie voyant	
D1	Test GMV1/test boîtier BITRON : relecture	
D2	Test prétensionneur de ceinture	
D3	Commande relais alimentation moteur tournant	
E1	A.D. antiblocage/antipatinage	
E2	A.D. suspension variable	
E3	A.D. direction assistée	
F1	A.D. climatisation	
F2	A.D. sièges à mémoire	
F3	A.D. air-bag	
G1	A.D. BVA électronique/embrayage piloté	
G2	A.D. roues arrière directrices	
G3	A.D. différentiel piloté	
H1	A.D. régulation de vitesse	
H2	A.D. ordinateur de bord	
H3	A.D. supercondamnation	
I1	A.D. commande rétroviseurs	
I2	A.D. alarme	
I3	A.D. antidémarrage codé	
J1	A.D. unité multiplexage	
J2	Réservé	
J3	Réservé	

CONNECTEUR DE TRAVERSEE DE CLOISON IC01

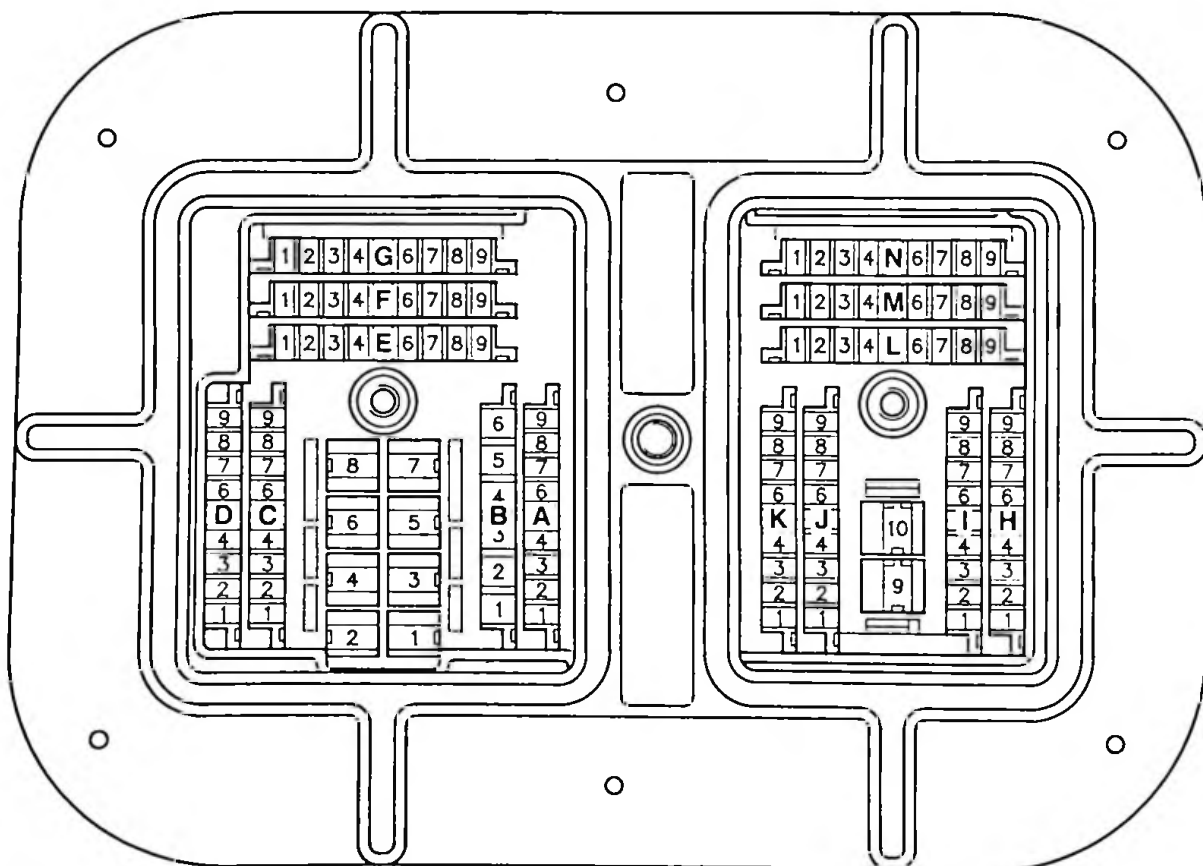
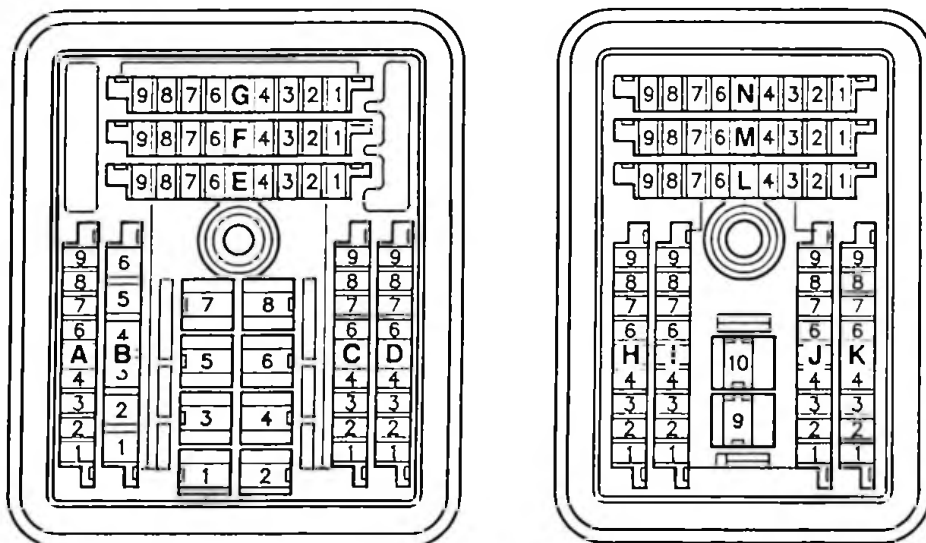

GENERALITES

MODULE A

1	(A28B)	essuie-vitre AV (+)
2	(500)	essuie-vitre AV (1 ^{ère} vitesse)
3	(501)	essuie-vitre AV (2 ^{ème} vitesse)
4	(503)	essuie-vitre AV (arrêt fixe)
5	(M500)	essuie-vitre AV (masse)
6	(250B)	avertisseur (+)
7	(M250B)	avertisseur (masse)
8	(250A)	avertisseur (+)
9	(M250A)	avertisseur (masse)

MODULE B

1	(1010)	démarrreur (+)
2	(121)	pompe à essence (+)
3	(814)	coupure consommateurs permanents
4	(8062)	compresseur réfri (+)

MODULE C

1	(V09B)	lanterne droite
2	(PC4A)	croisement droit
3	(PR4A)	route droit
4	(2341)	clignotant droit
5	(510)	lave-vitre AV
6	(530)	lave-vitre AR ou masse lave-vitre AV
7	(PBI)	commande relais brouillard AV
8	(2332)	rappel clignotant gauche (+)
9	(2342)	rappel clignotant droit (+)

MODULE D

1	(V04)	lanterne gauche
2	(PC3B)	croisement gauche
3	(PR3A)	route gauche
4	(2331)	clignotant gauche
5	(441)	pression hydraulique
6	(444)	usure plaquettes
7	(APV1)	réserve Niv. 1 - Niv. 2 - Niv. 3
8	(APV2)	réserve Niv. 1 - Niv. 2 - Niv. 3
9	(APV3)	réserve Niv. 1 - Niv. 2 - Niv. 3

MODULE E

1	(C12)	recul (+)
2	(220)	recul (retour)
3	(1070)	charge
4	(410)	pression huile
5	(405)	température eau (alerte)
6	(401)	température eau (indicateur)
7	(415)	niveau huile (+)
8	(414)	niveau huile (-)
9	(C02D)	capteur vitesse (+ AC)

MODULE F

1	(CC2)	injection ou préchauffage (+ AC)
2	(429)	compte-tours (- diesel)
3	(428)	compte-tours (- injection ou + diesel)
4	(D428)	compte-tours (diesel blindage)
5	(403)	voyant eau gaz oil
6	(435)	voyant préchauffage ou voyant sur-chauffe pot catalytique
7	(140)	diagnostic K
8	(141)	diagnostic L
9	(4800)	voyant diagnostic

MODULE G

1	(162)	signal capteur vitesse
2	(1510)	diagnostic GMV - D1
3	(C02A)	motoventilateur (+ APCC relais post ventilation)
4	(820)	ADC voie 3 (entrée)
5	(821)	ADC voie 4 (sortie)
6	(822)	ADC voie 14 (alimentation)
7	(404)	voyant préalerte T° eau (diesel turbo)
8	(8053)	réfri (+ AC ON)
9	(405A)	niveau eau (turbo essence et diesel)

MODULE H

1	(7713)	suspension capteur volant (B1)
2	(7700)	suspension capteur volant (A1)
3	(7701)	suspension capteur volant (A3)
4	(7708)	suspension pédale (V2)
5	(7707)	suspension pédale (V3)
6	(7709)	suspension pédale (V1)
7	(413)	température huile (alerte)
8	(411)	température huile (indicateur)
9	(409)	niveau lave-vitre (témoin)

MODULE I

1	(C03A)	suspension (+ APC)
2	(7715)	suspension (diagnostic)
3	(450)	suspension(+ lanternes)
4	(7710)	suspension info ferme
5	(7718)	suspension info porte
6	(7717)	suspension info coffre
7	(7714)	suspension capteur volant (B3)

MODULE J

1	(449)	ABR (témoin)
2	(C06)	ABR (+C--)
3	(7046)	ABR (stop) ou 11 BTE
4	(704)	ABR (diagnostic)

MODULE K

1	(7313)	régule vitesse (+ alimentation pompe voie 1 du boîtier)
2	(7312)	régule vitesse (électro pompe - voie 6 du boîtier)
3	(7311)	régule vitesse (moteur pompe - voie 7 du boîtier)
4	(7336)	régule vitesse (voie 9 du boîtier) pour 4 HP 14 ou embrayage pour P8C
5	(7309)	régule vitesse (stop)
6	(7316)	régule vitesse (voie 10 du boîtier) pour 4 HP 14
7	(7326)	régule vitesse (annulation) P8C
8	(7325)	régule vitesse (accélération/mémoire) P8C
9	(7327)	régule vitesse (décélération) P8C

MODULE L

5	(101)	commande feu diurne
---	-------	---------------------

FICHES UNITAIRES

1	(MB003)	masse
2	(MB002)	masse
3	(BMF3A)	+ direct
4	(BMF4B)	+ direct
5	(BMF1)	+ direct
6	(BMF2)	+ direct
7	(BMF3B)	+ direct
8	(BMF4A)	+ direct

IMPLANTATION DES POINTS DE MASSE

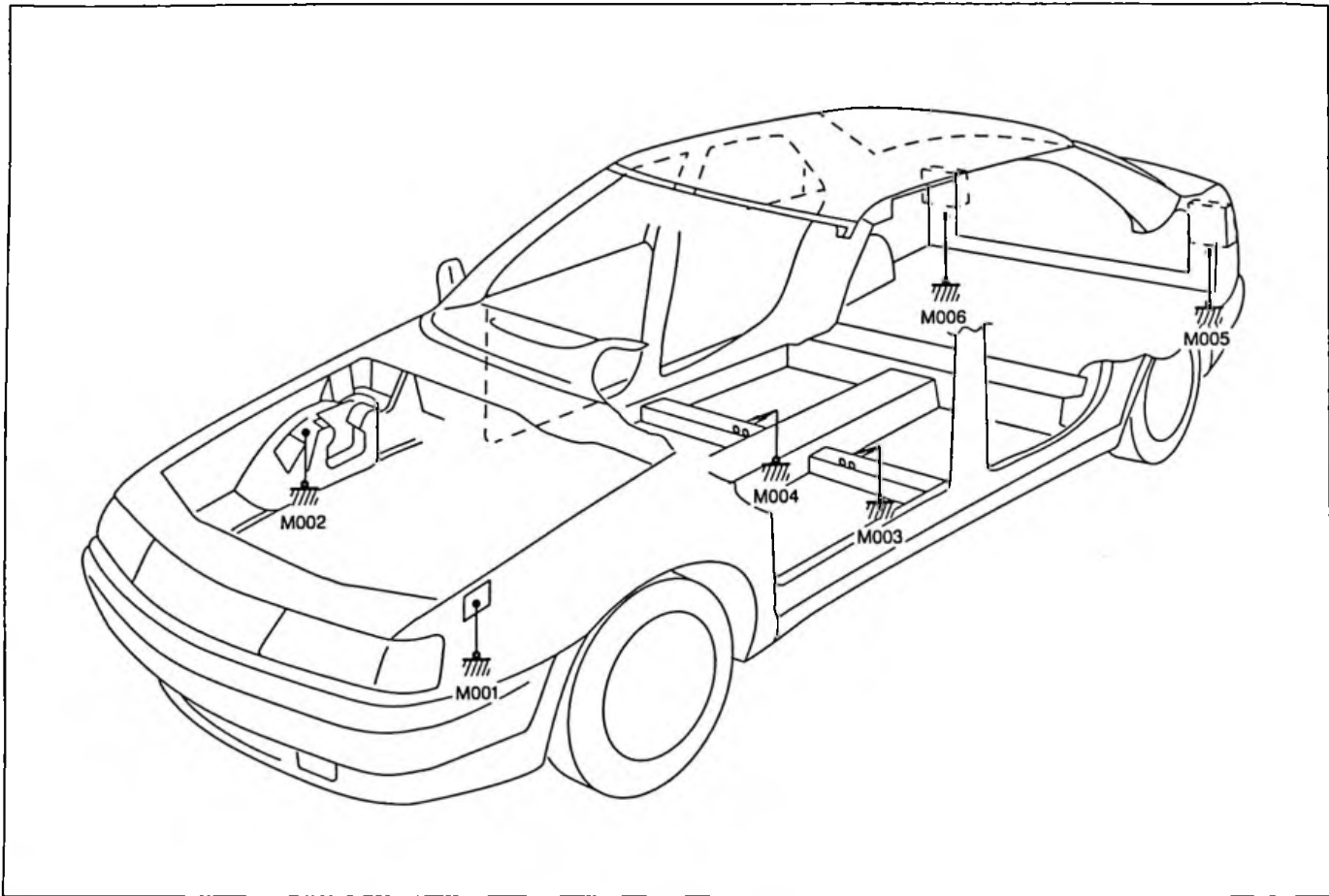

- M001 *Points de masse sur le support de la boîte fusibles sous capot moteur.*
- M002 *Point de masse sur le support moteur de caisse avant droit.*
- M003 *Points de masse sur la traverse sous siège avant gauche.*
- M004 *Points de masse sur la traverse sous siège avant droit.*
- M005 *Point de masse derrière feux de caisse arrière gauche.*
- M006 *Point de masse derrière feux de caisse arrière droit.*

Masse autoradio, au pied de la planche de bord (voir schémas).

IMPLANTATION DES POINTS DE MASSE

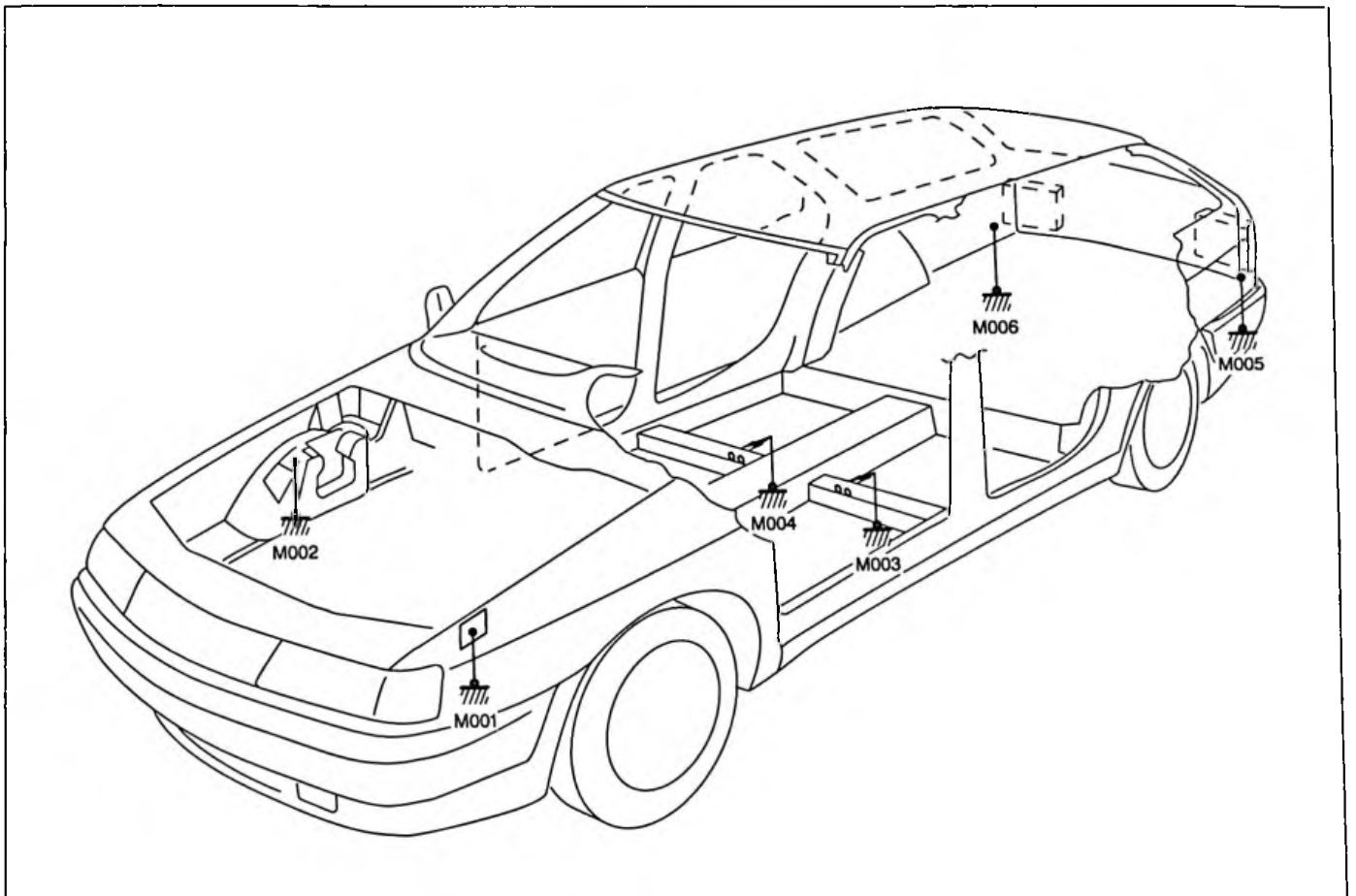

- M001 *Points de masse sur le support de la boîte fusibles sous capot moteur.*
- M002 *Point de masse sur le support moteur de caisse avant droit.*
- M003 *Points de masse sur la traverse sous siège avant gauche.*
- M004 *Points de masse sur la traverse sous siège avant droit.*
- M005 *Point de masse derrière feux de caisse arrière gauche.*
- M006 *Point de masse derrière feux de caisse arrière droit.*

Masse autoradio, au pied de la planche de bord (voir schémas).

LISTE DES SCHEMAS (par ordre alphabétique)

Avertisseurs sonores	p 62
Bruiteur oublié d'éclairage Niv. 1	p 155
Bruiteur oublié d'éclairage Niv. 2-3 (sans relais feux diurnes)	p 158
Bruiteur oublié d'éclairage Niv. 2-3 (avec relais feux diurnes)	p 161
Bruiteur survitesse	p 164
Eclairage intérieur Niv. 1	p 95
Eclairage intérieur (avec condamnation centralisée)	p 98
Eclairage intérieur (avec condamnation centralisée) spécifique BREAK	p 101
Eclairage miroir de courtoisie	p 104
Eclairage miroir de courtoisie (avec toit ouvrant)	p 107
Eclairage sélecteur de vitesse (BVA)	p 110
Essuie-vitre/lave-vitre AV	p 173
Essuie-vitre/lave-vitre AR	p 176
Essuie-vitre/lave-vitre AR spécifique BREAK	p 179
Feux brouillard AR	p 20
Feux brouillard AR spécifiques BREAK	p 23
Feux brouillard AV/AR	p 26
Feux brouillard AV/AR spécifiques BREAK	p 29
Feux de croisement/route	p 77
Feux de position (sans relais feux diurnes)	p 65
Feux de position (sans relais feux diurnes) spécifiques BREAK	p 68
Feux de position (avec relais feux diurnes)	p 71
Feux de position (avec relais feux diurnes) spécifiques BREAK	p 74
Feux de recul (BVM)	p 38
Feux de recul (BVM) spécifiques BREAK	p 41
Feux de recul (BVA)	p 44
Feux de recul (BVA) spécifiques BREAK	p 47
Feux de stop	p 32
Feux de stop spécifiques BREAK	p 35
Feux diurnes (pays Nordiques)	p 56
Feux diurnes (pays Nordiques) spécifiques BREAK	p 59
Frein de stationnement	p 149

Indicateur et alerte température eau moteur (Essence).....	p 116
Indicateur et alerte température eau moteur (Essence, Réfrigération).....	p 119
Indicateur et alerte température eau moteur, présence eau dans gazole (Diesel atmosphérique).....	p 122
Indicateurs de direction + signal danger	p 50
Indicateurs de direction + signal danger spécifiques BREAK.....	p 53
Jauge à carburant.....	p 146
Lave-projecteurs	p 182
Lecteurs de cartes (1 lecteur).....	p 86
Lecteurs de cartes (2 lecteurs).....	p 89
Lecteurs de cartes (4 lecteurs).....	p 92
Niveau et alerte température eau moteur, présence eau dans gazole (Diesel atmosphérique, Réfrigération).....	p 125
Niveau et alerte température eau moteur, présence eau dans gazole (Diesel turbo sauf DHX et P8C)	p 128
Niveau et alerte température eau moteur, présence eau dans gazole (Diesel turbo, Réfrigération et DHX et P8C)	p 131
Niveau eau lave-glace	p 134
Pression et niveau huile moteur.....	p 140
Pression huile moteur.....	p 137
Pression, niveau et température huile moteur	p 143
Rhéostat d'éclairage (sans relais feux diurnes)	p 80
Rhéostat d'éclairage (avec relais feux diurnes)	p 83
Témoin usure frein/manocontact hydraulique	p 152
Voyant ceinture de sécurité	p 167
Voyant surchauffe catalyseur	p 170

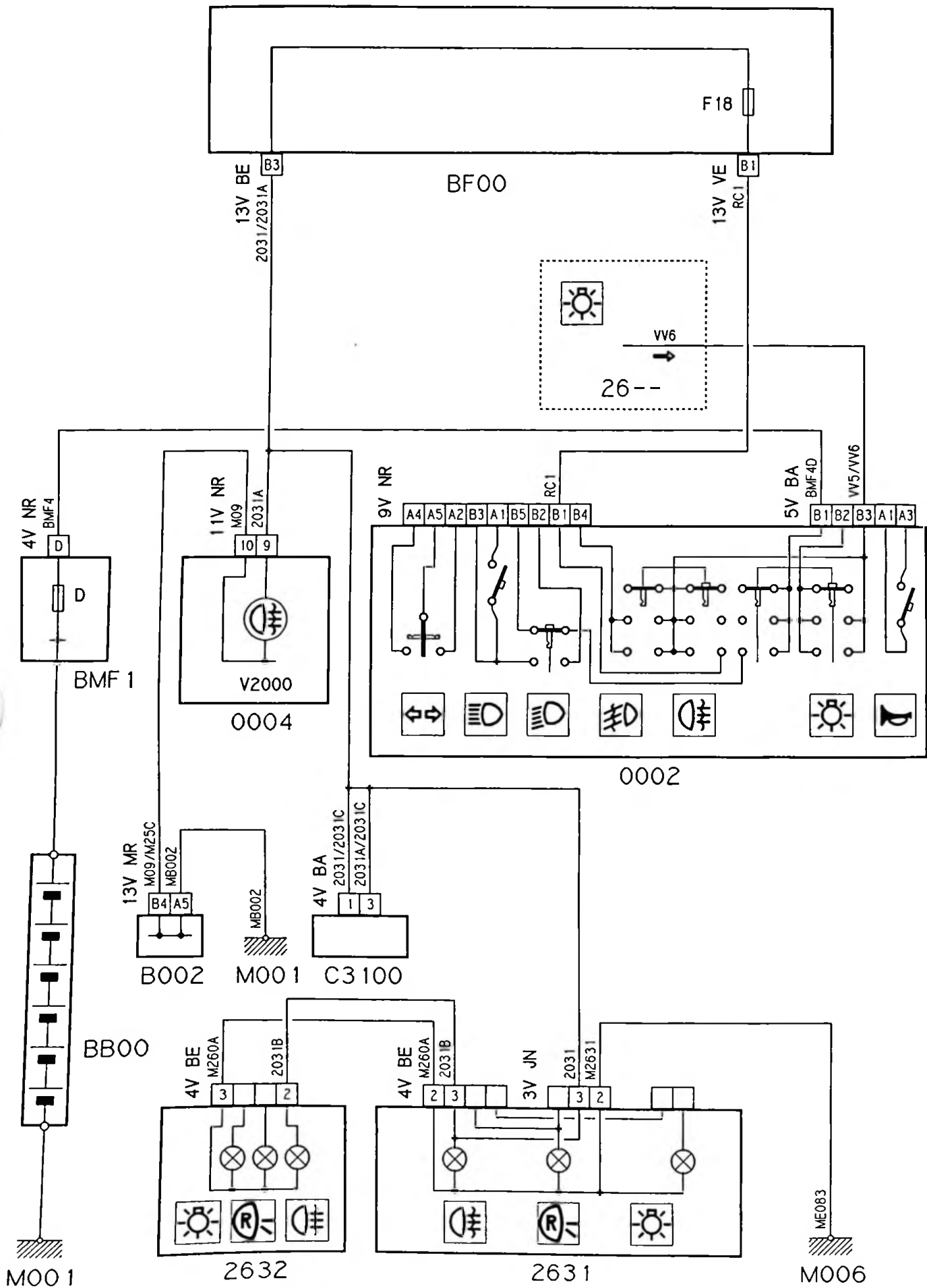

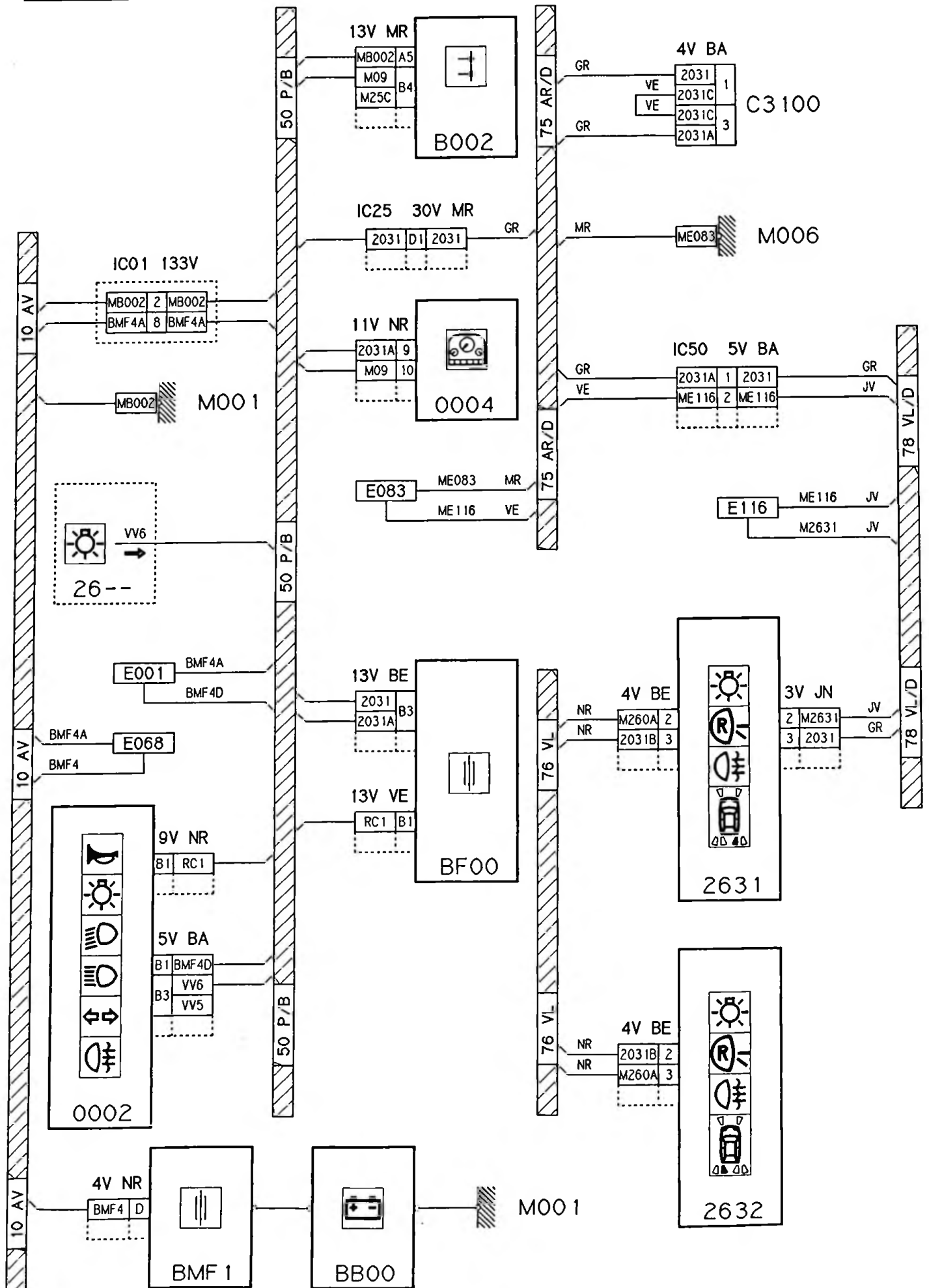

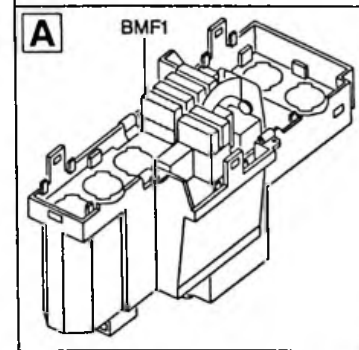
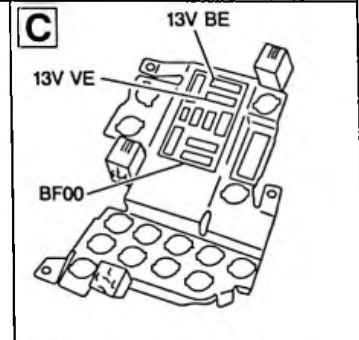
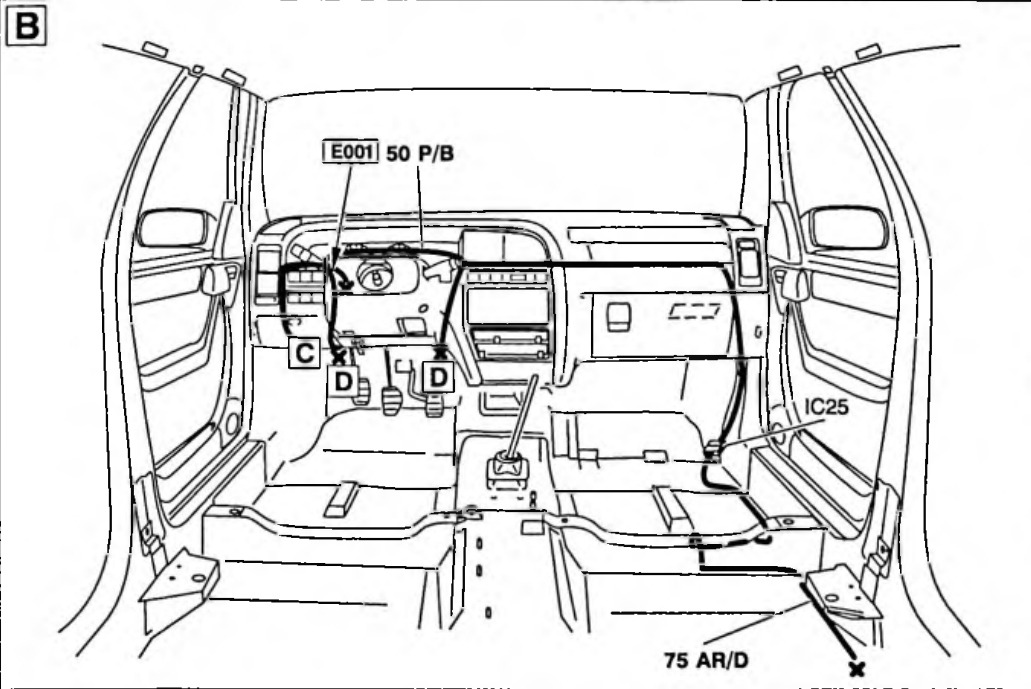
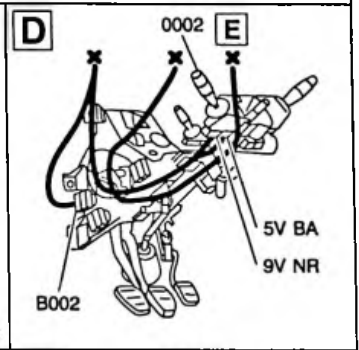
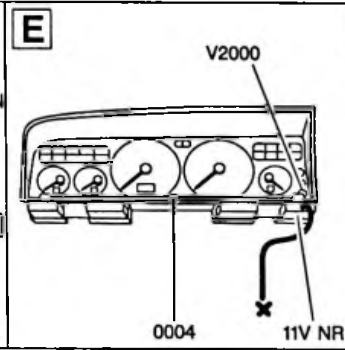
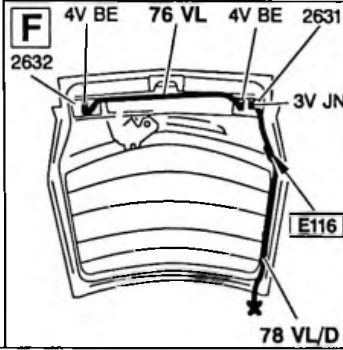
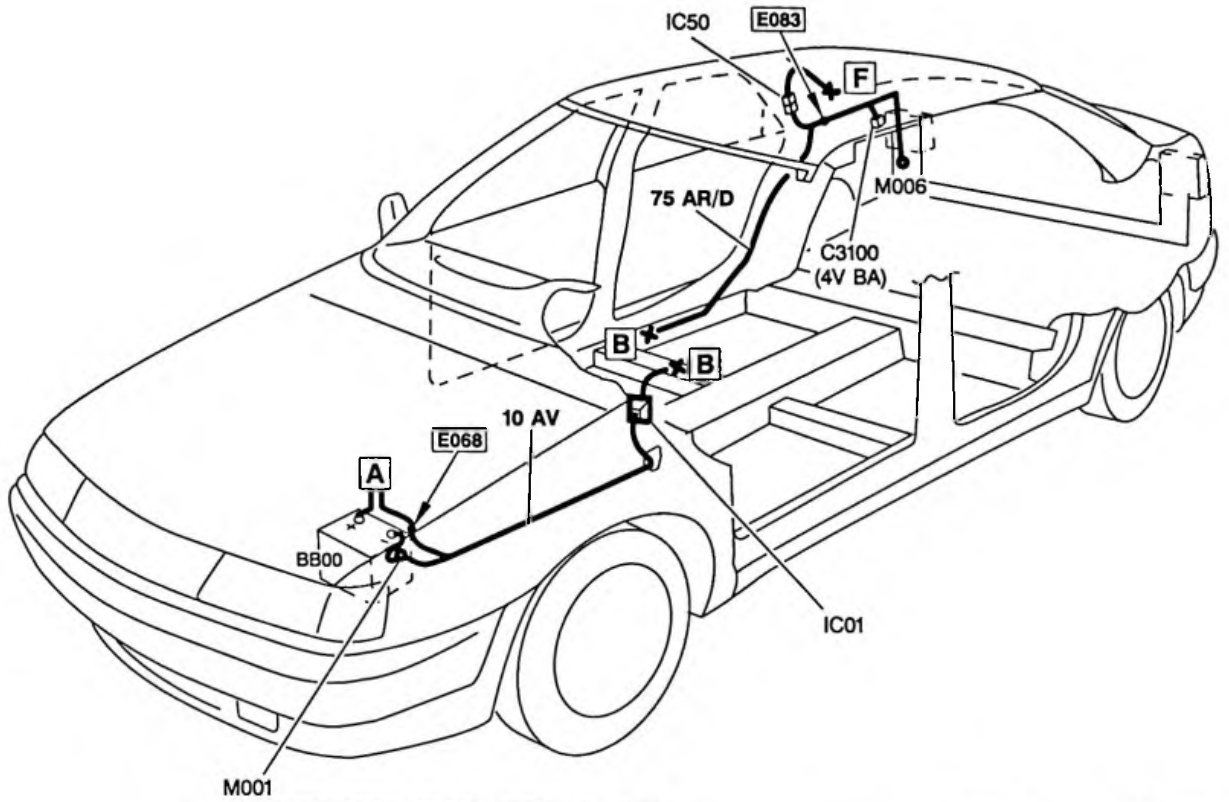

10 AV 10 AV 10 AV 10 AV

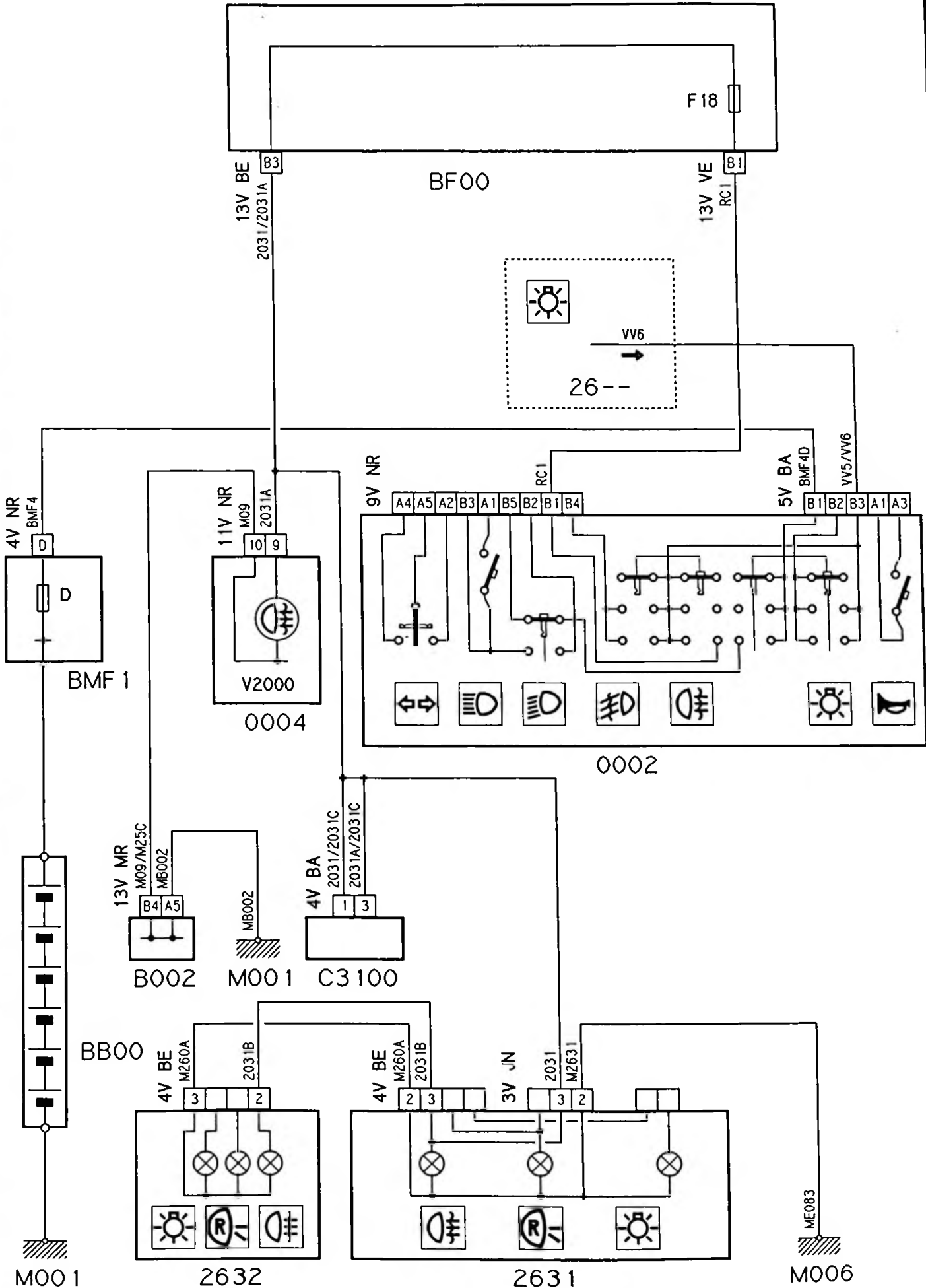

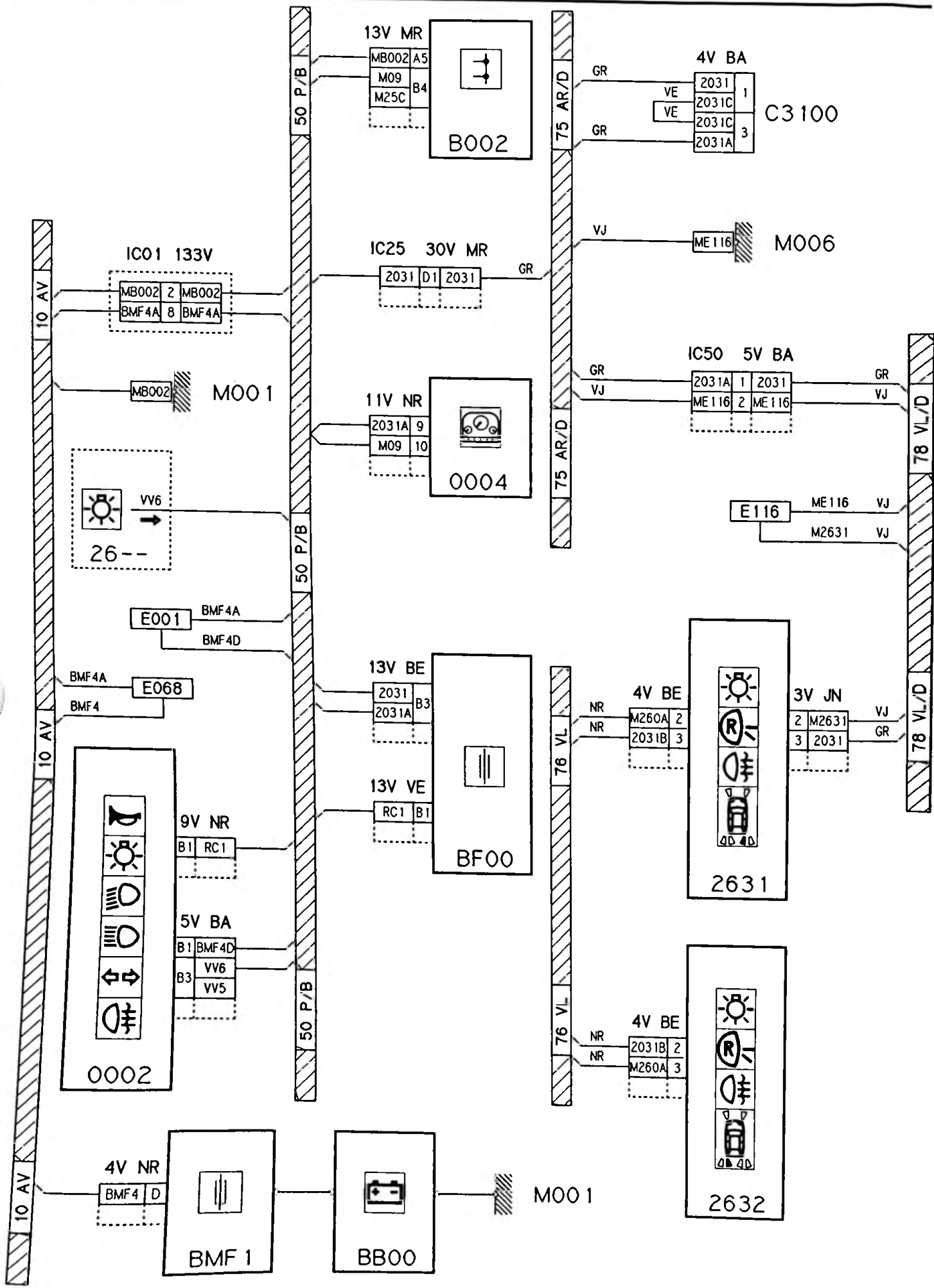

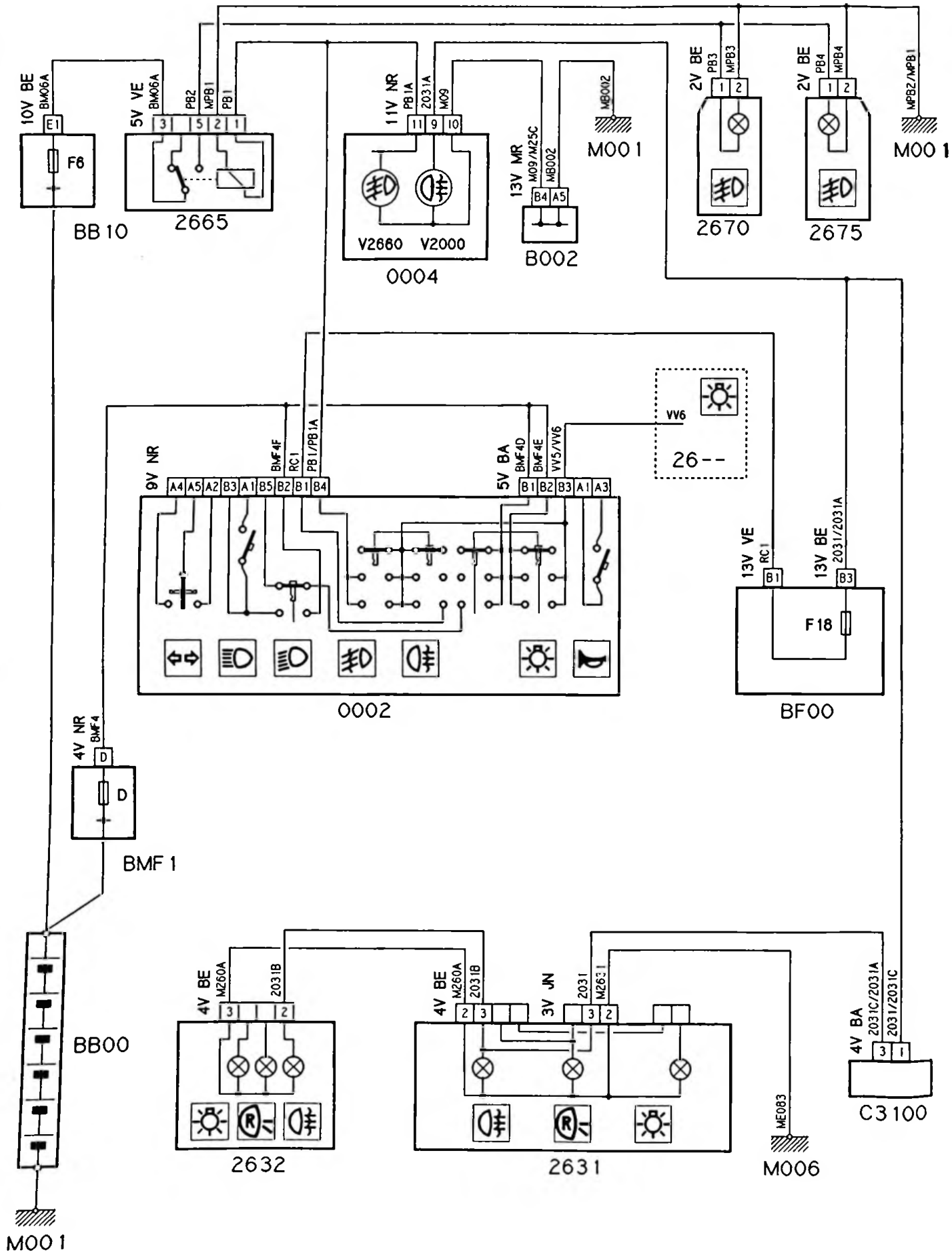

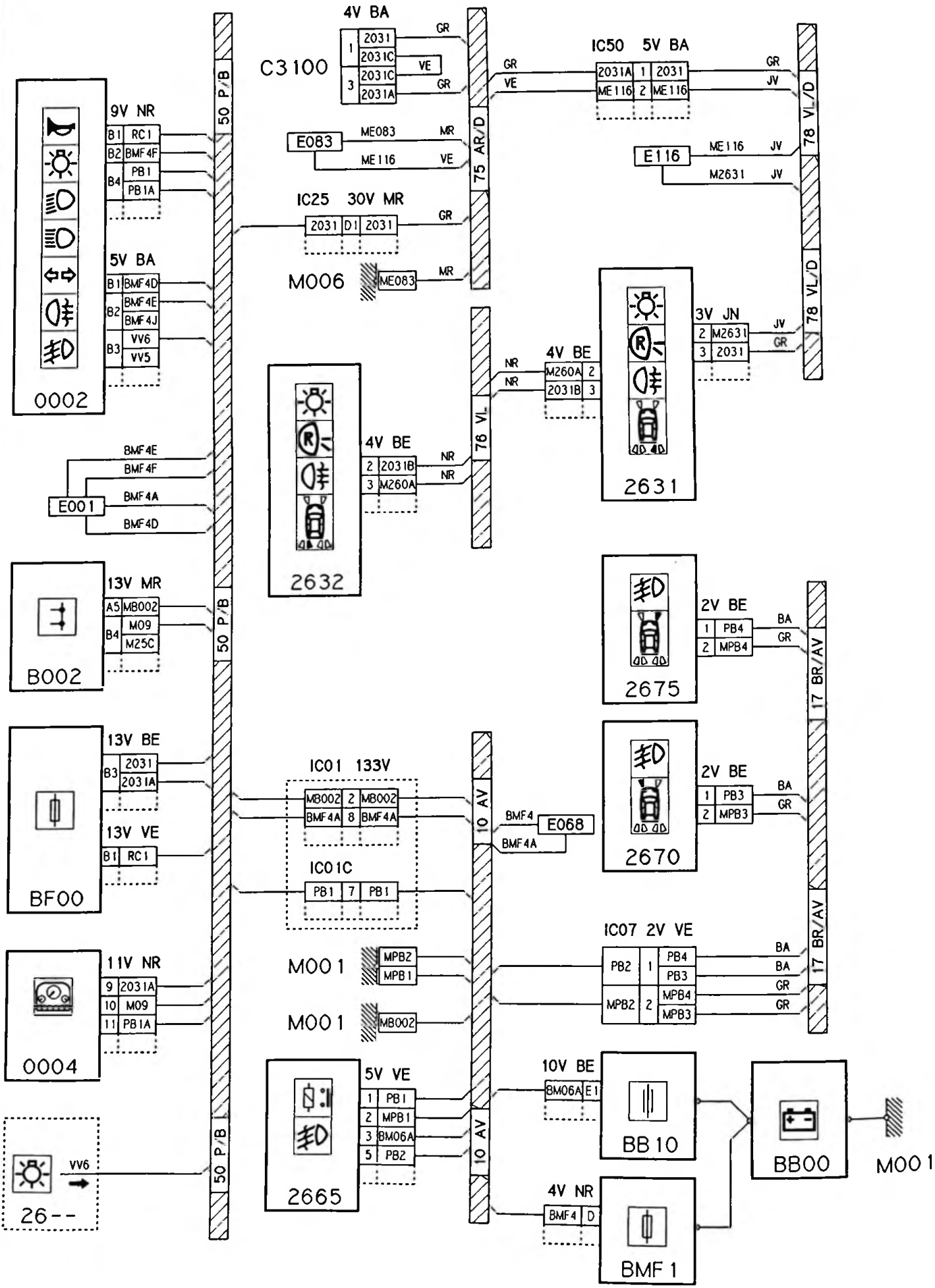

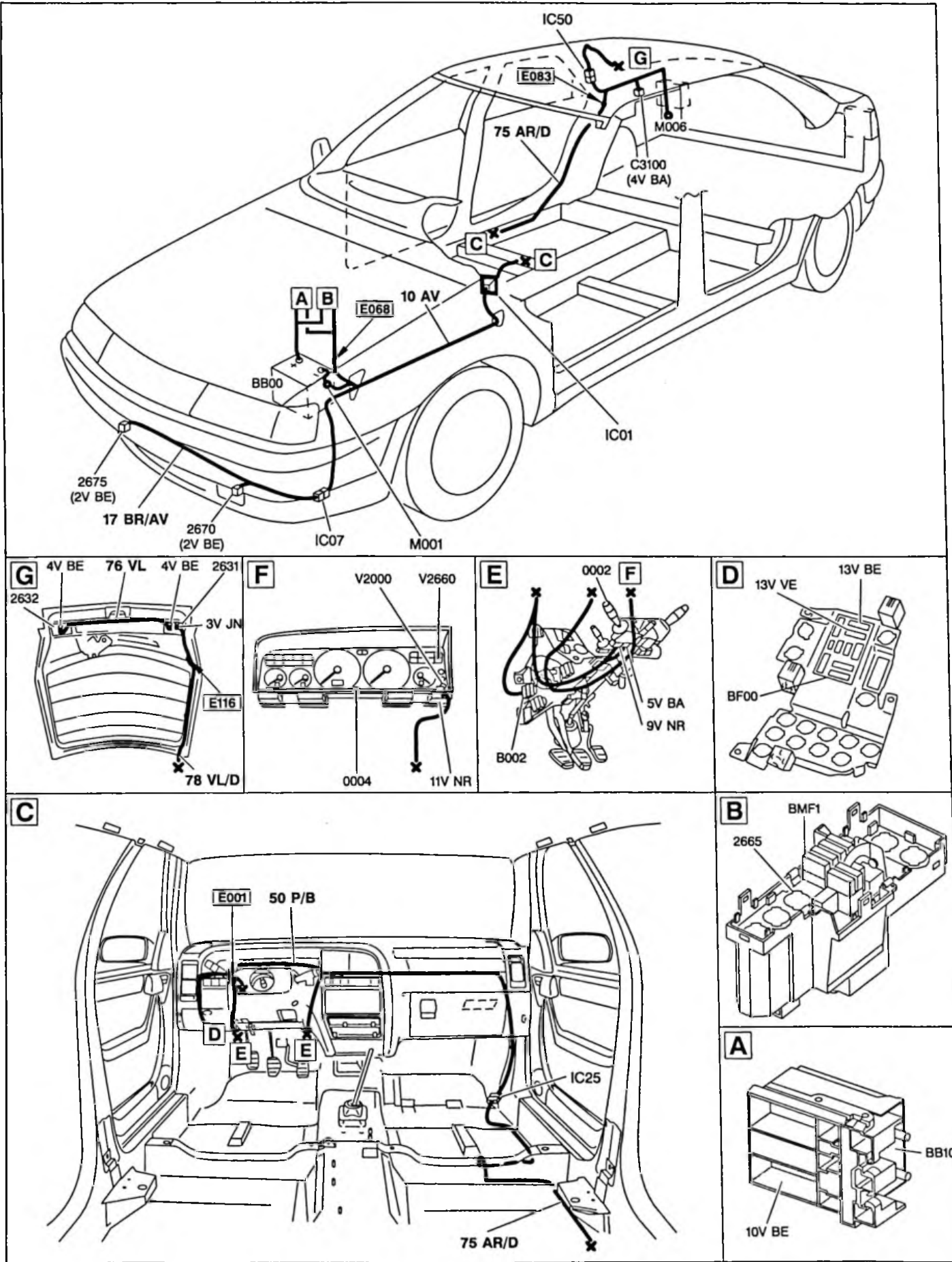

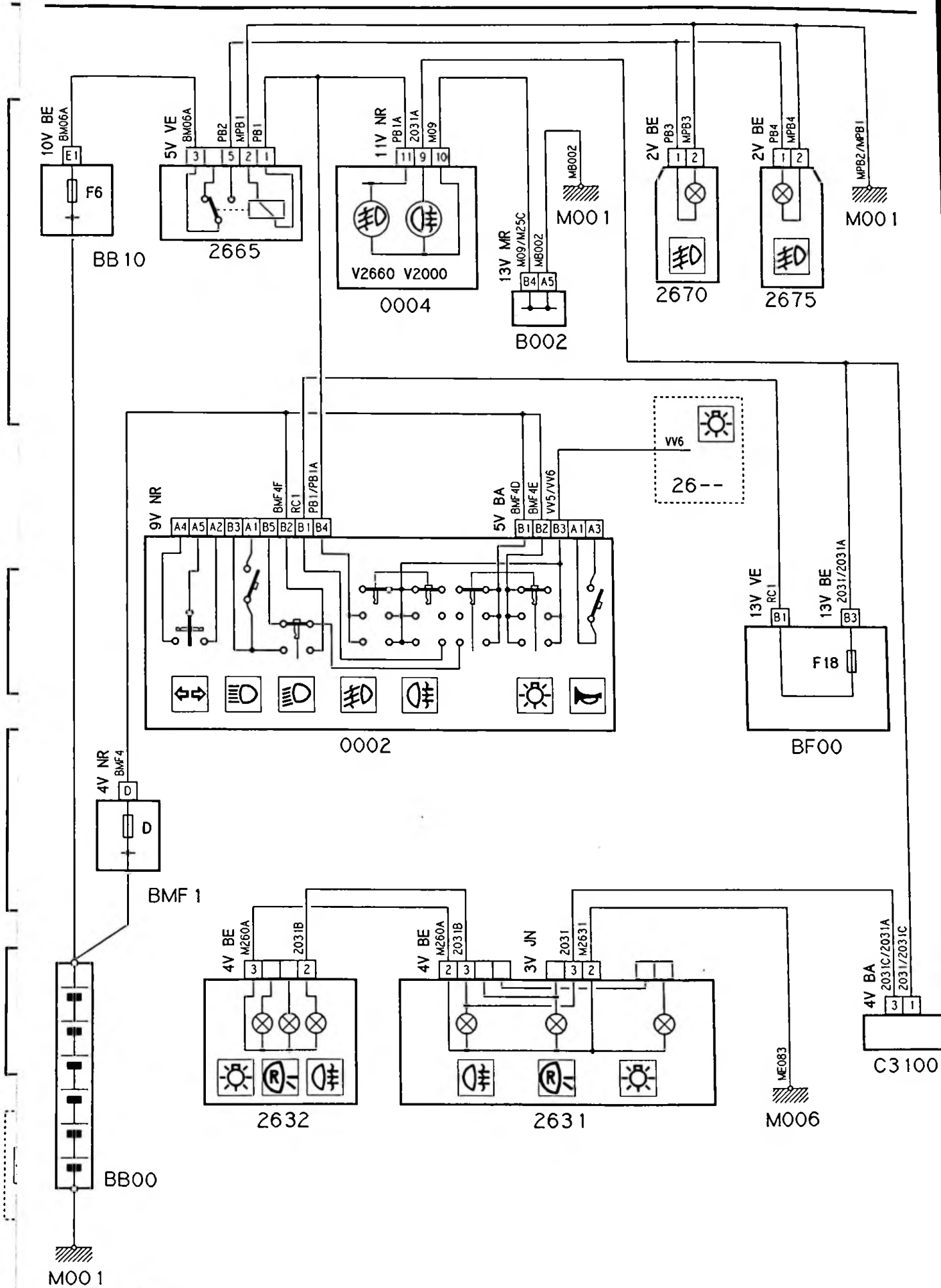

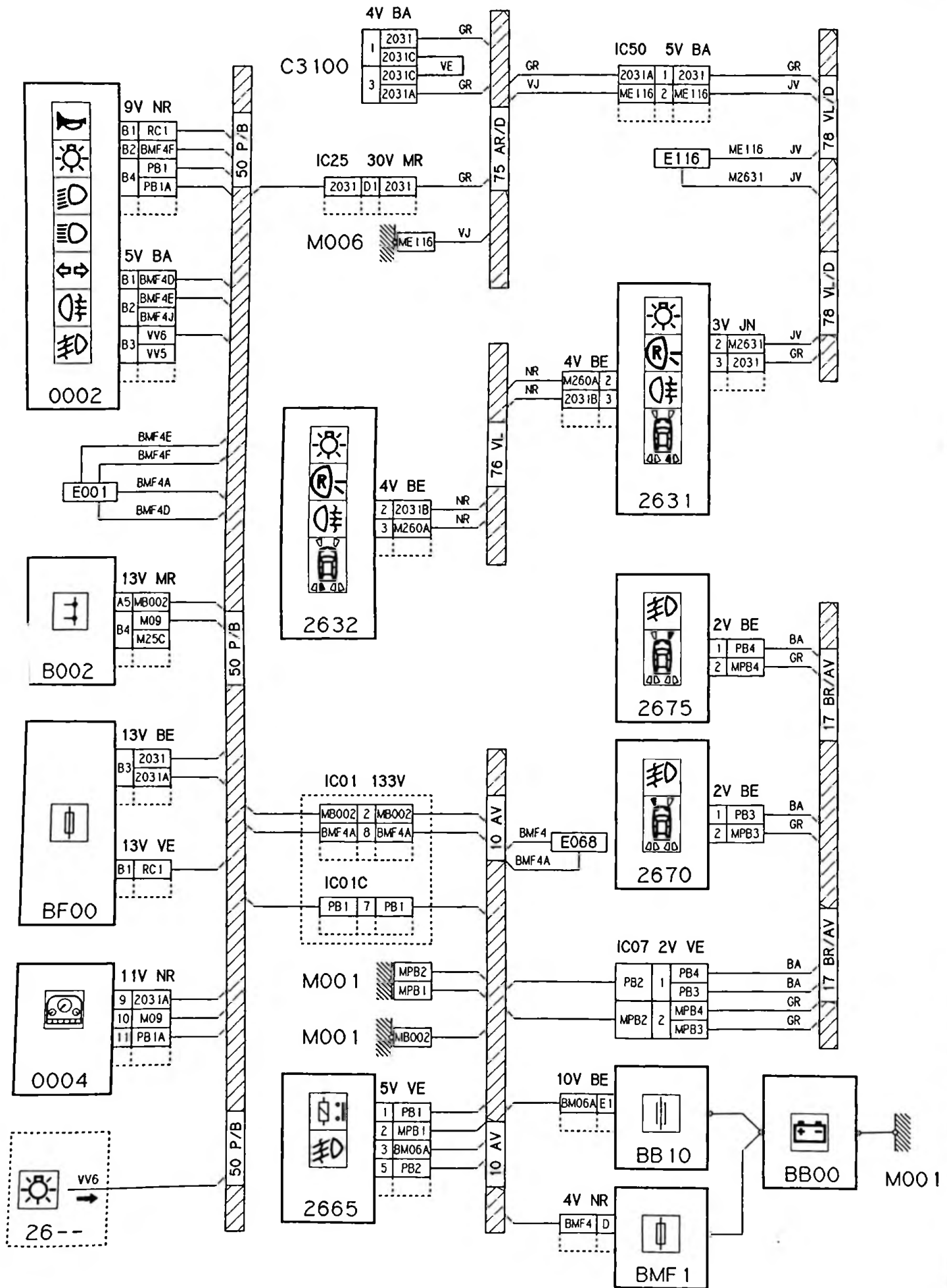

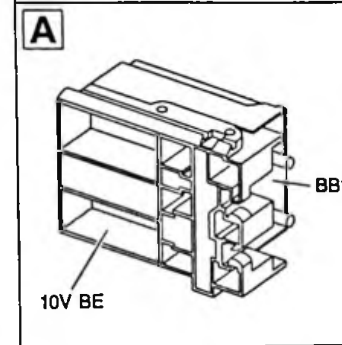
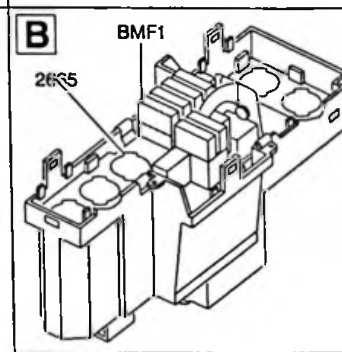
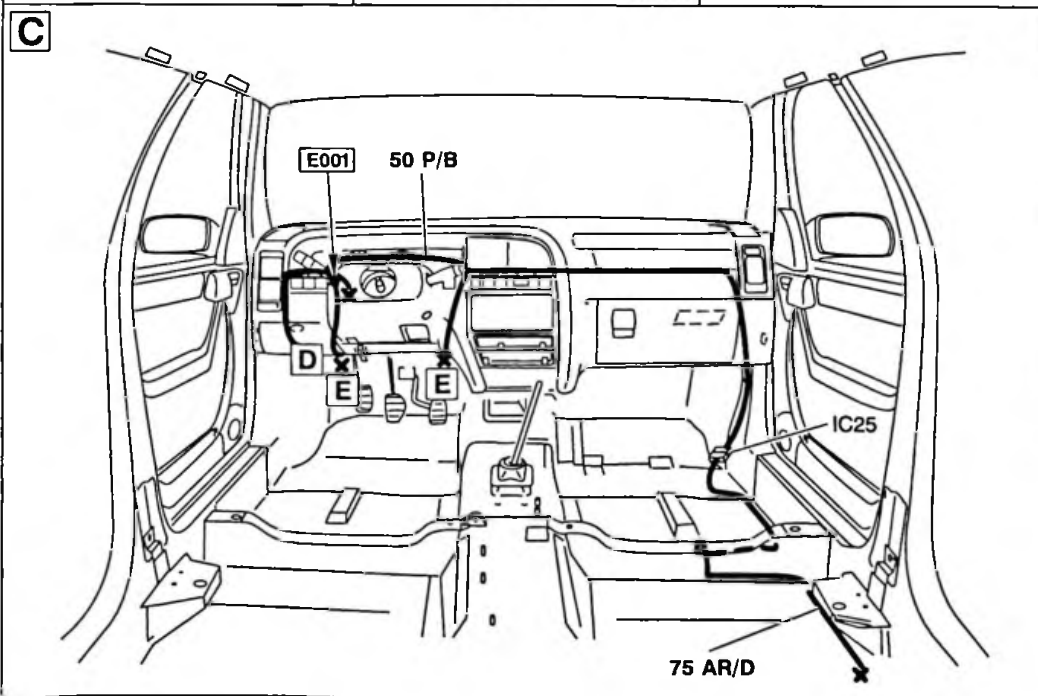
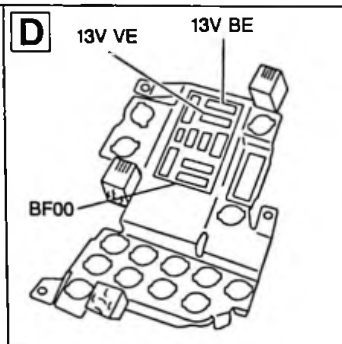
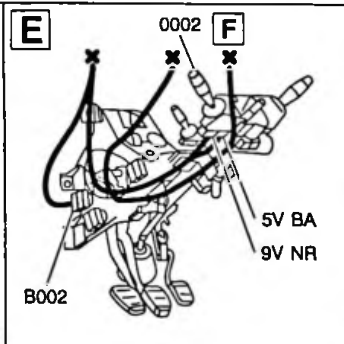
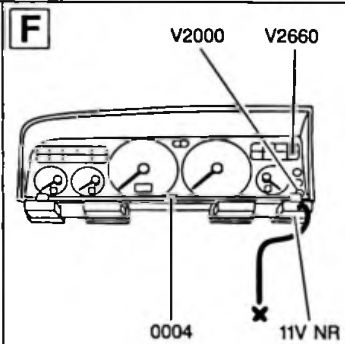
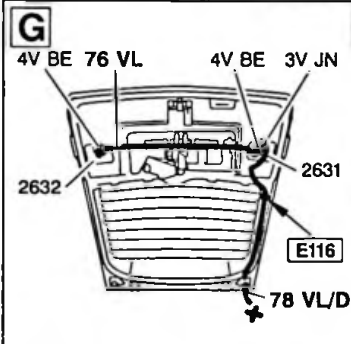
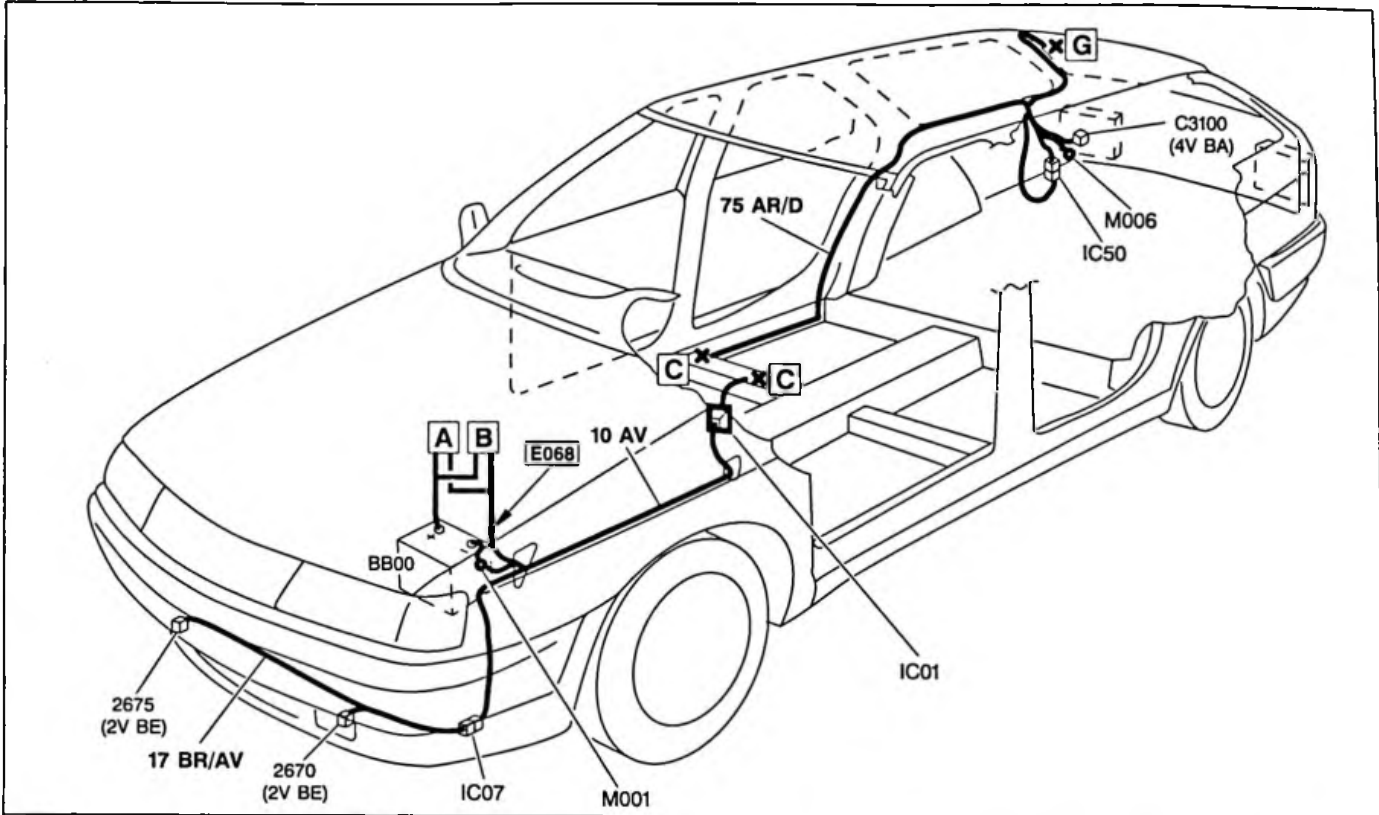

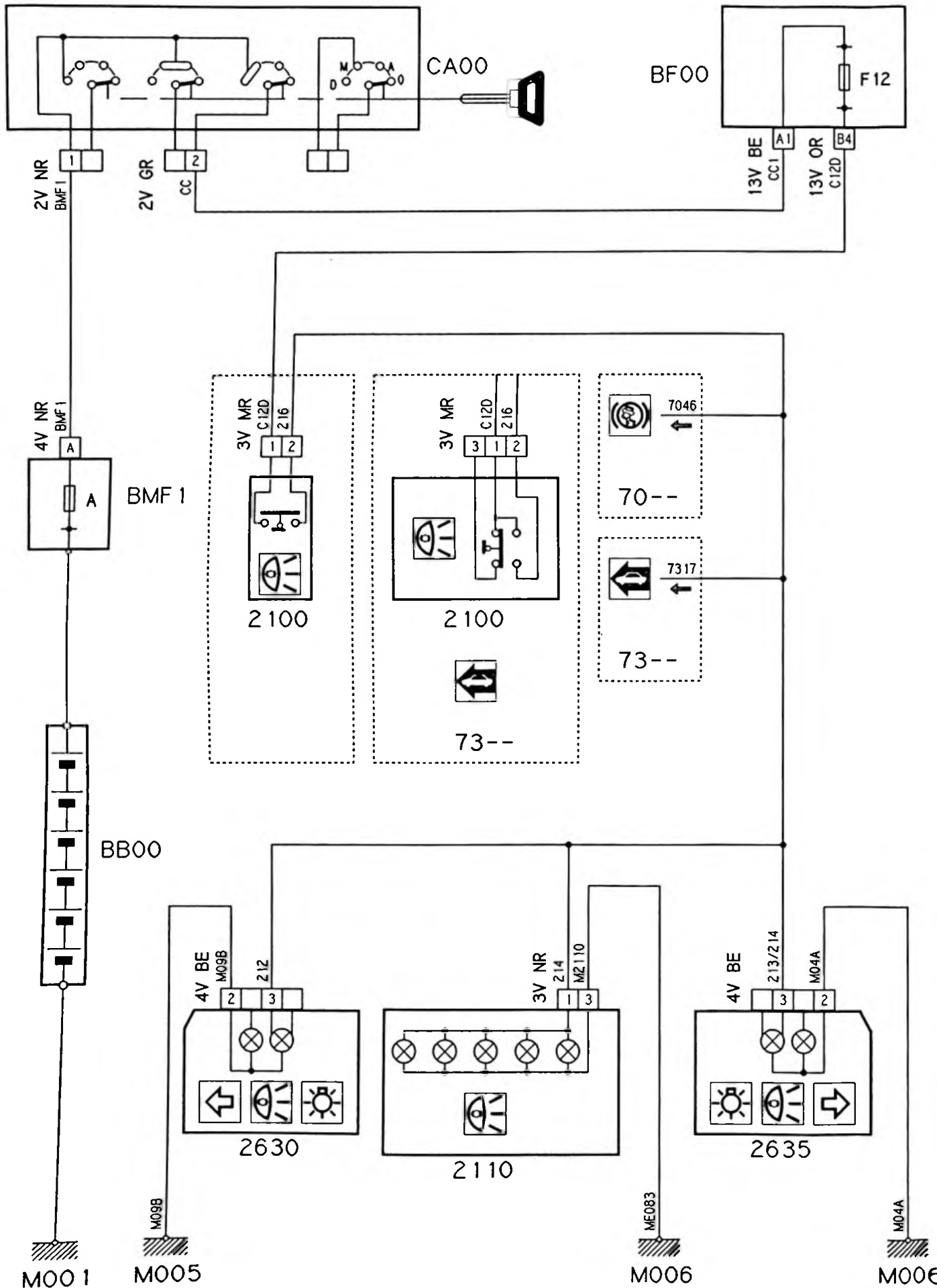

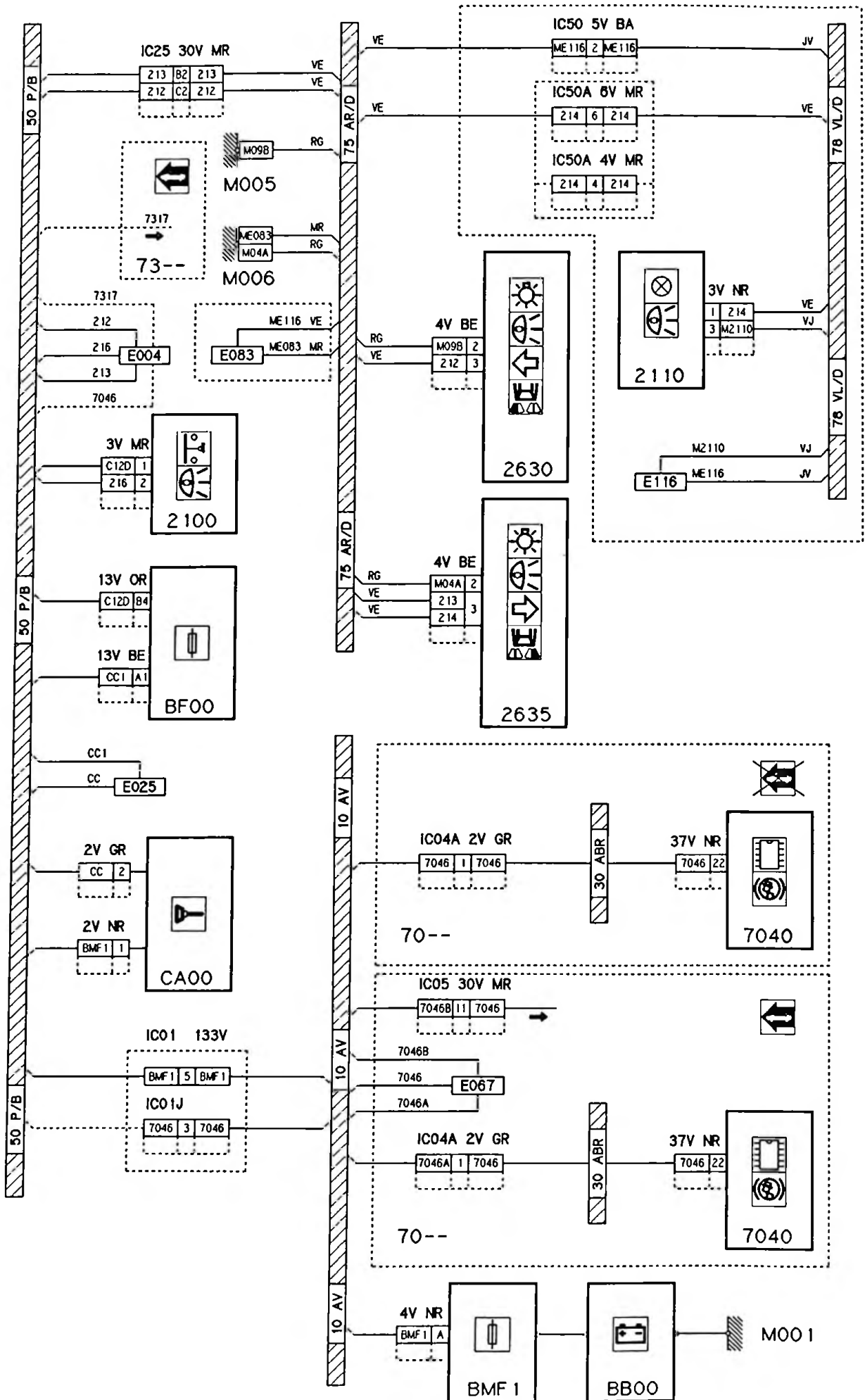

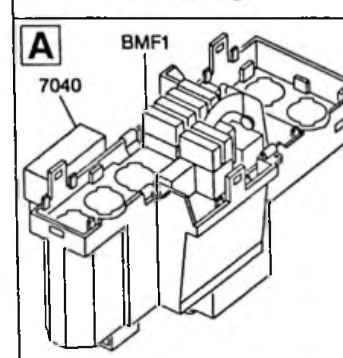
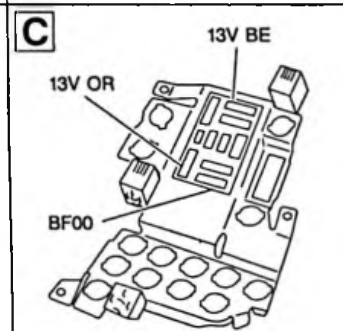
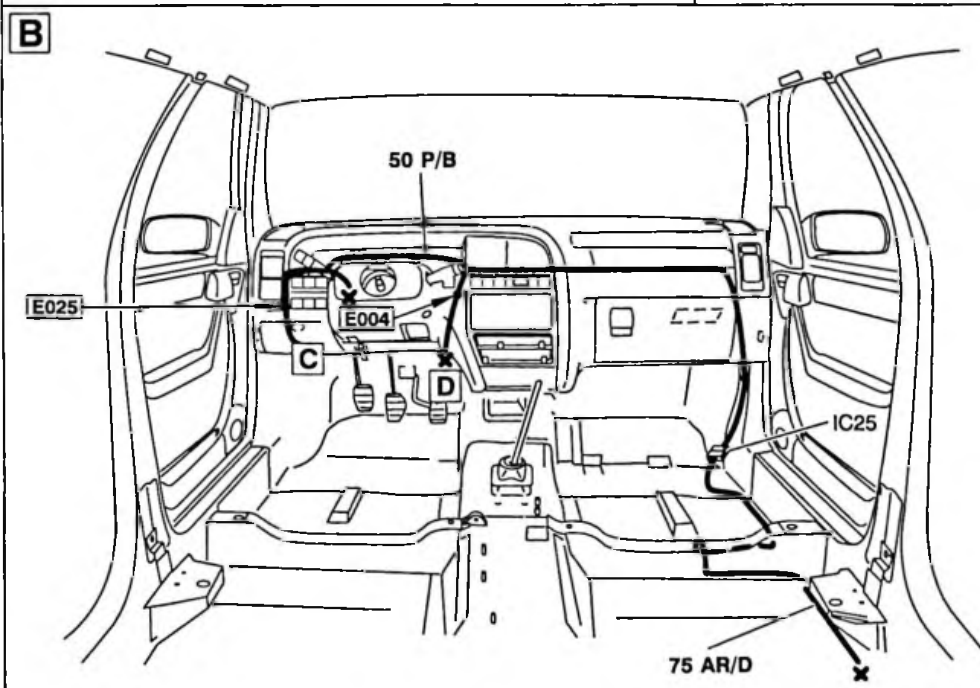
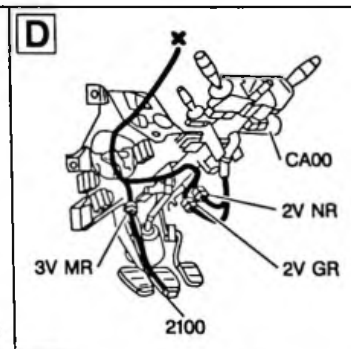
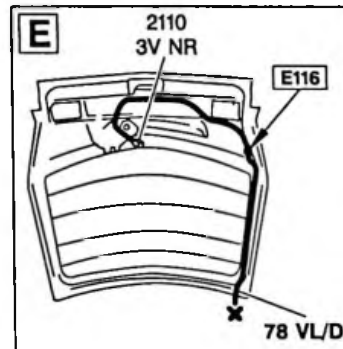
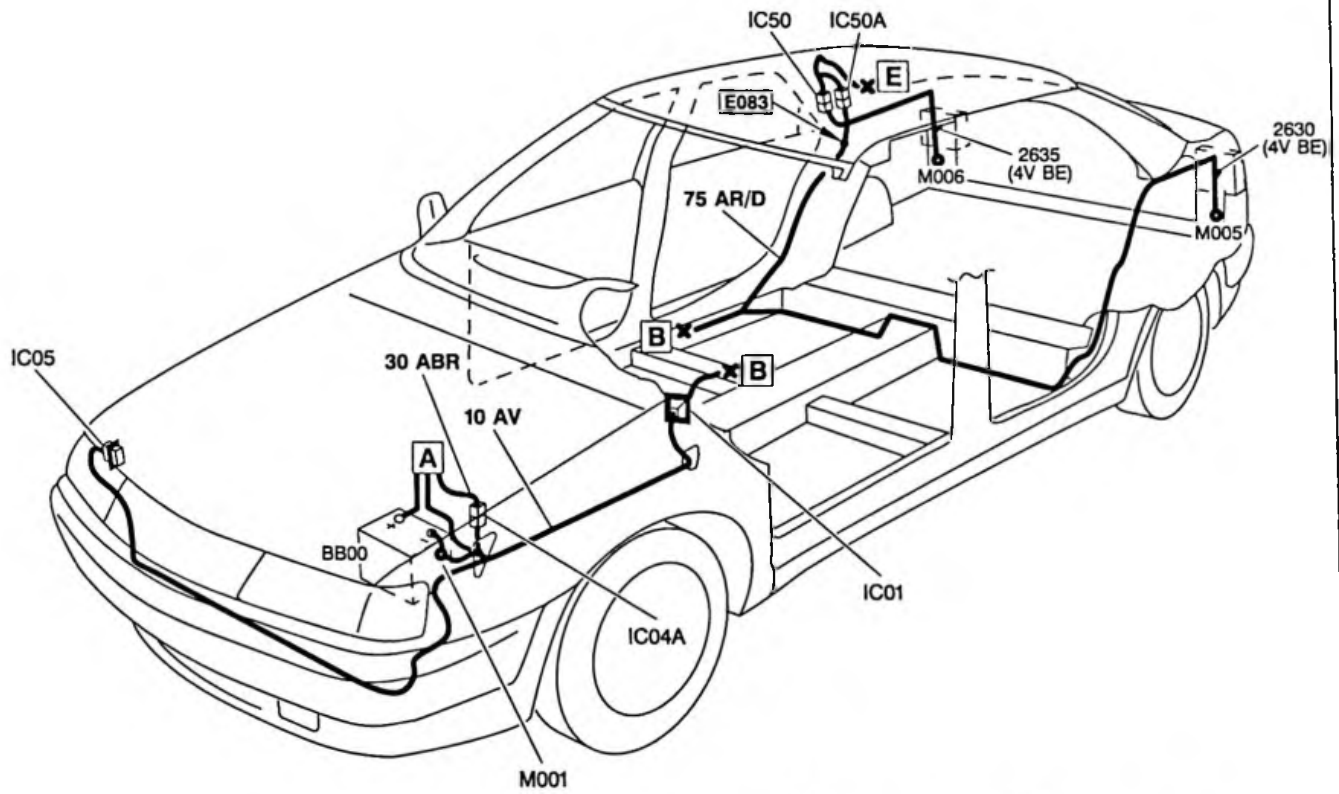

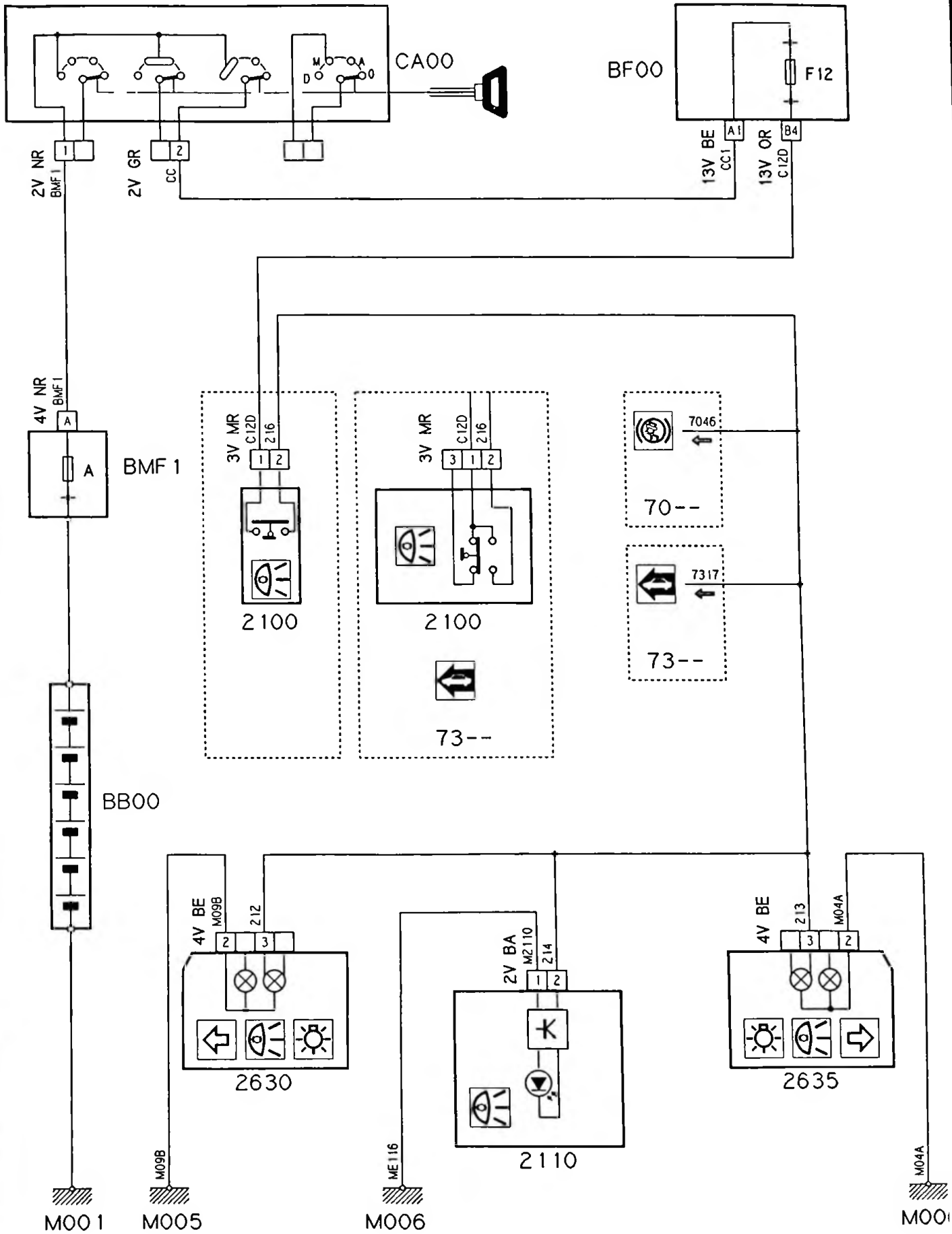

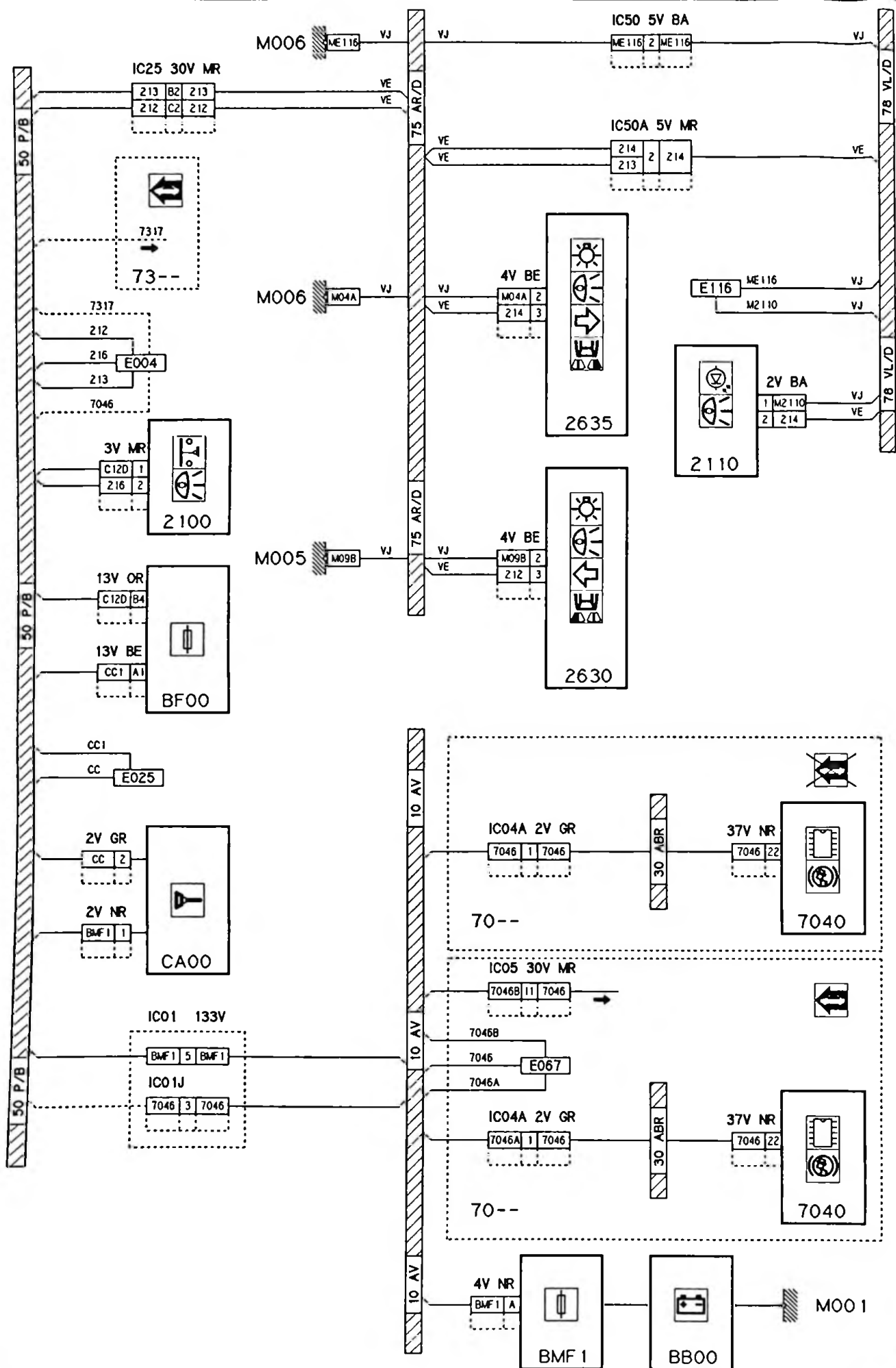

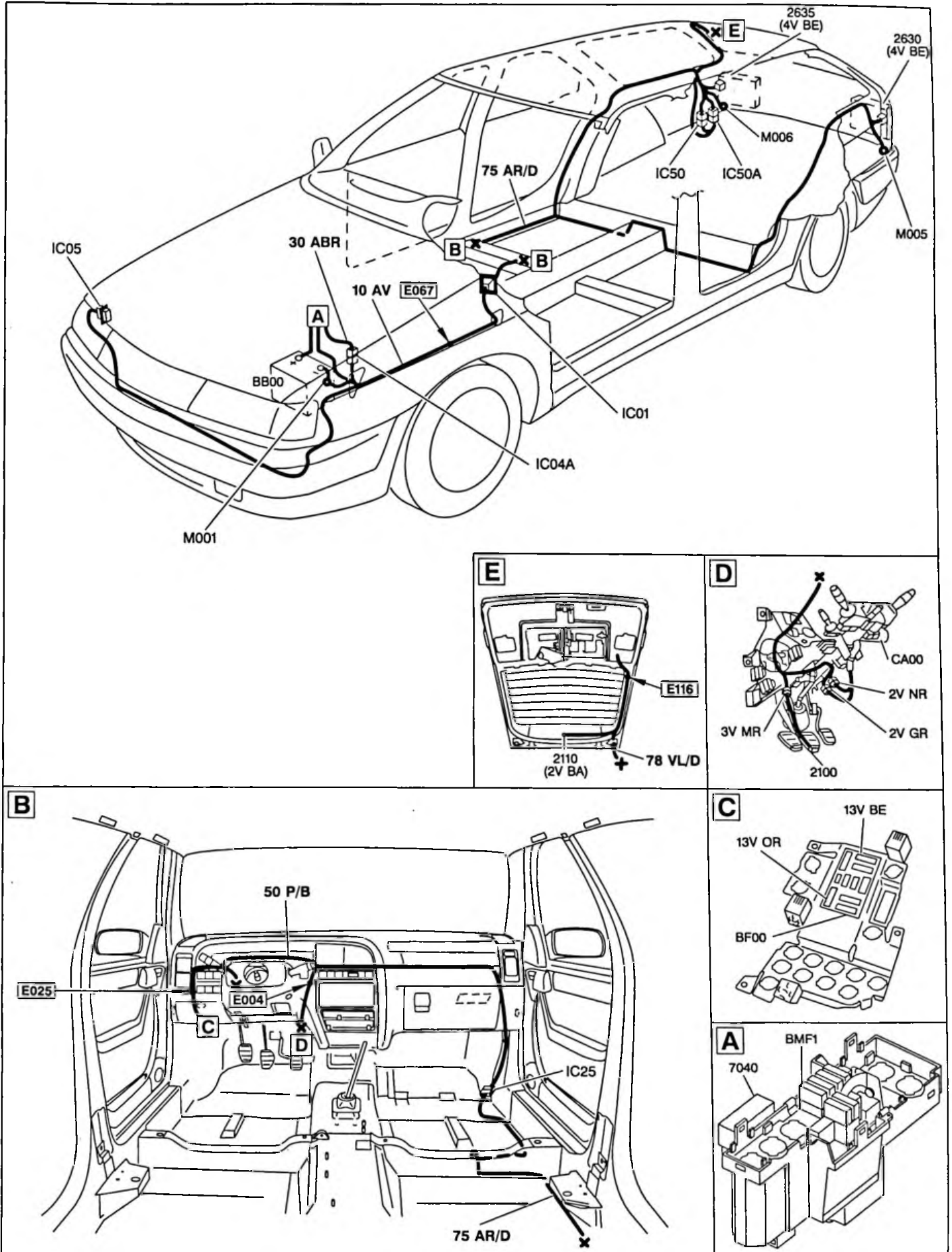

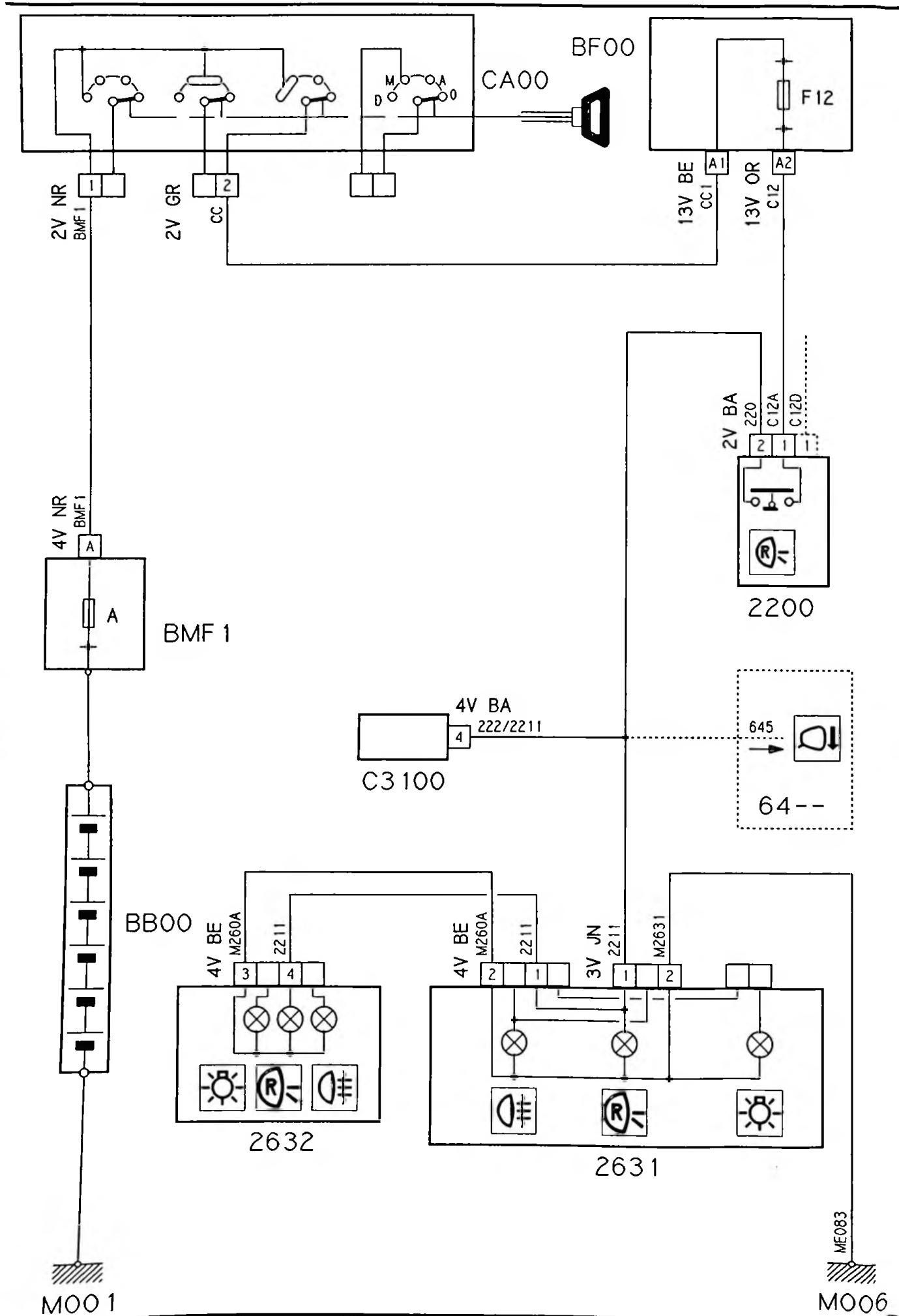

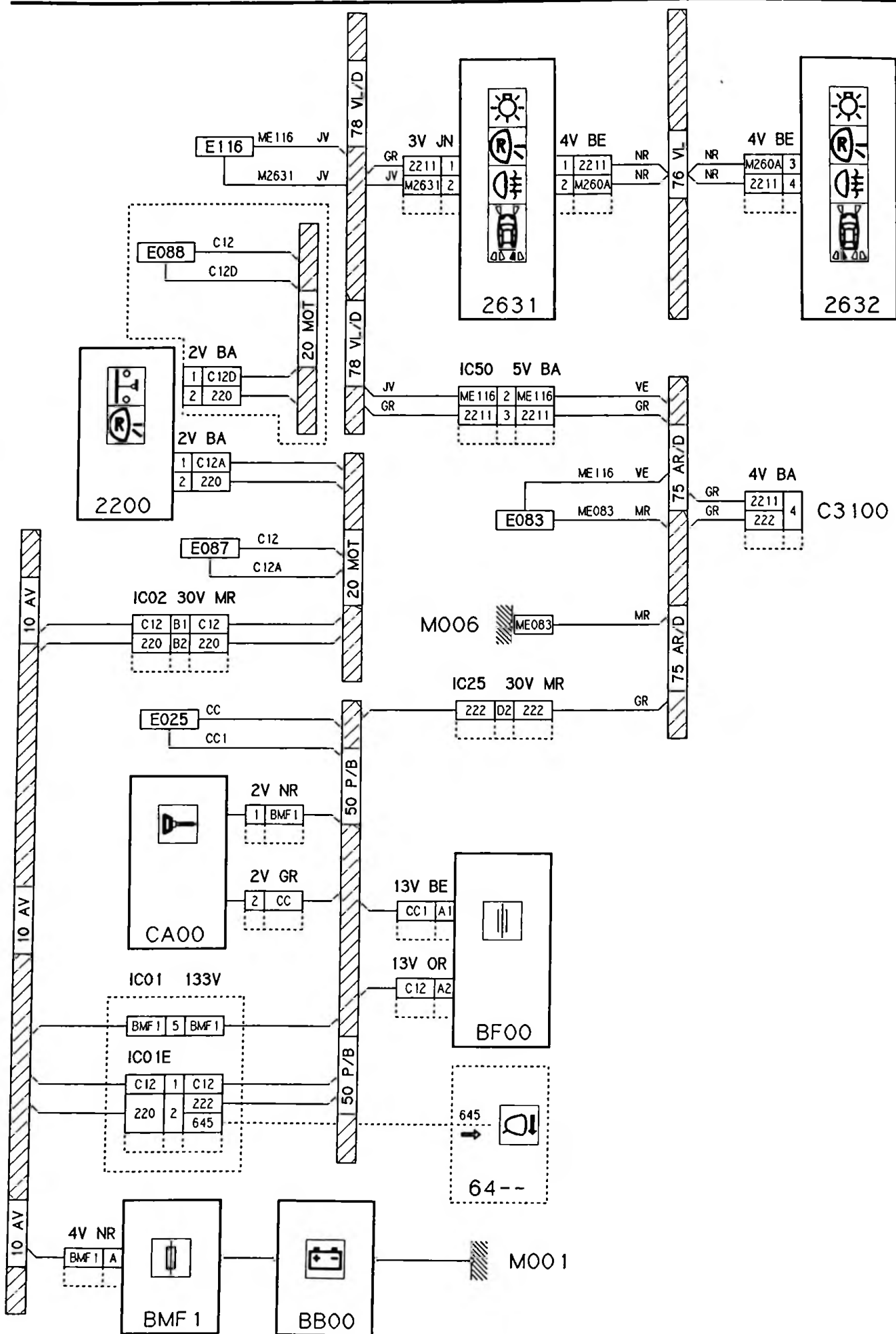

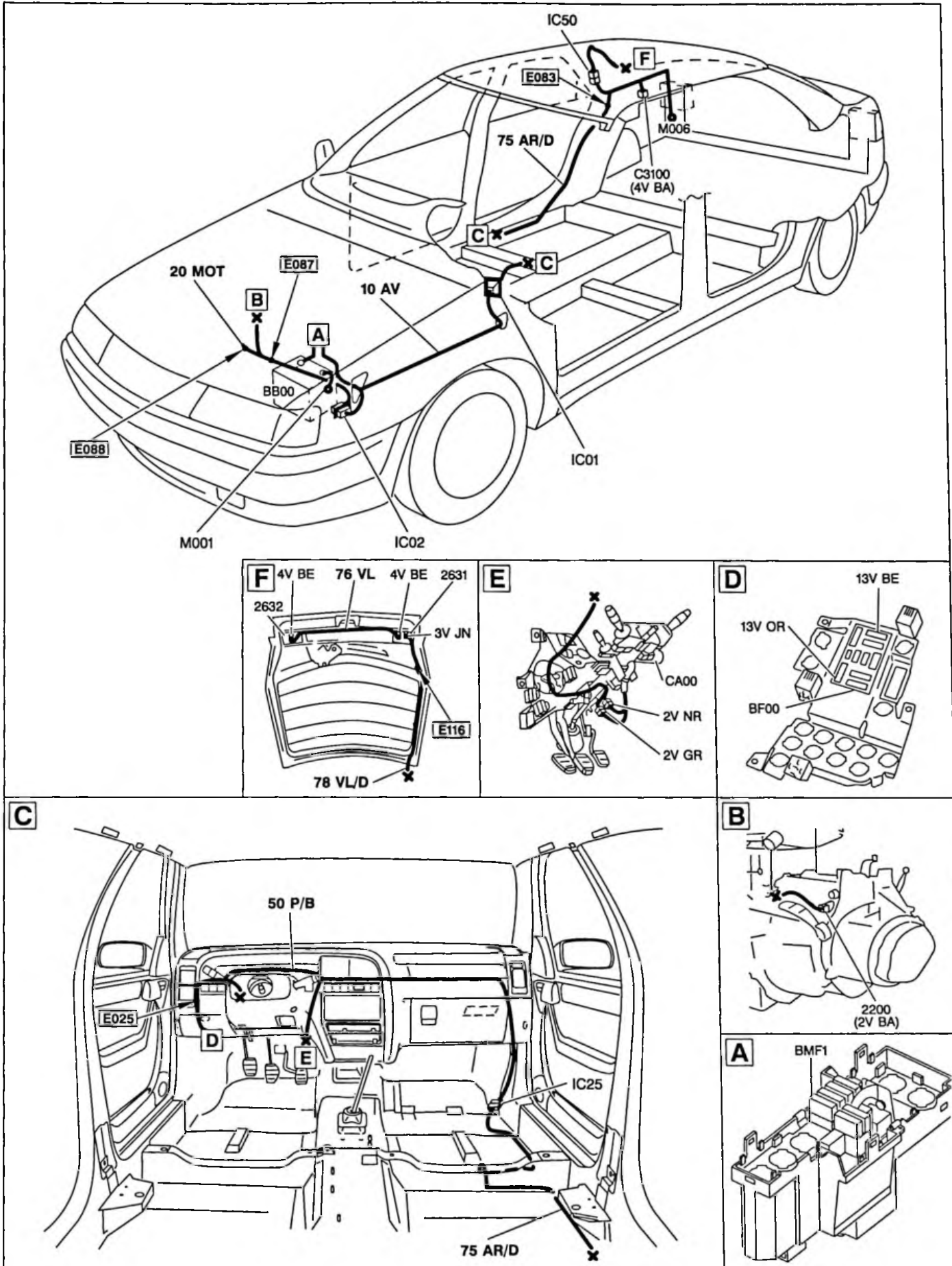

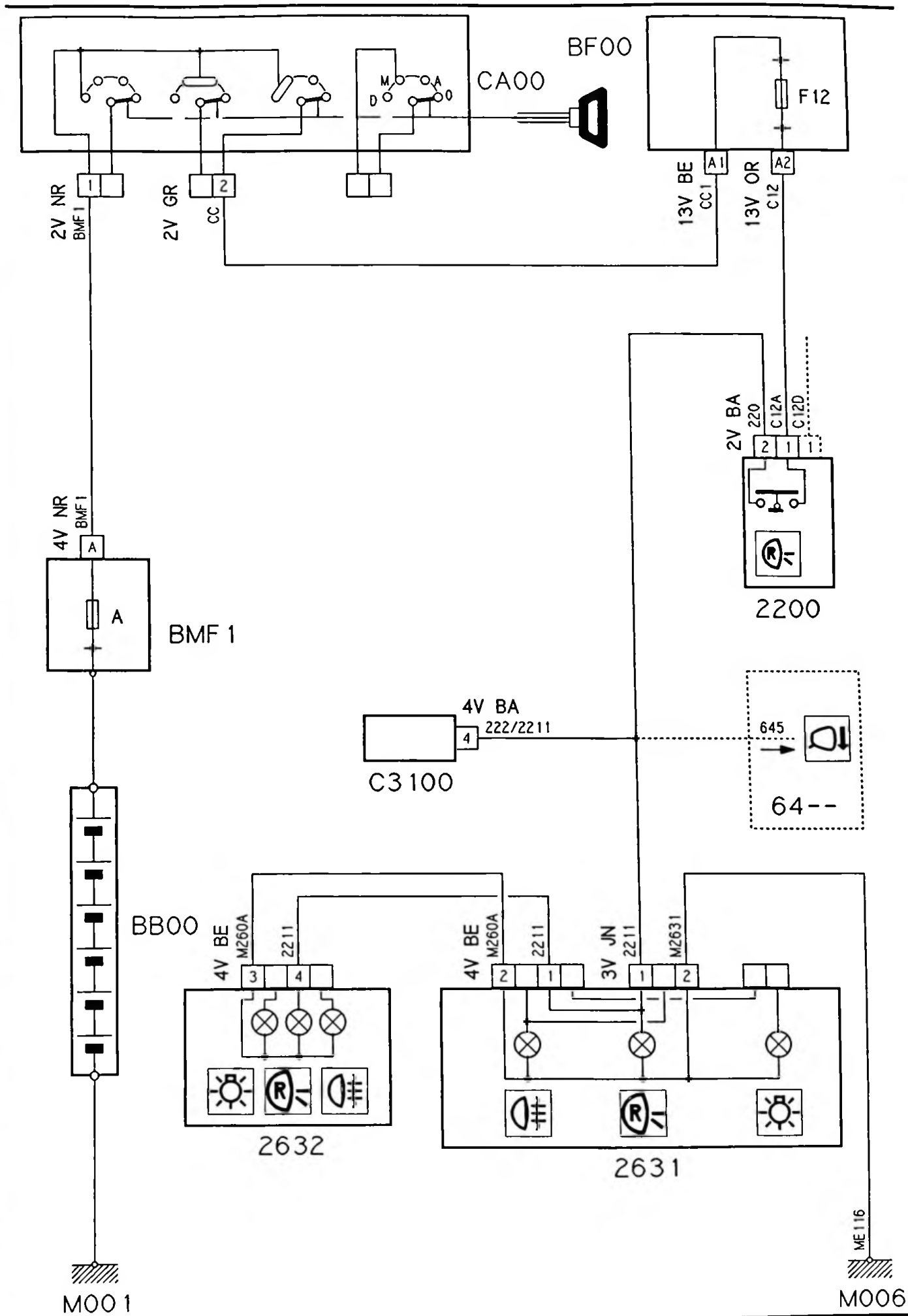

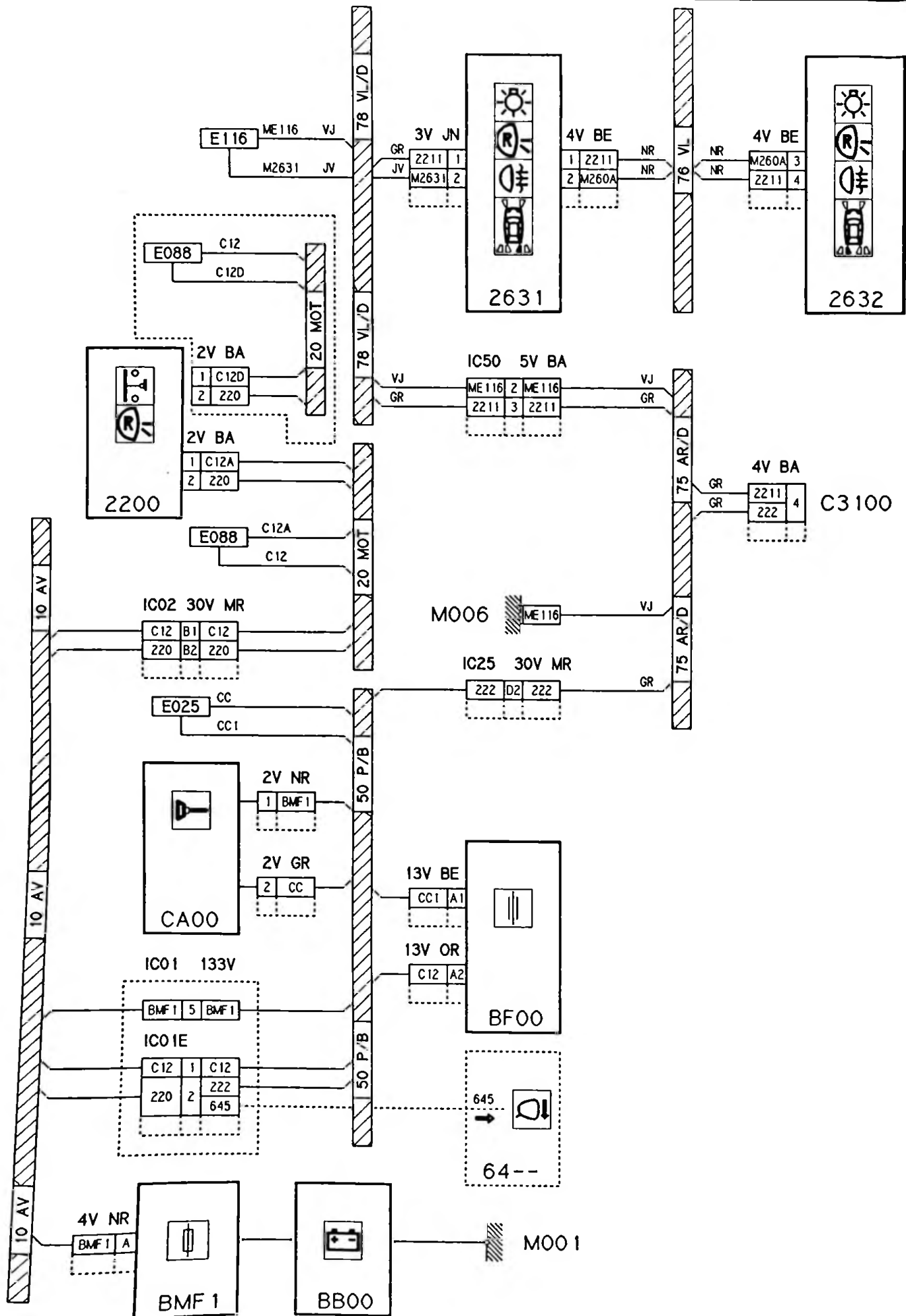

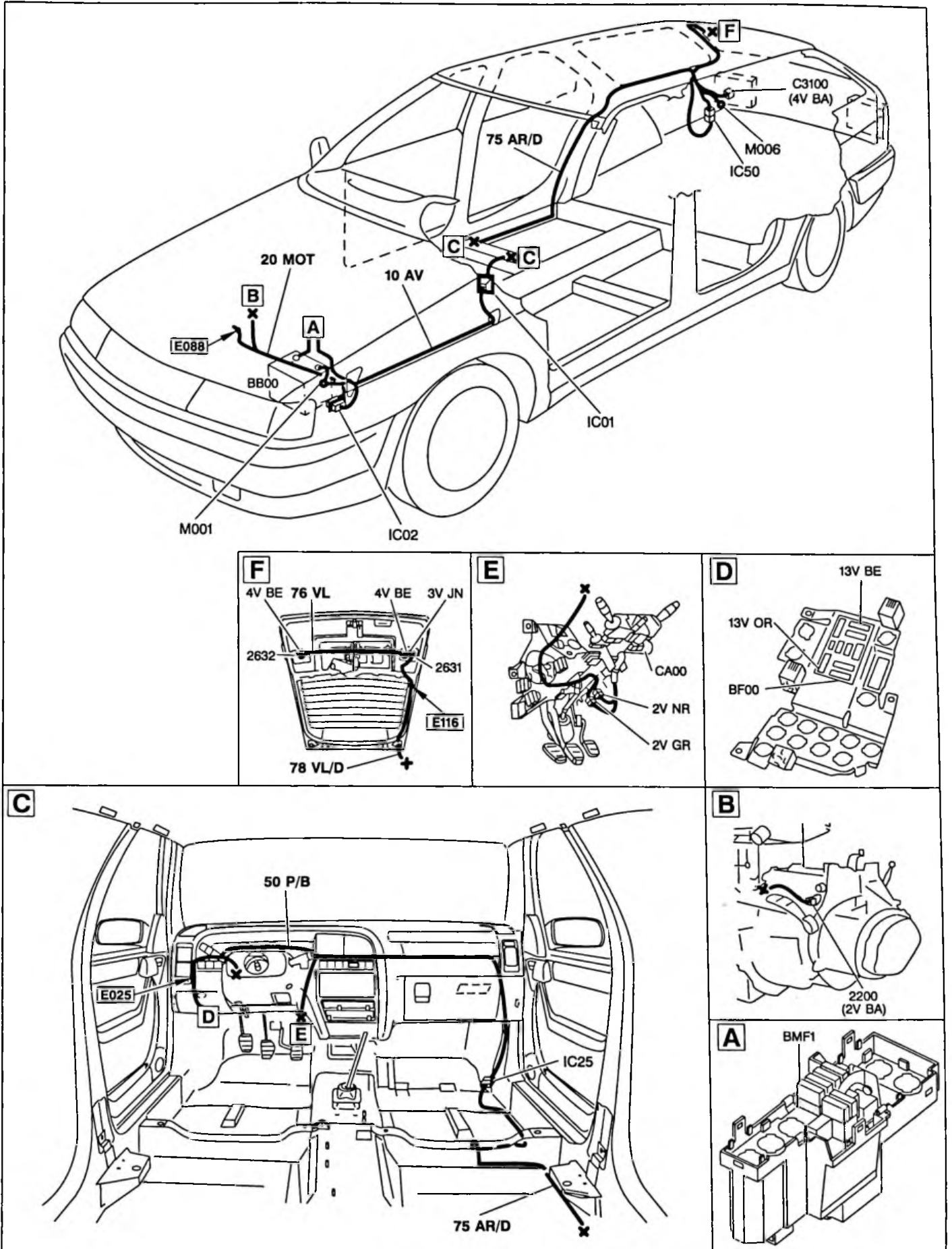

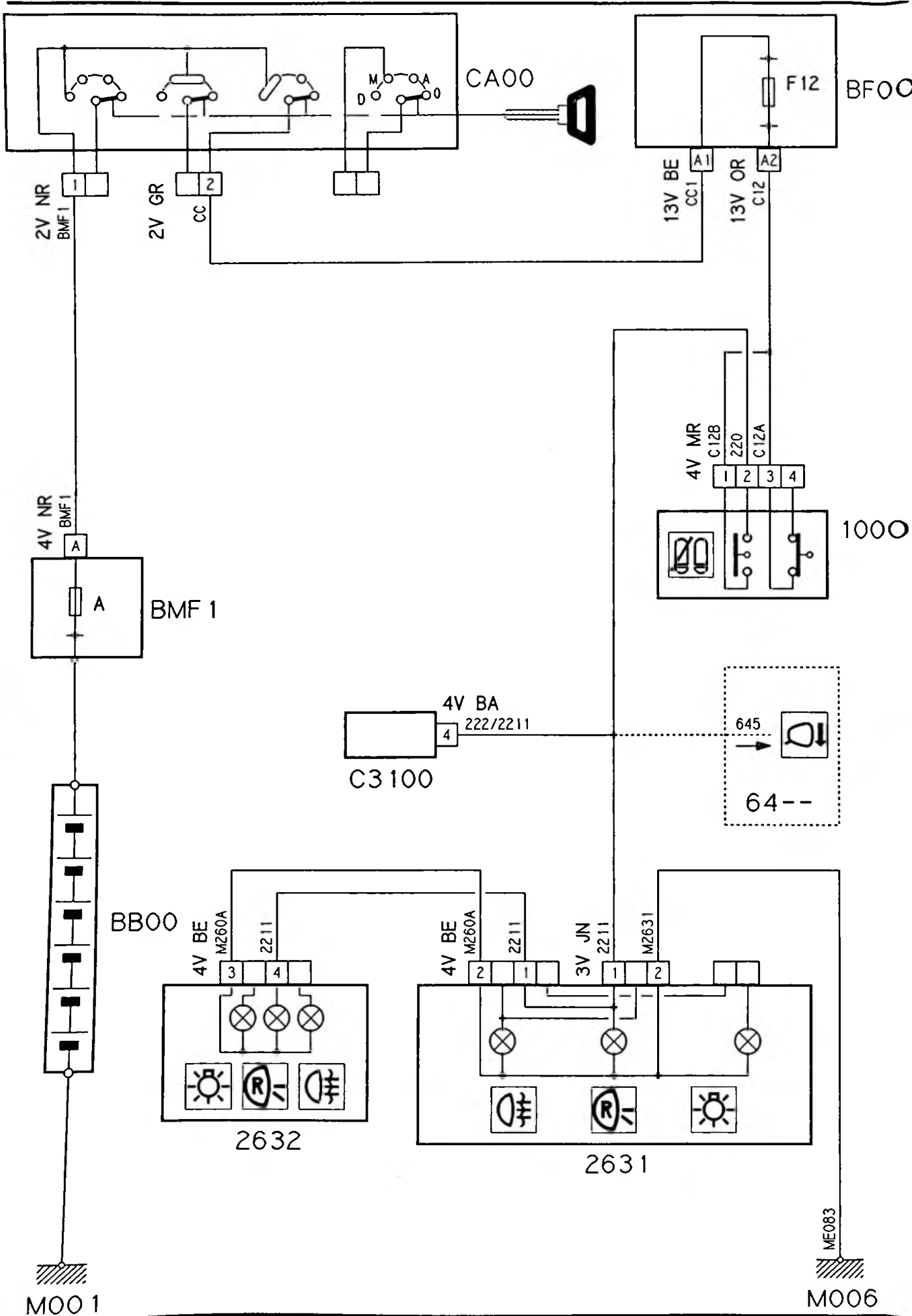

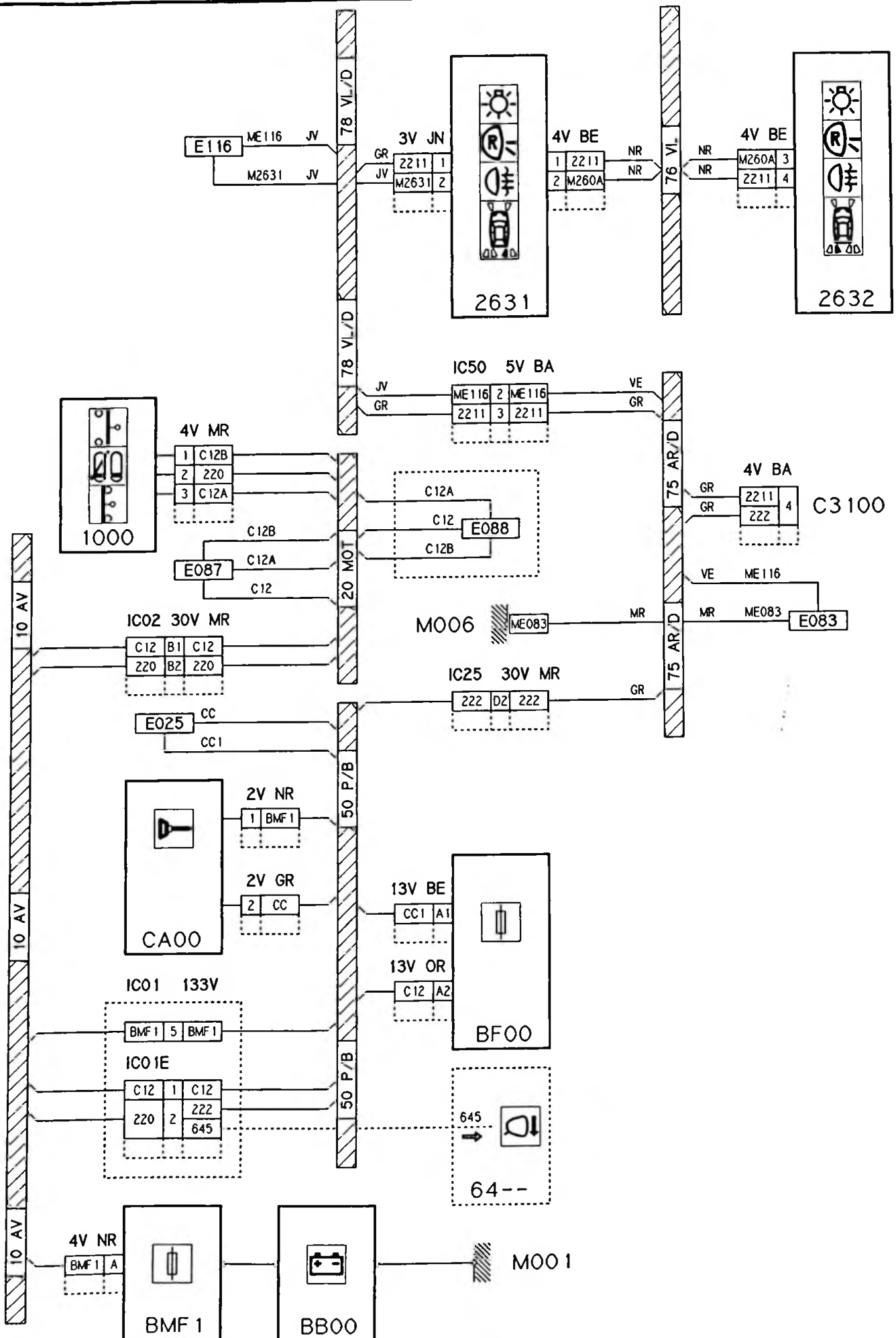

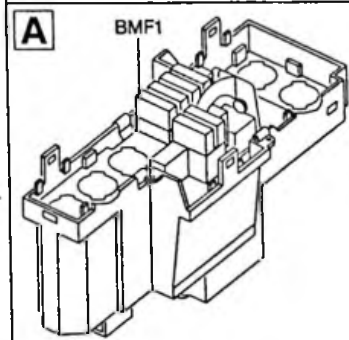
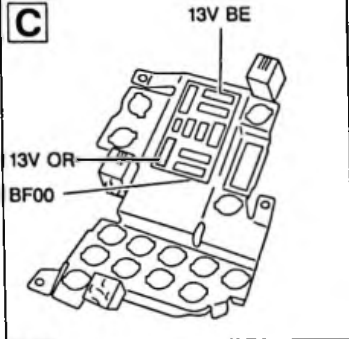
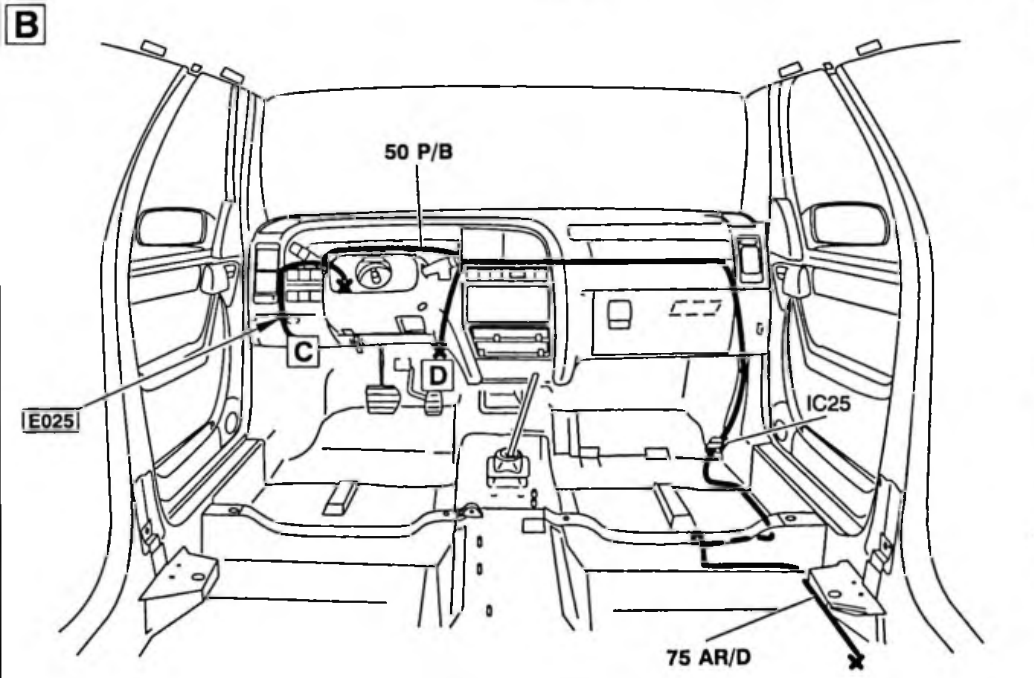
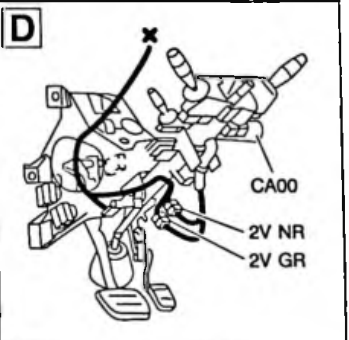
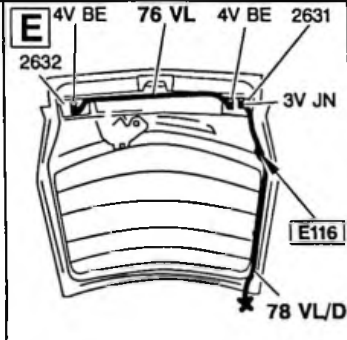
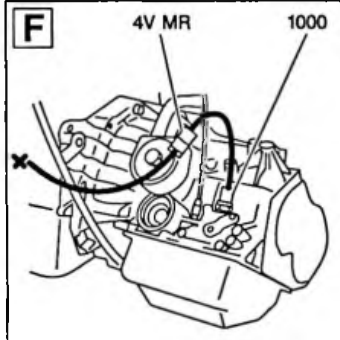
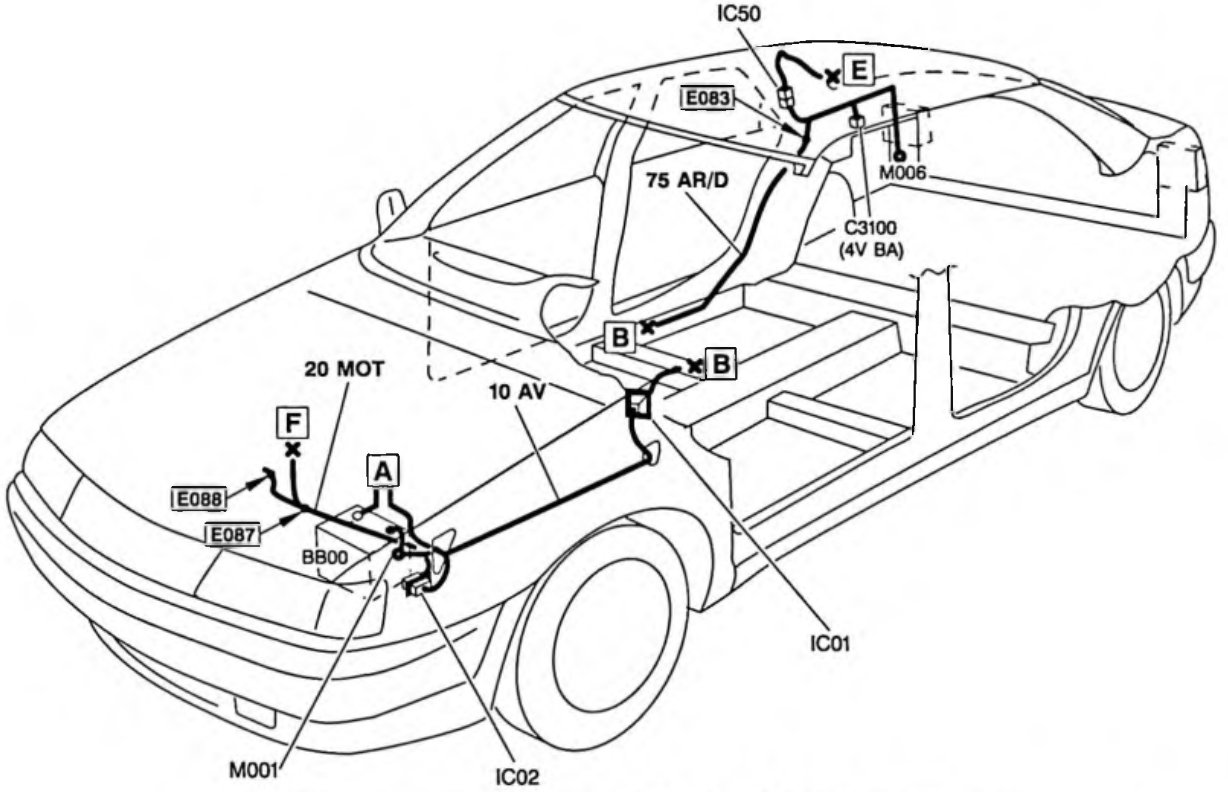

22.3

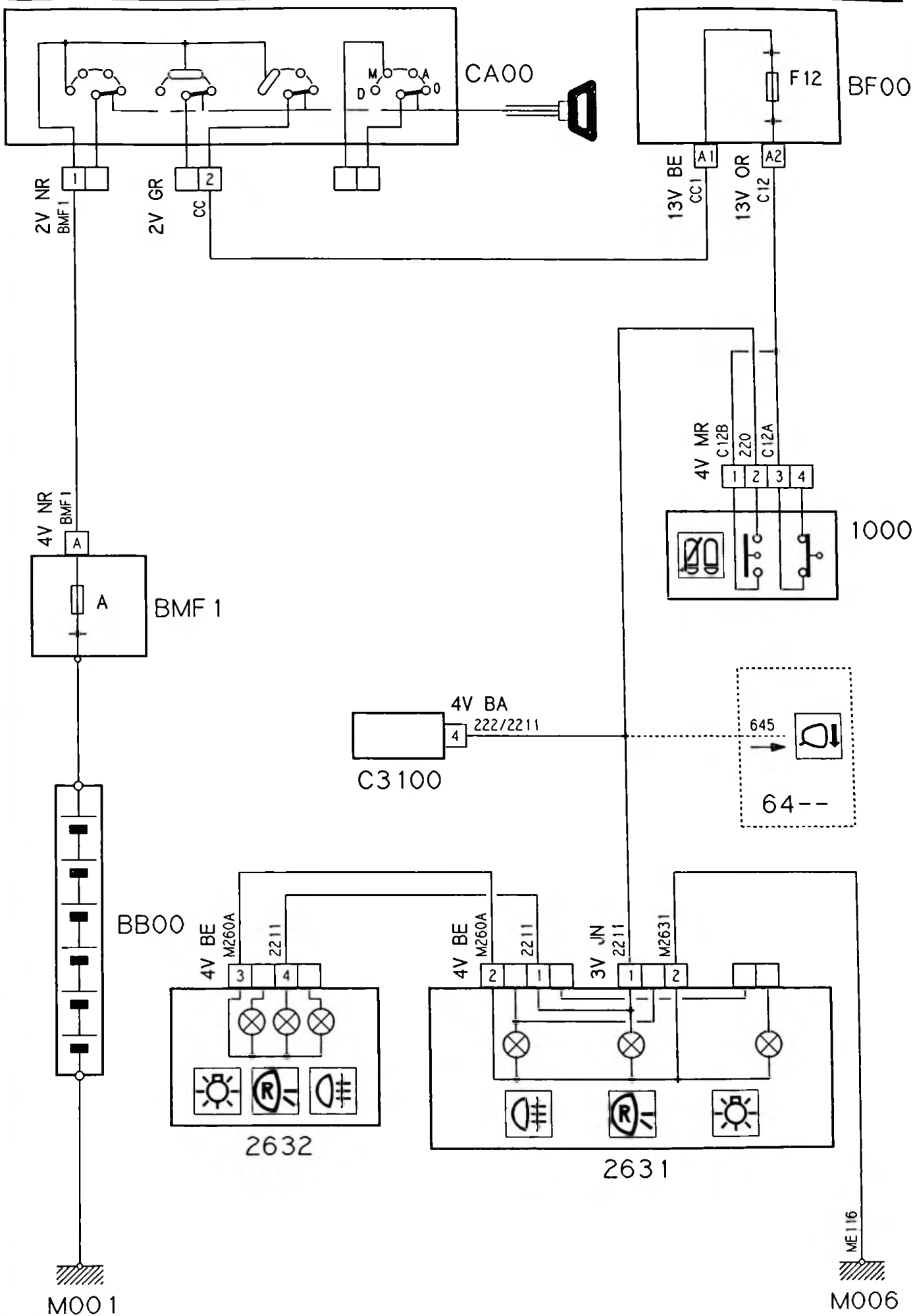

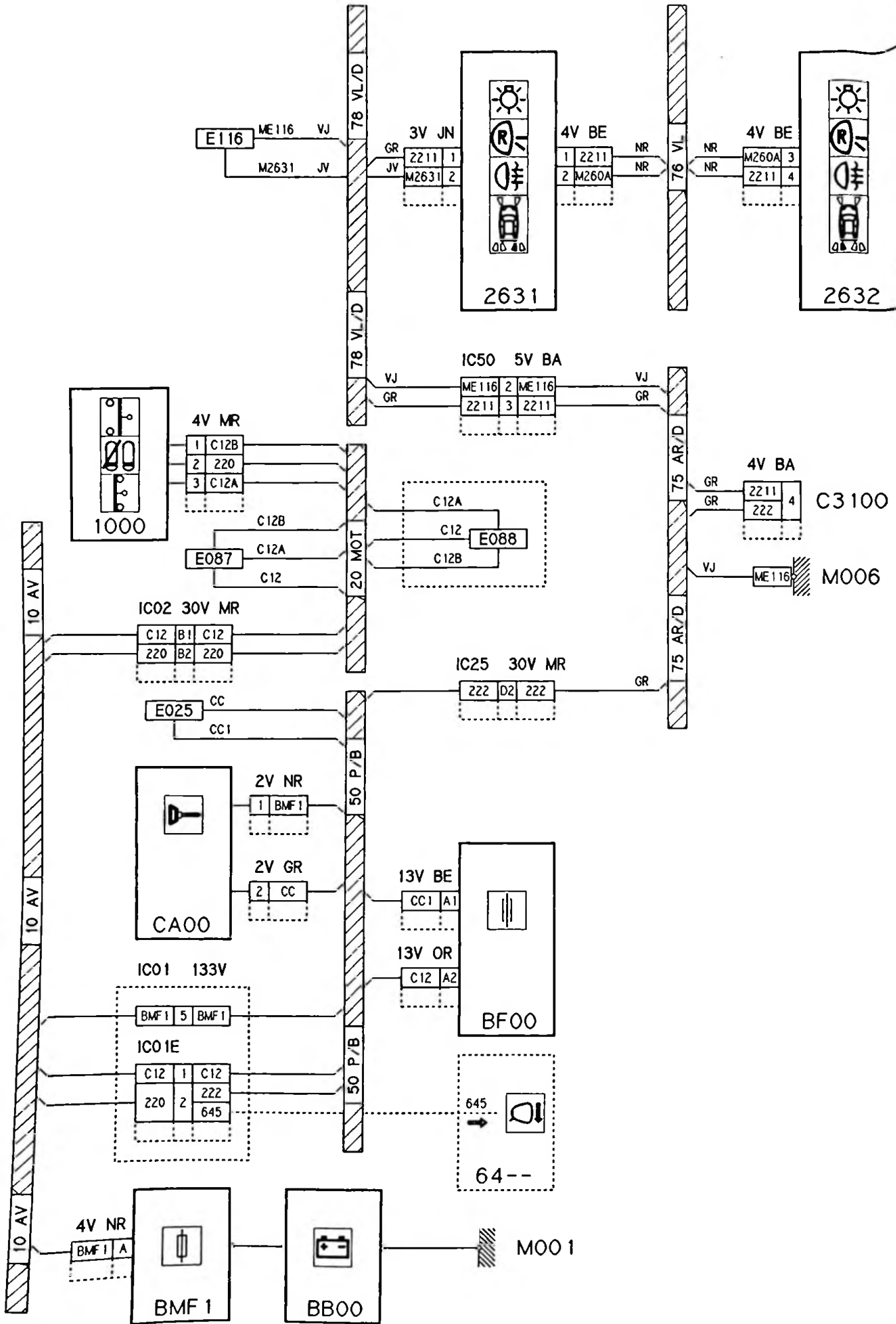

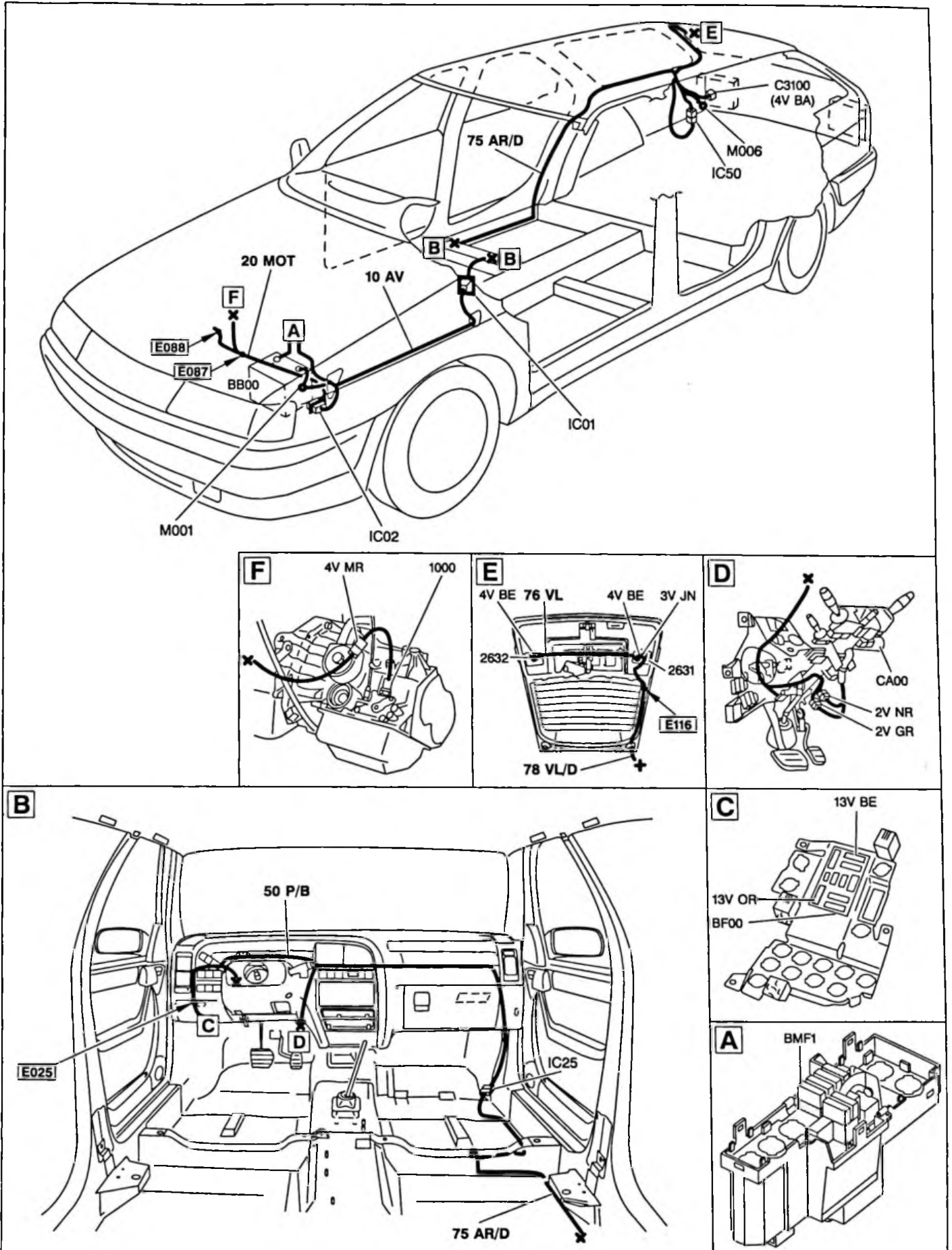

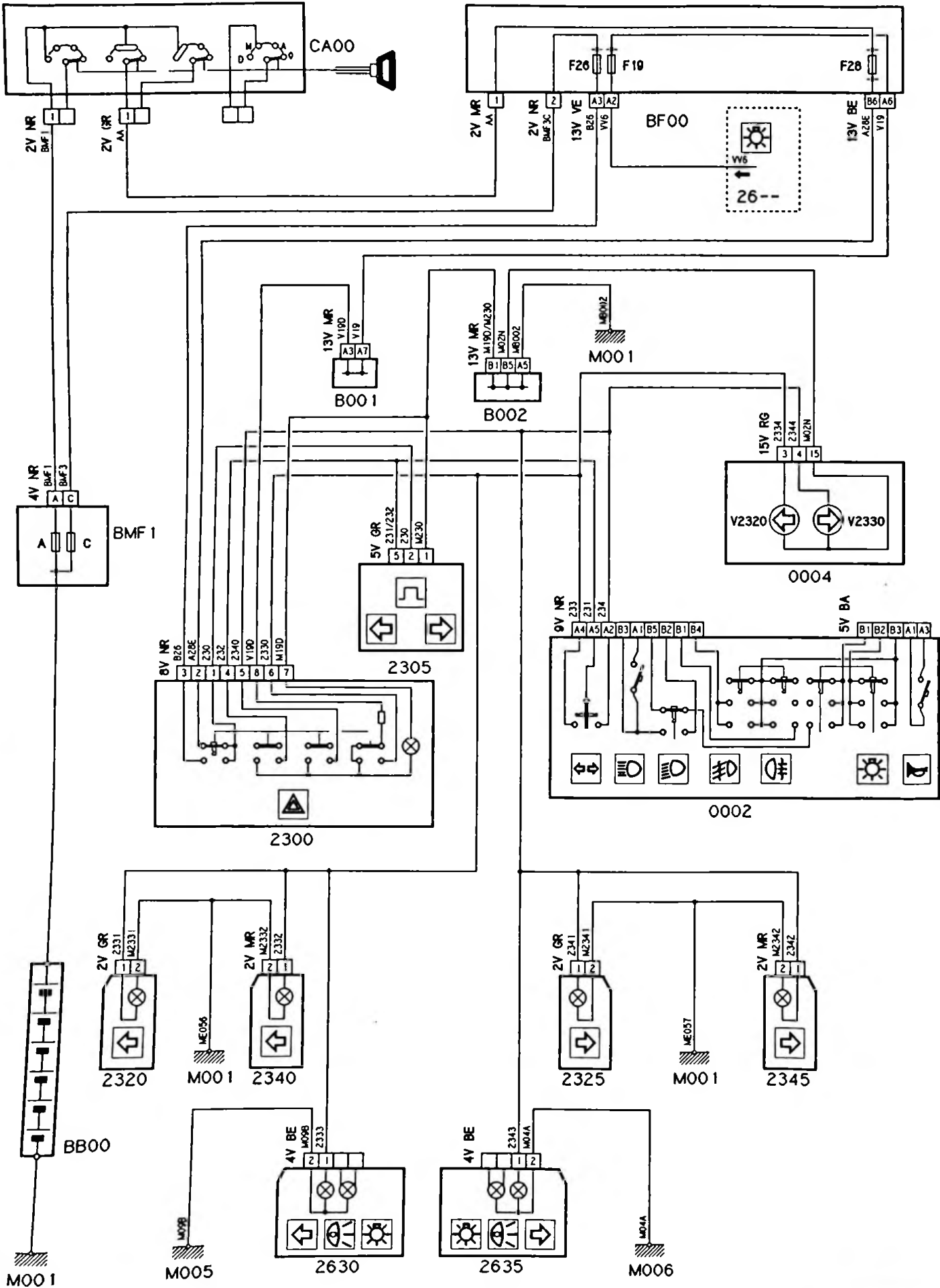

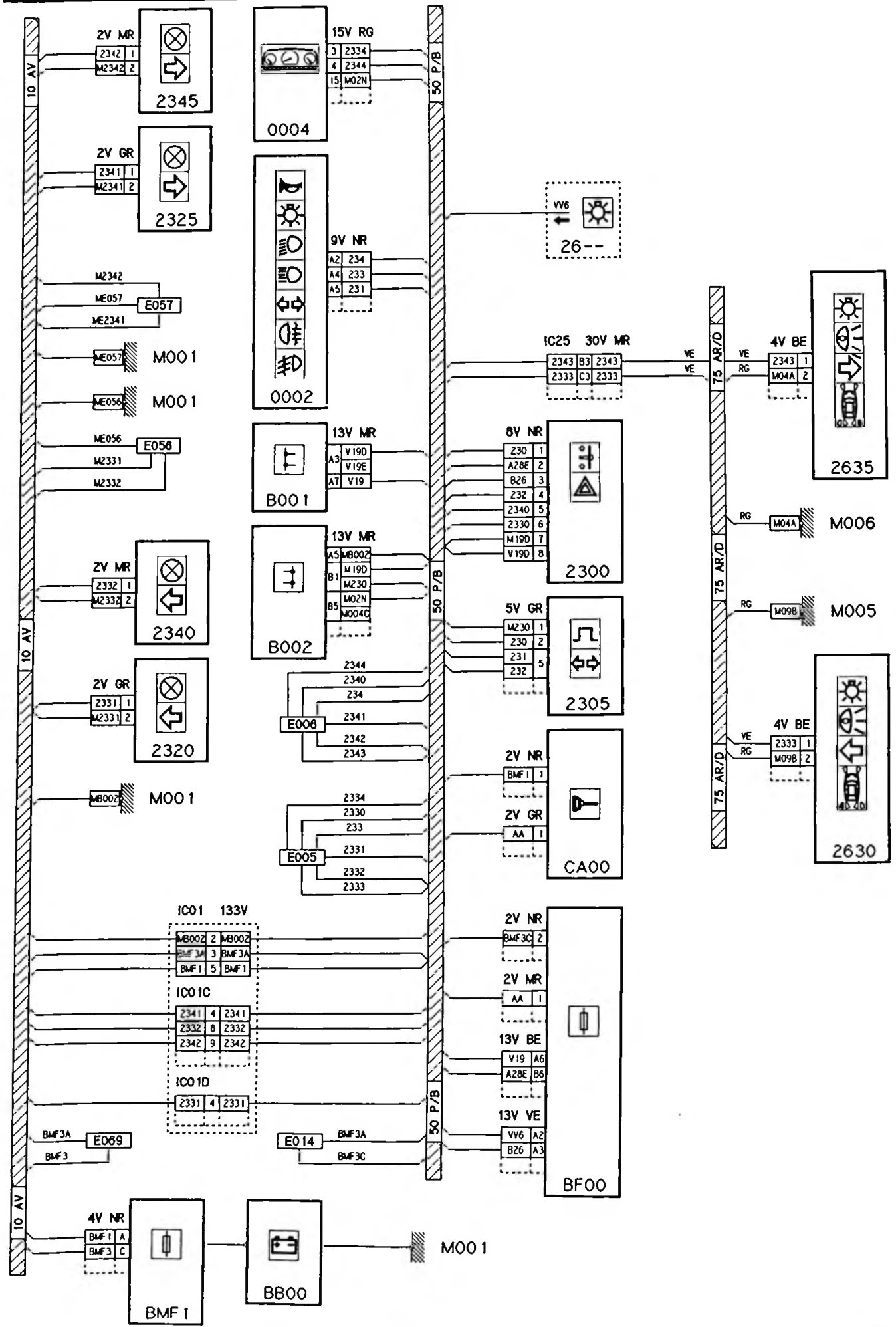

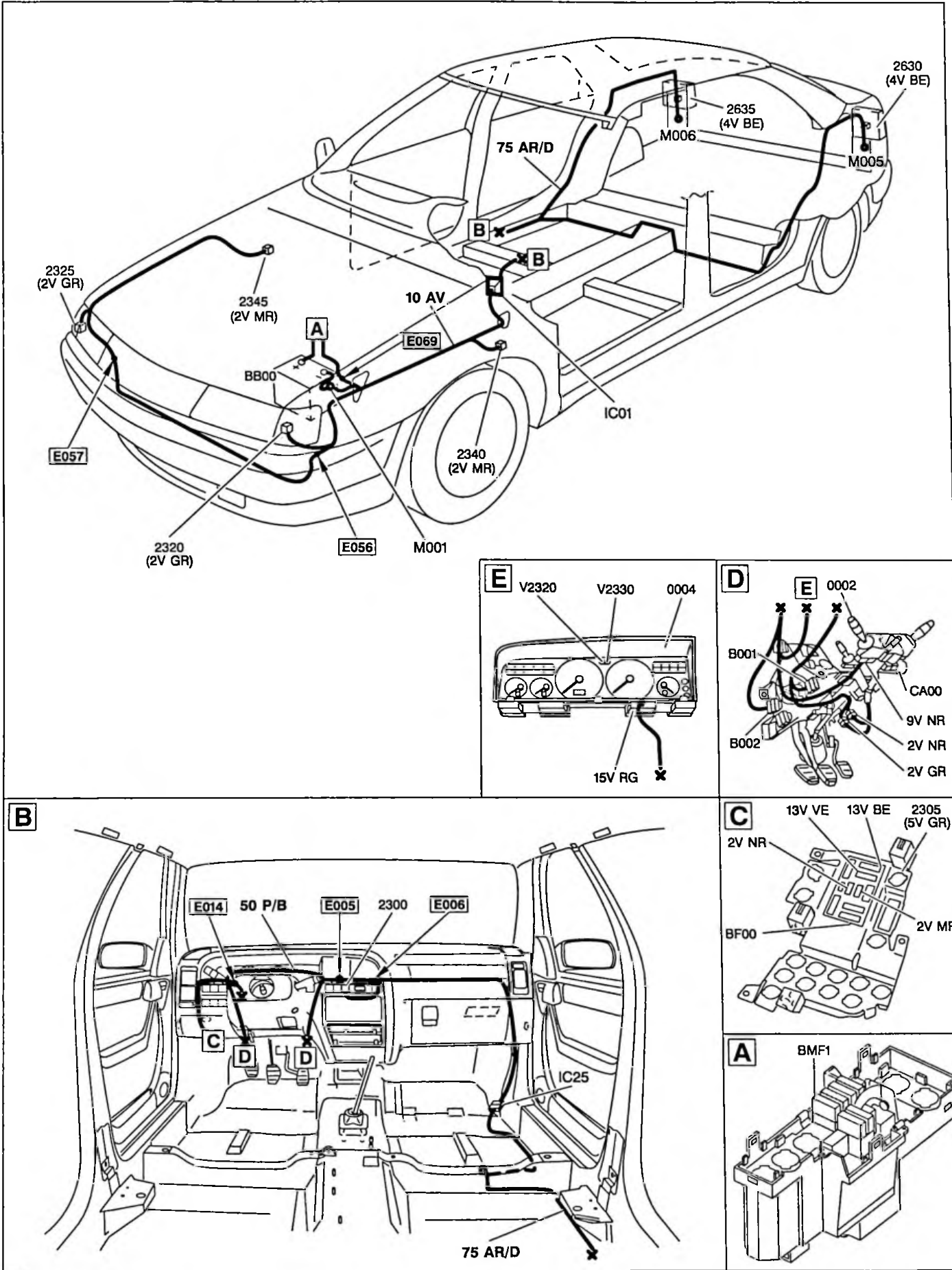

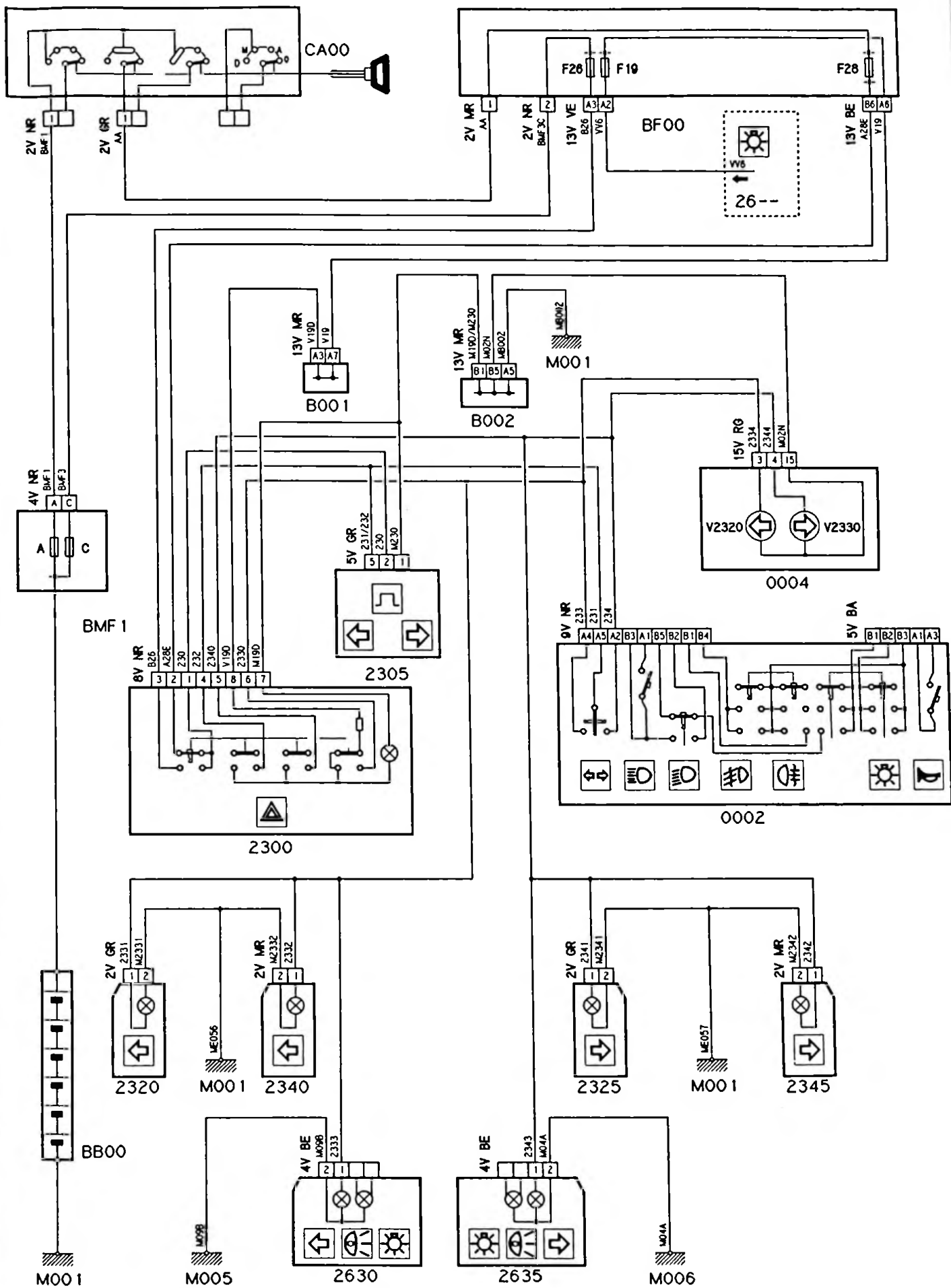

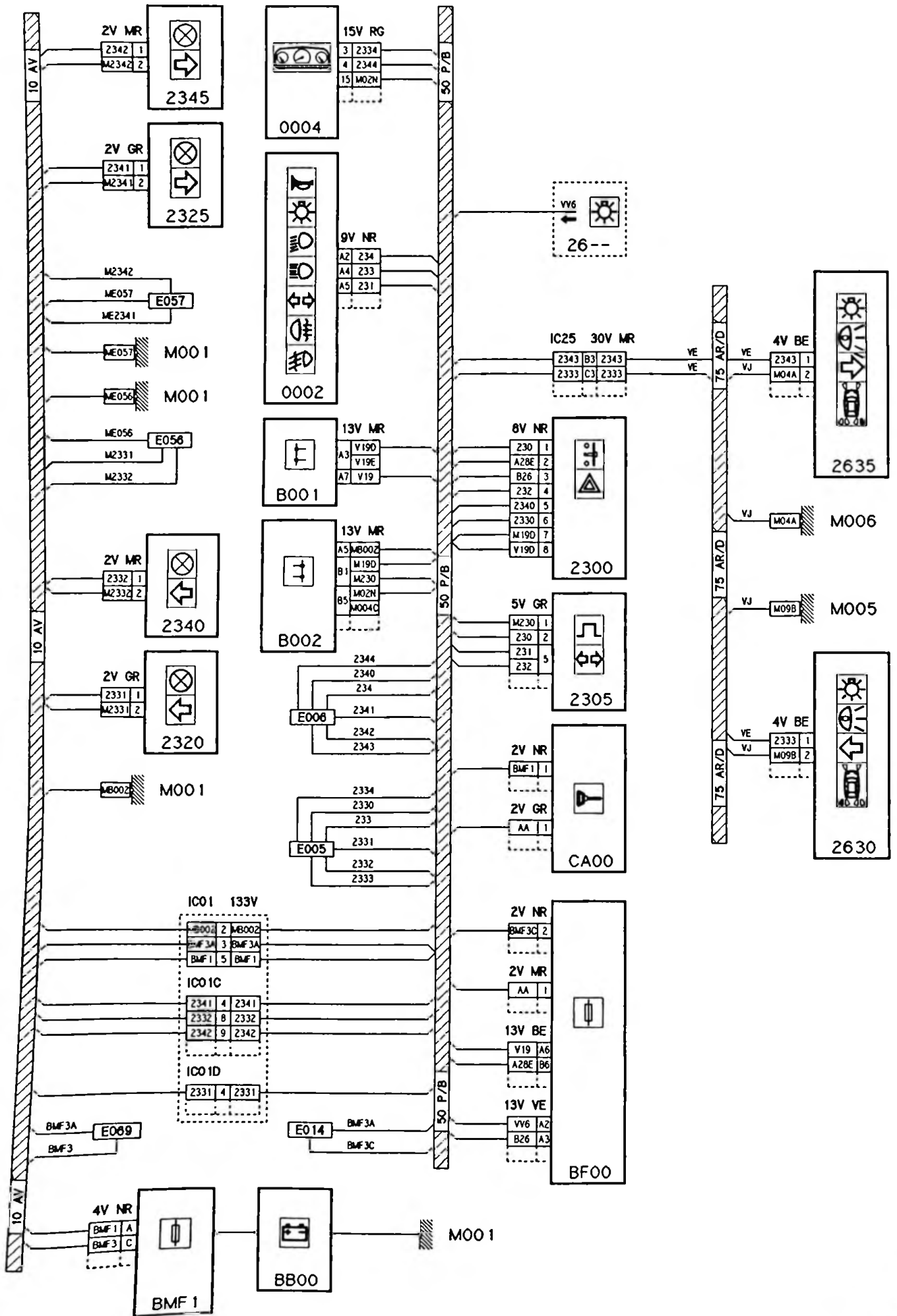

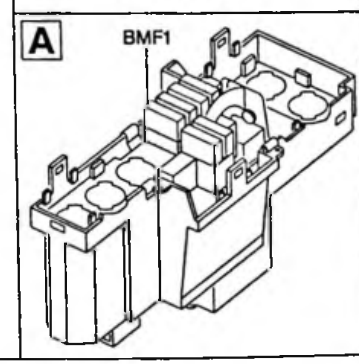
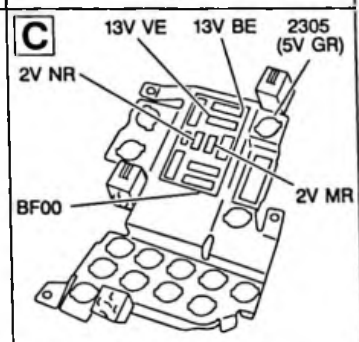
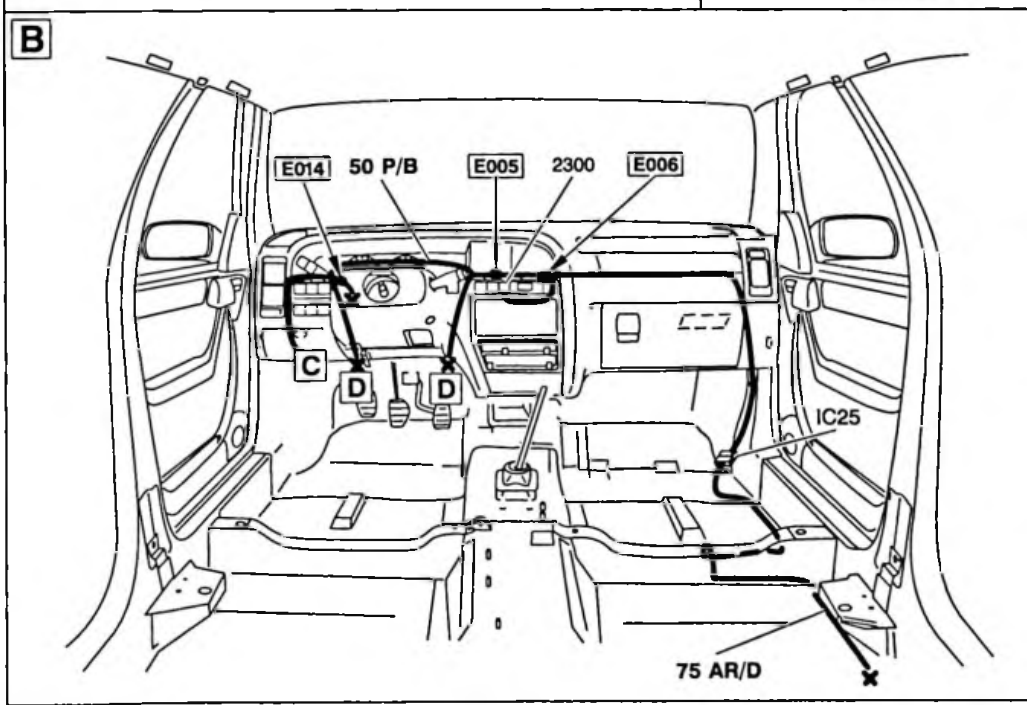
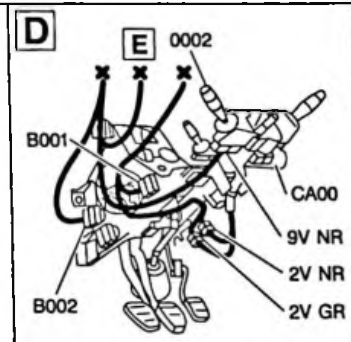
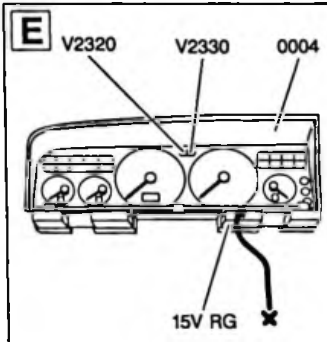
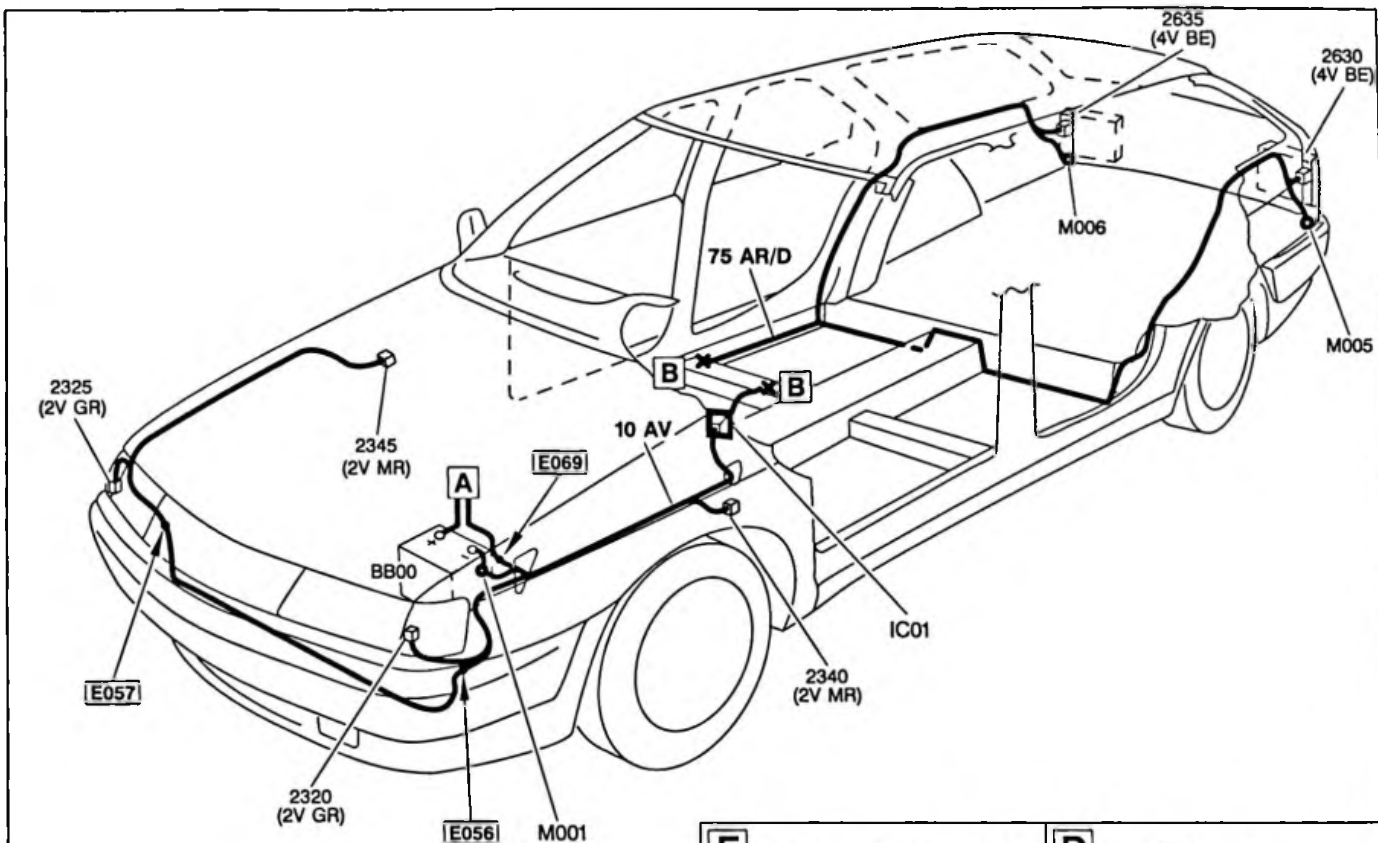

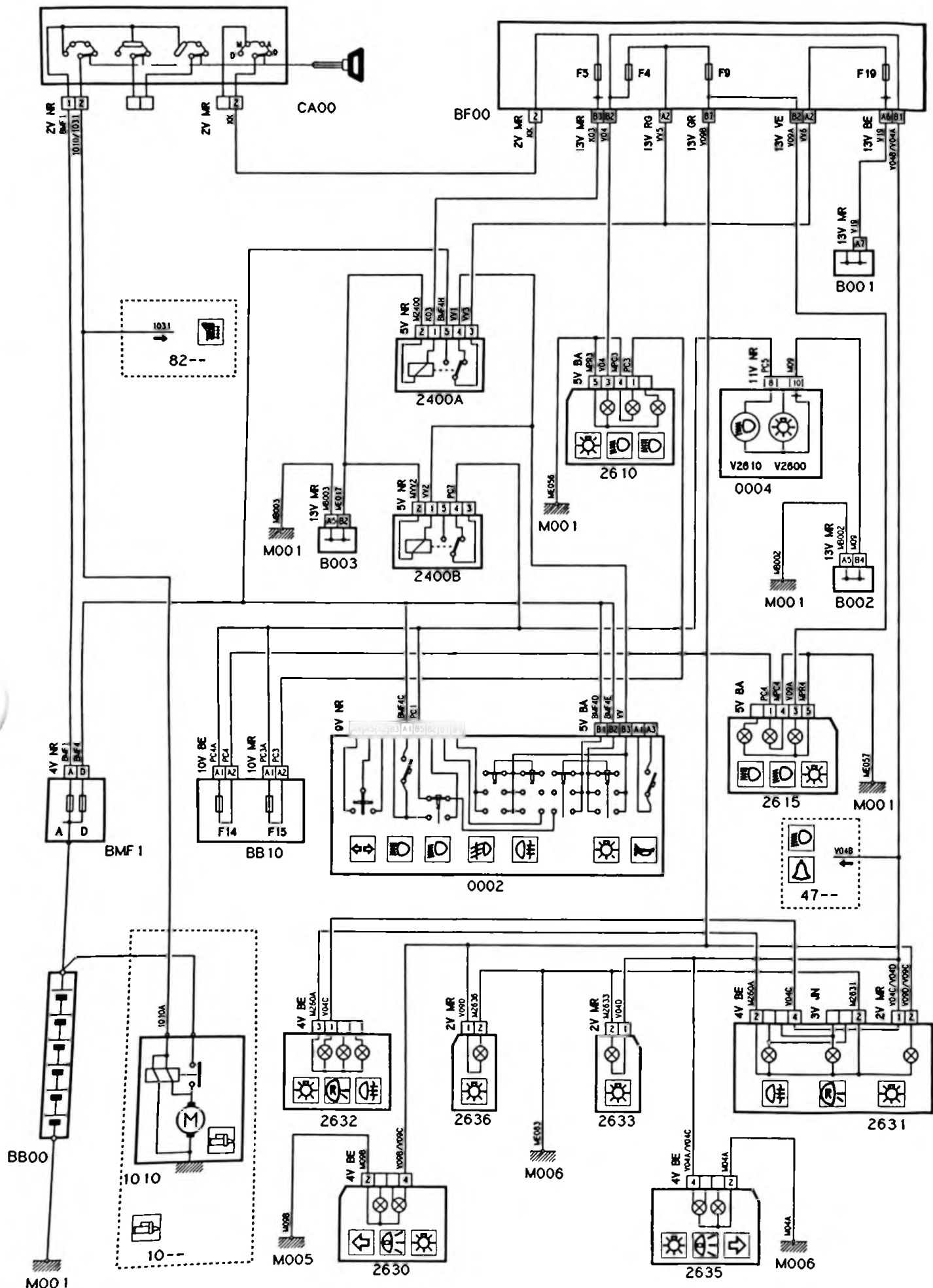

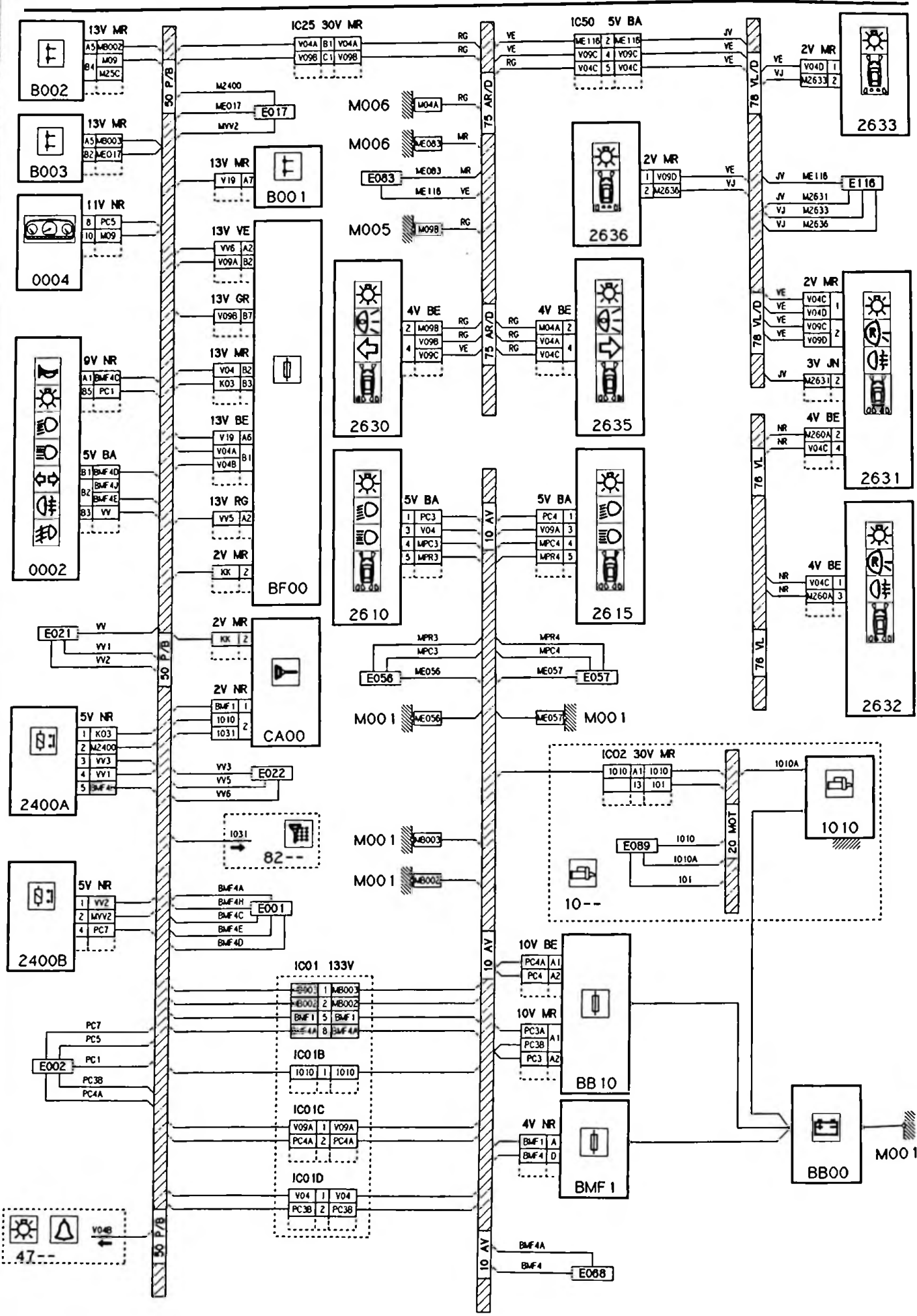

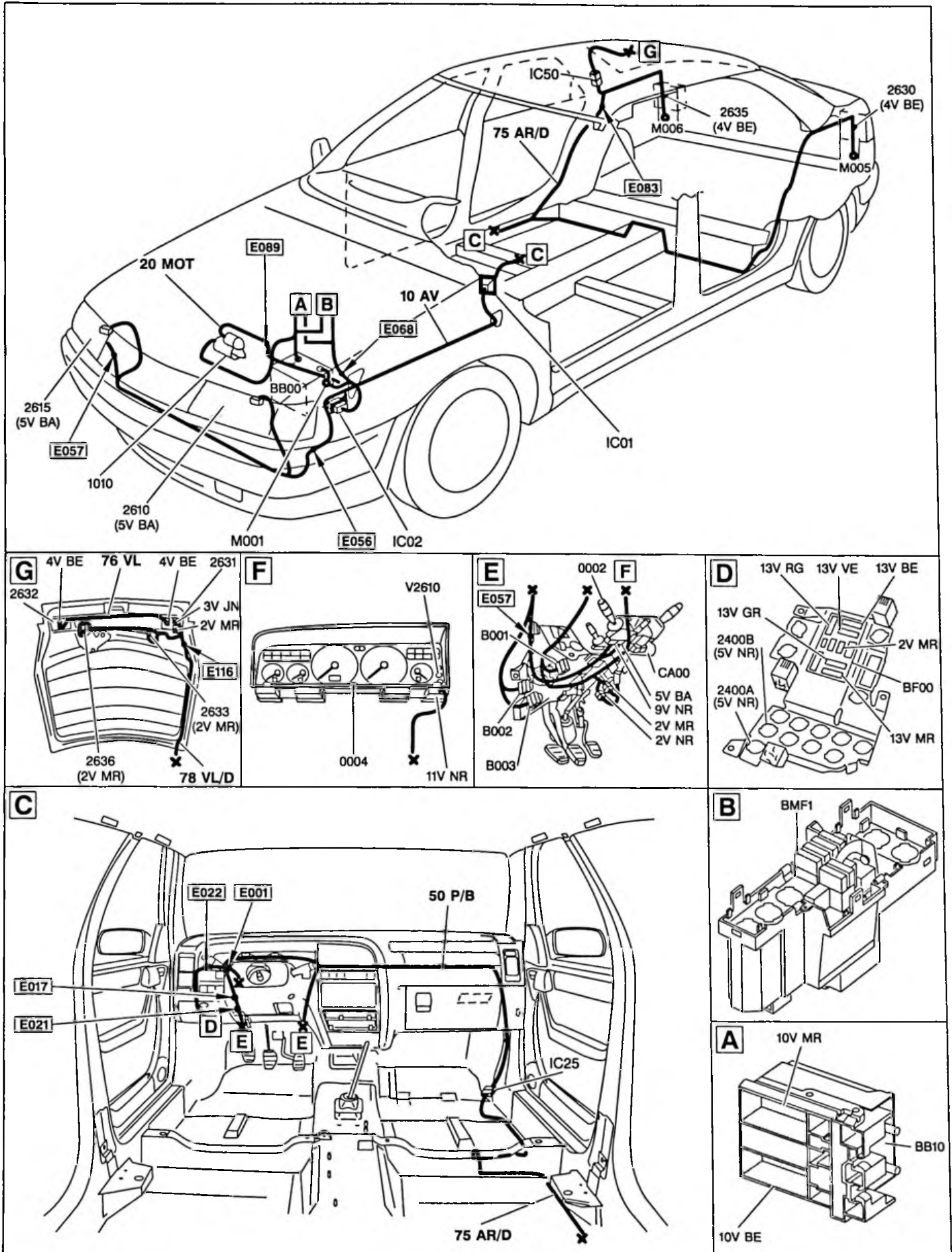

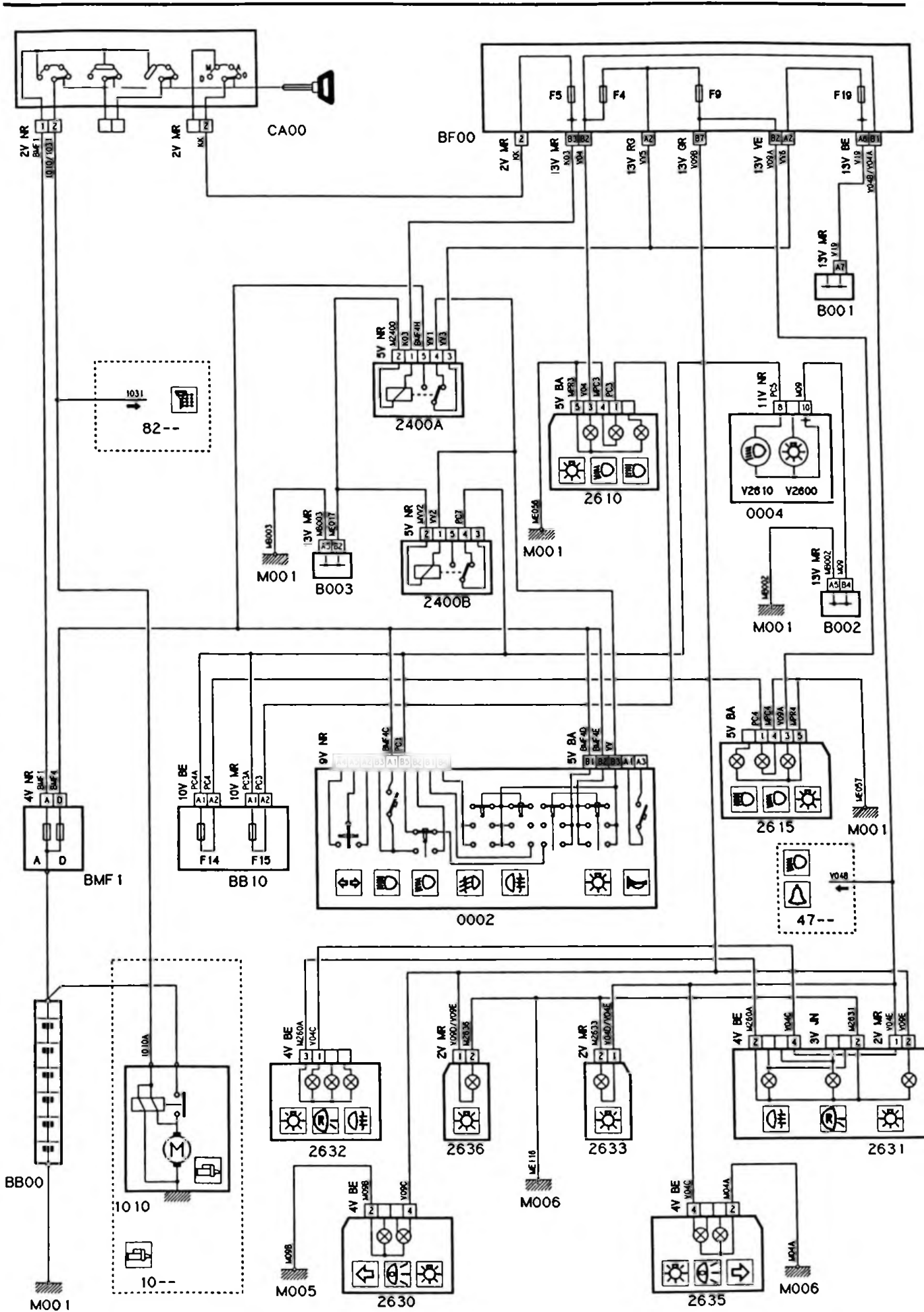

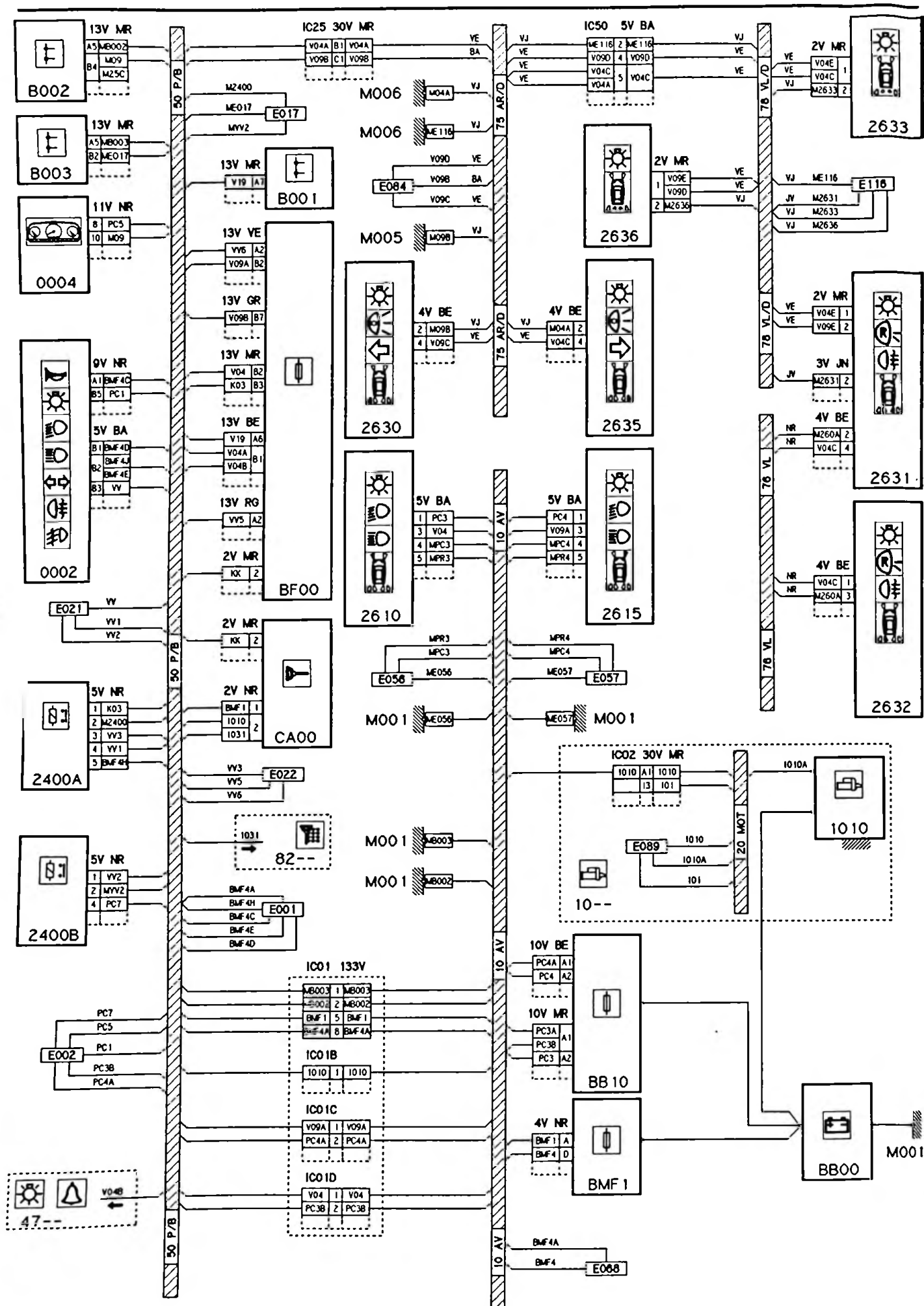

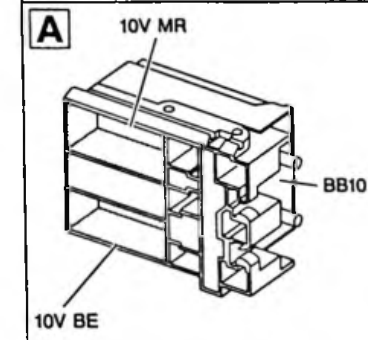
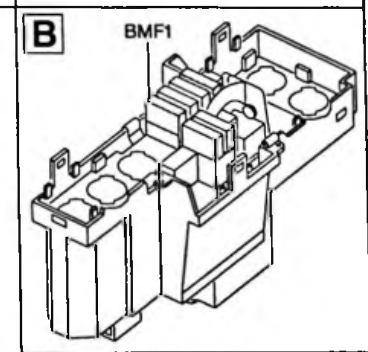
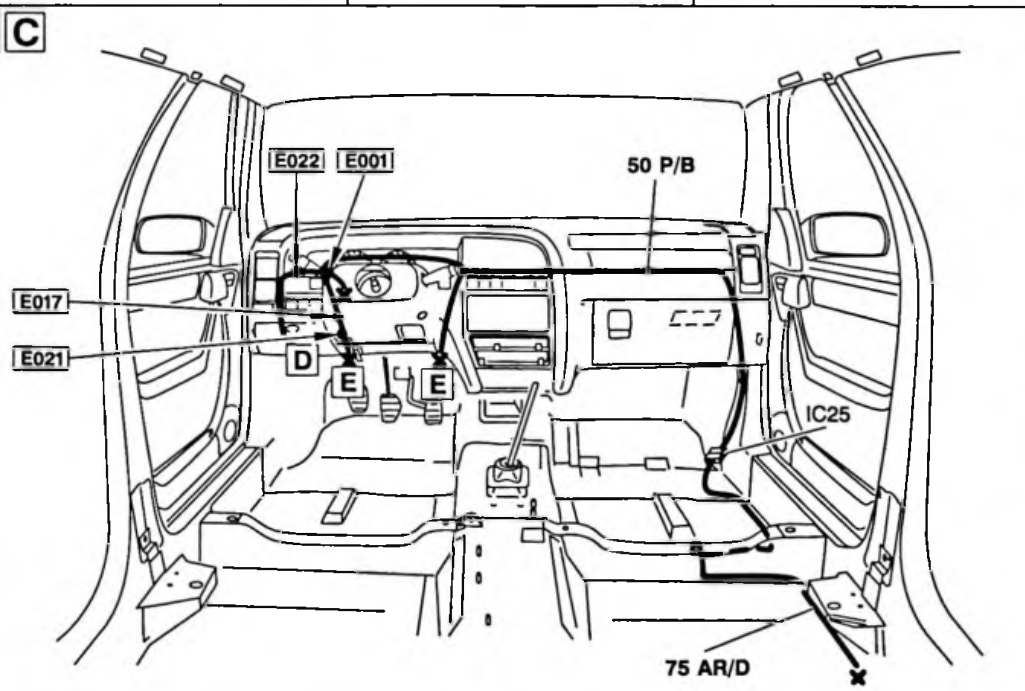
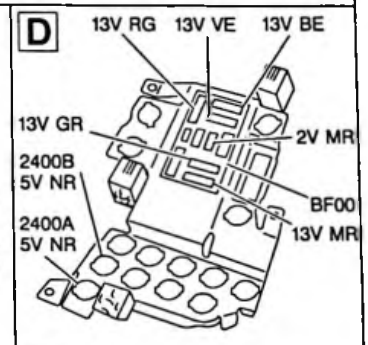
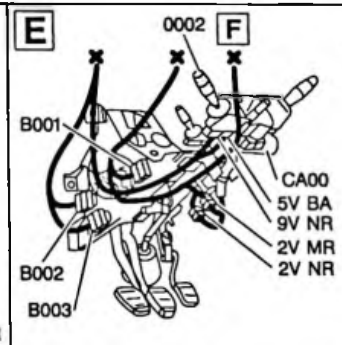
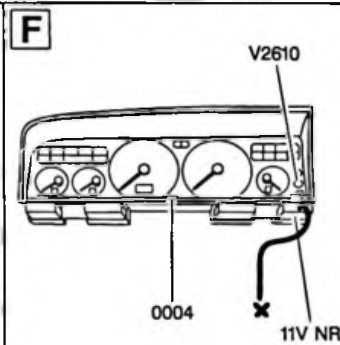
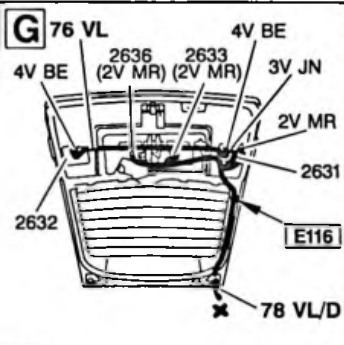
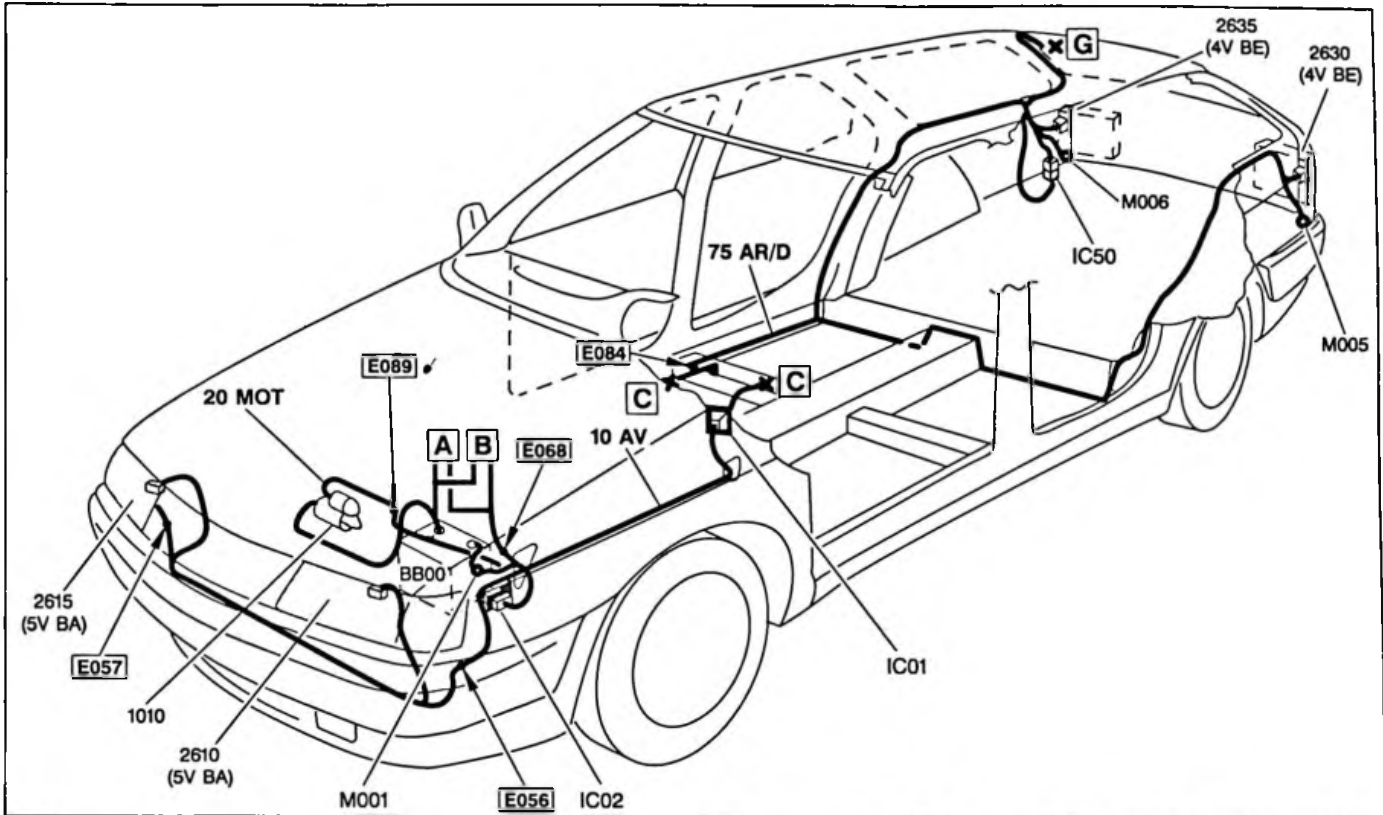

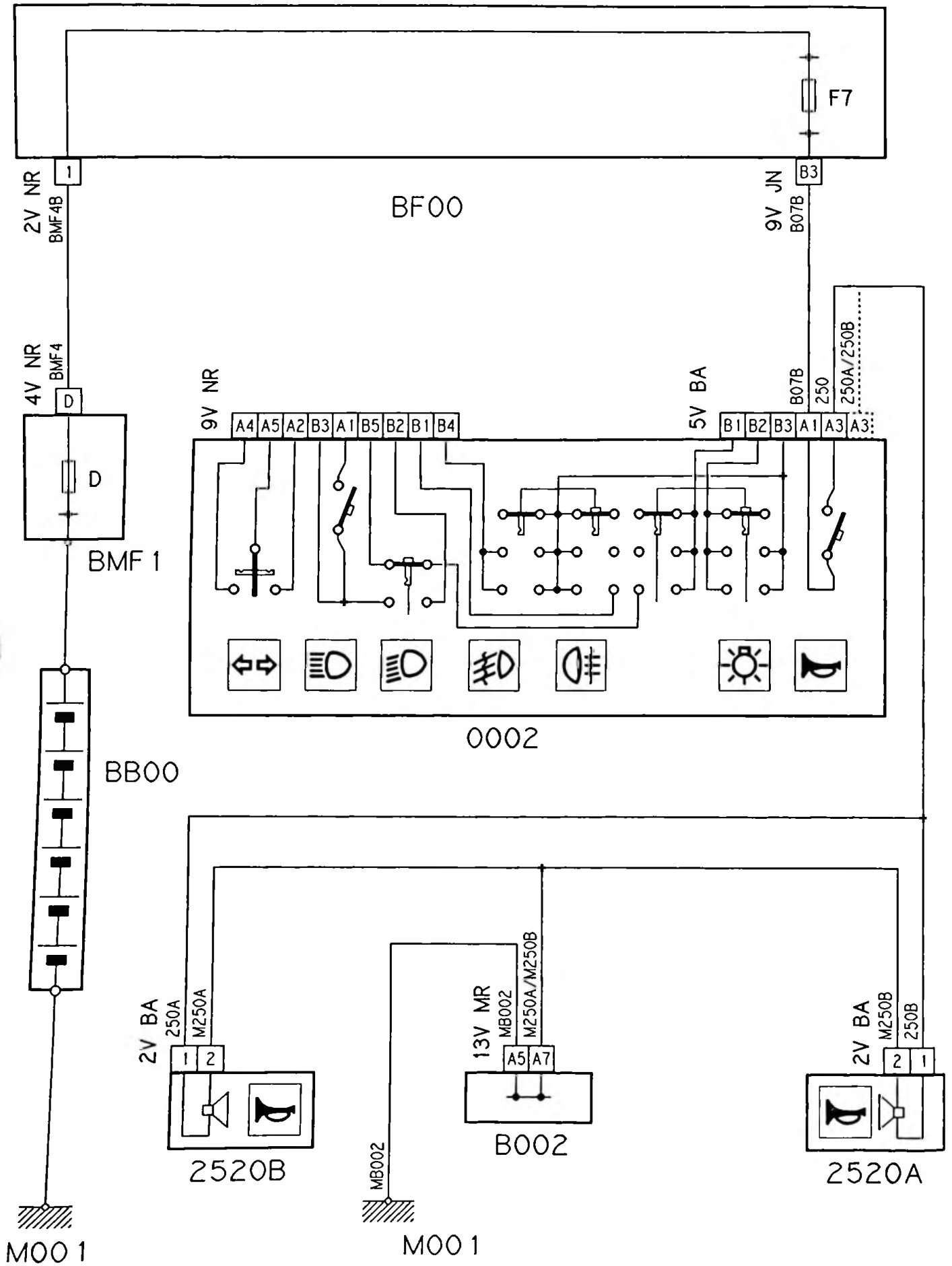

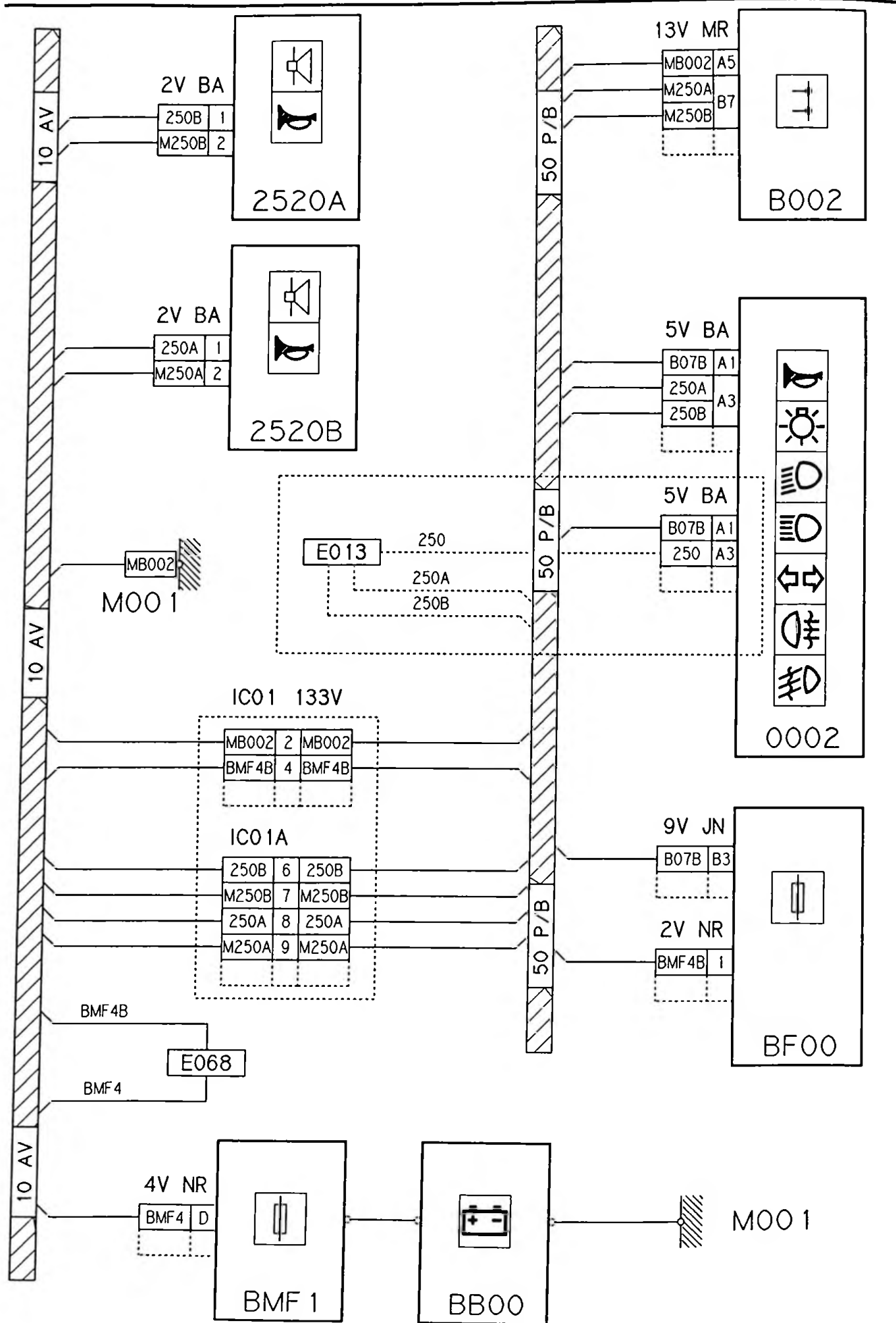

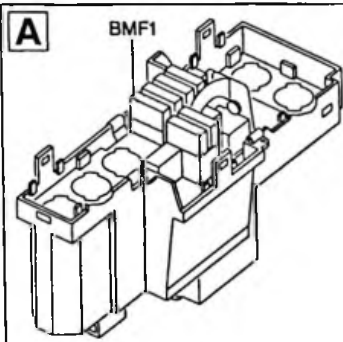
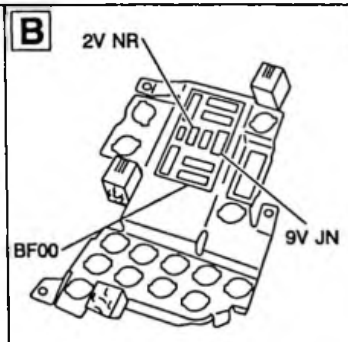
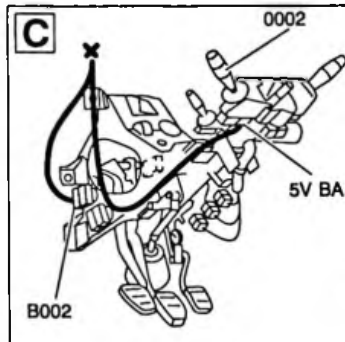
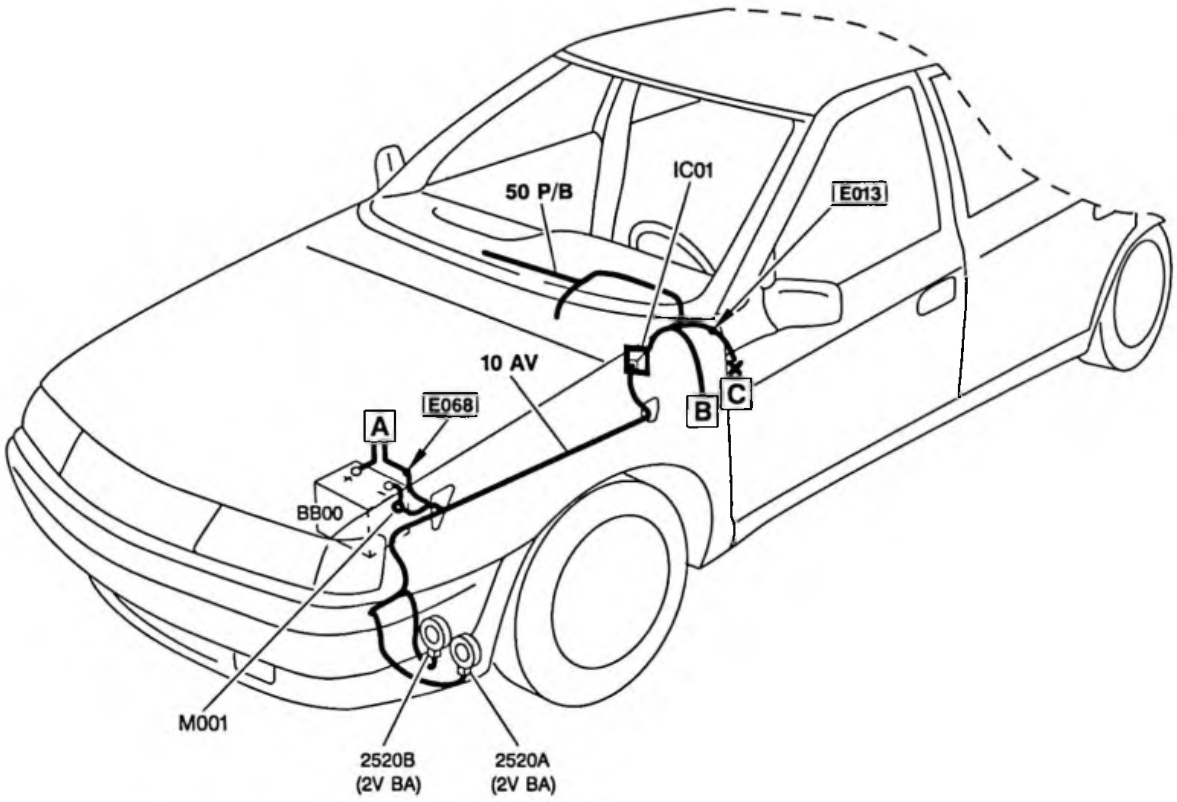

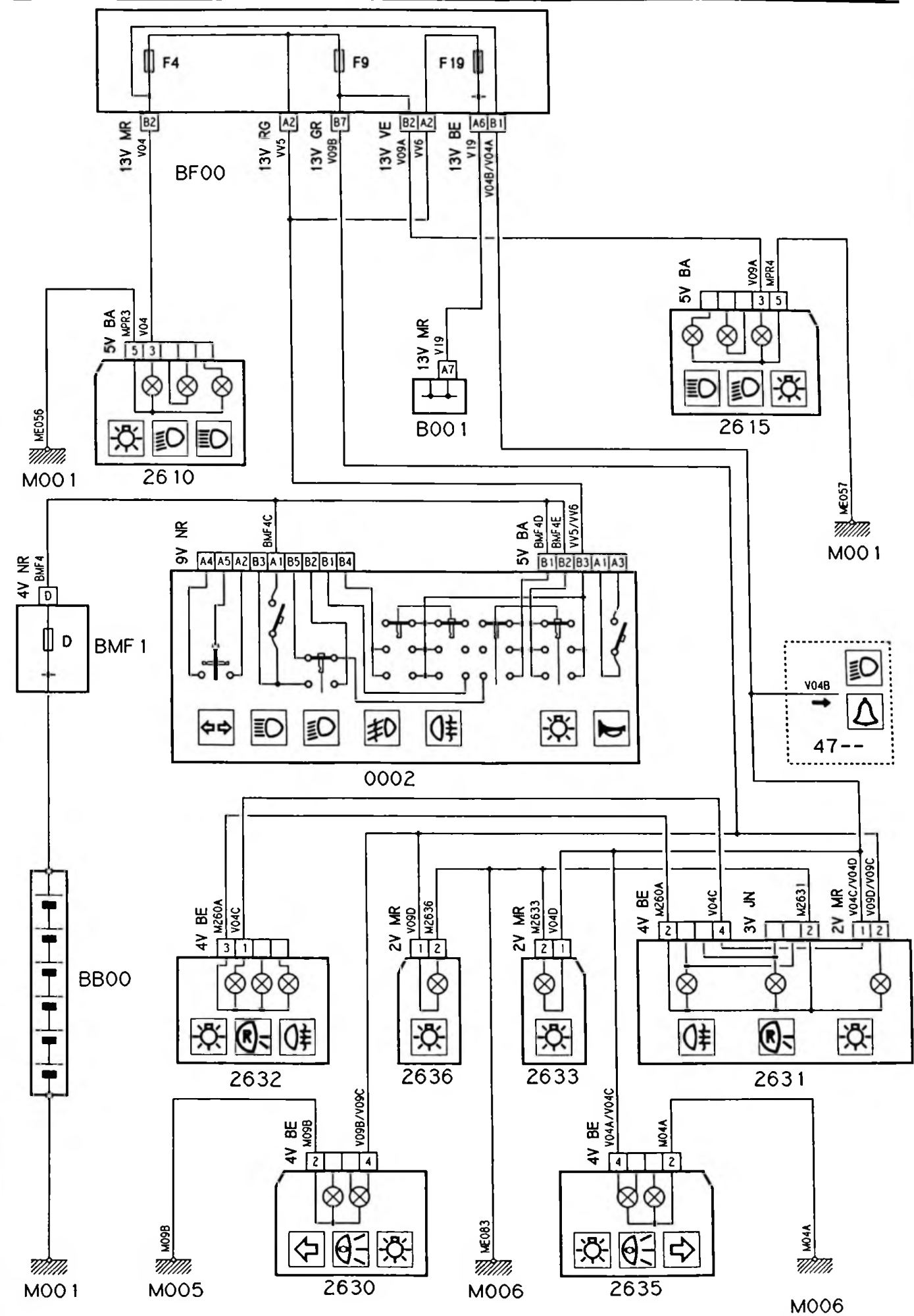

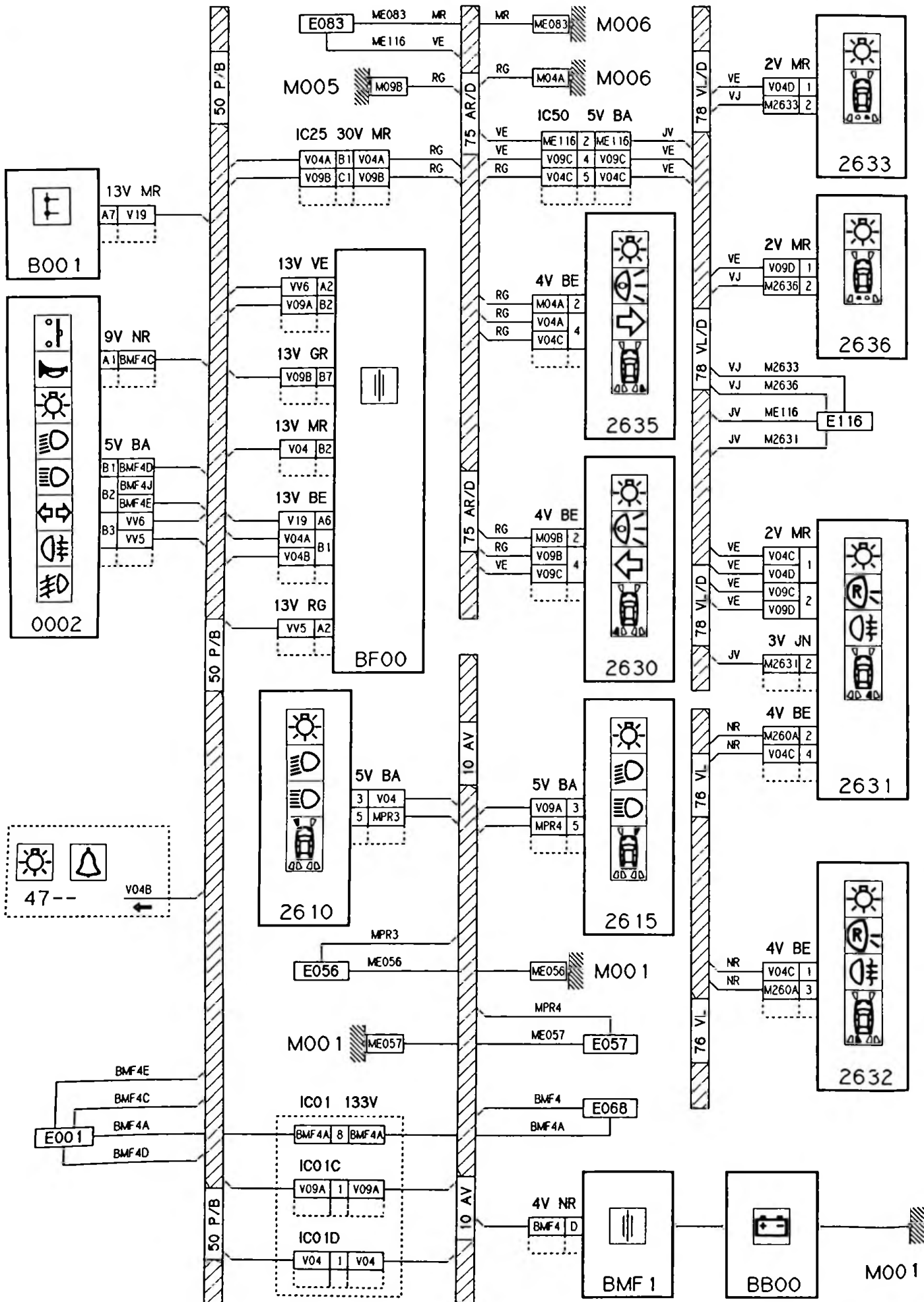

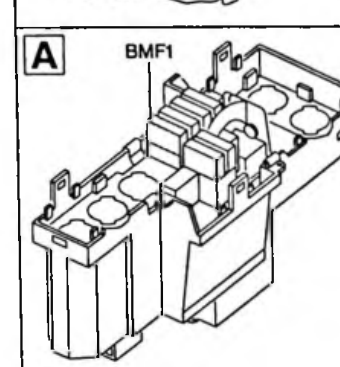
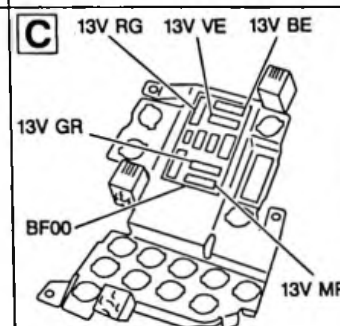
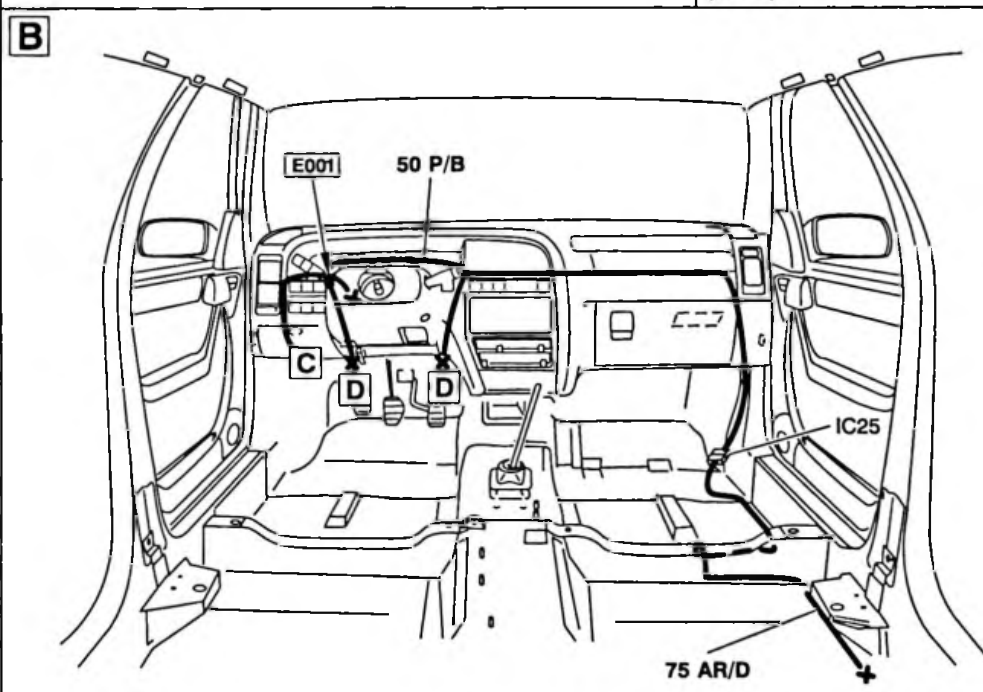
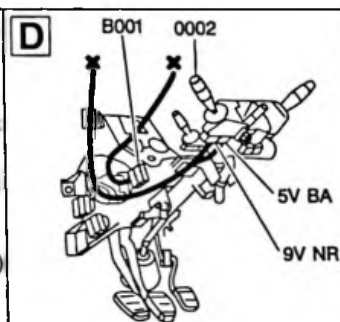
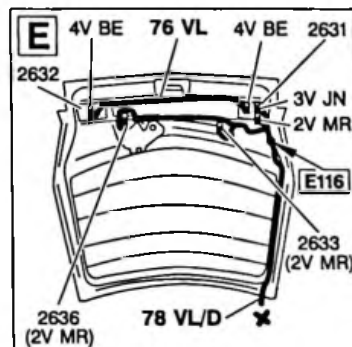
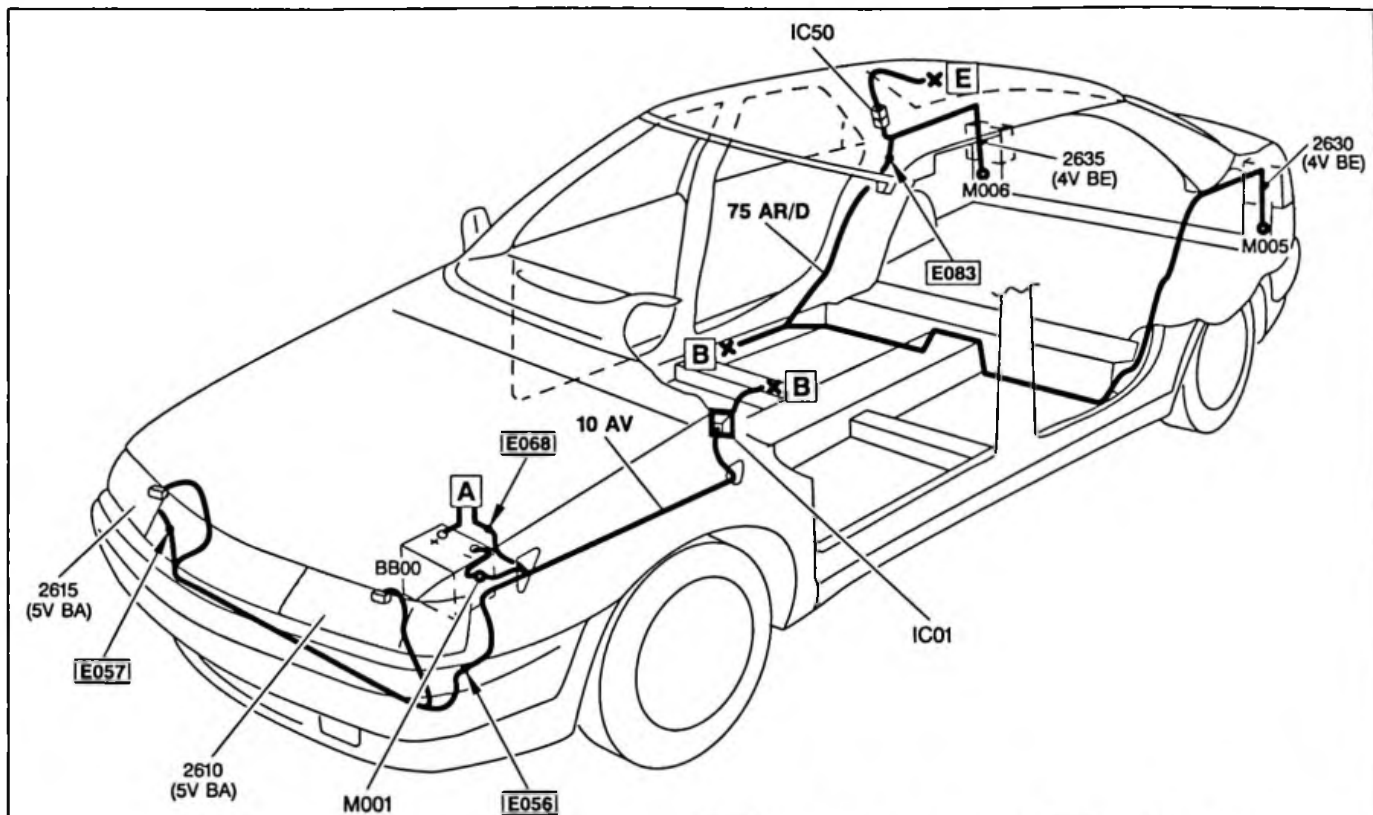

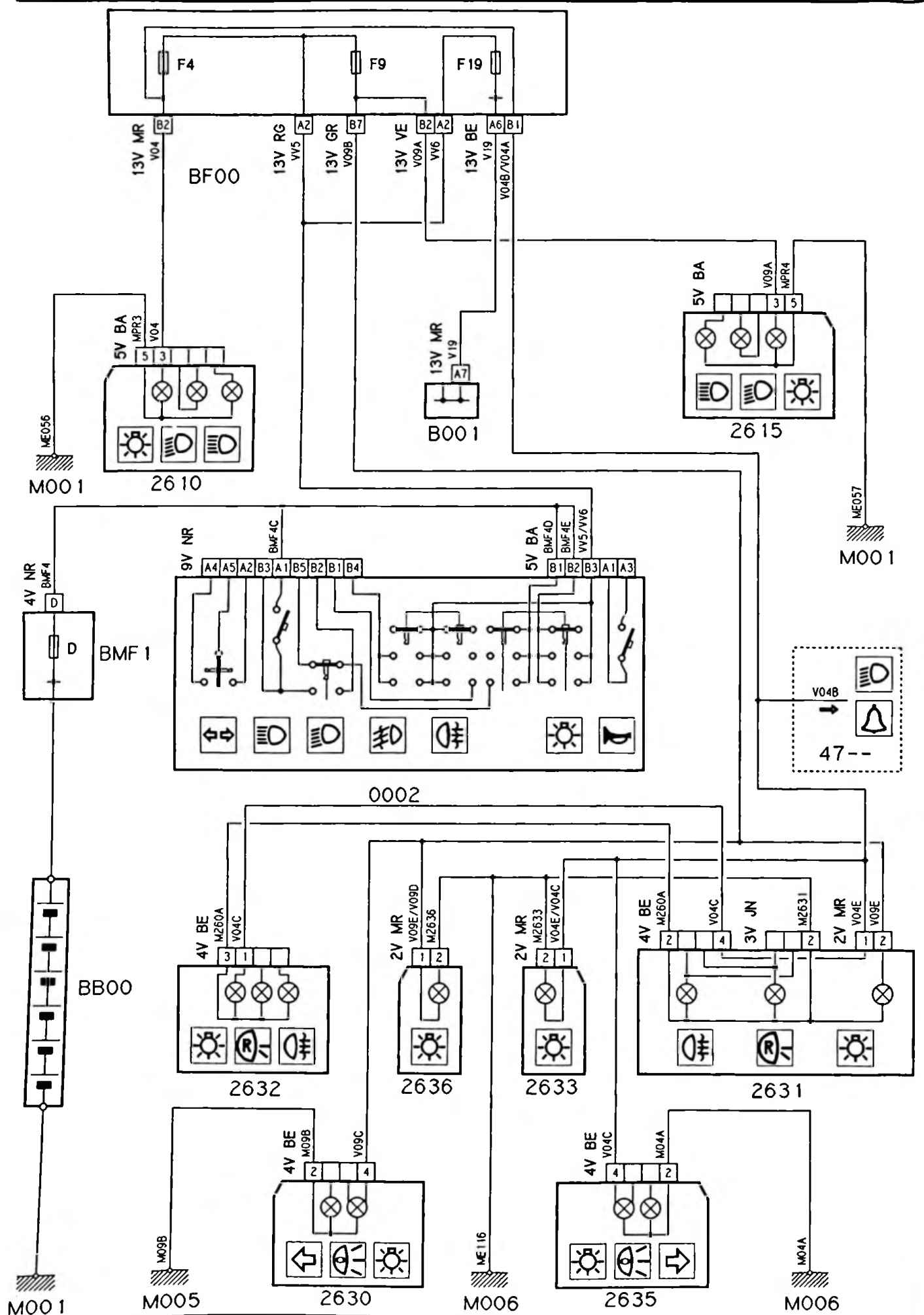

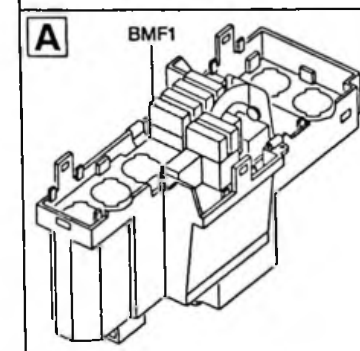
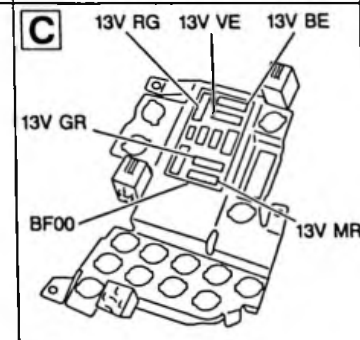
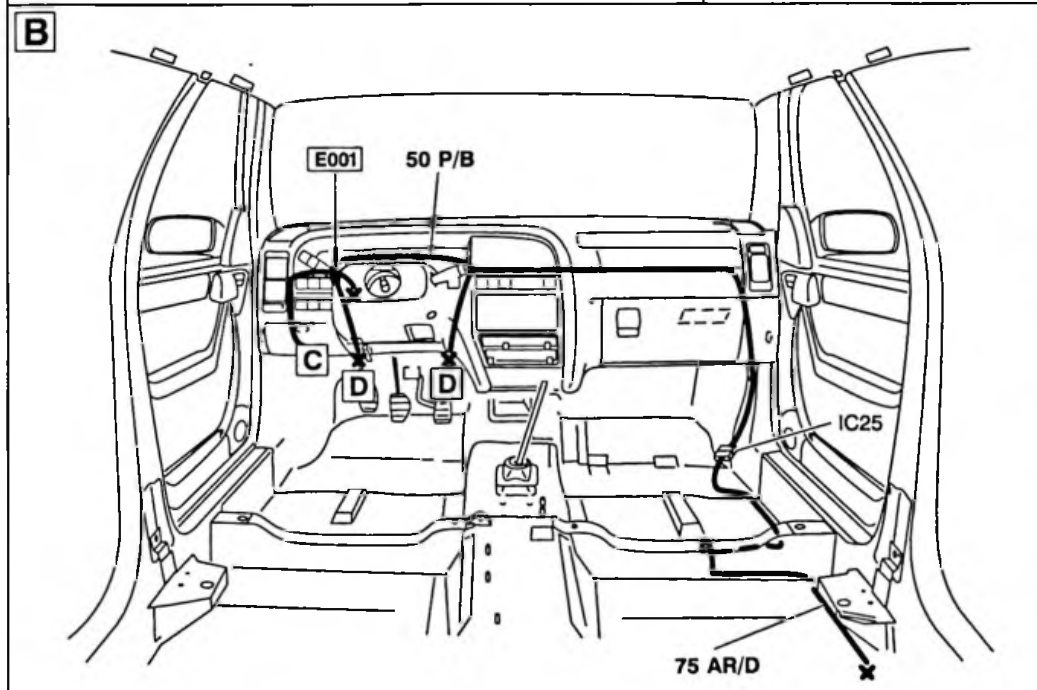
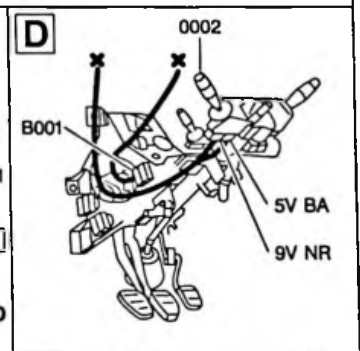
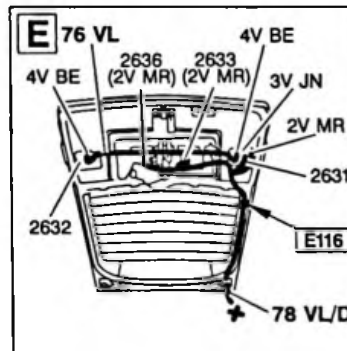
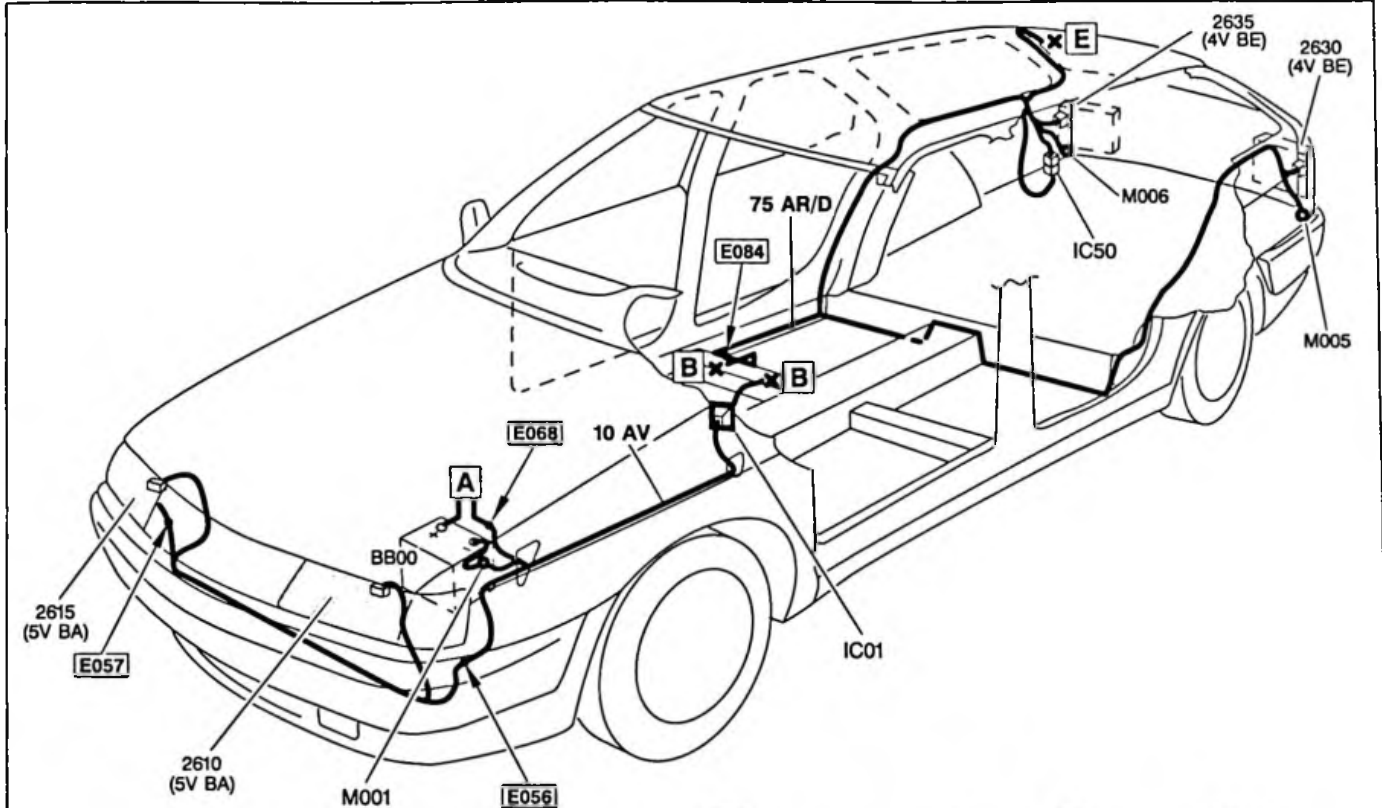

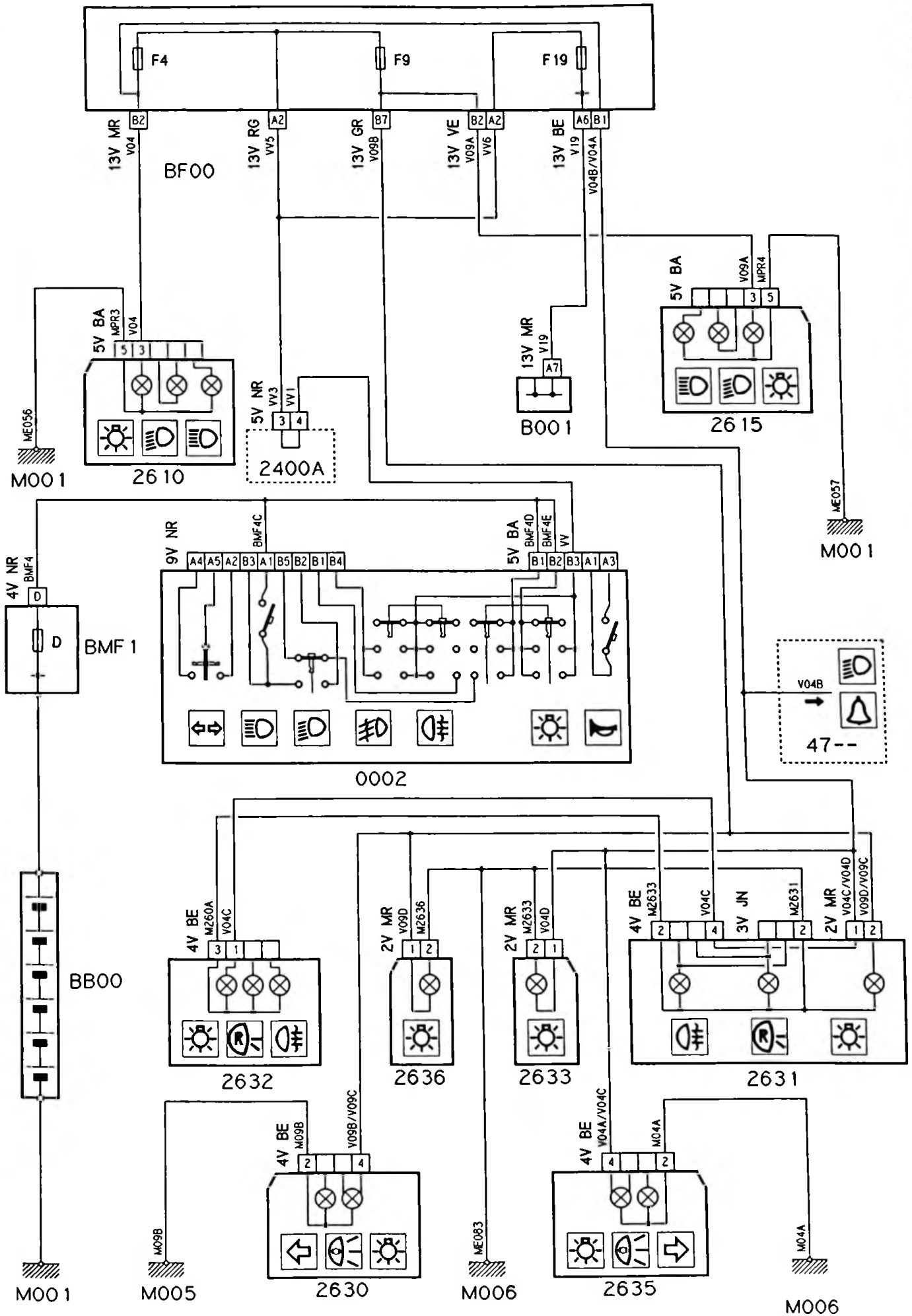

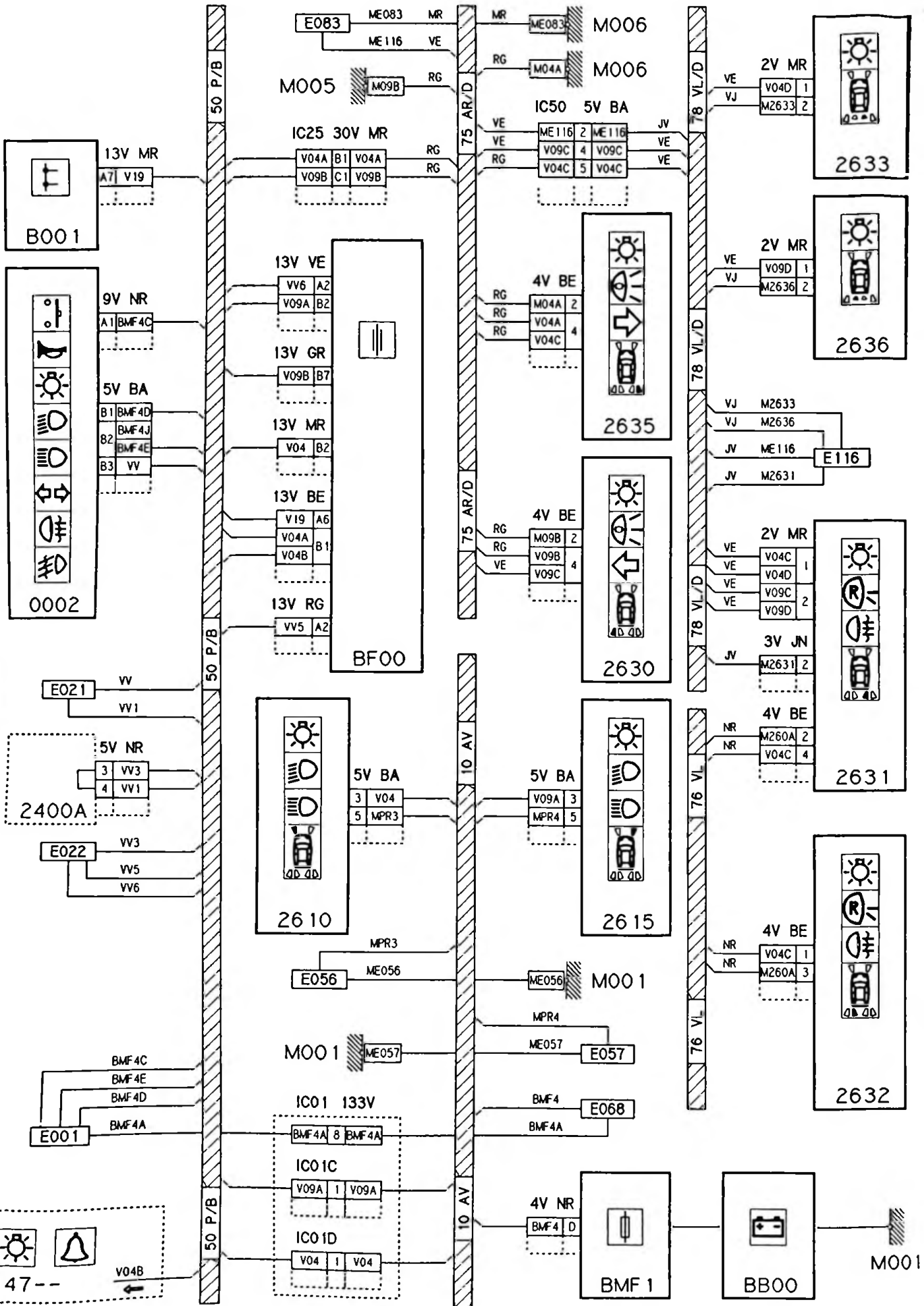

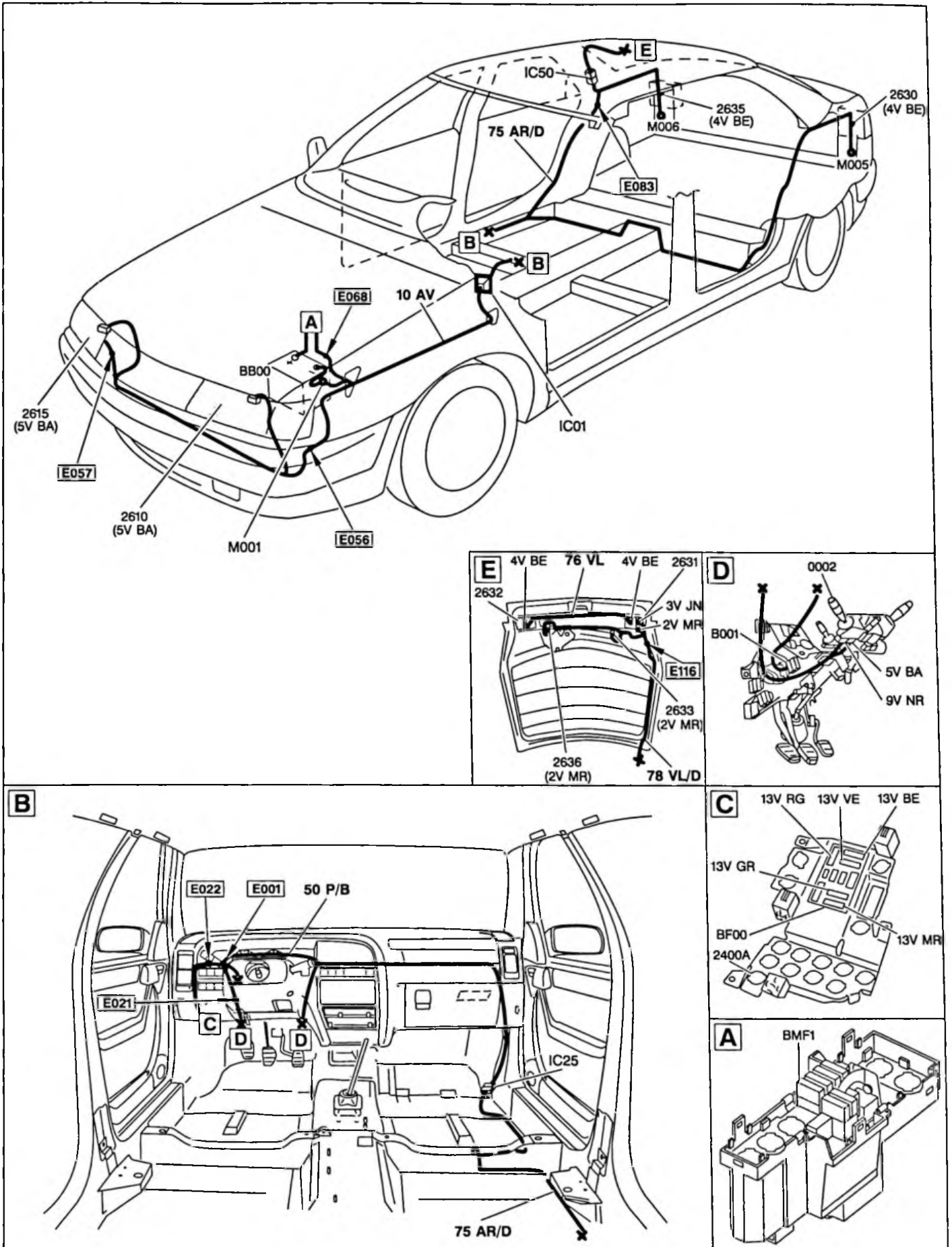

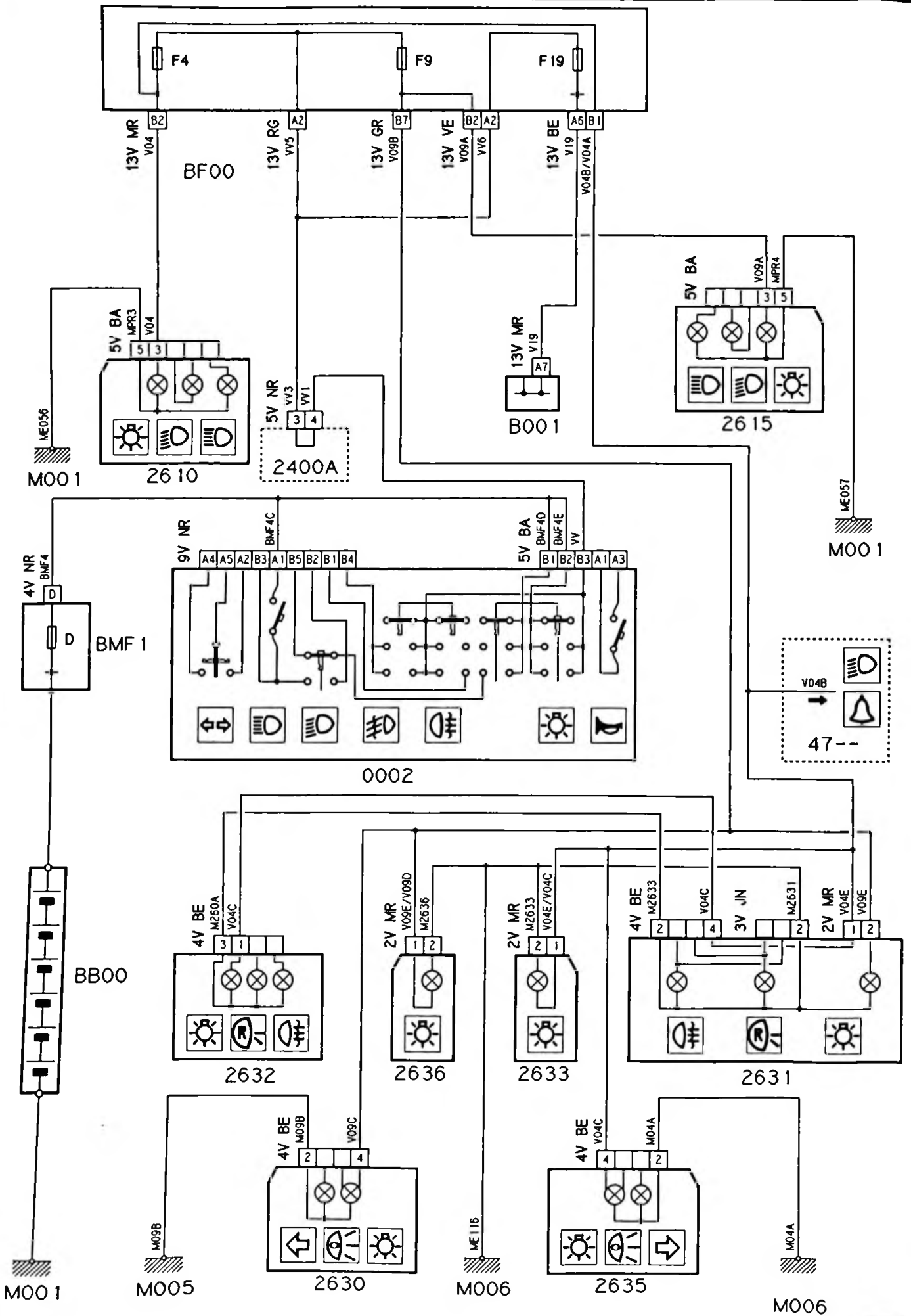

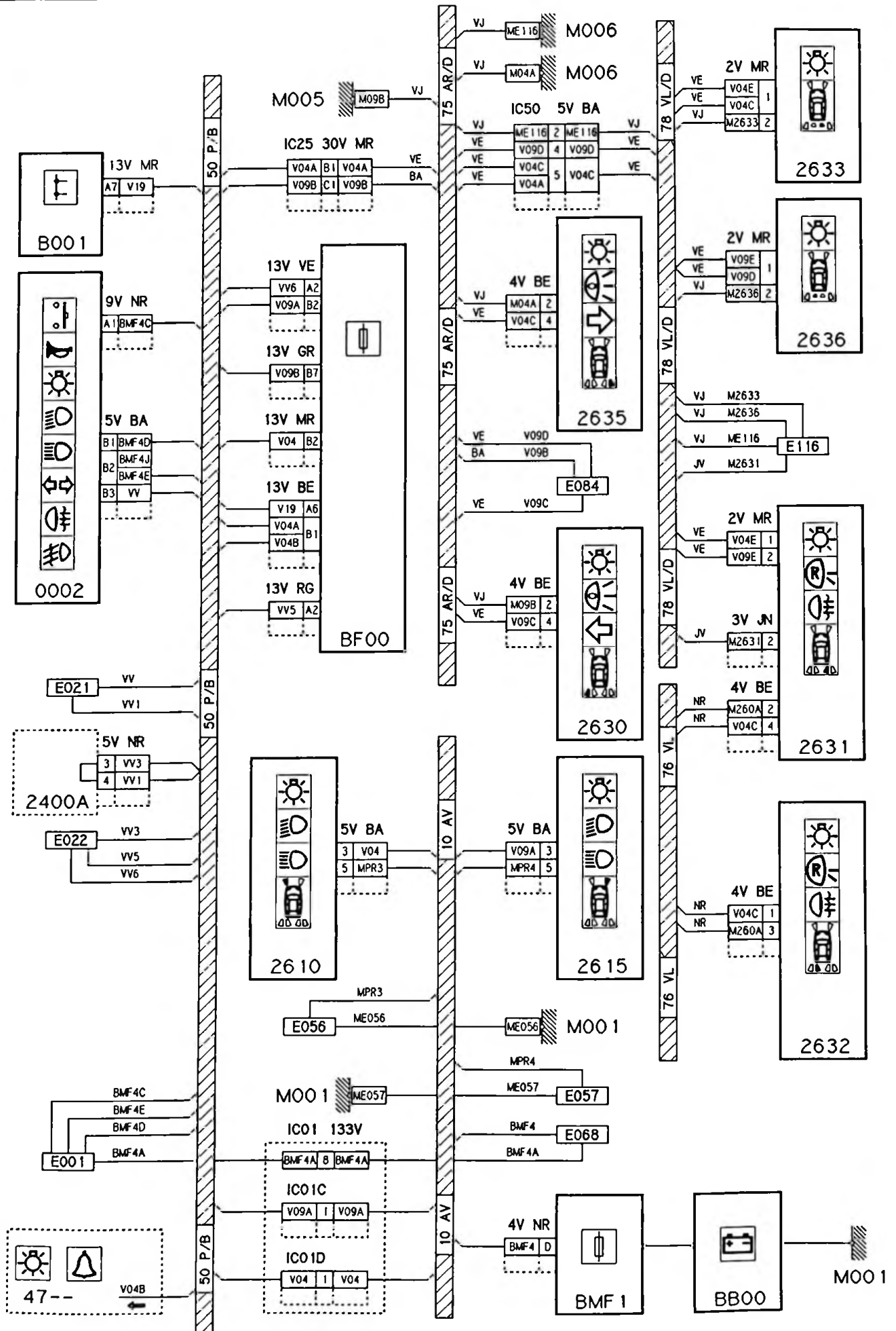

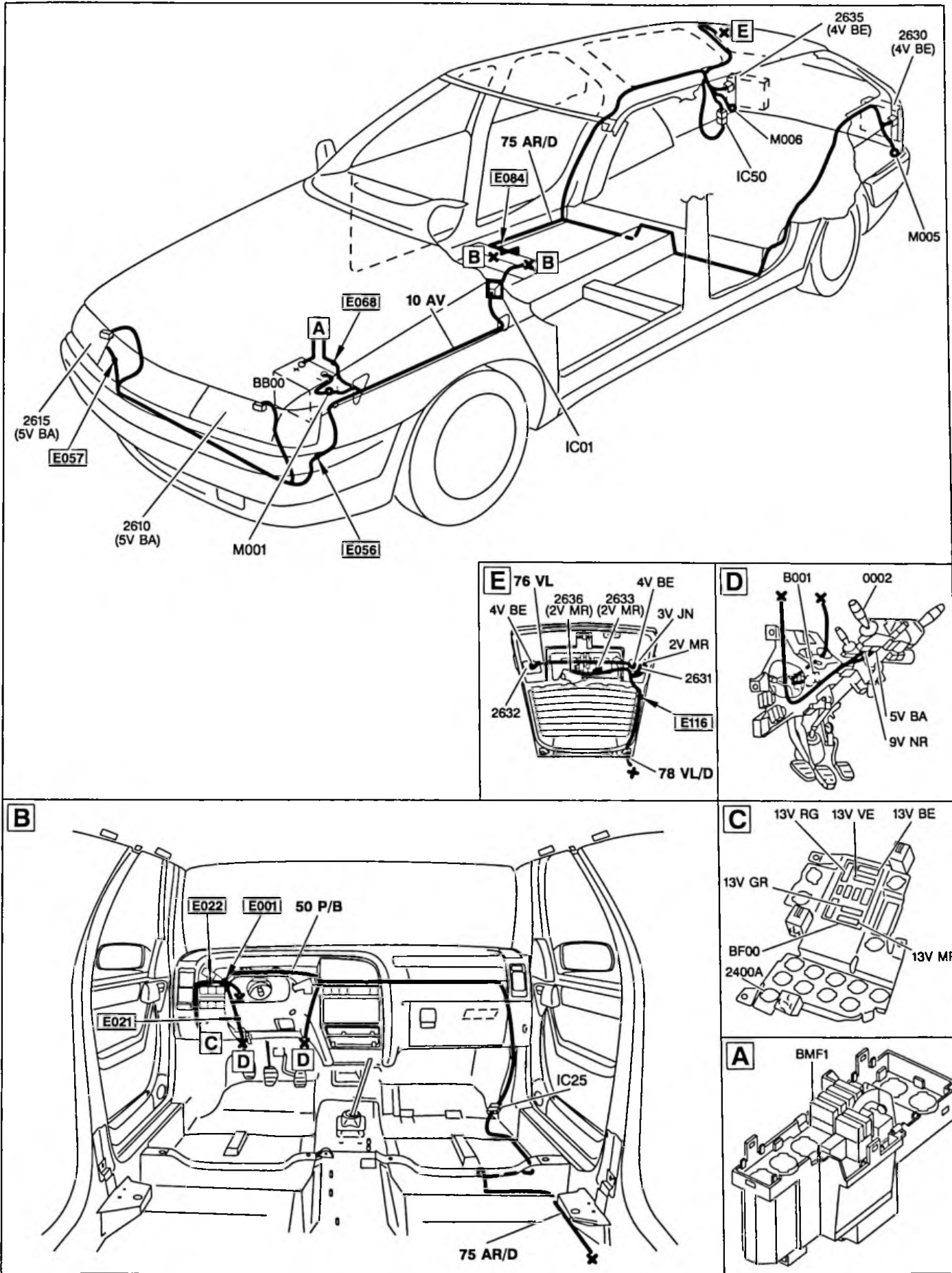

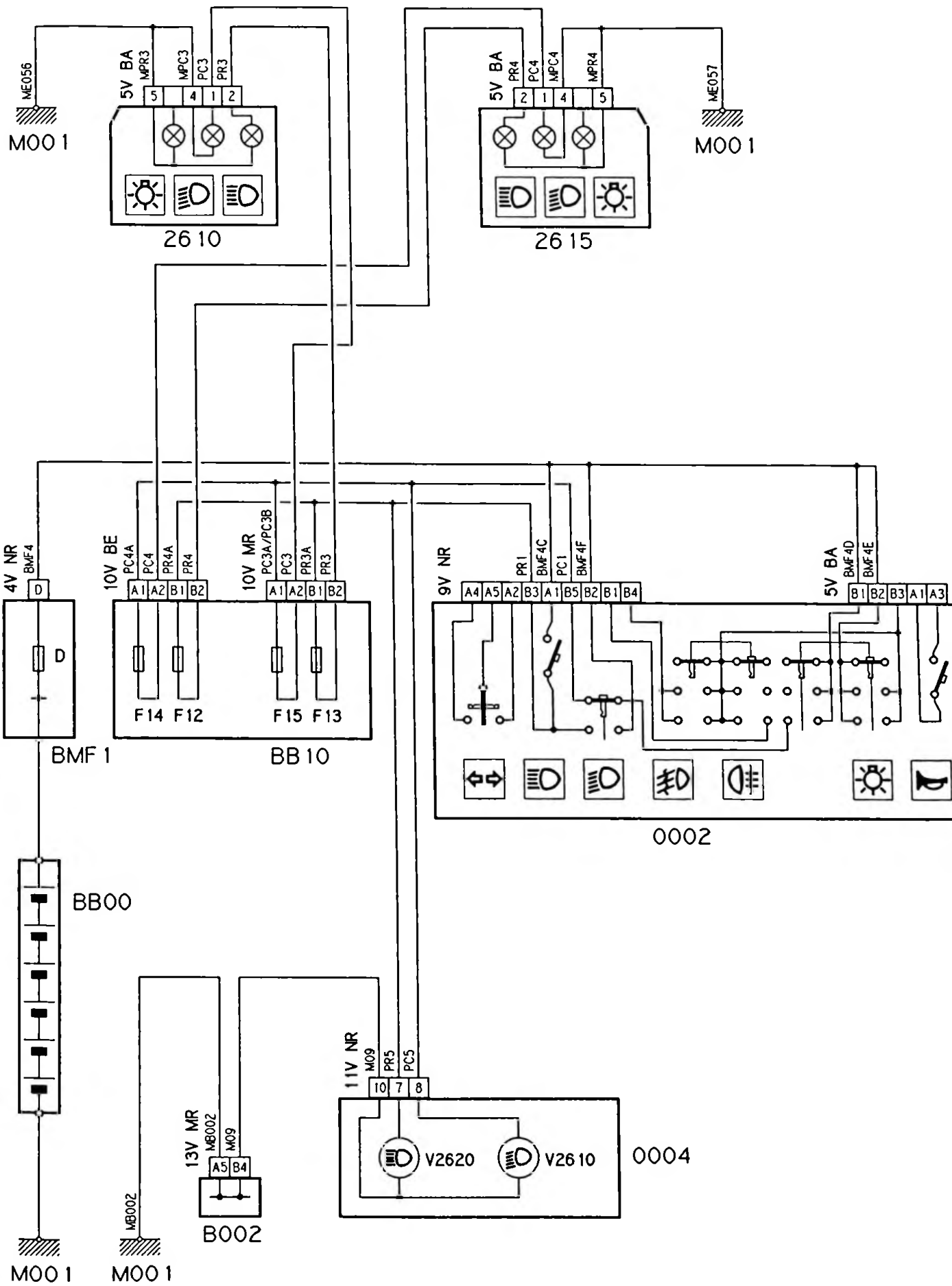

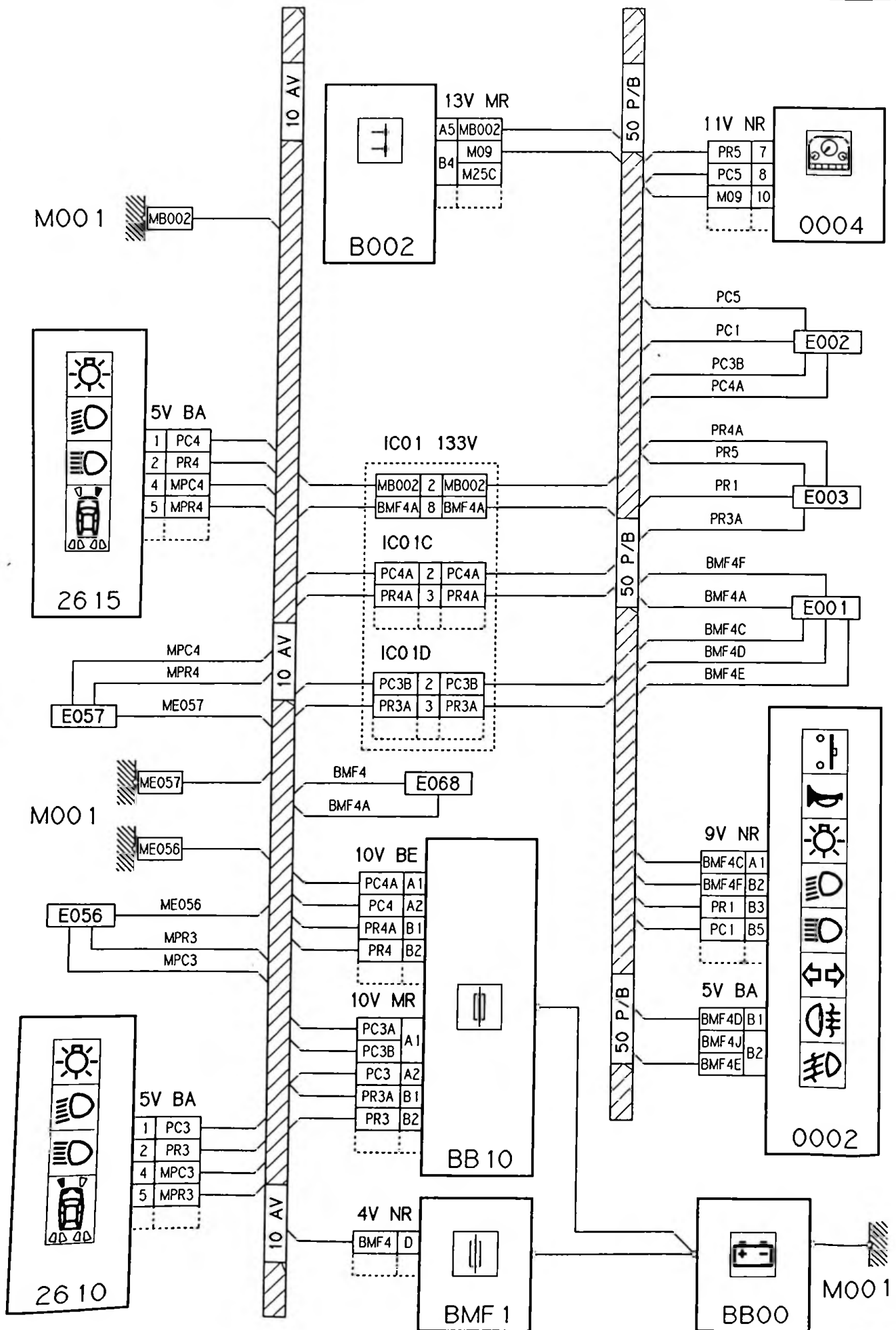

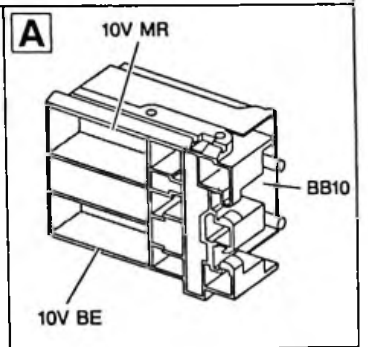
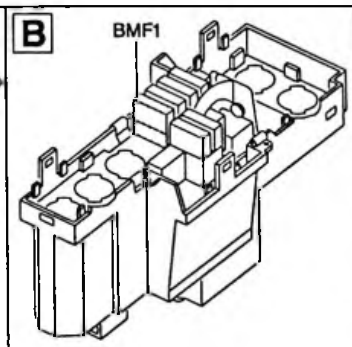
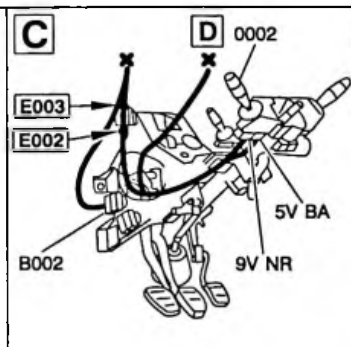
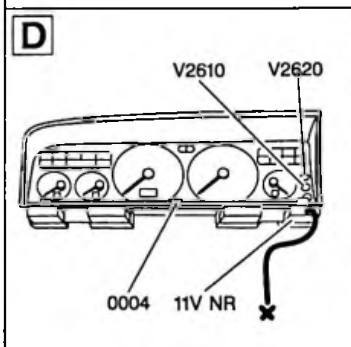
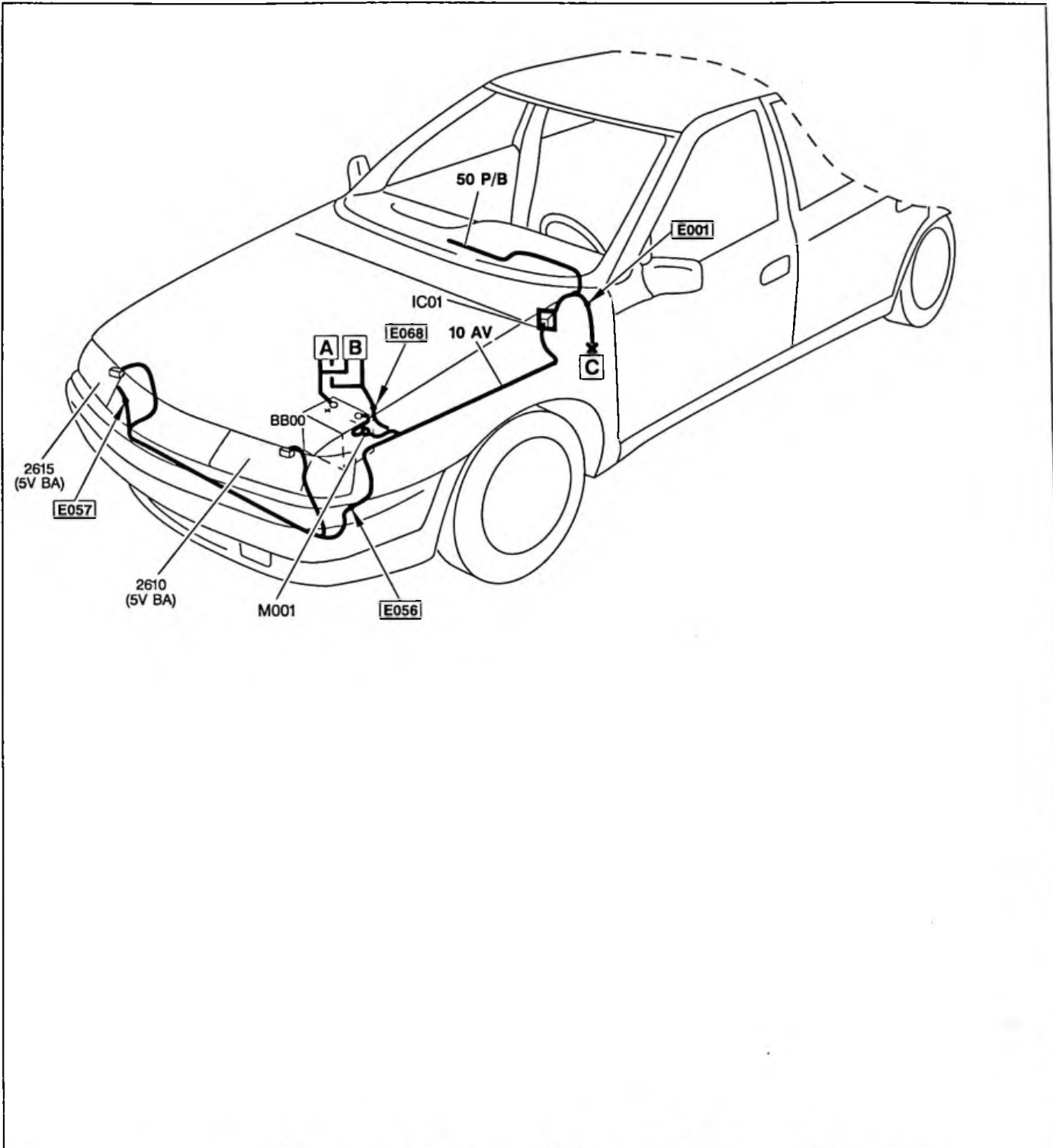

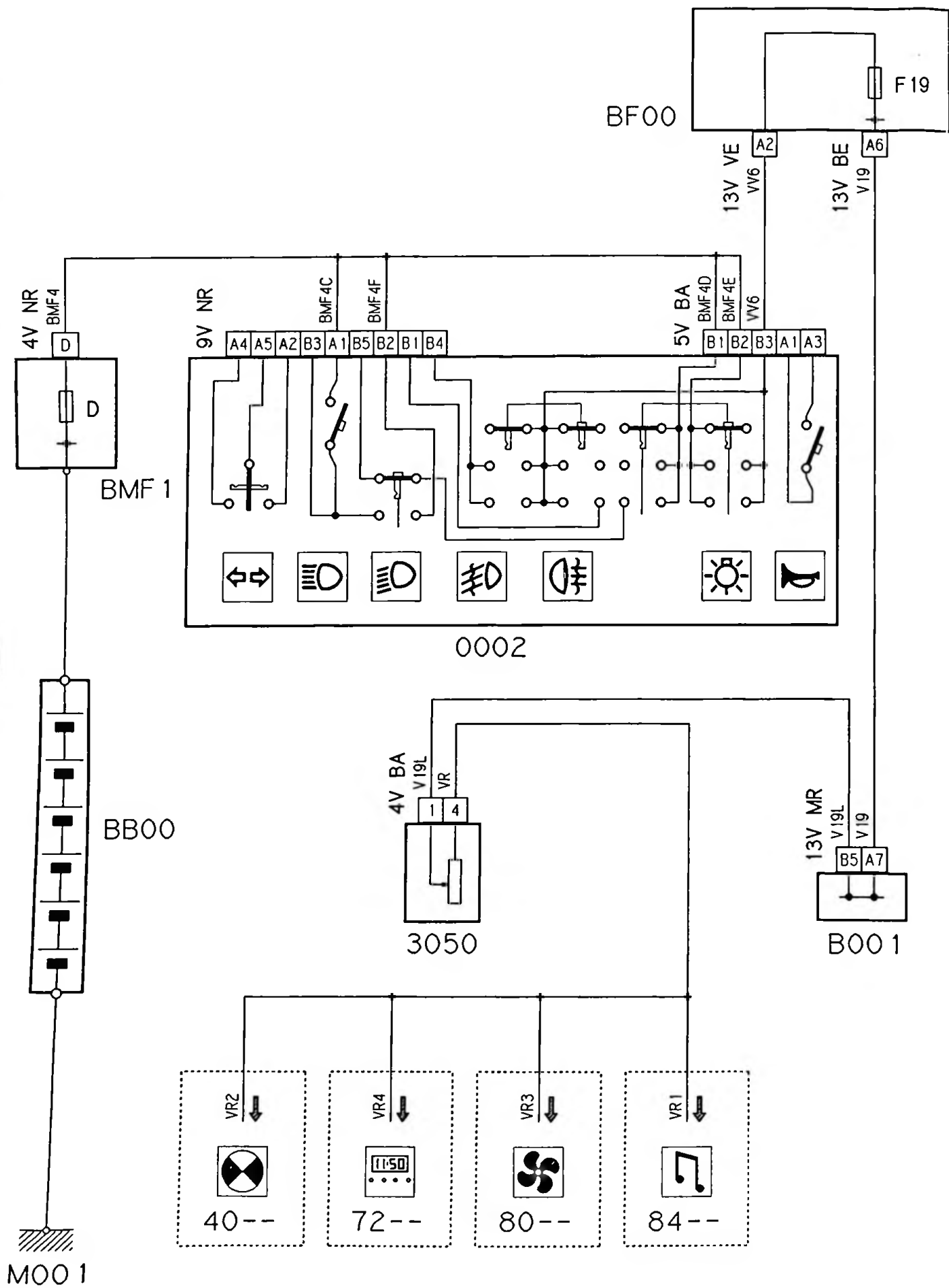

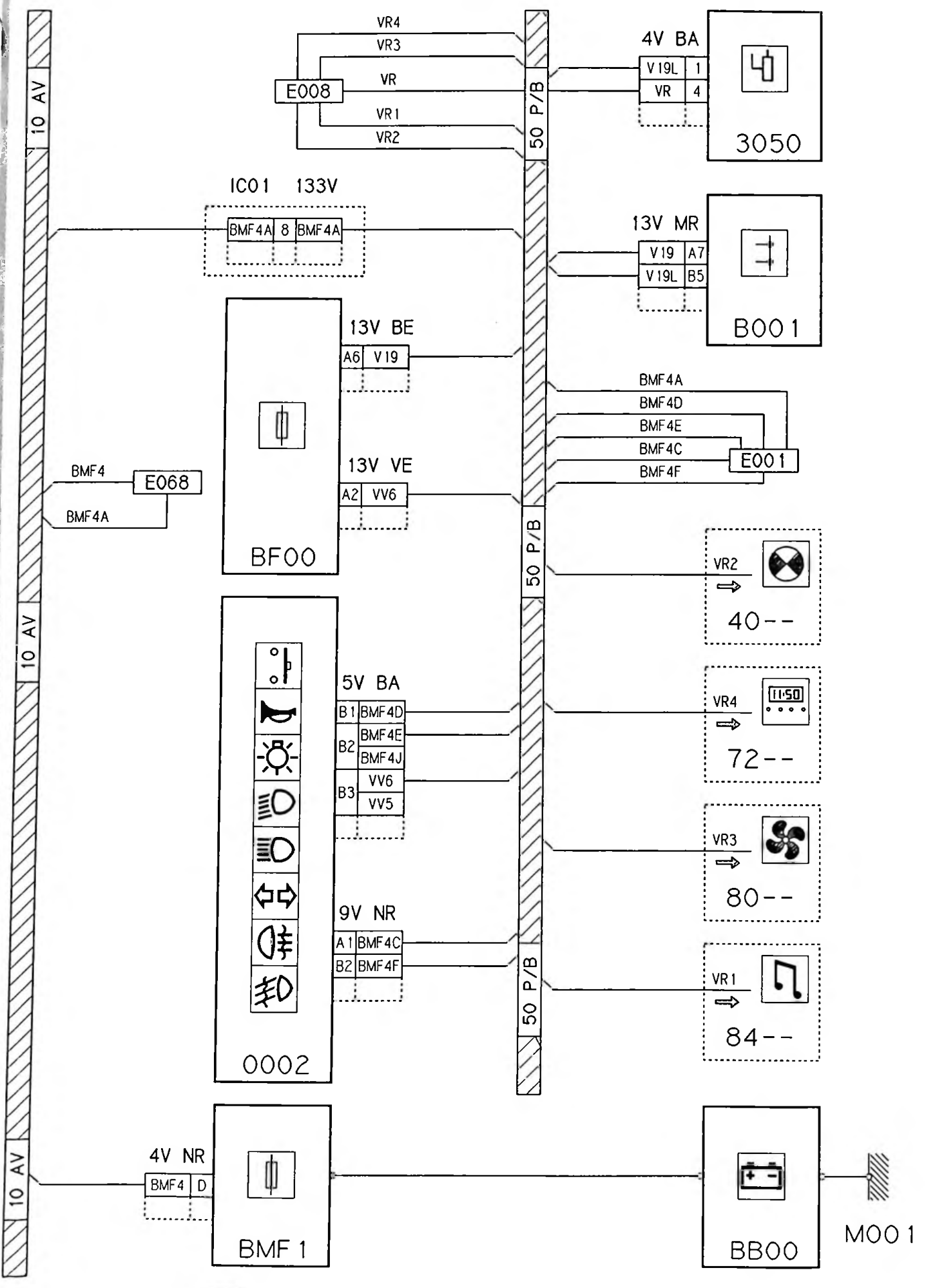

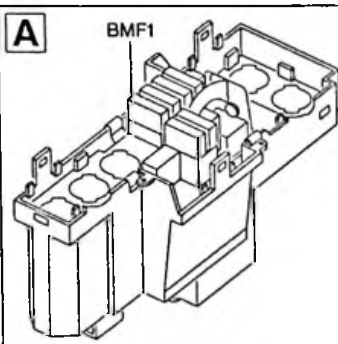
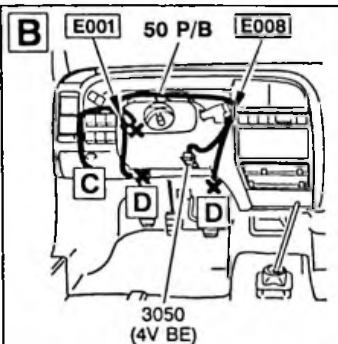
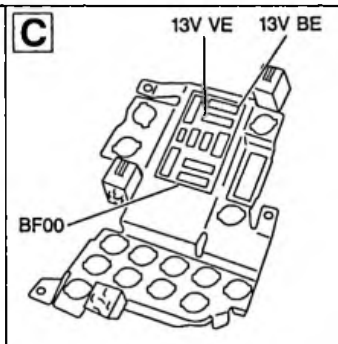
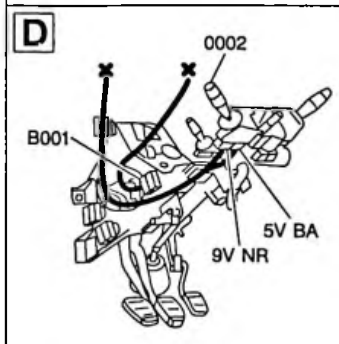
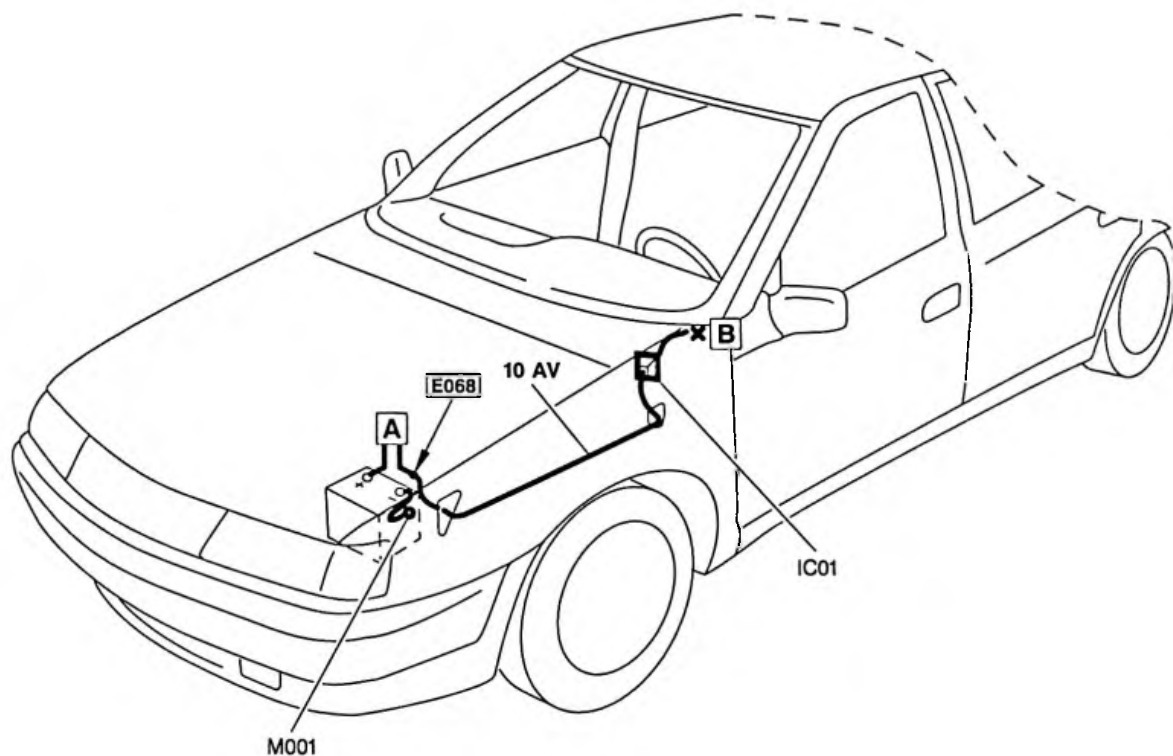

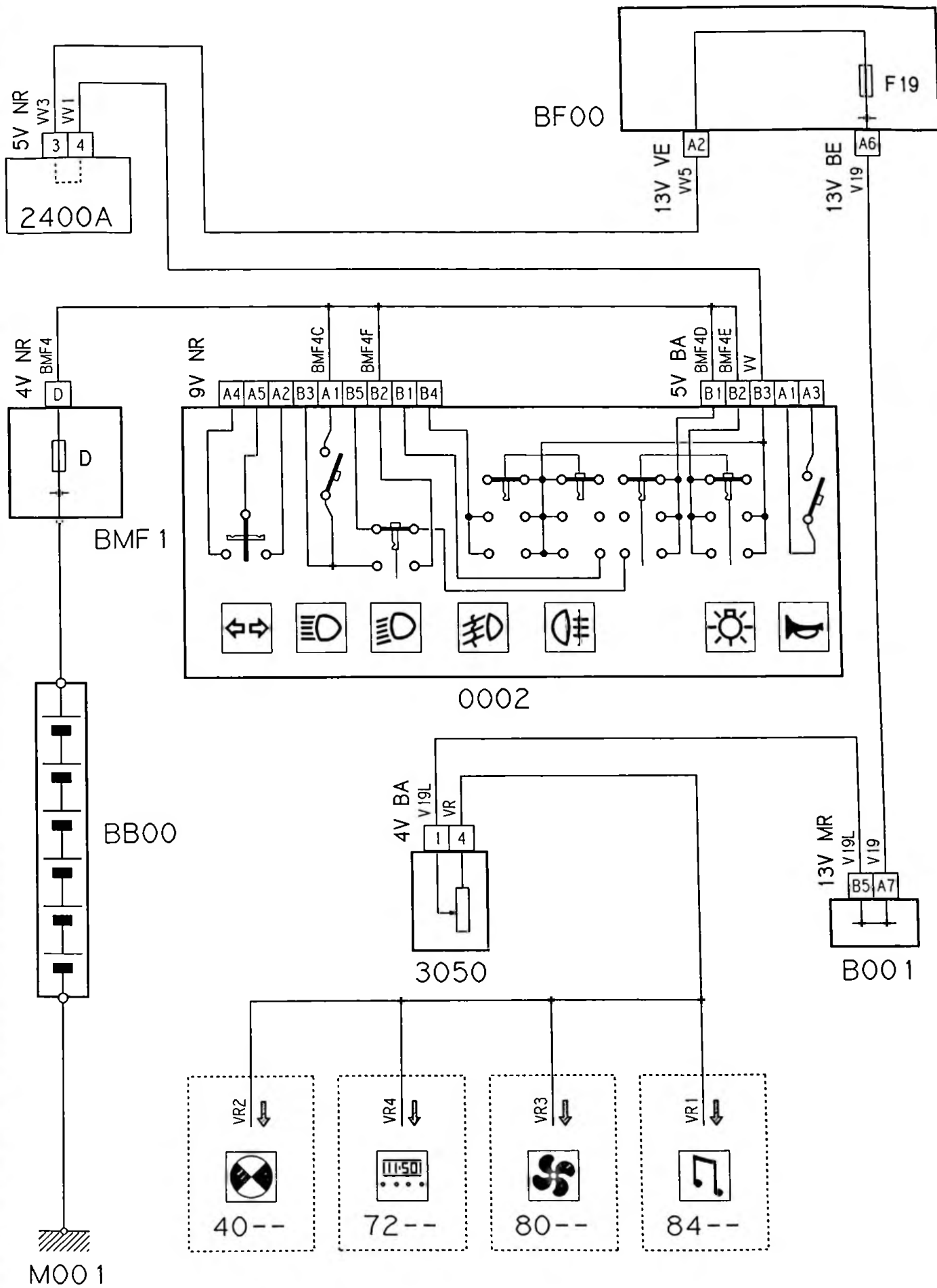

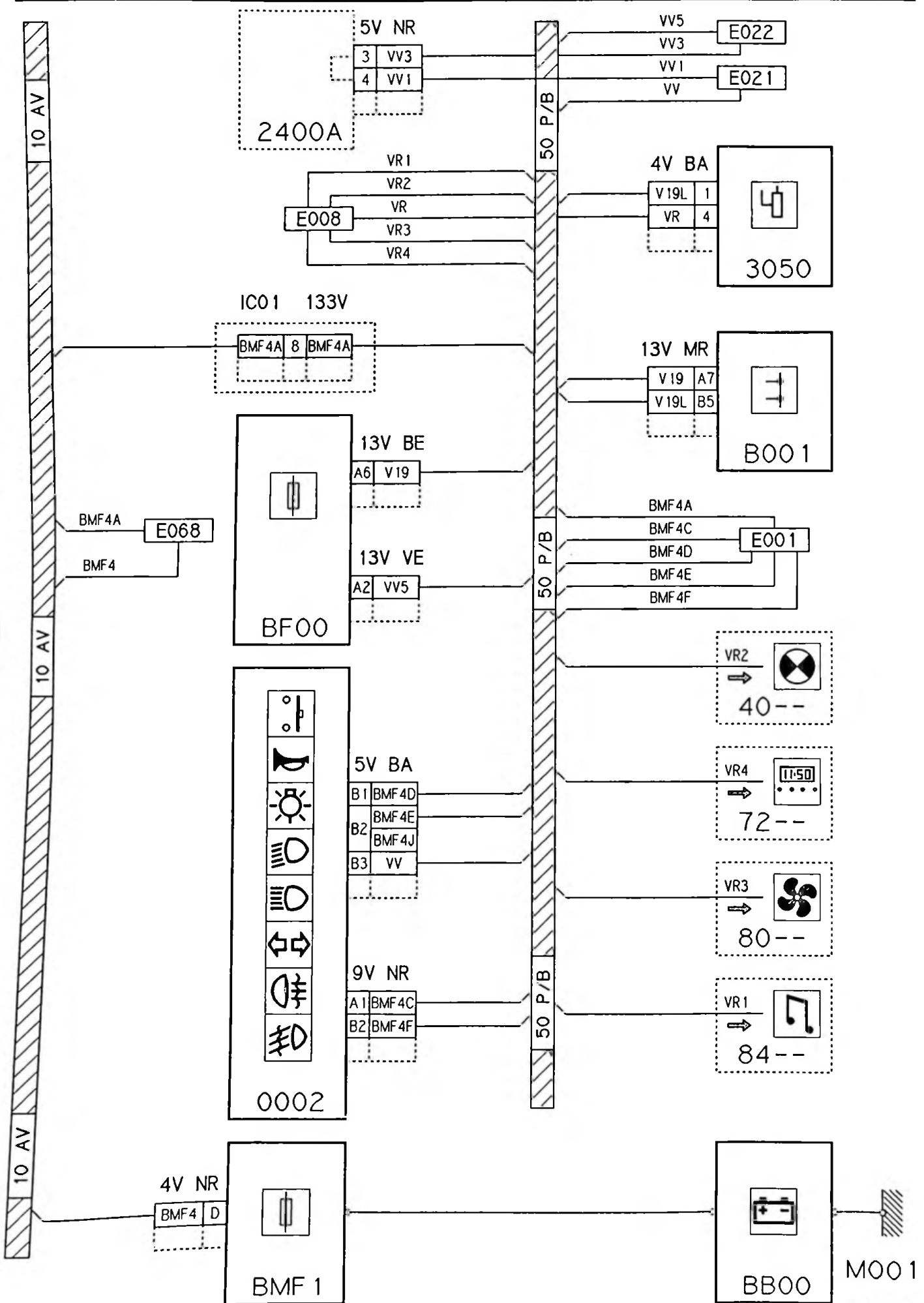

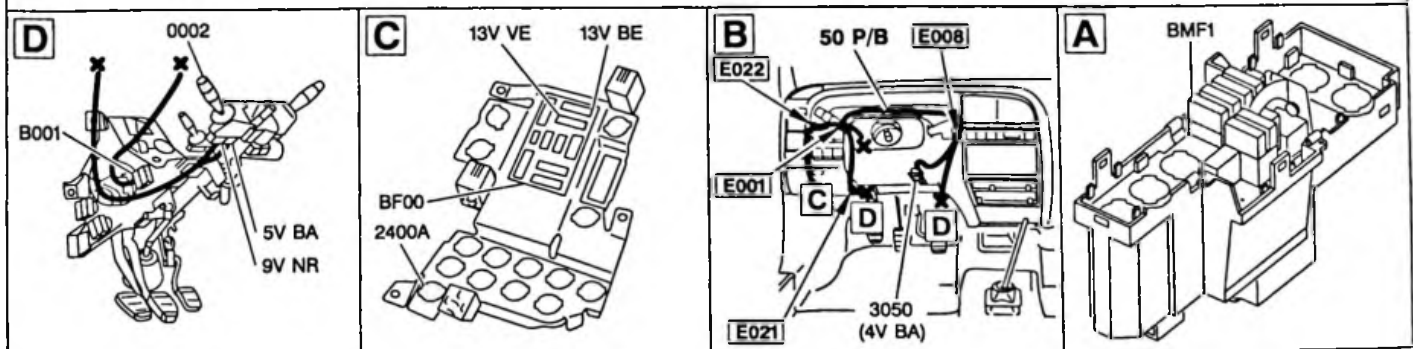
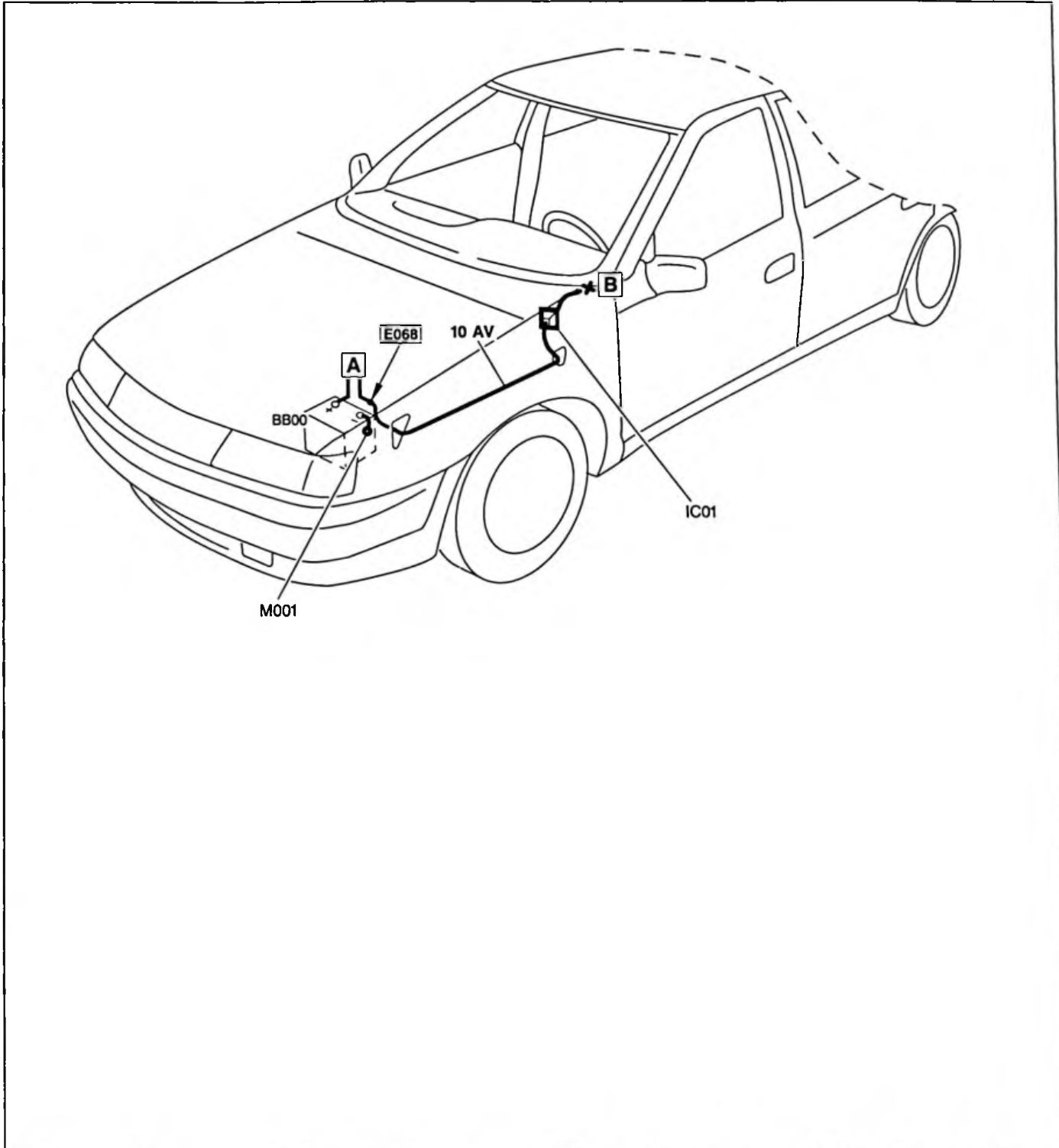

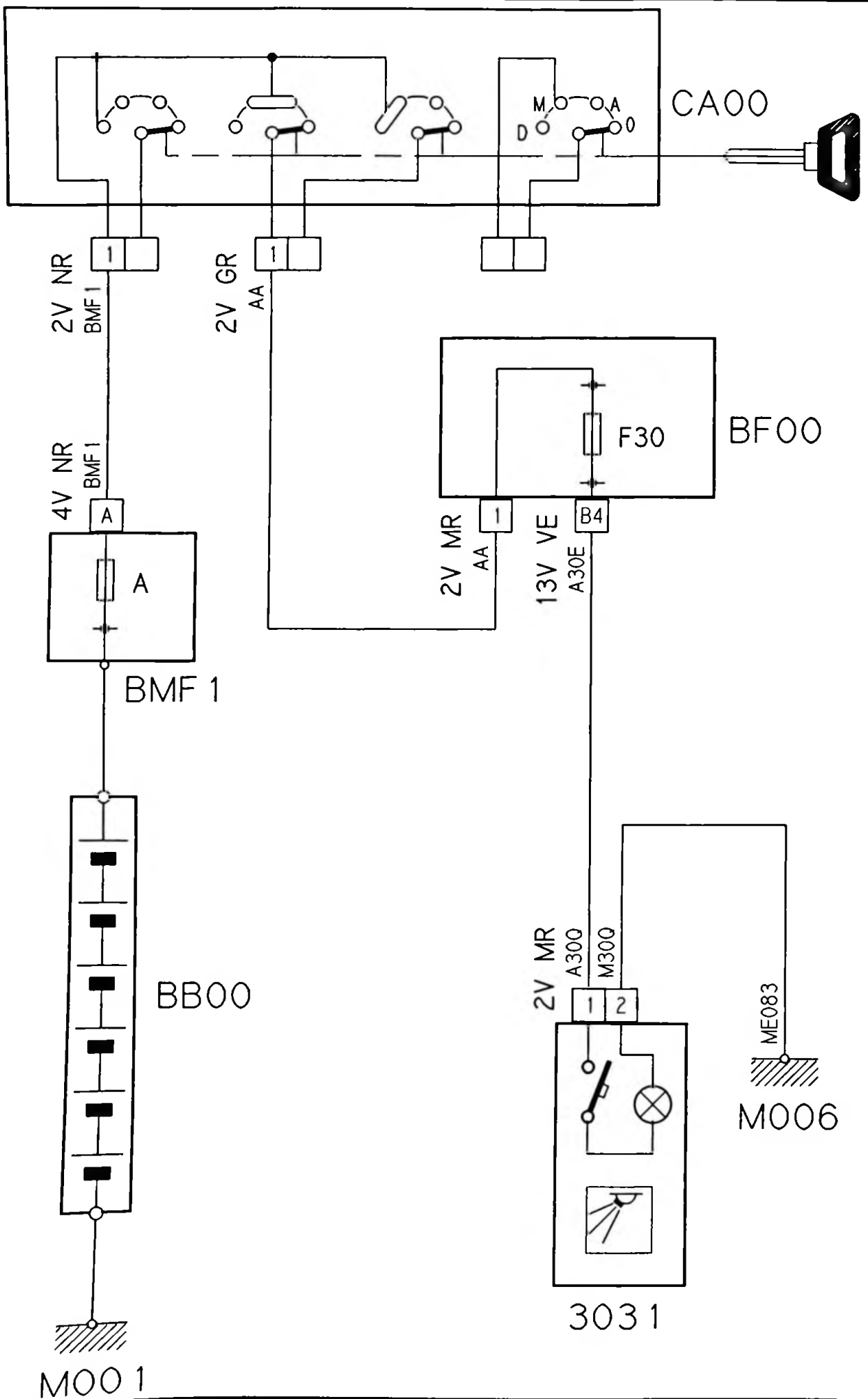

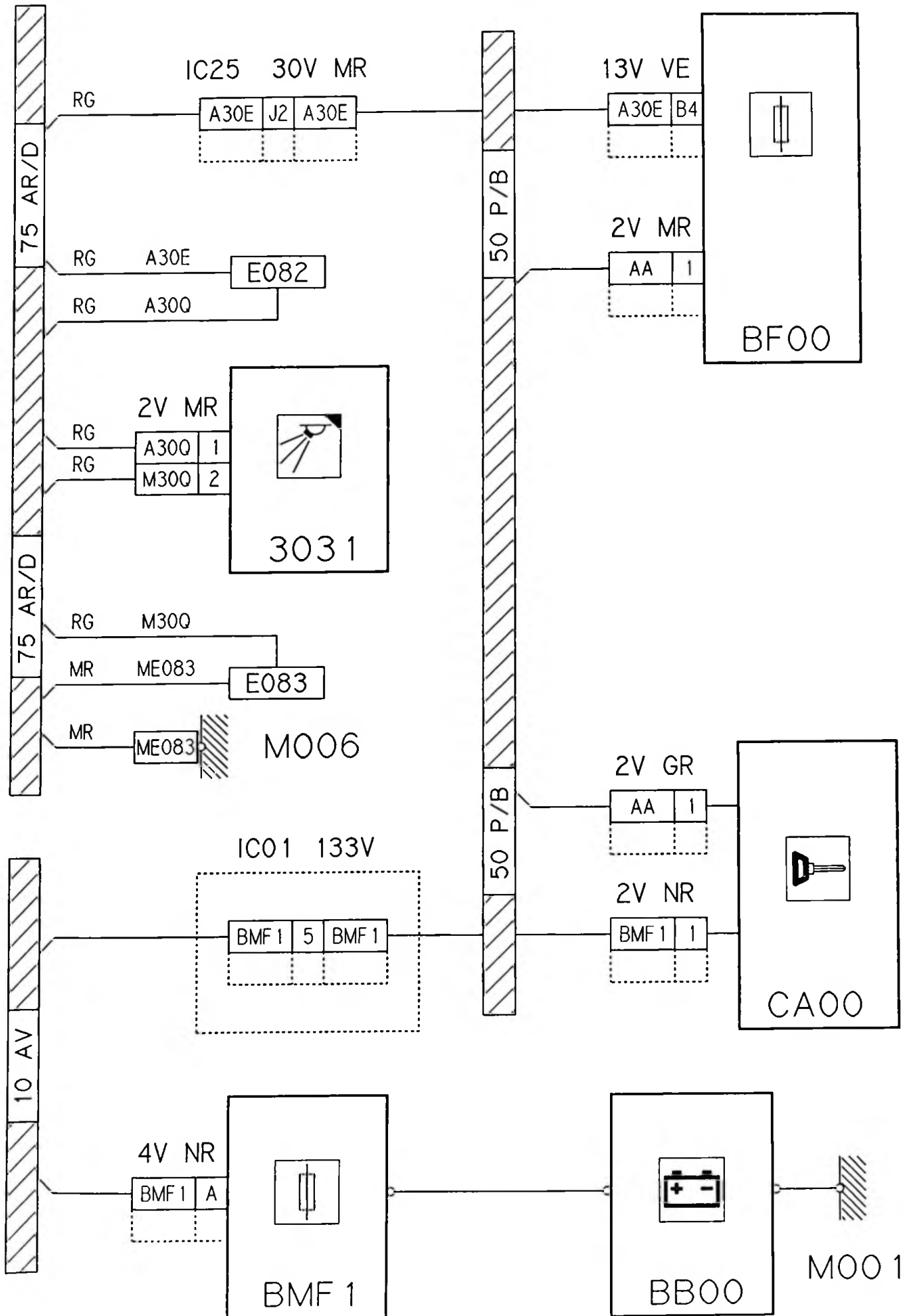

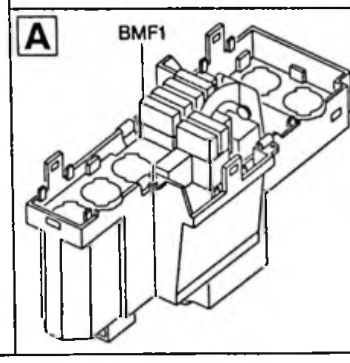
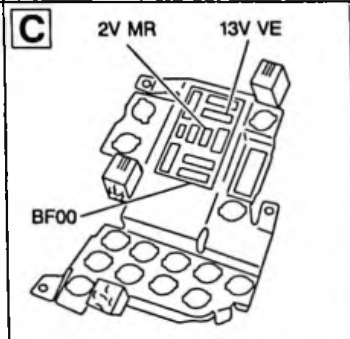
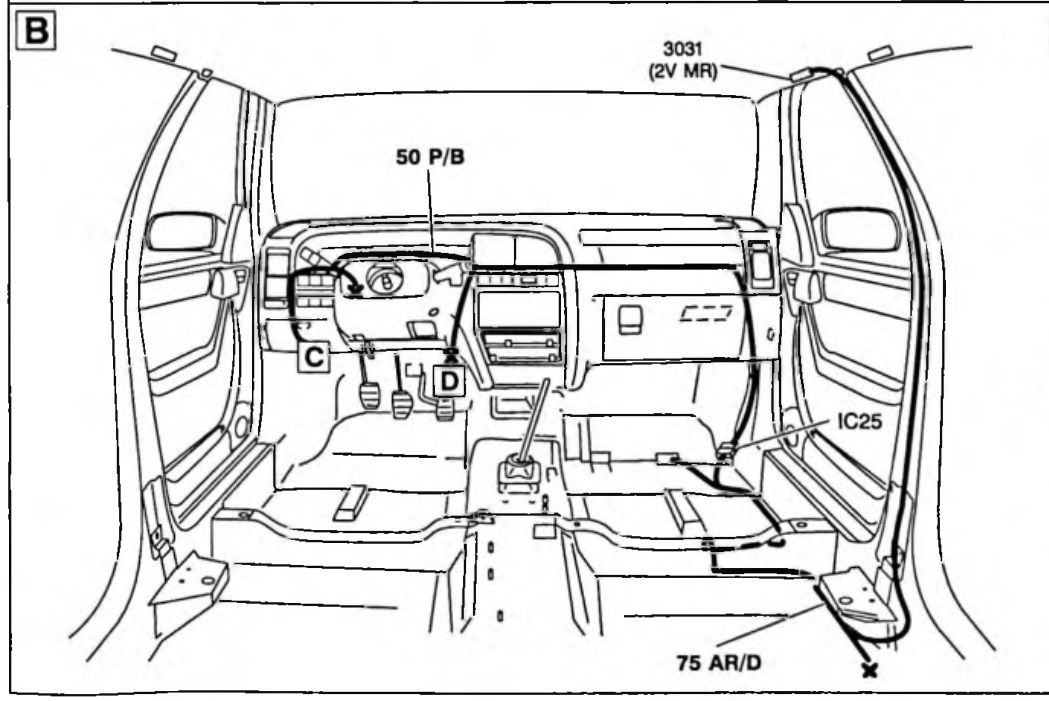
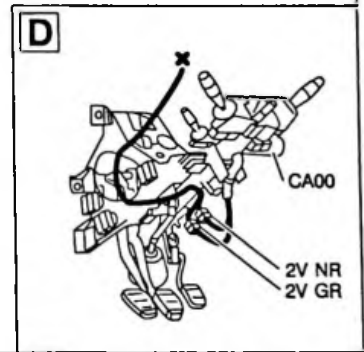
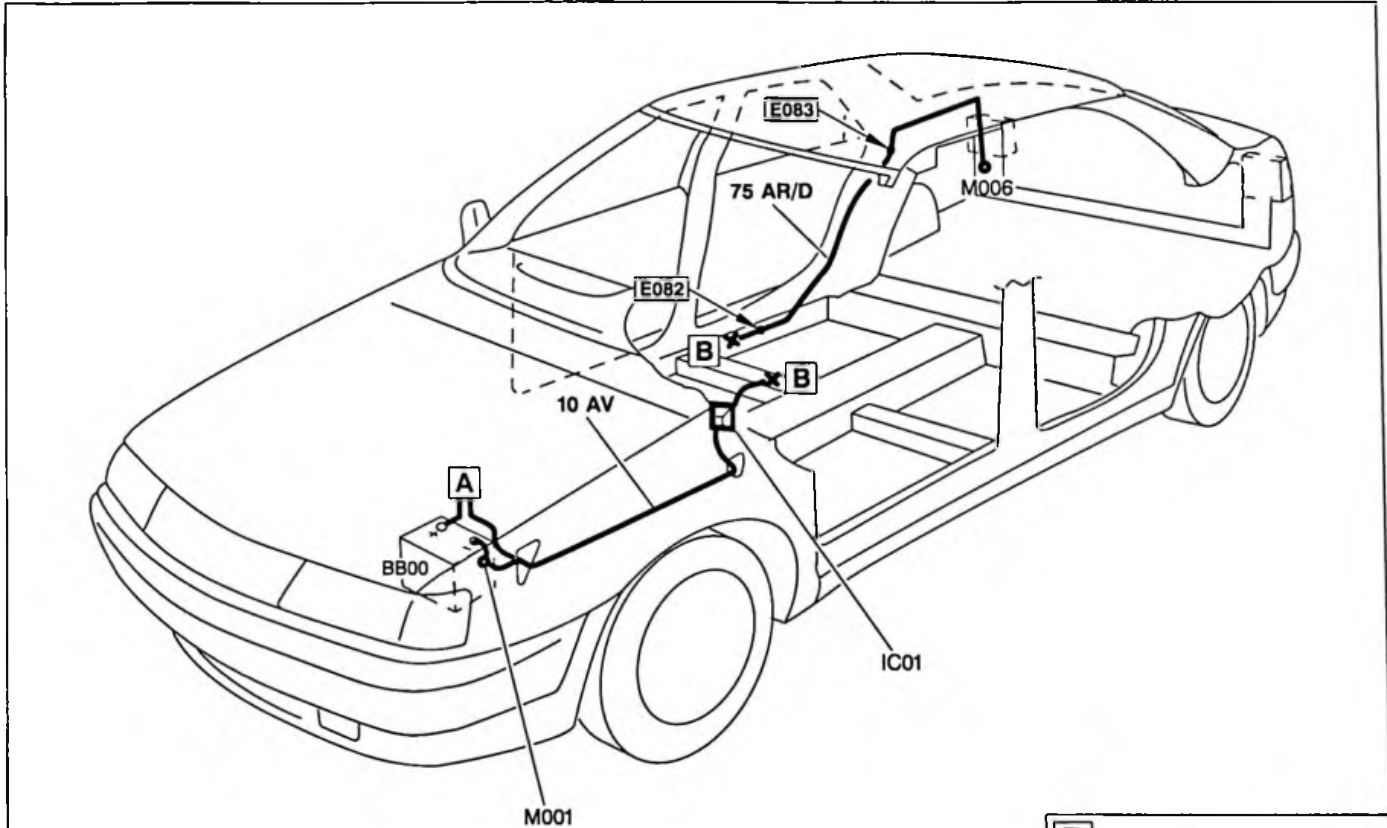

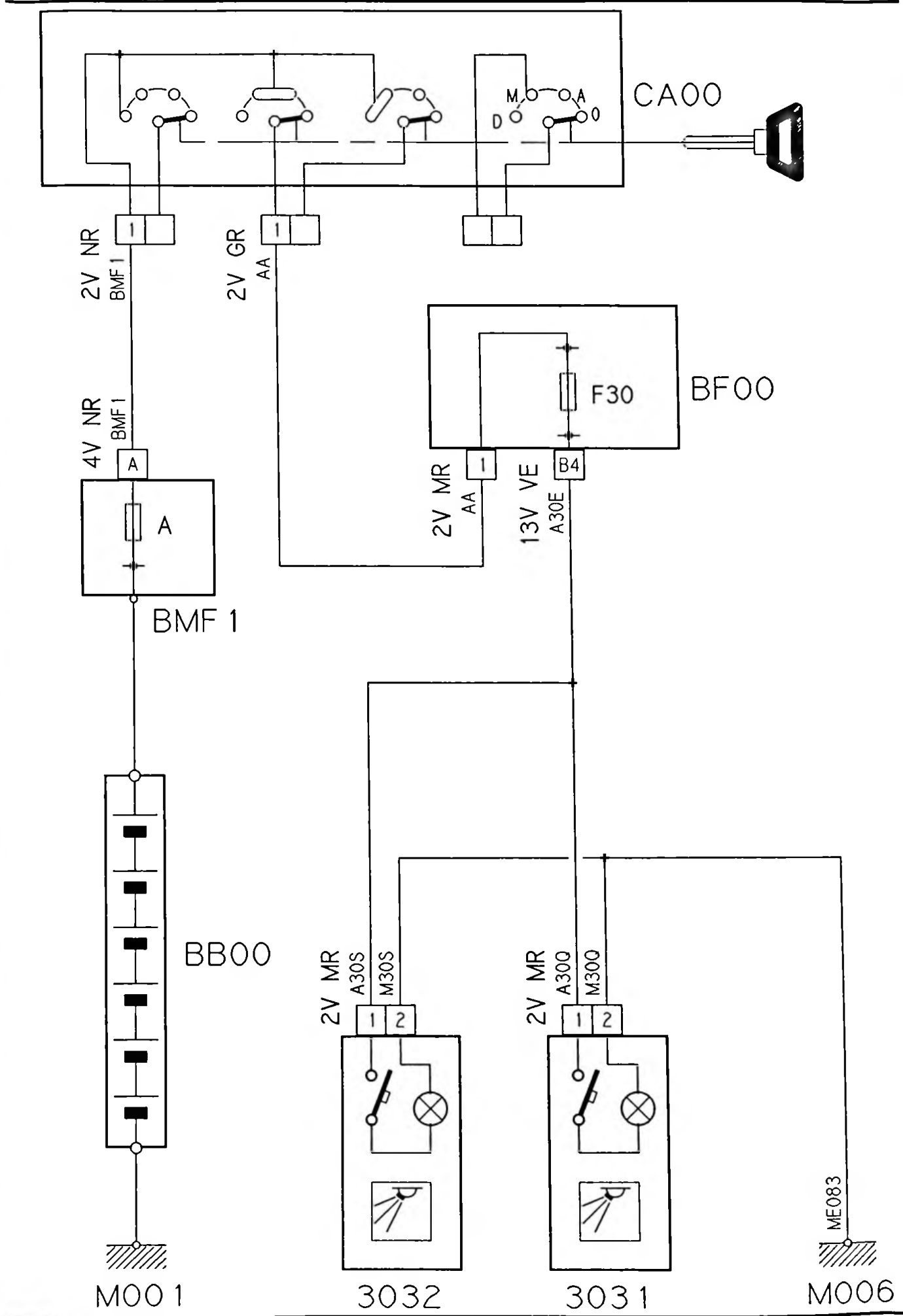

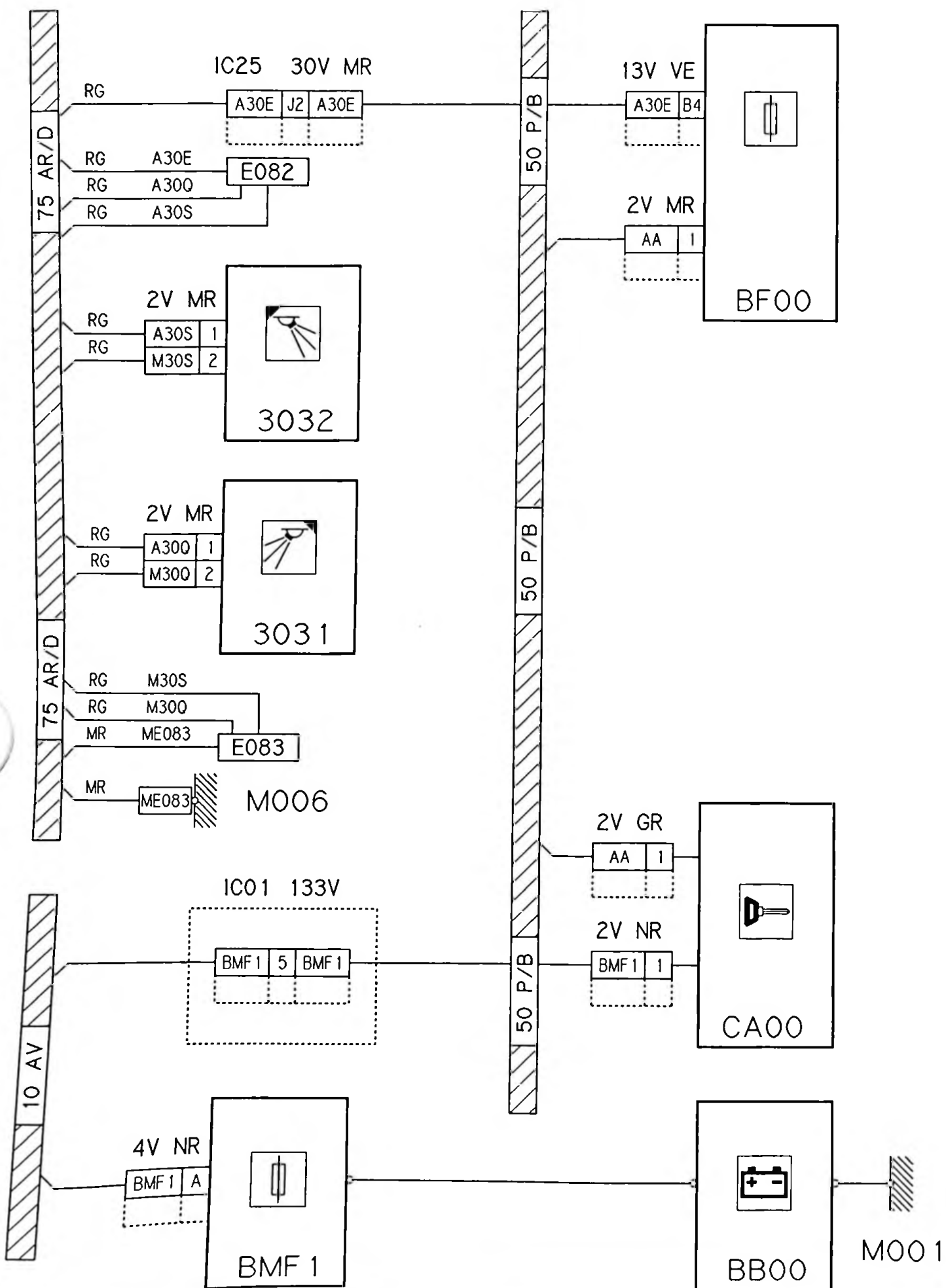

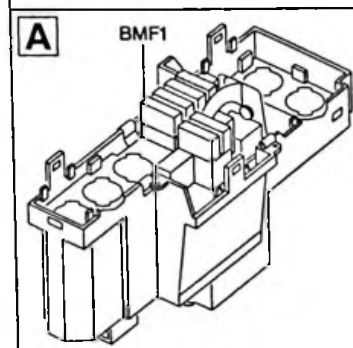
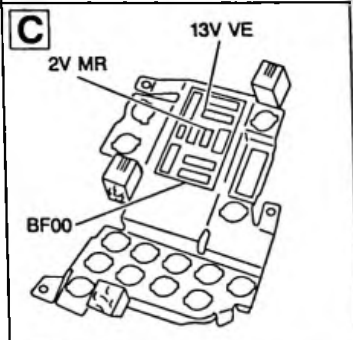
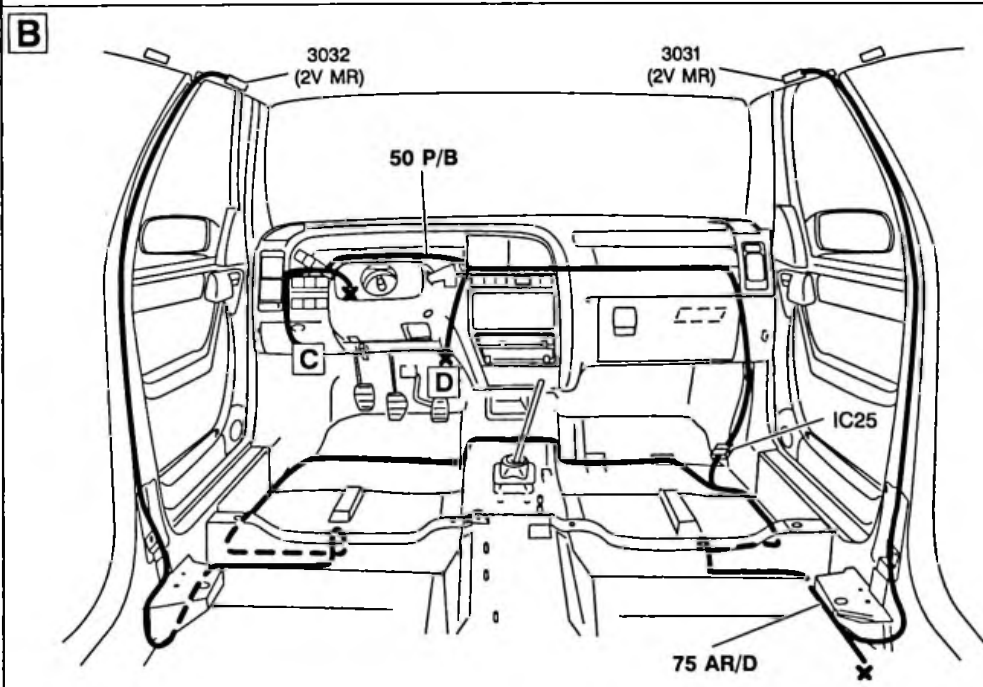
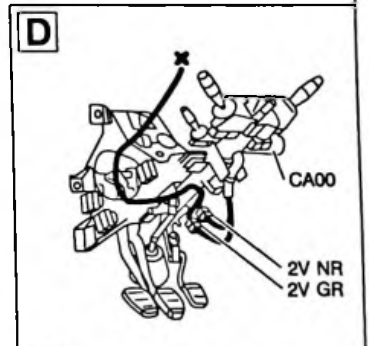
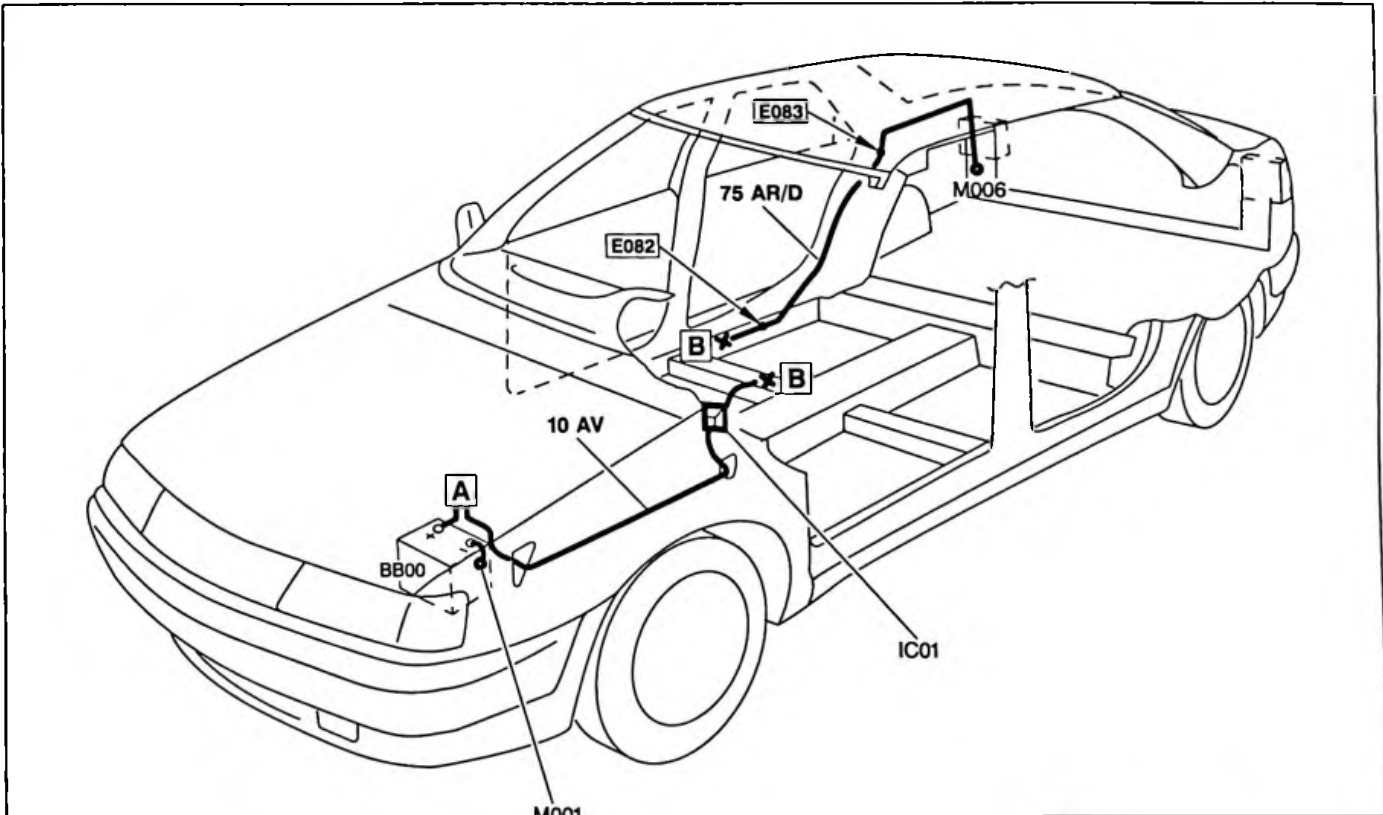

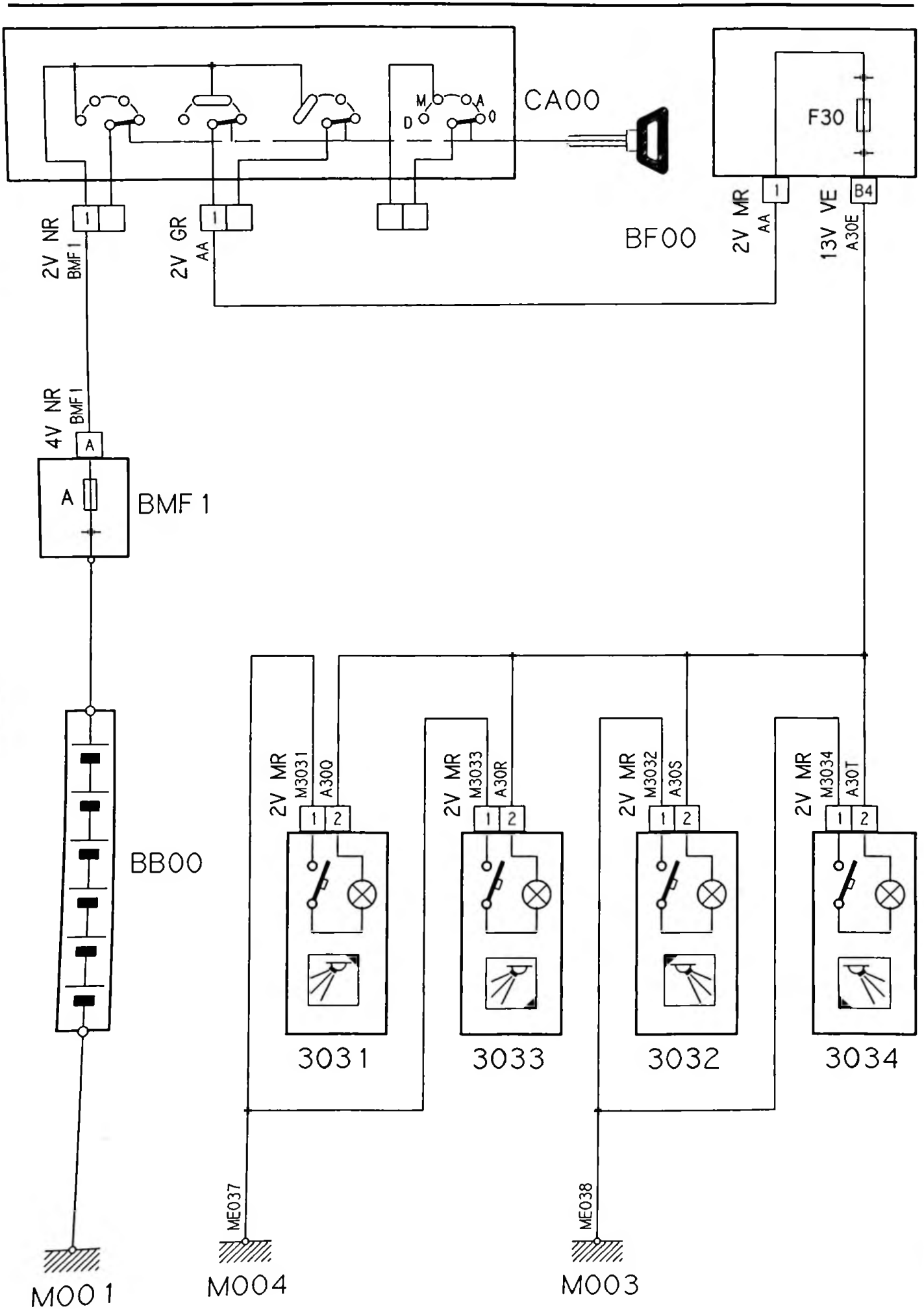

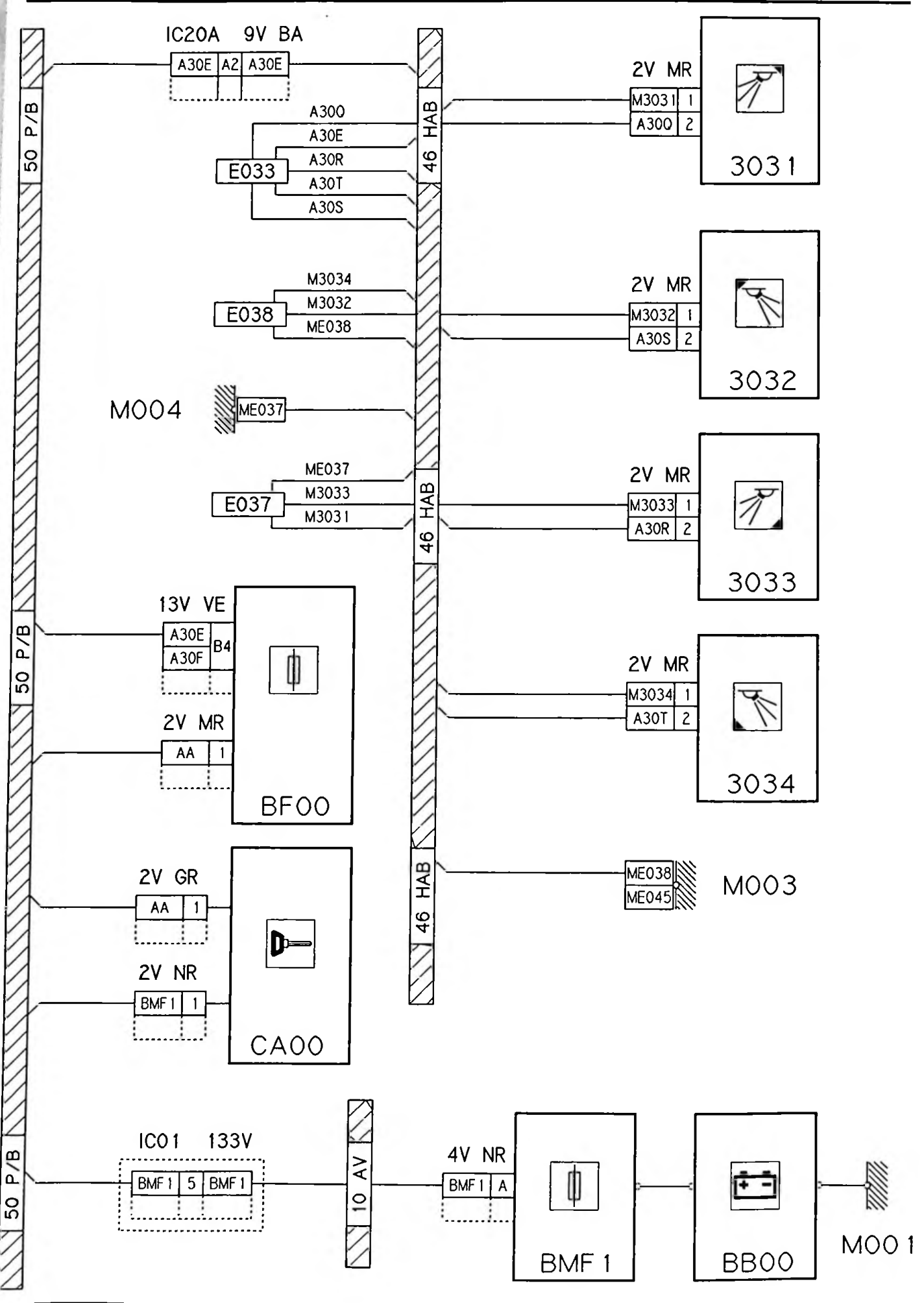

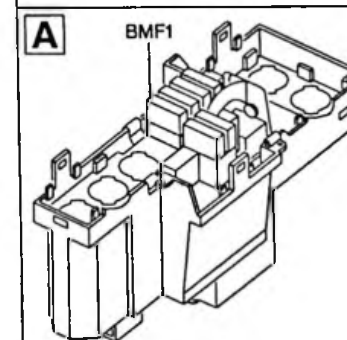
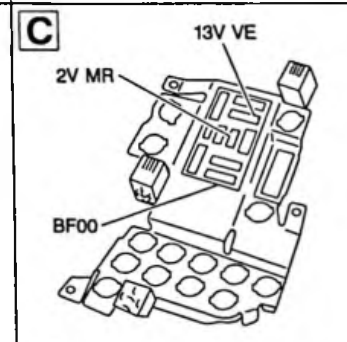
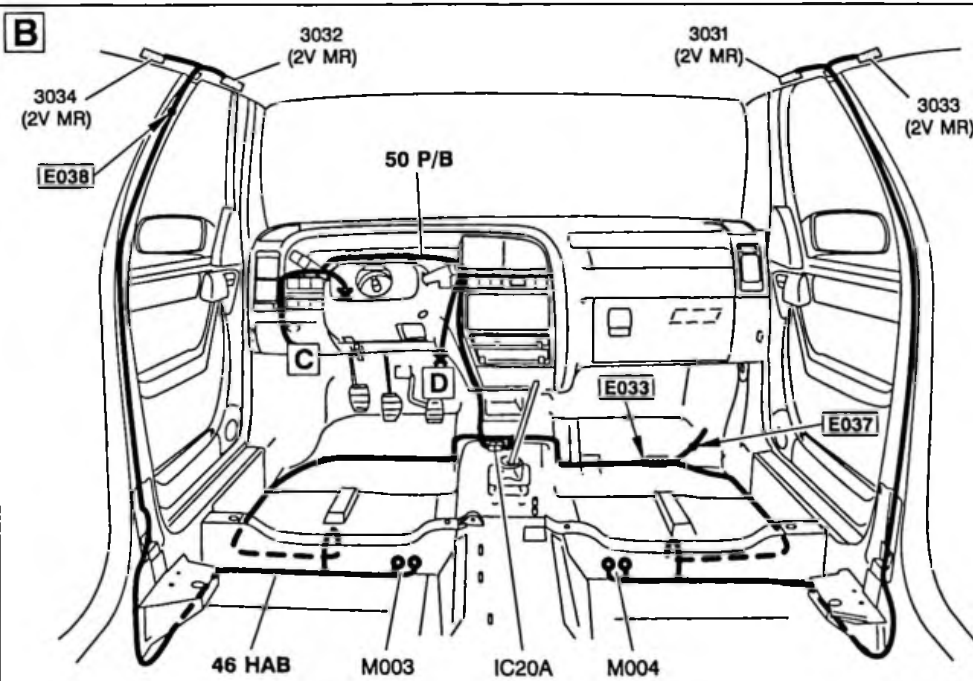
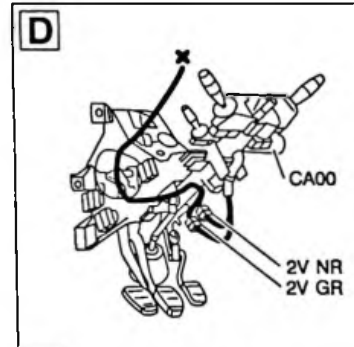
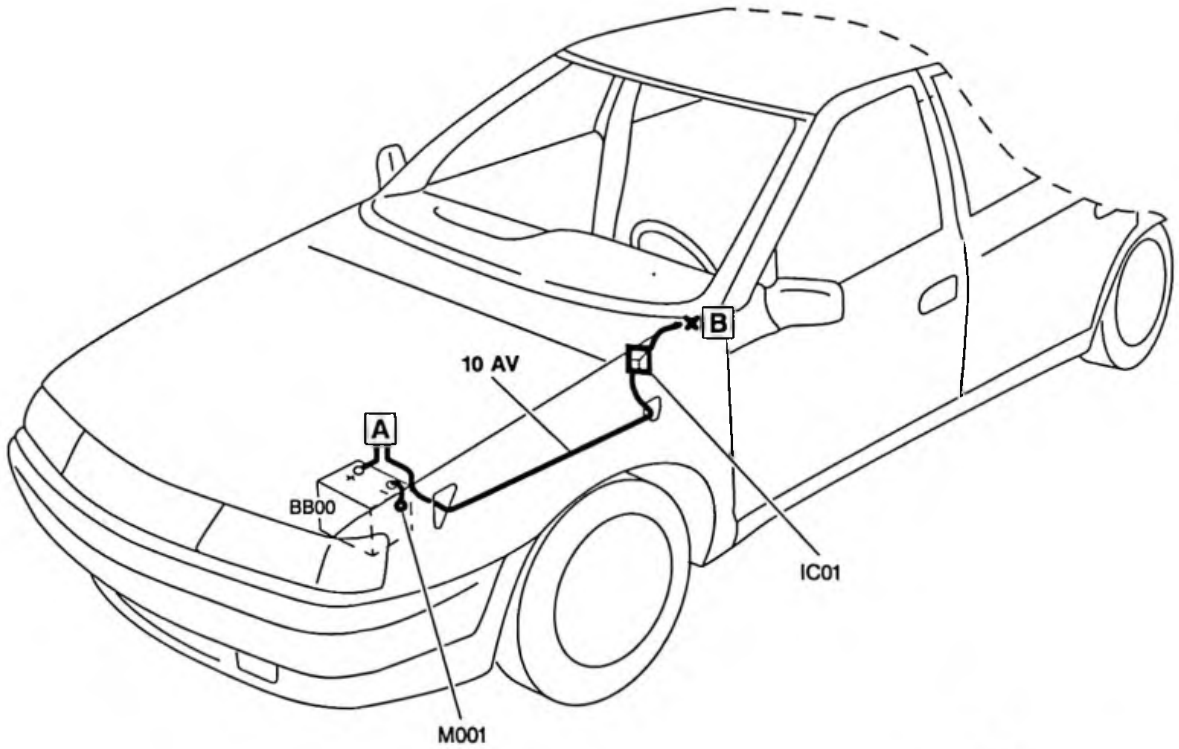

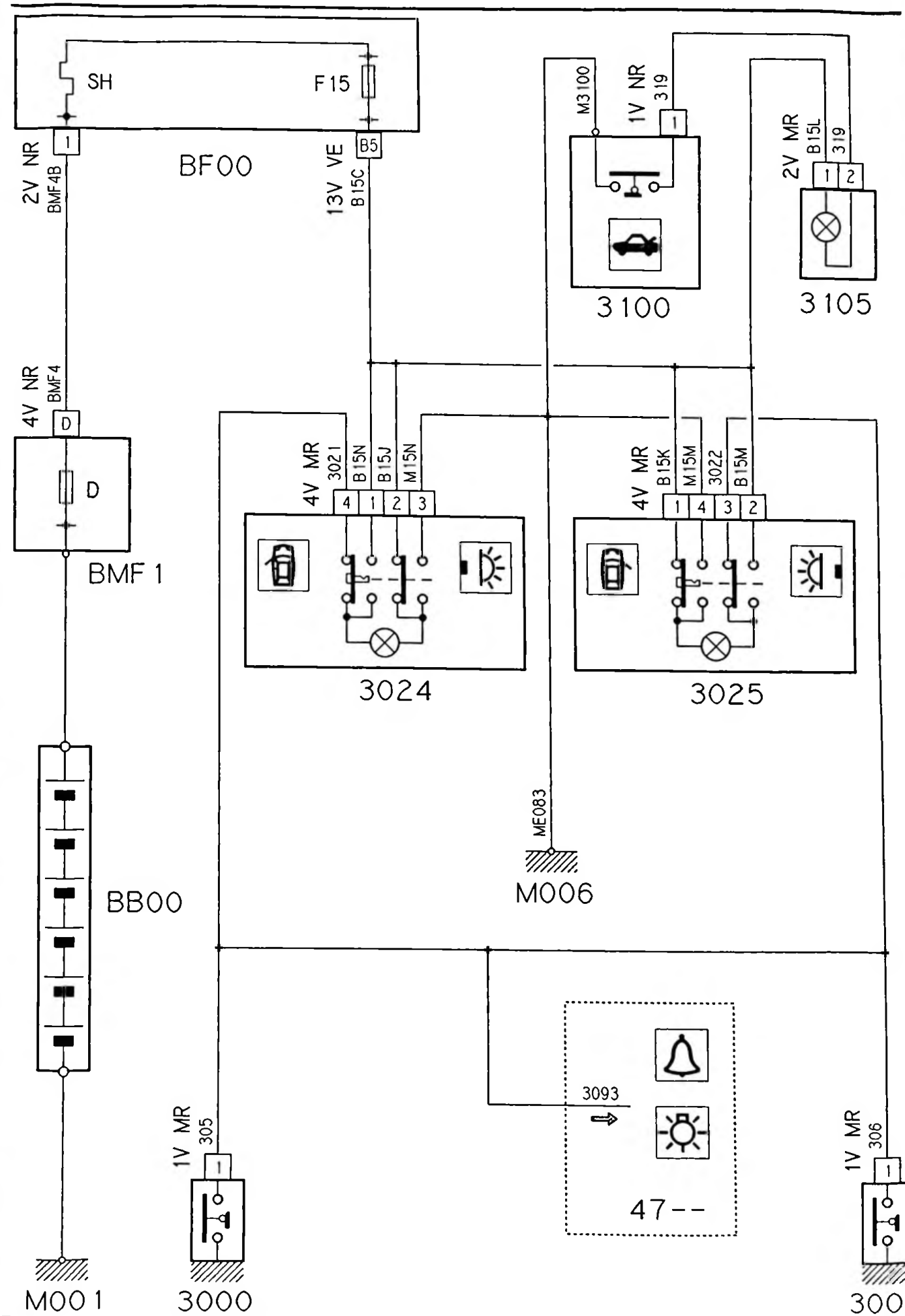

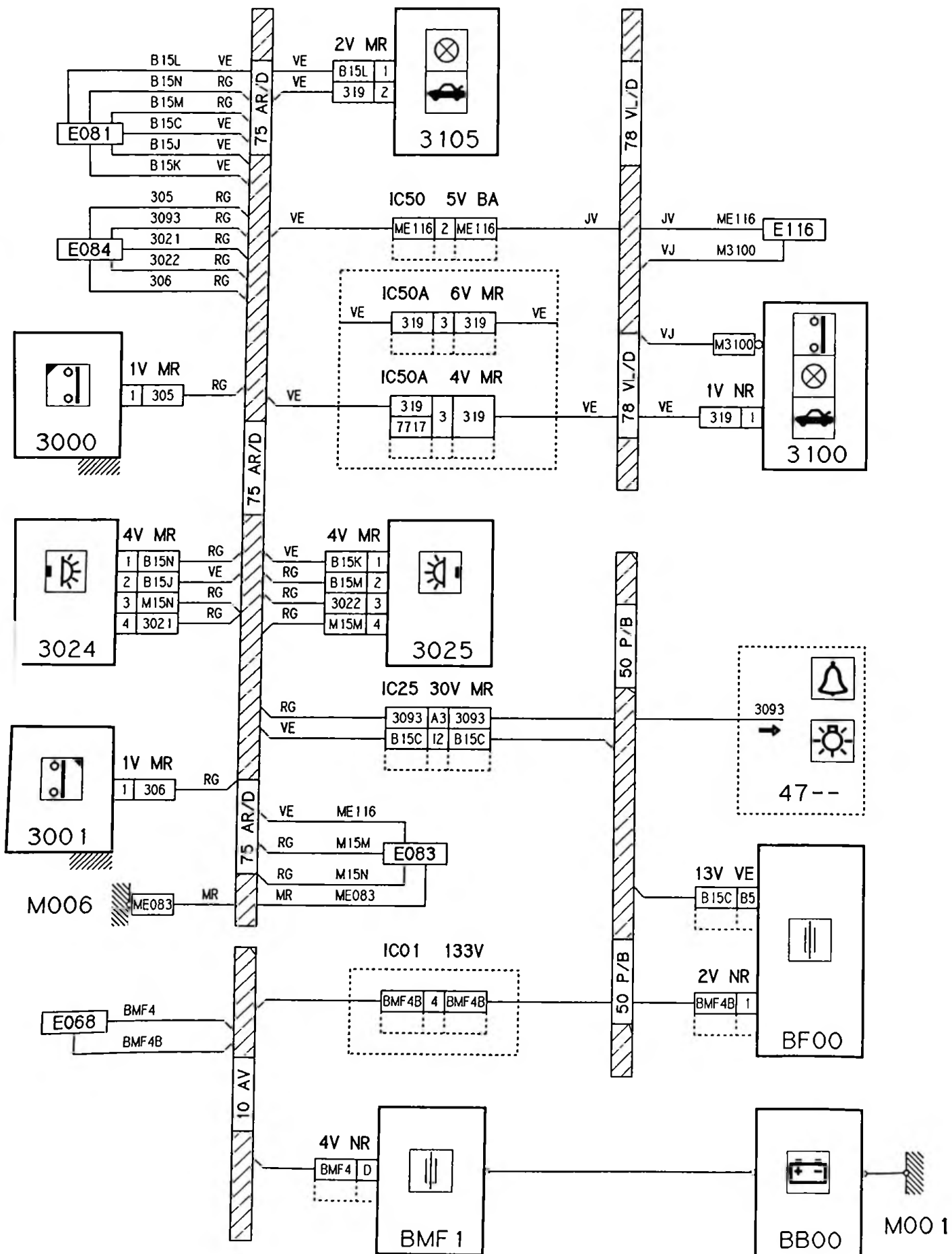

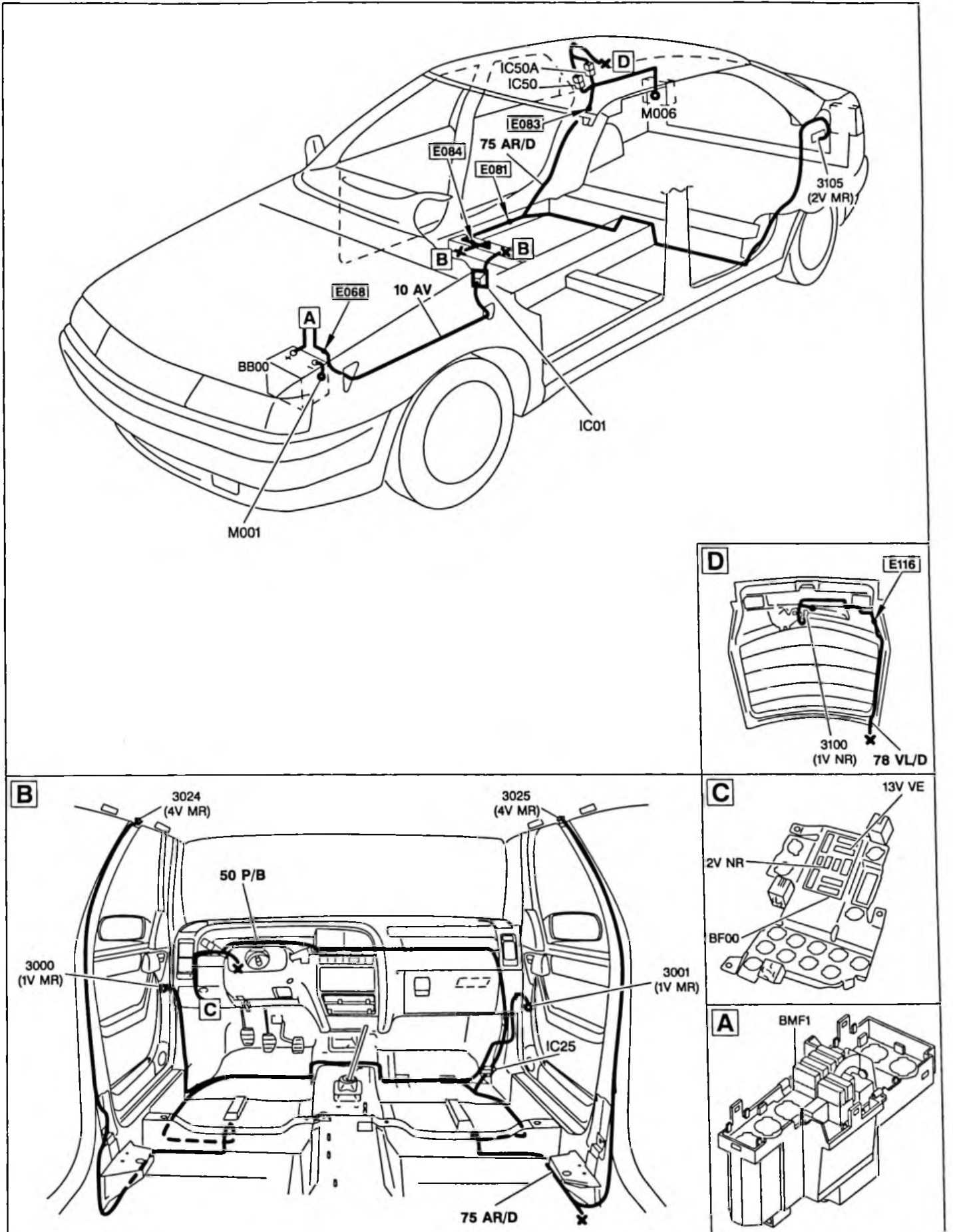

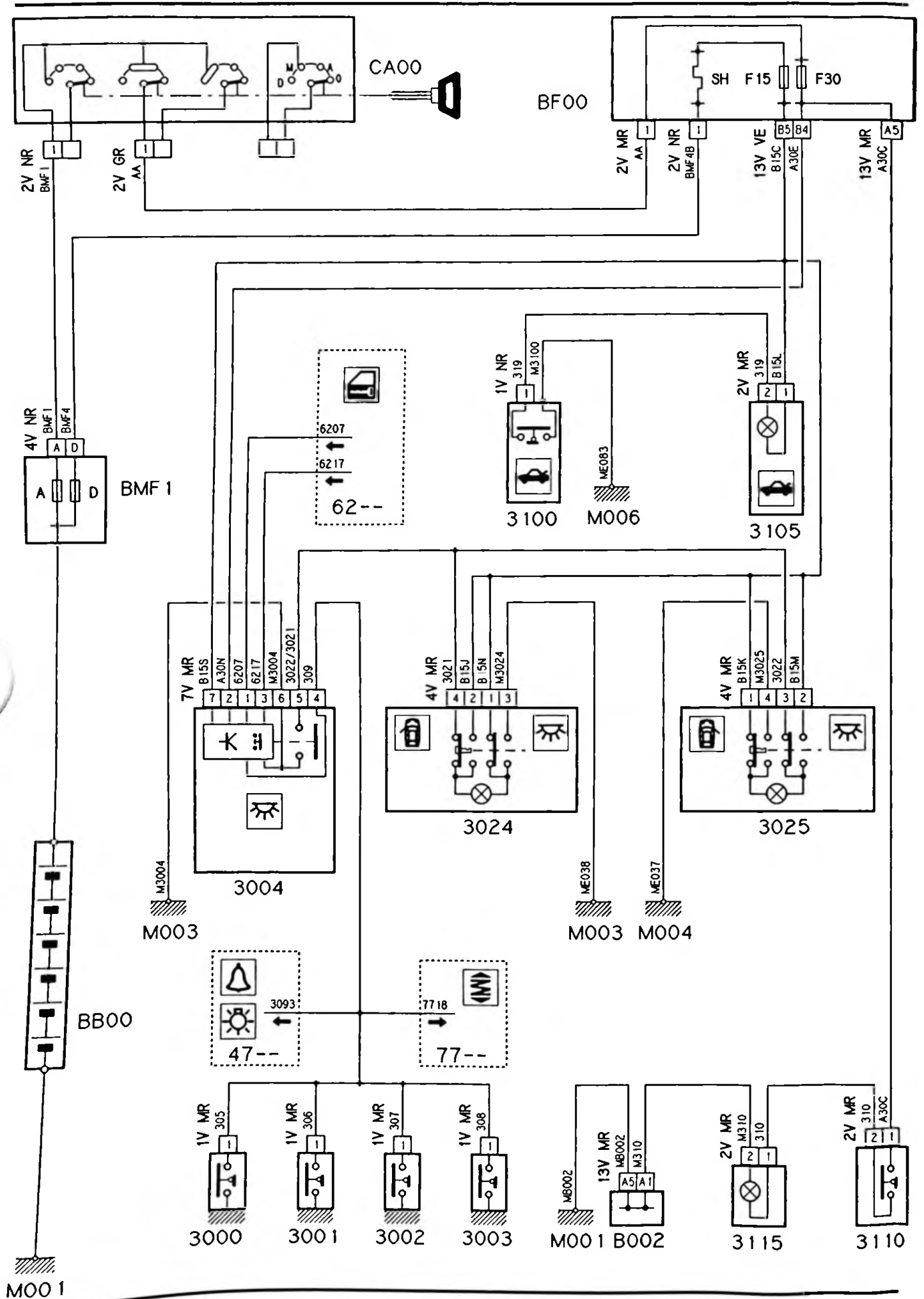

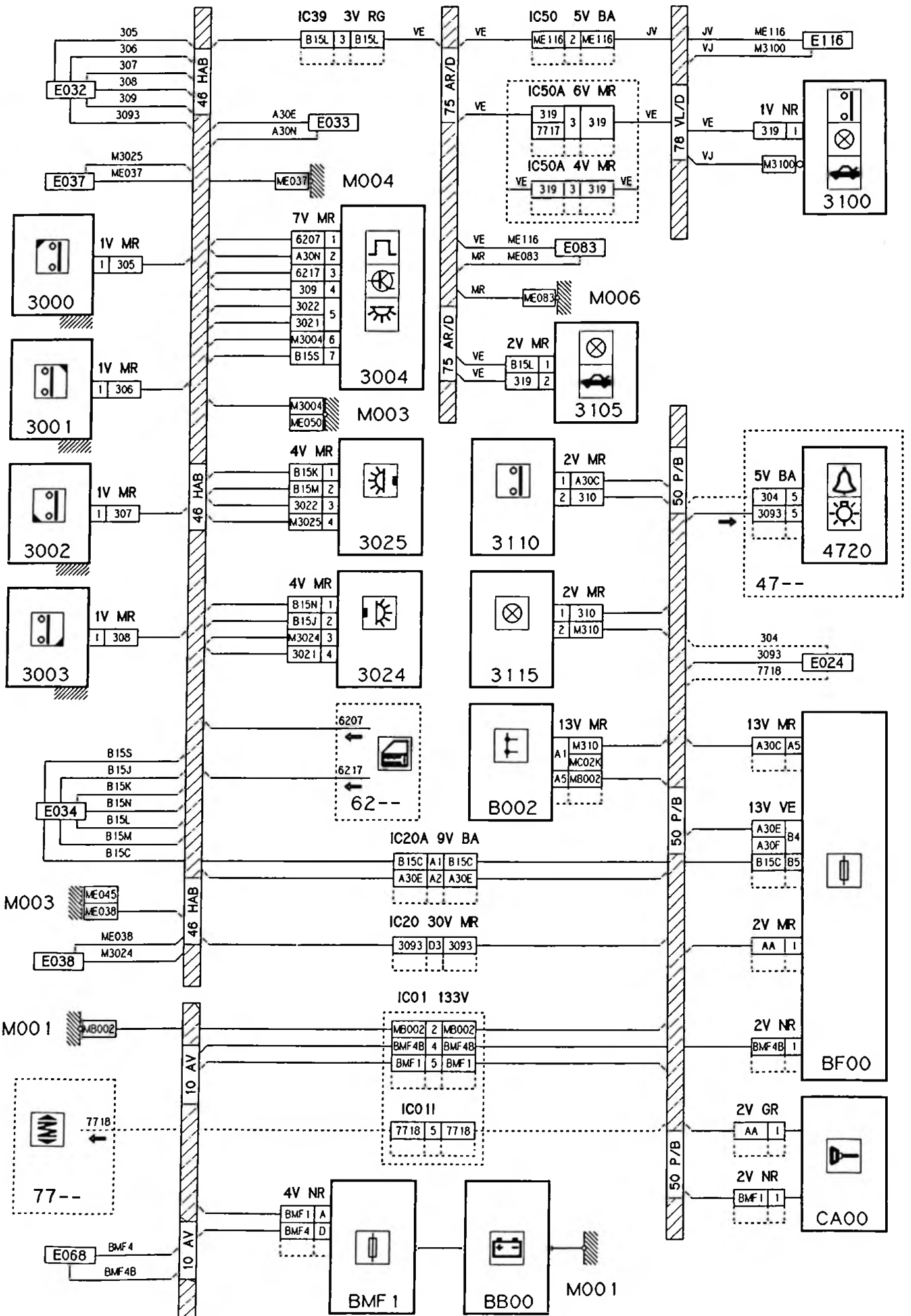

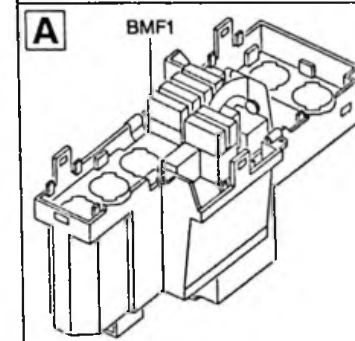
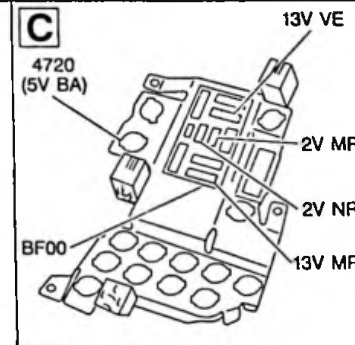
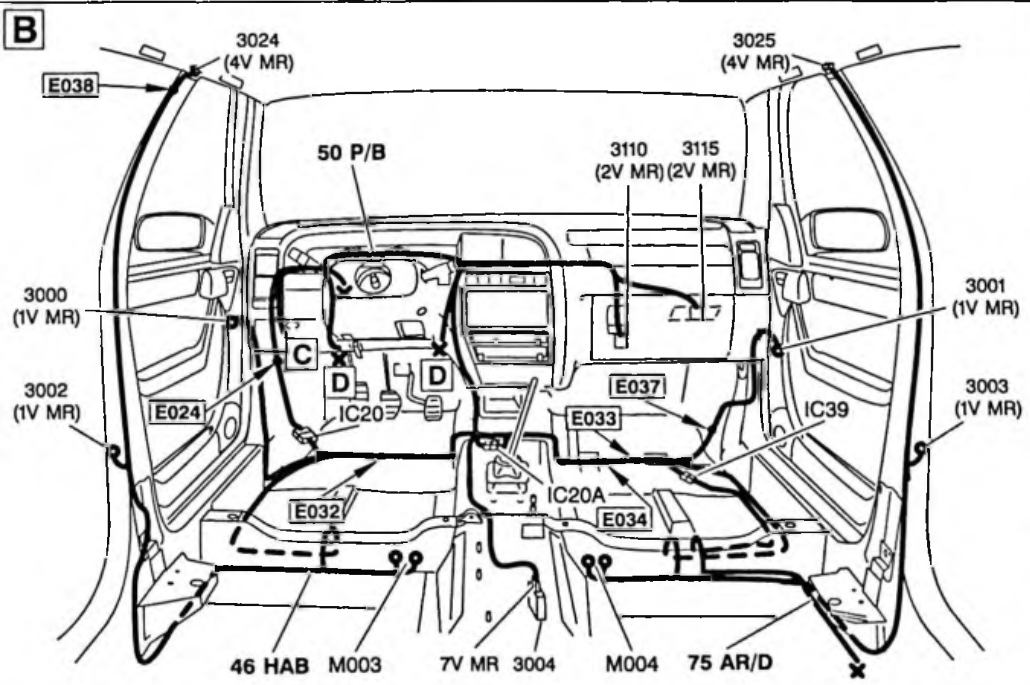
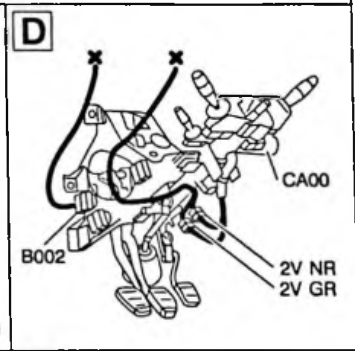
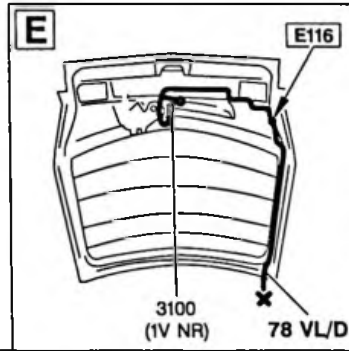
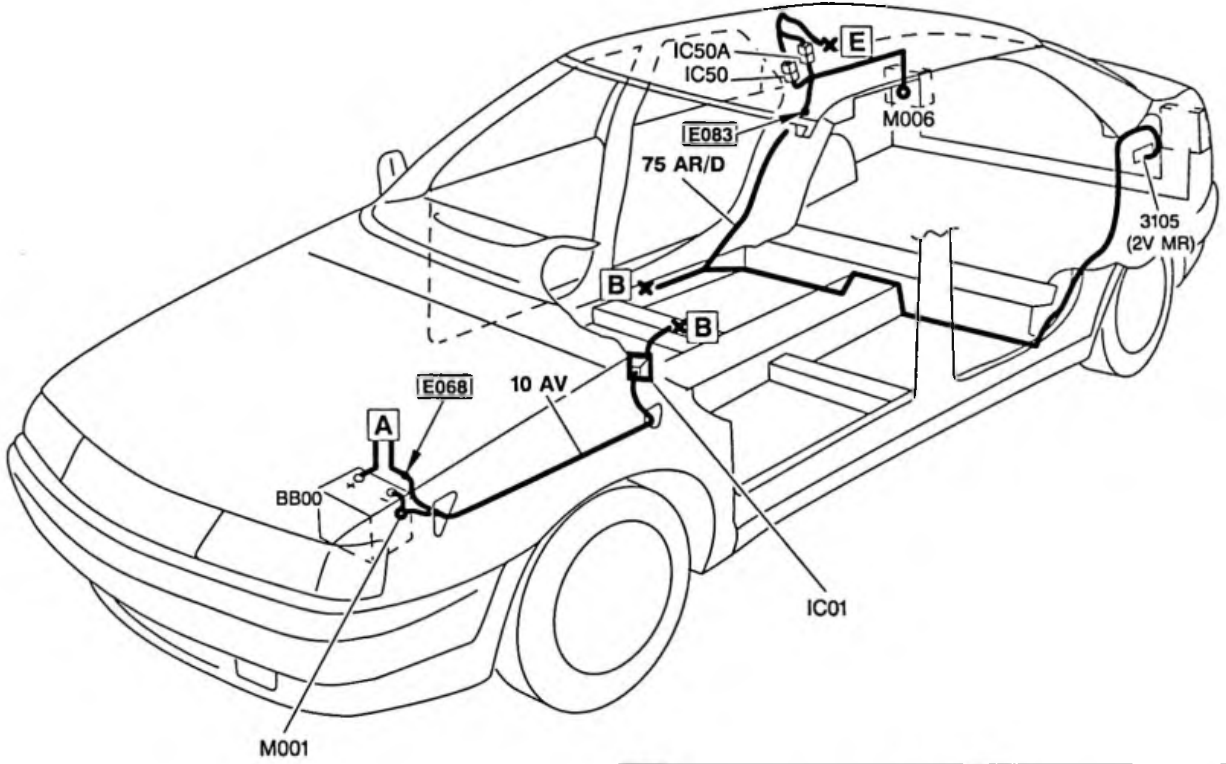

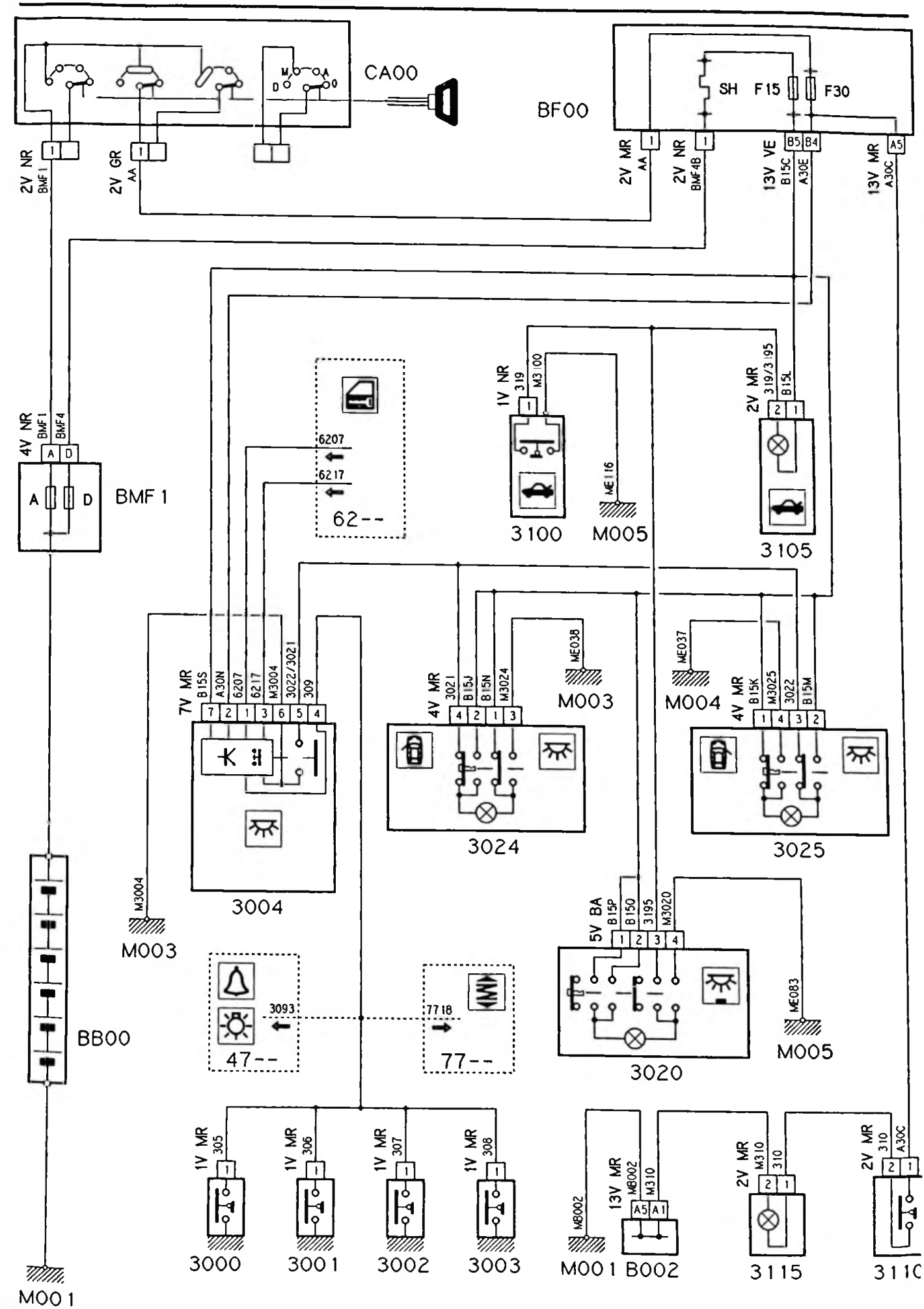

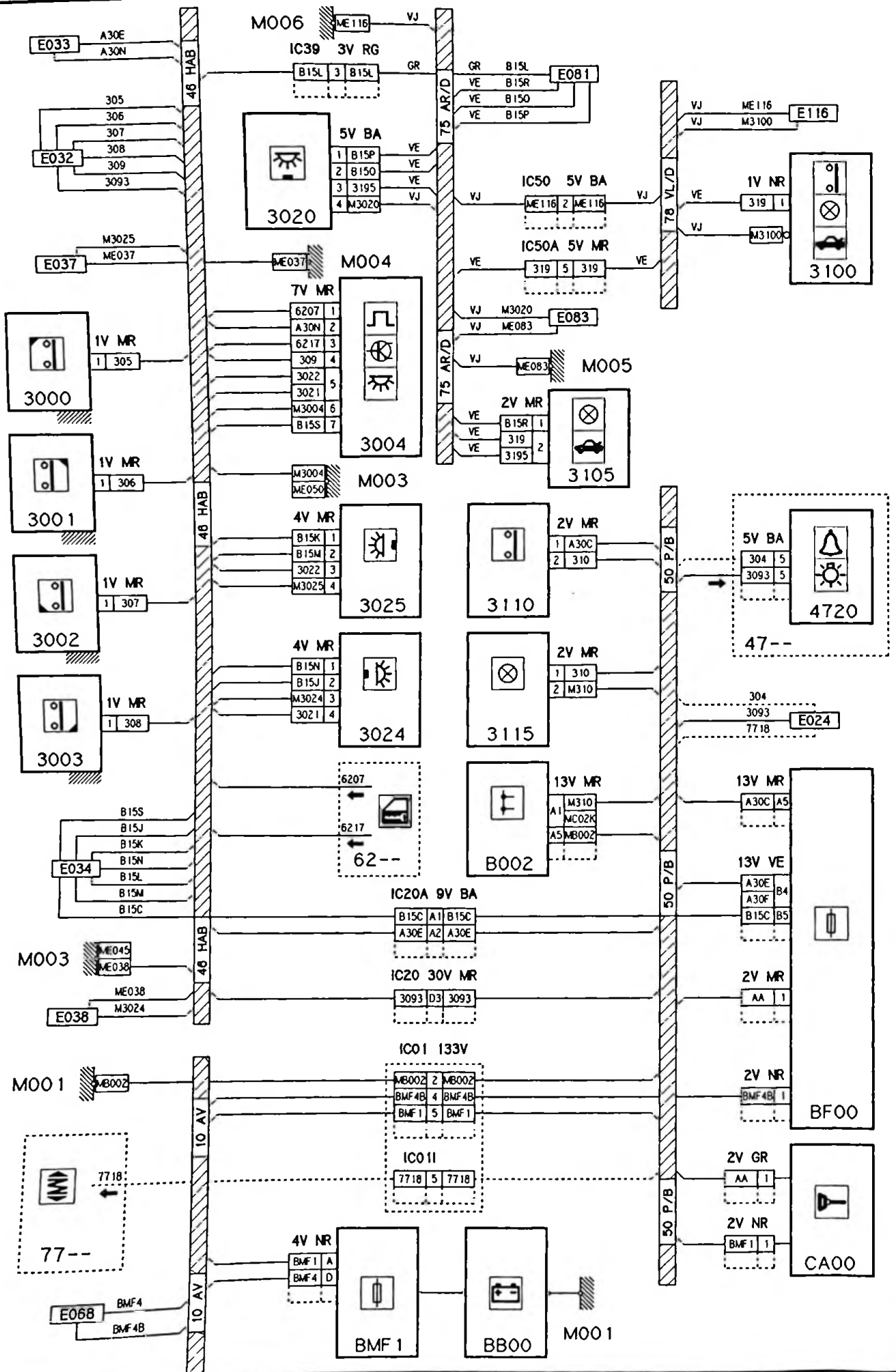

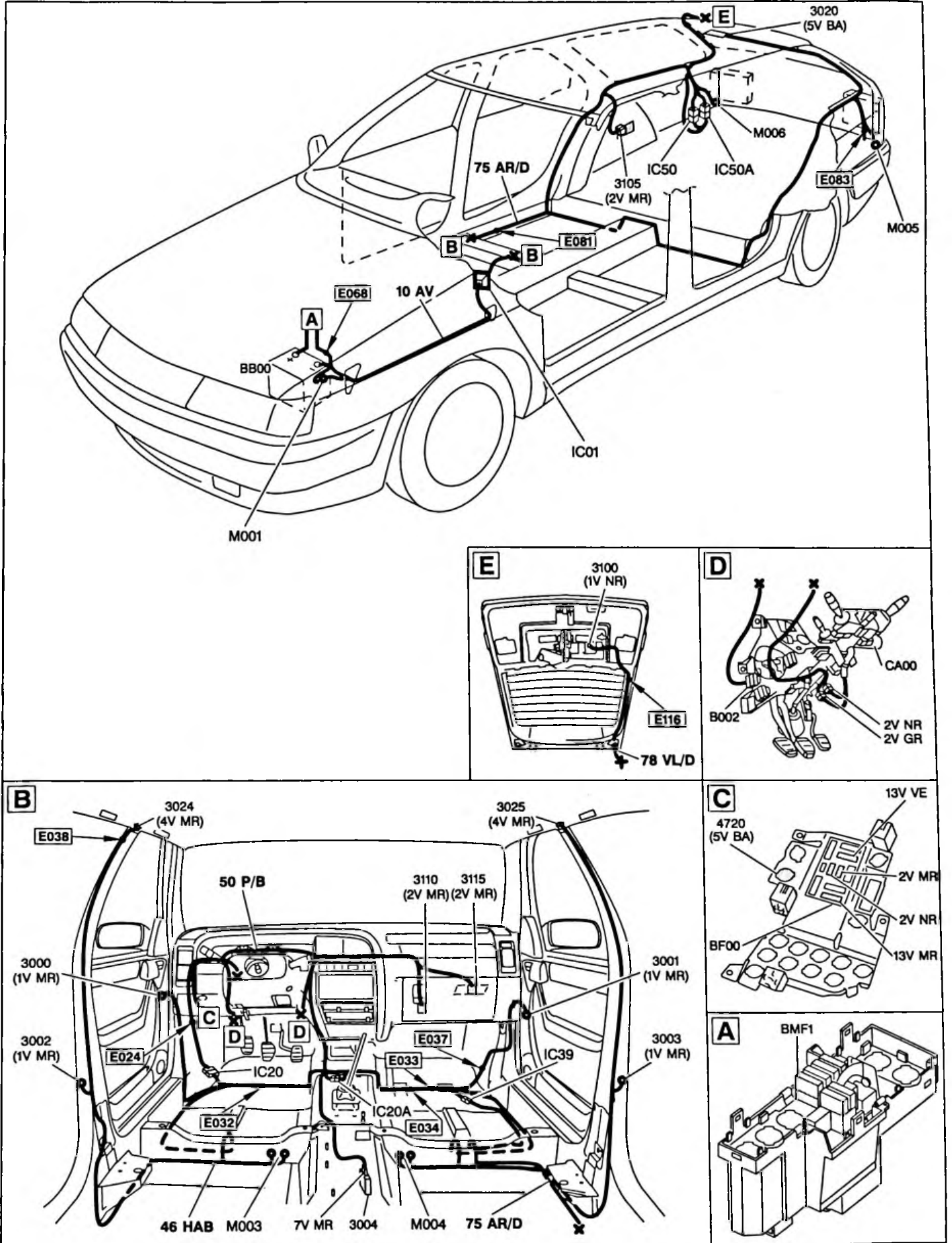

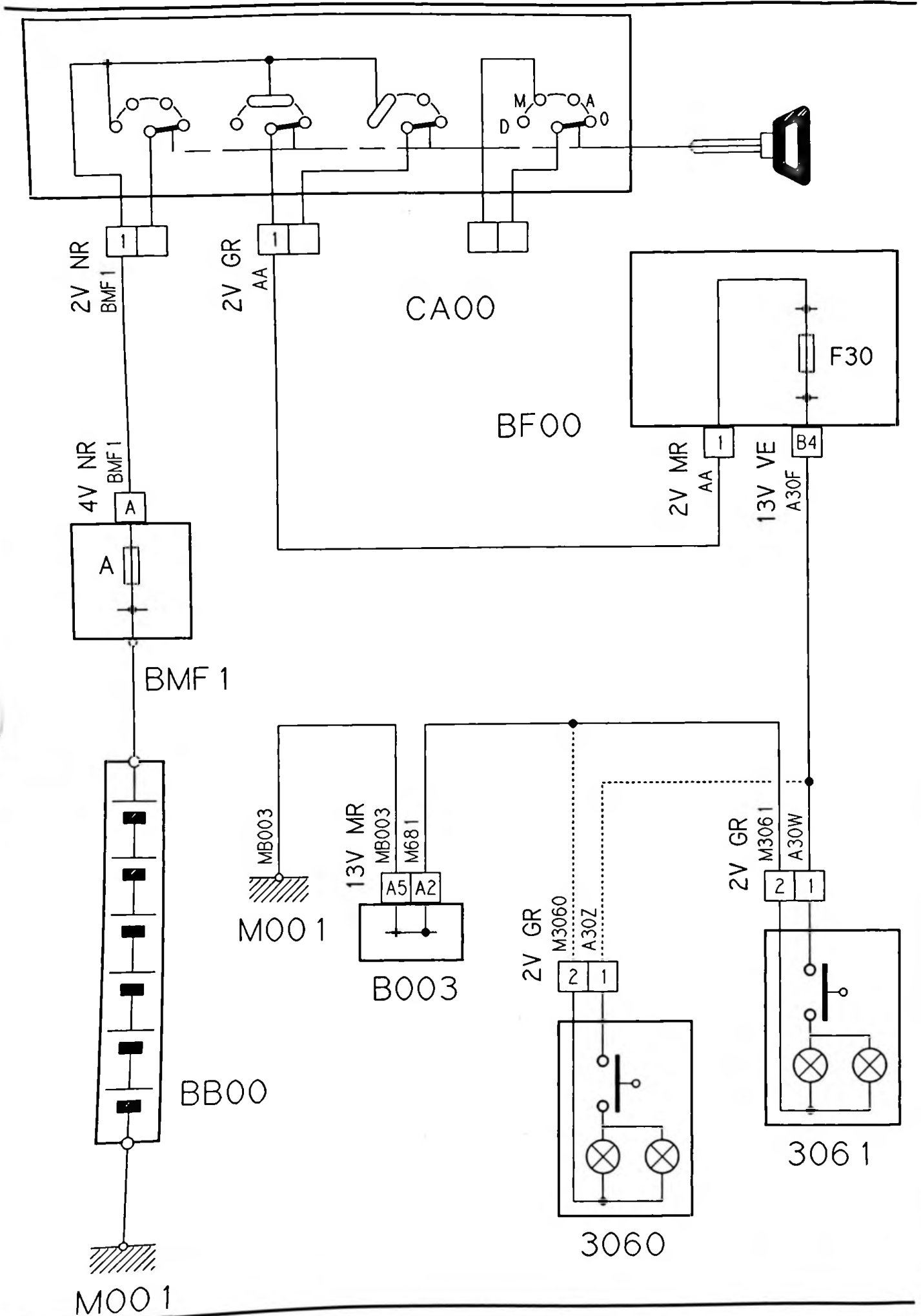

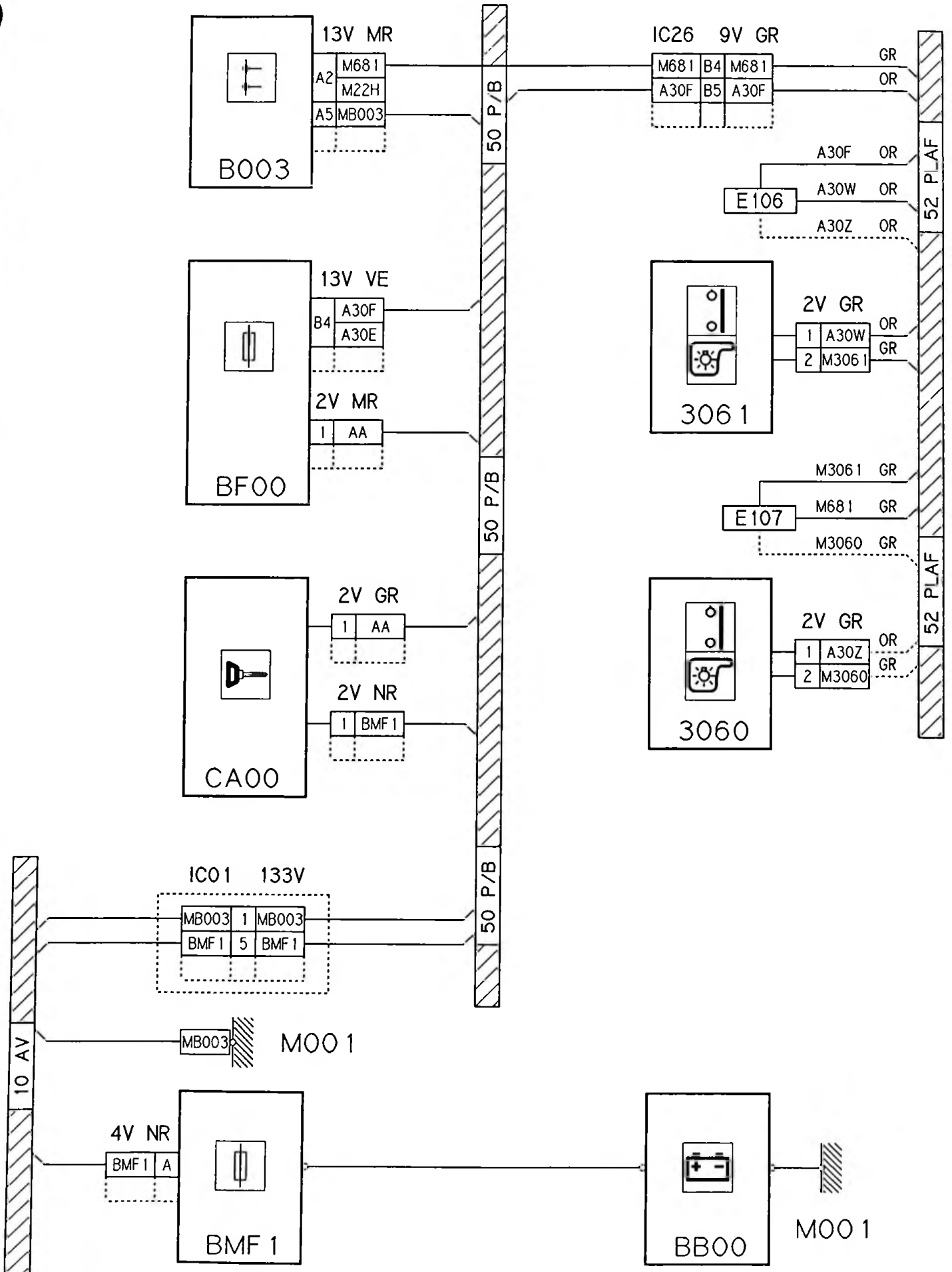

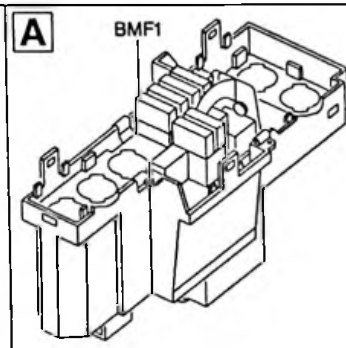
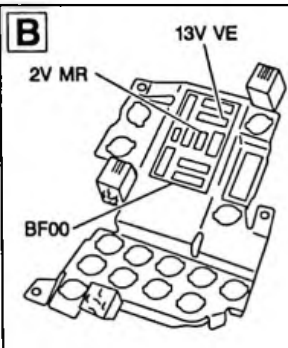
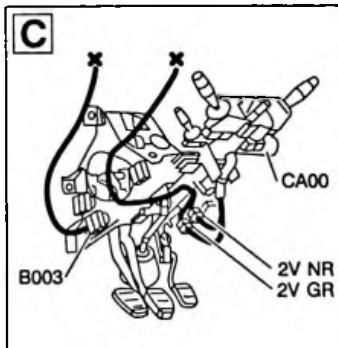
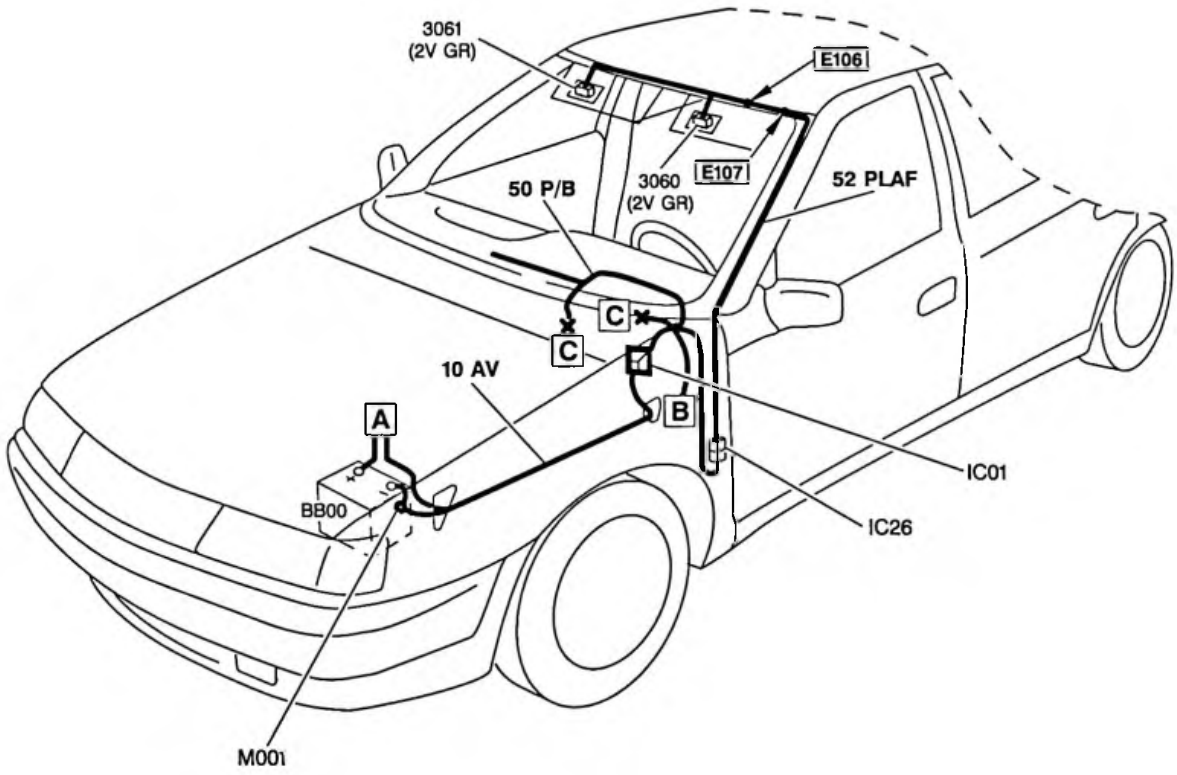

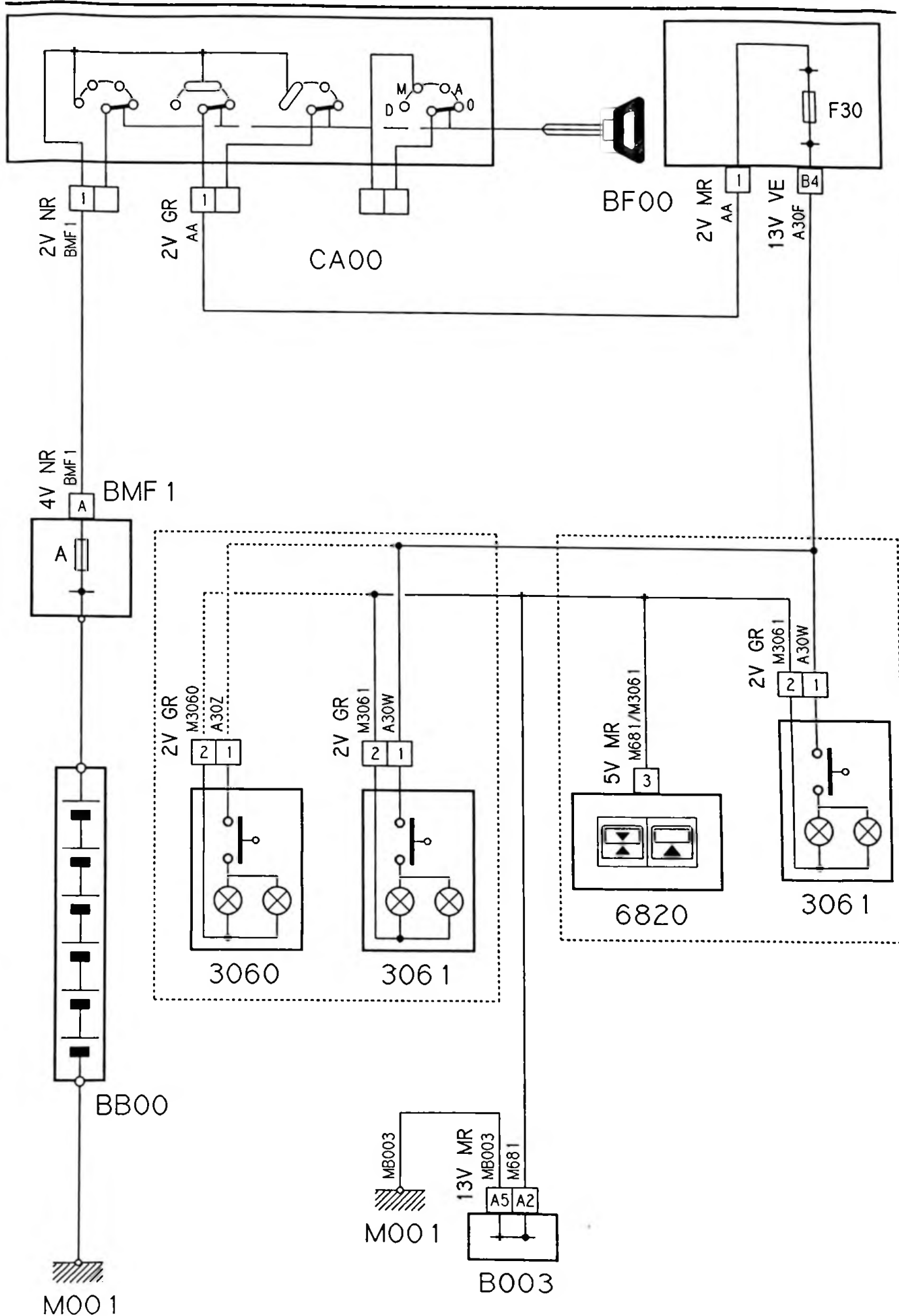

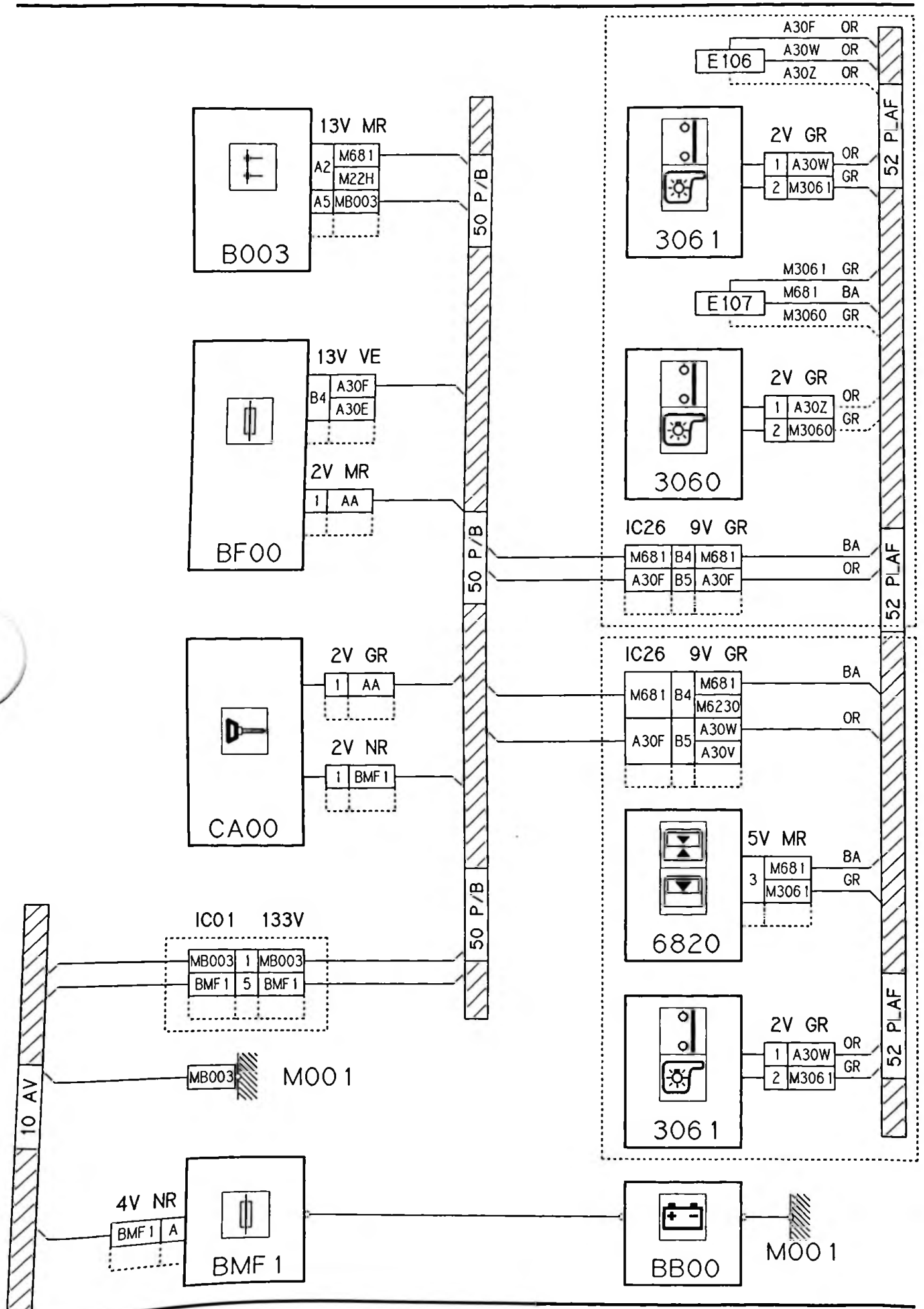

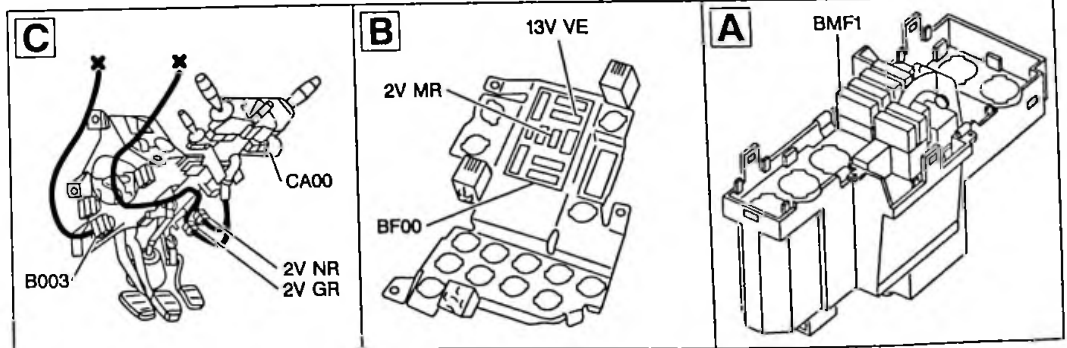
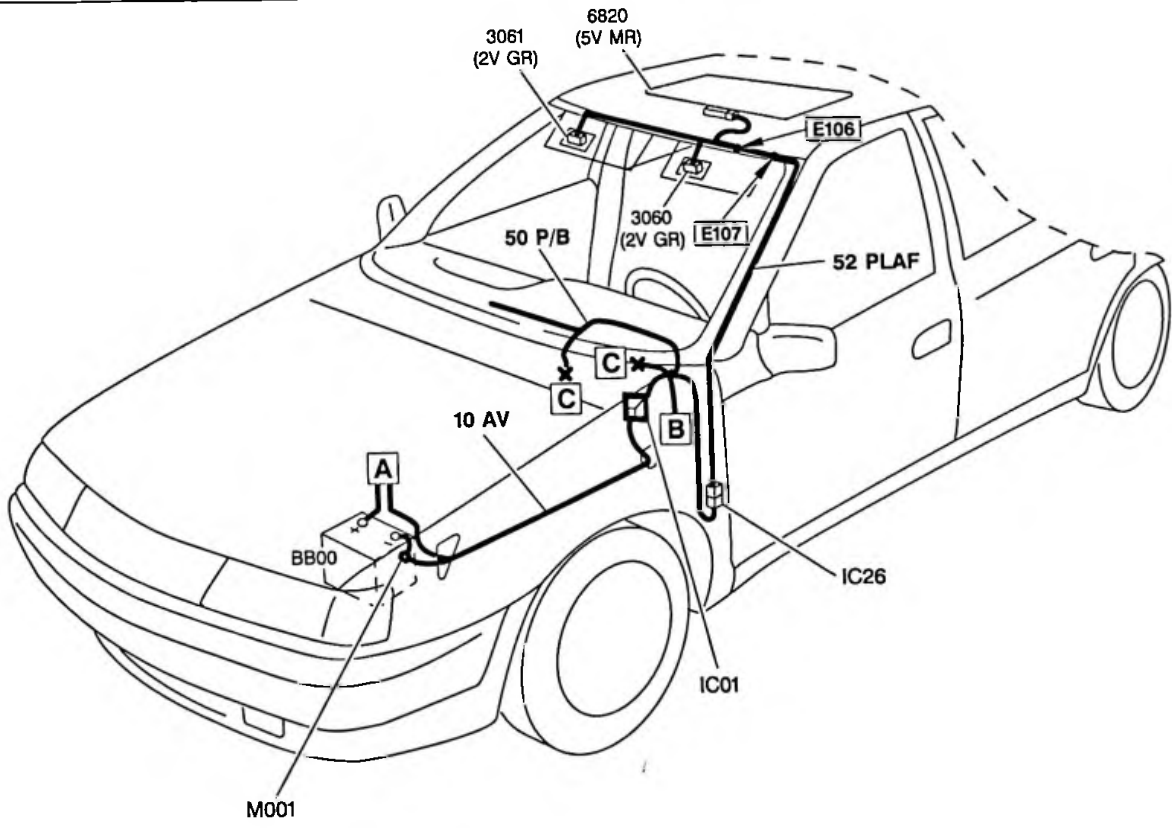

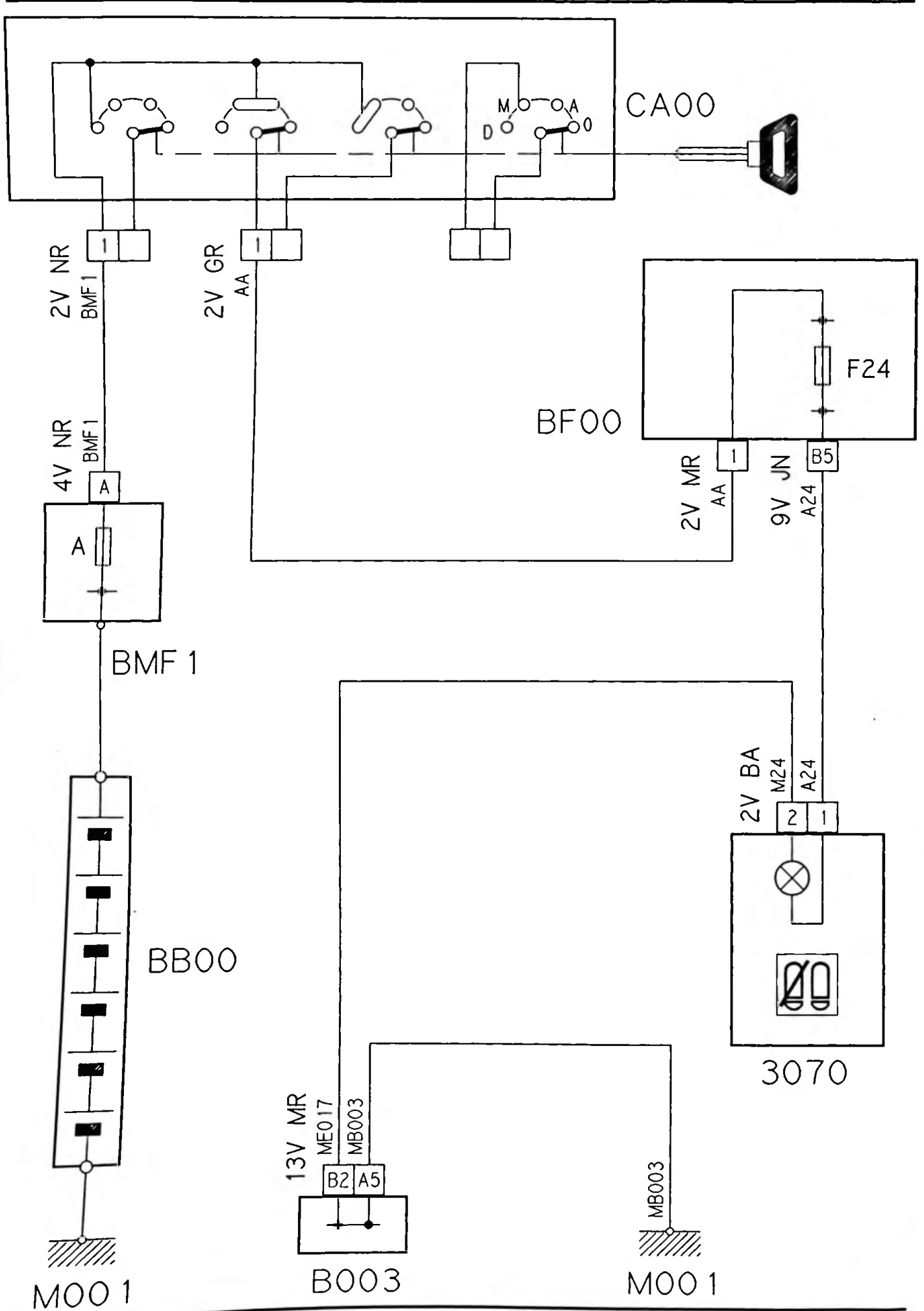

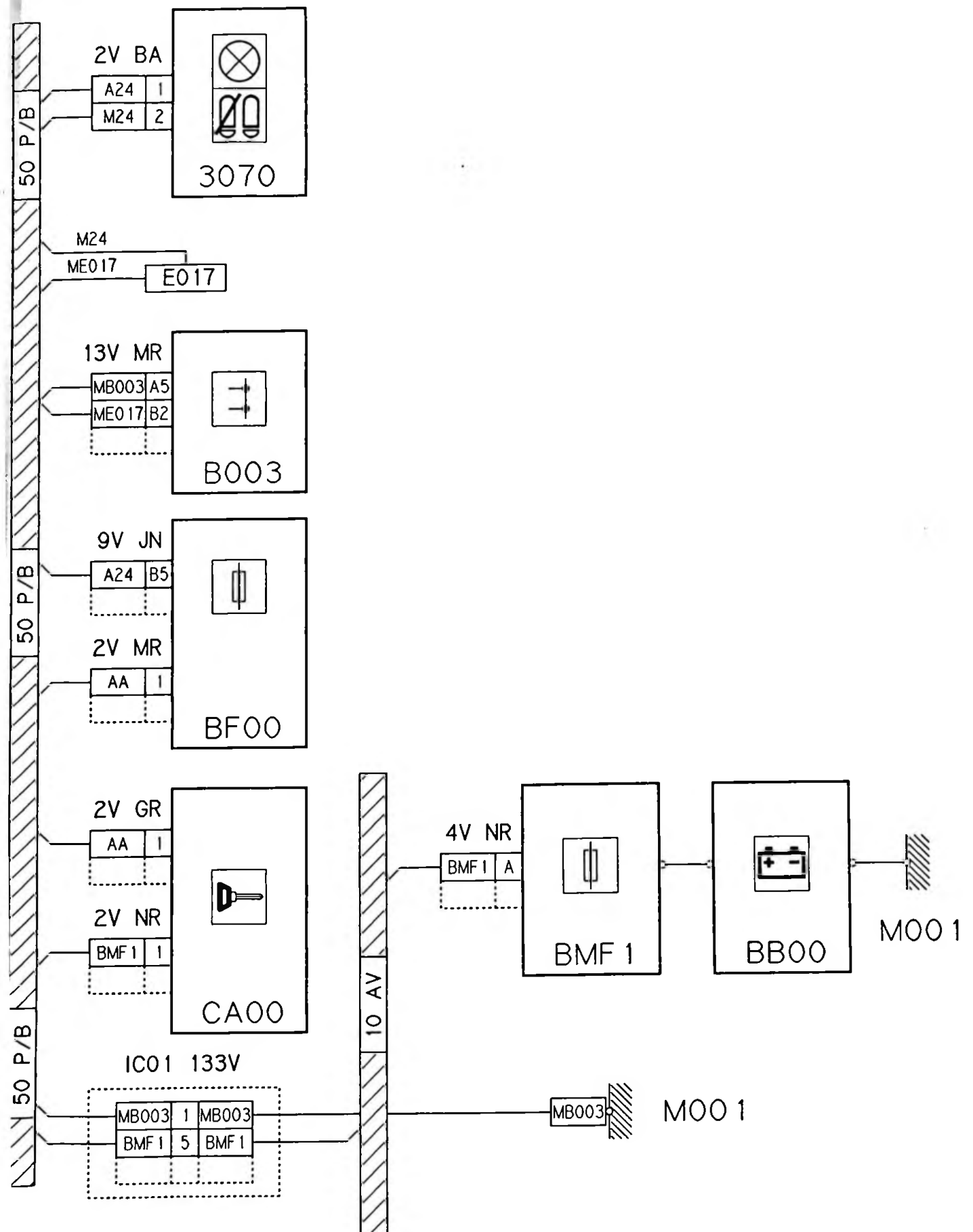

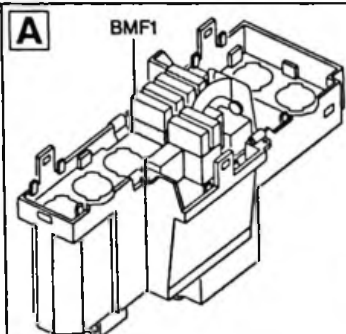
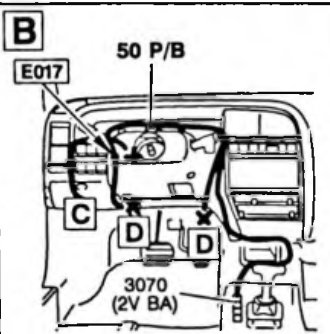
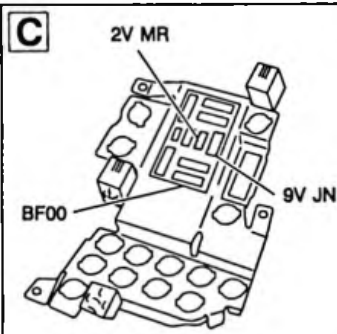
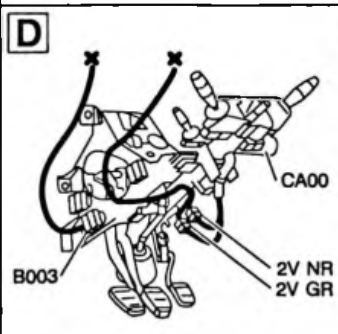
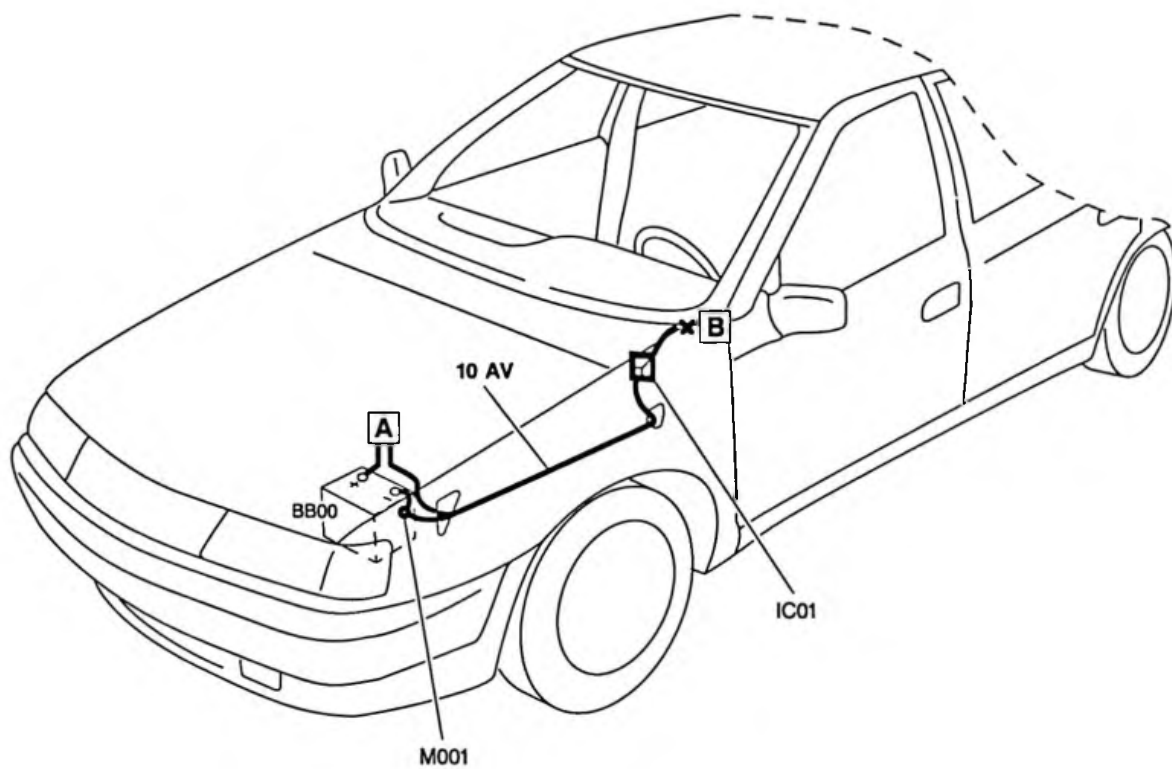

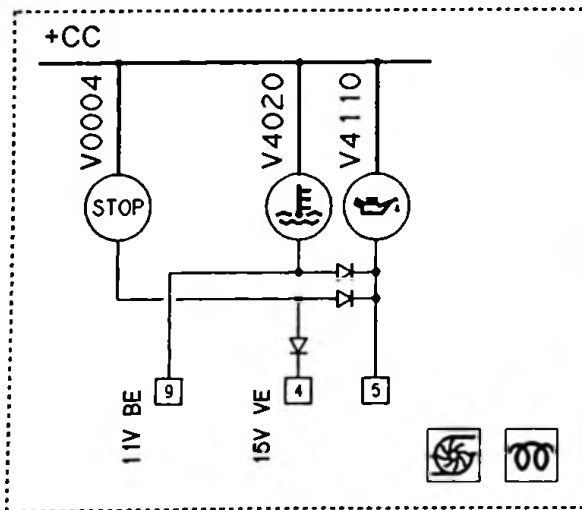
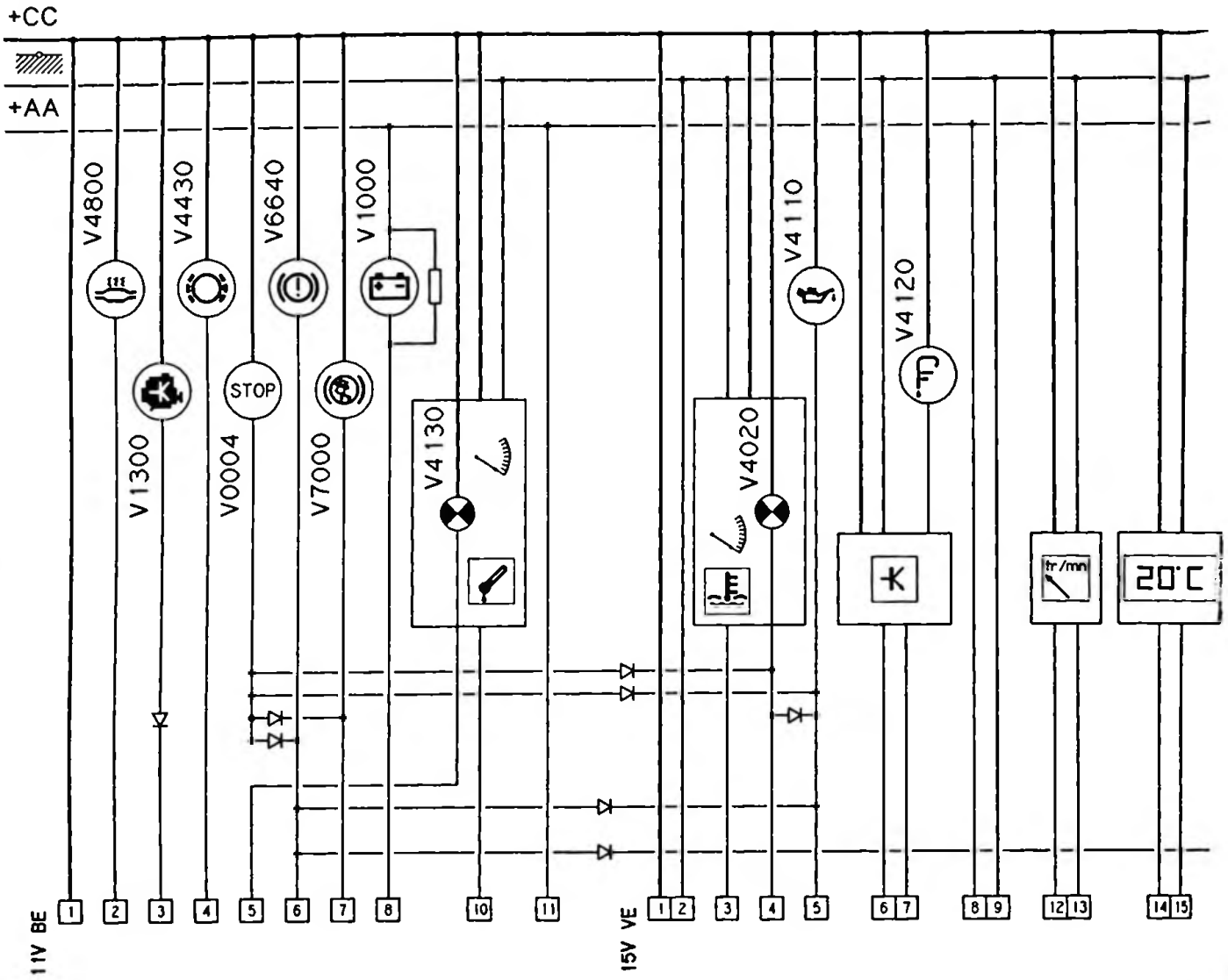

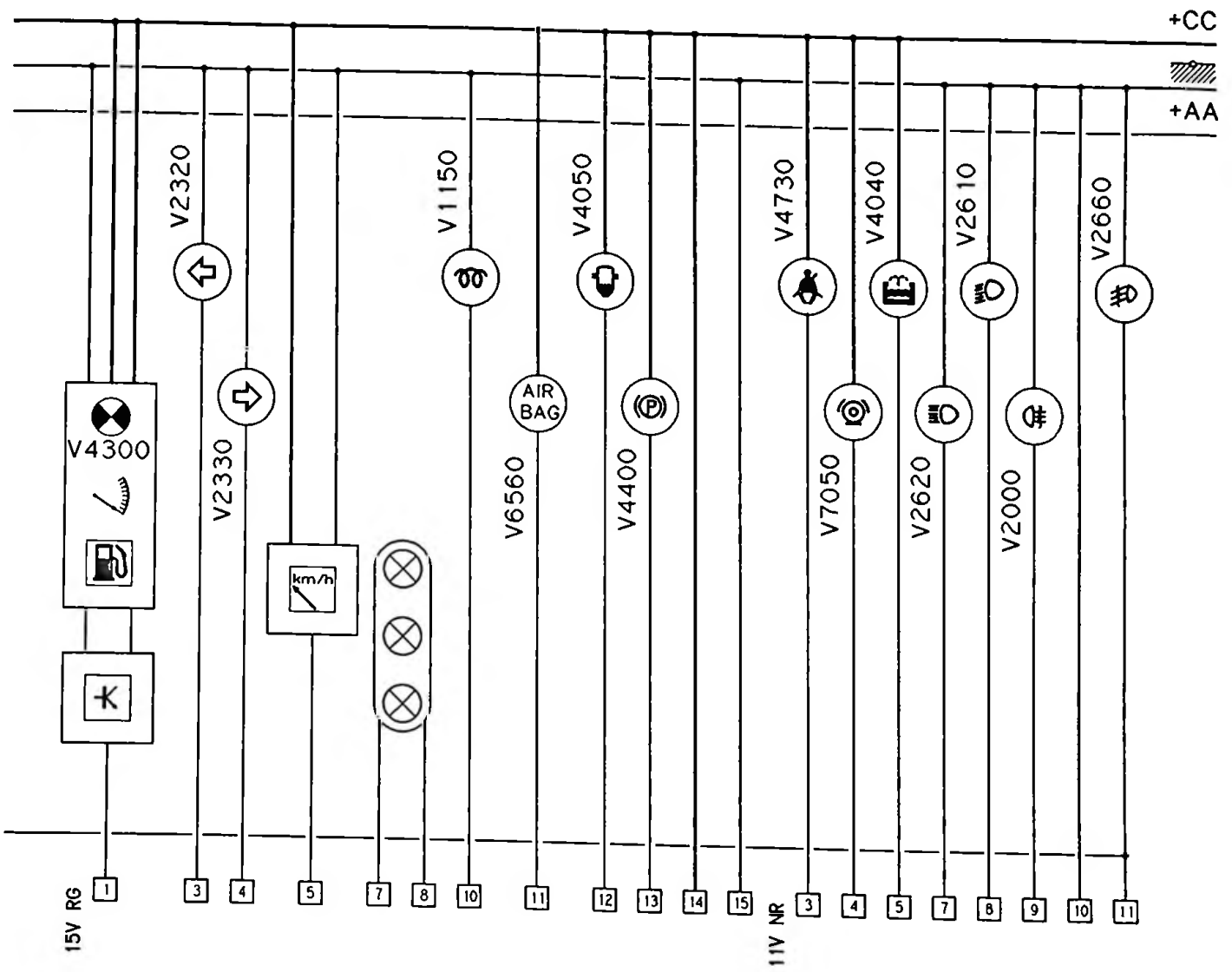

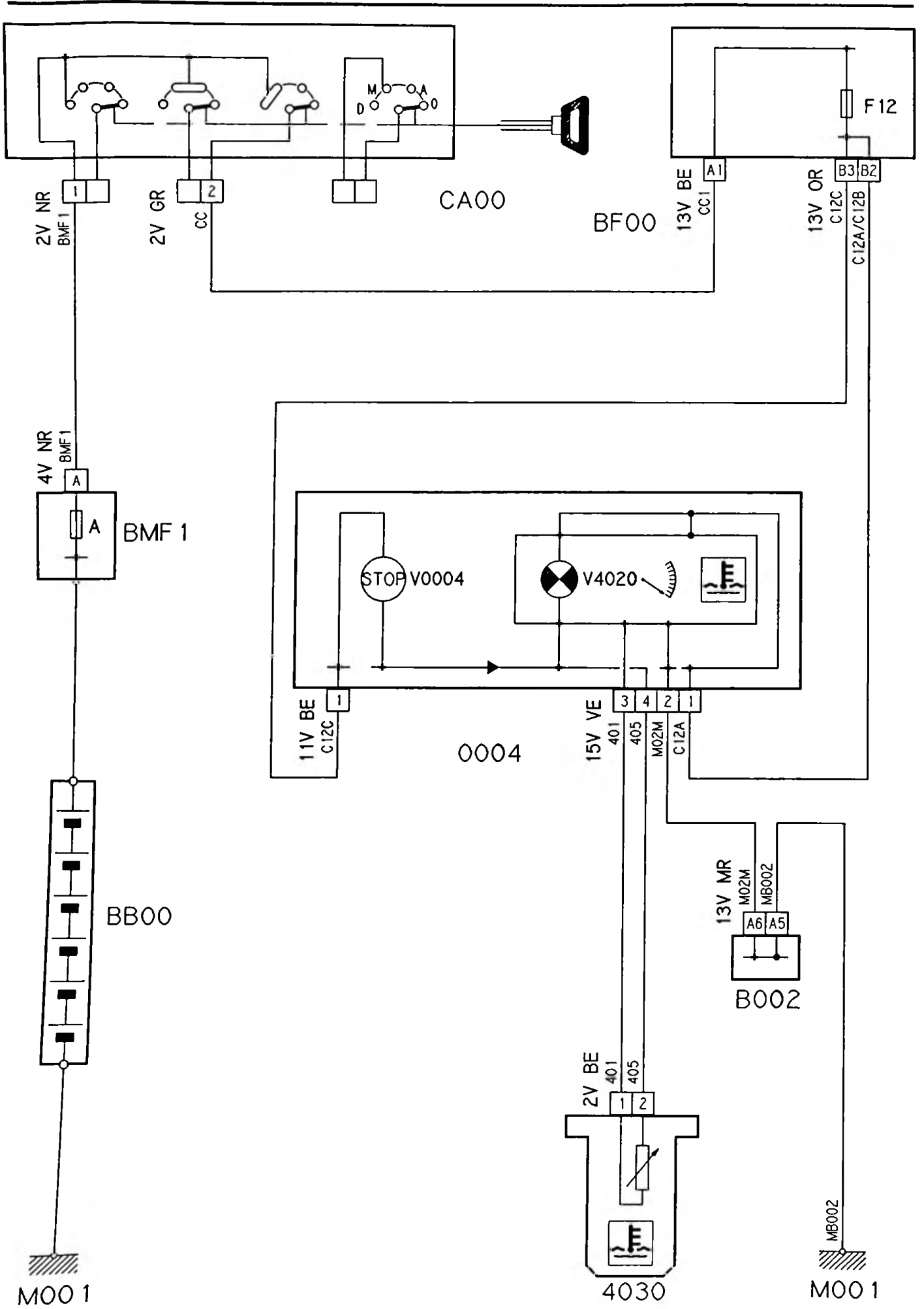

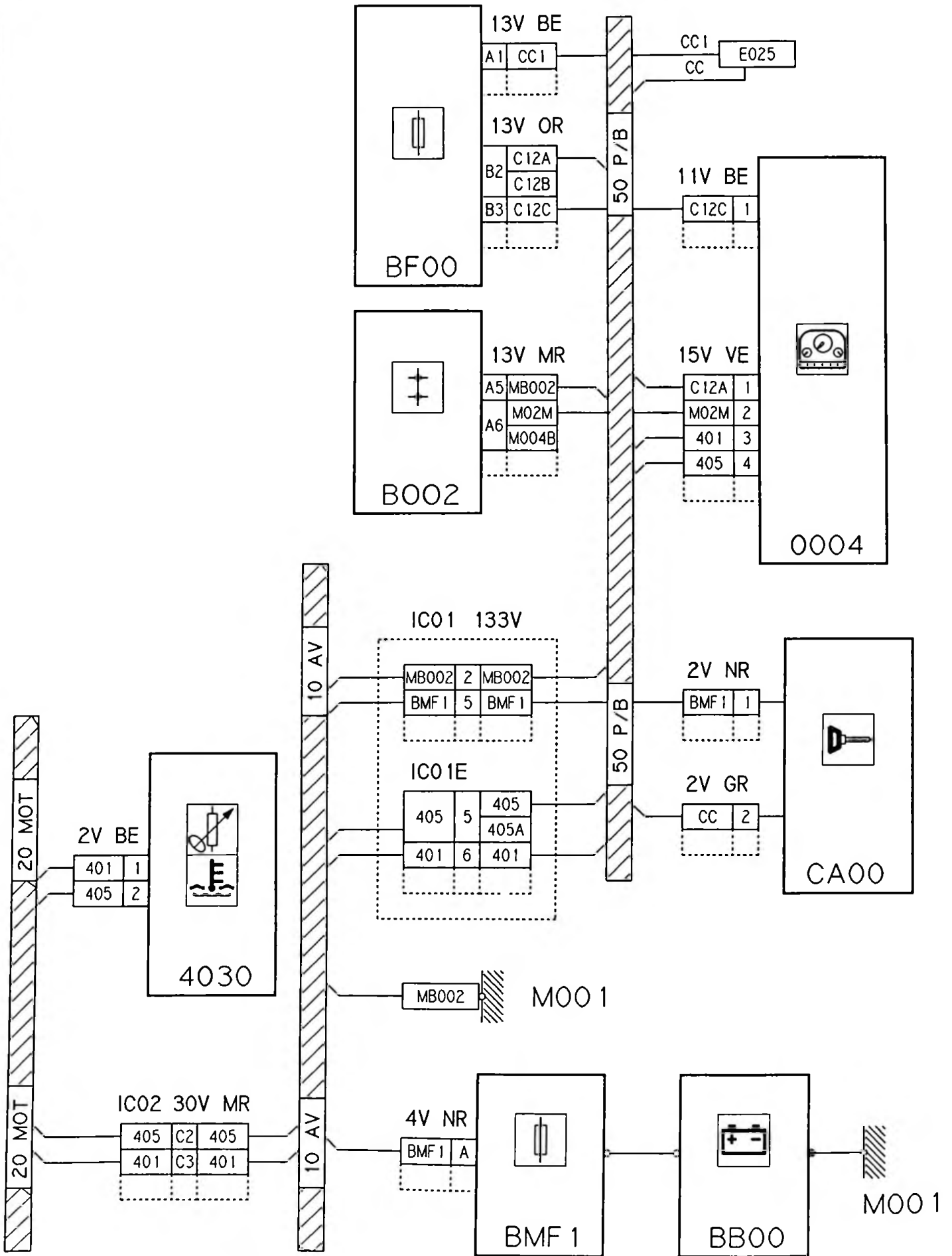

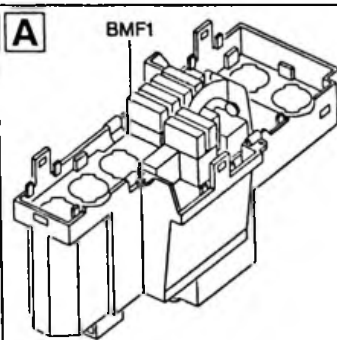
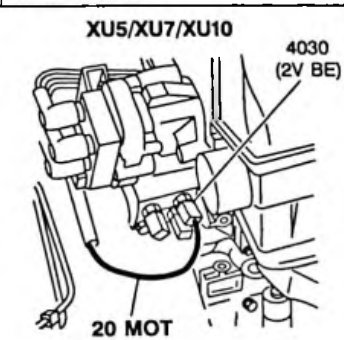
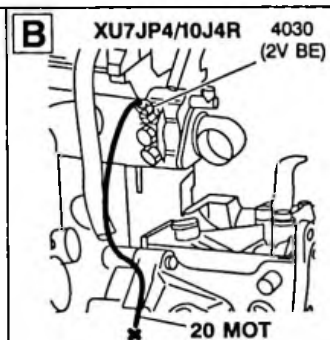
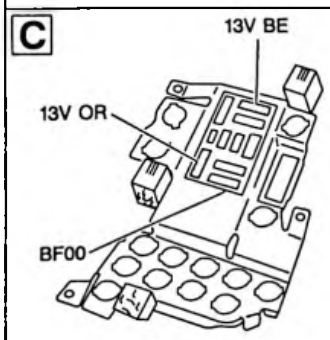
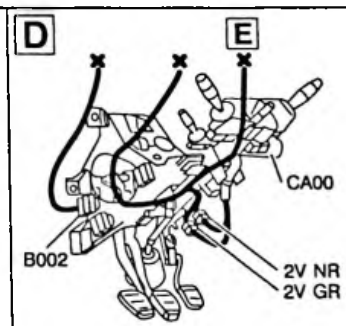
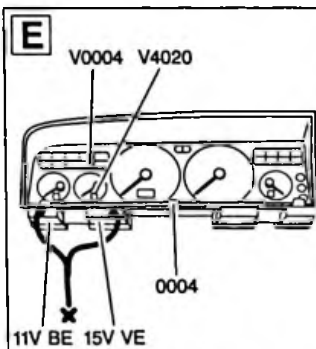
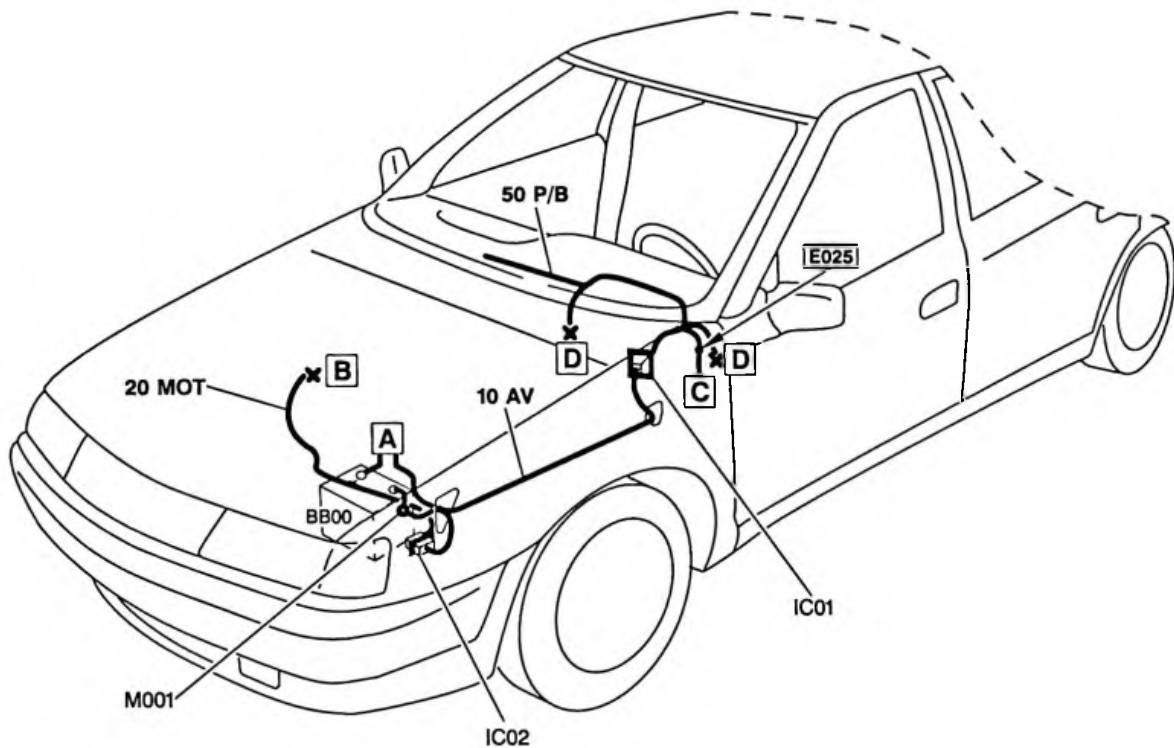

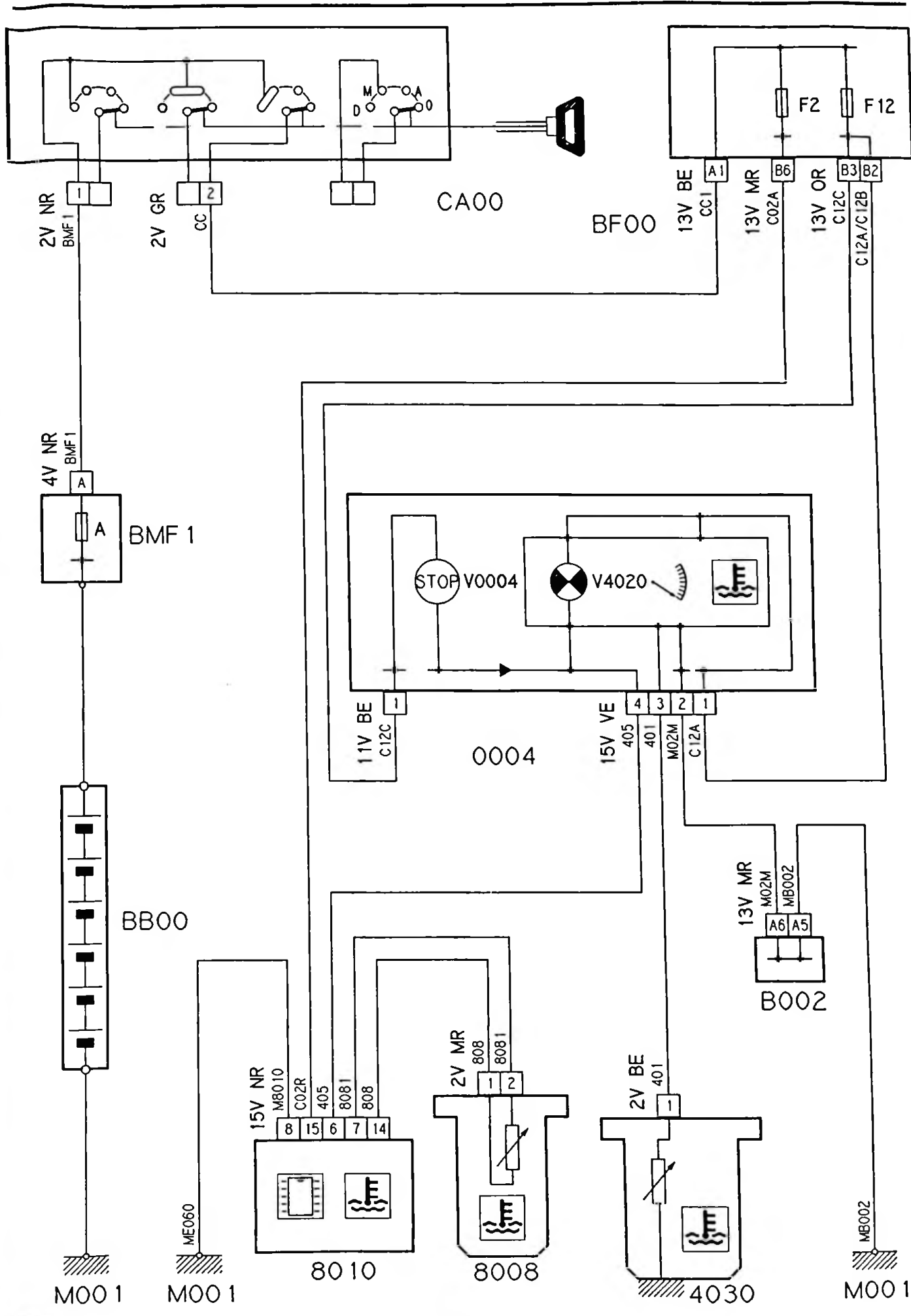

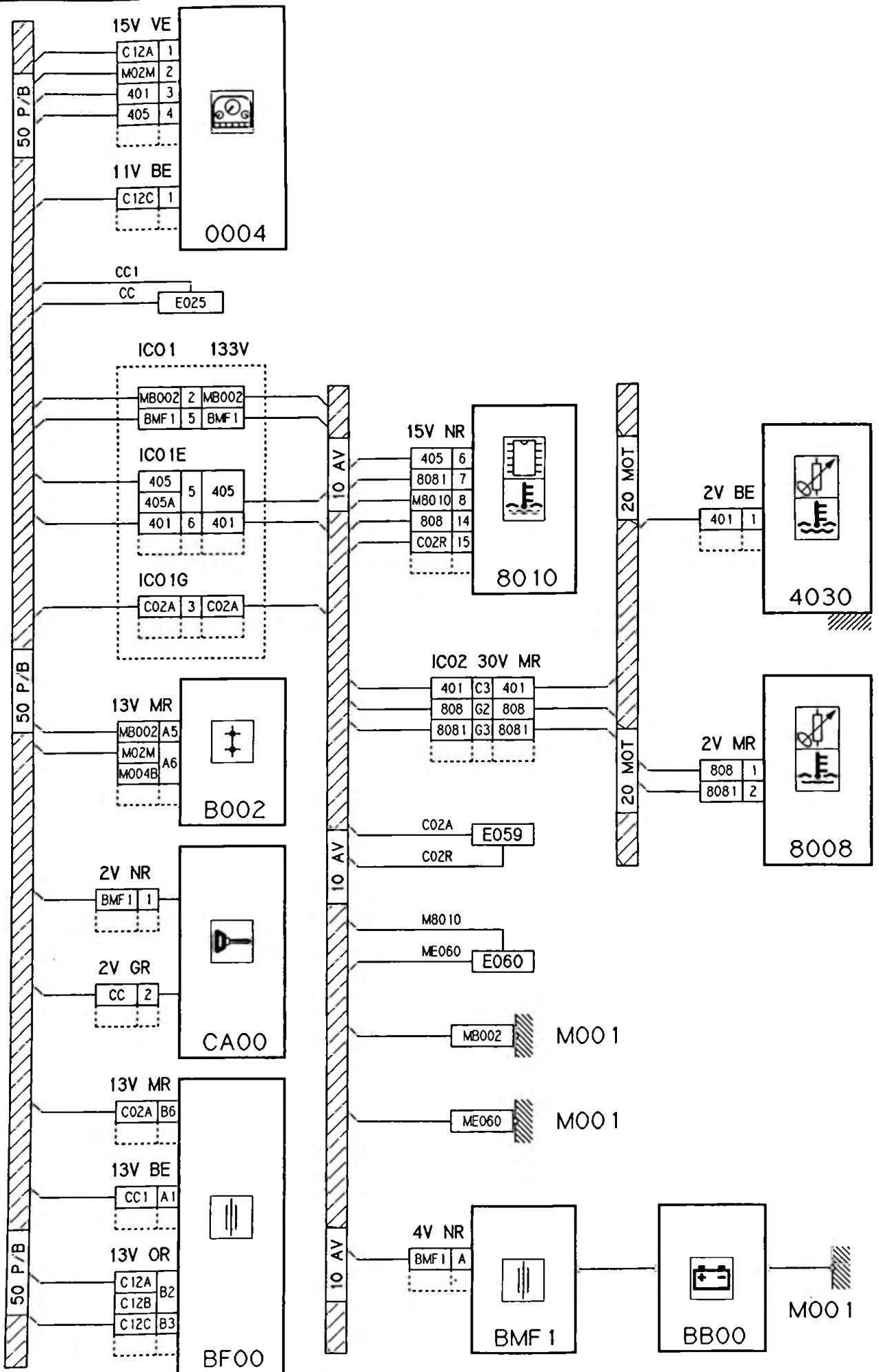

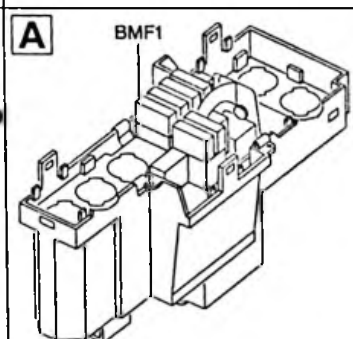
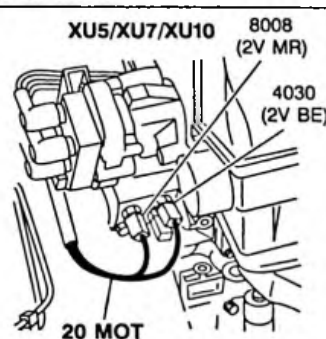
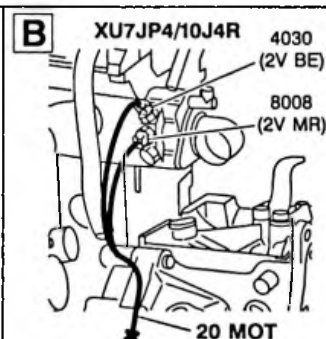
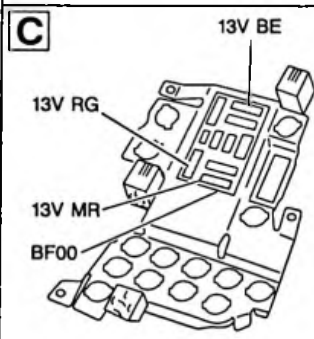
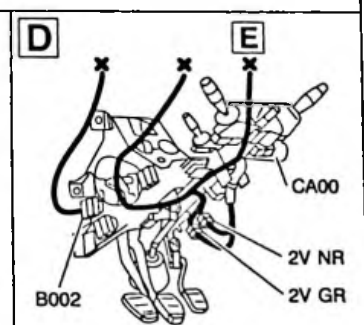
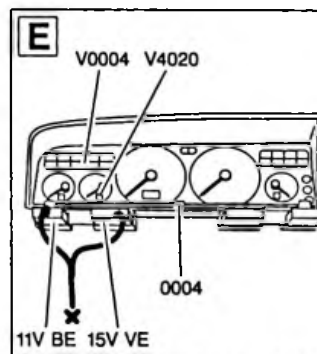
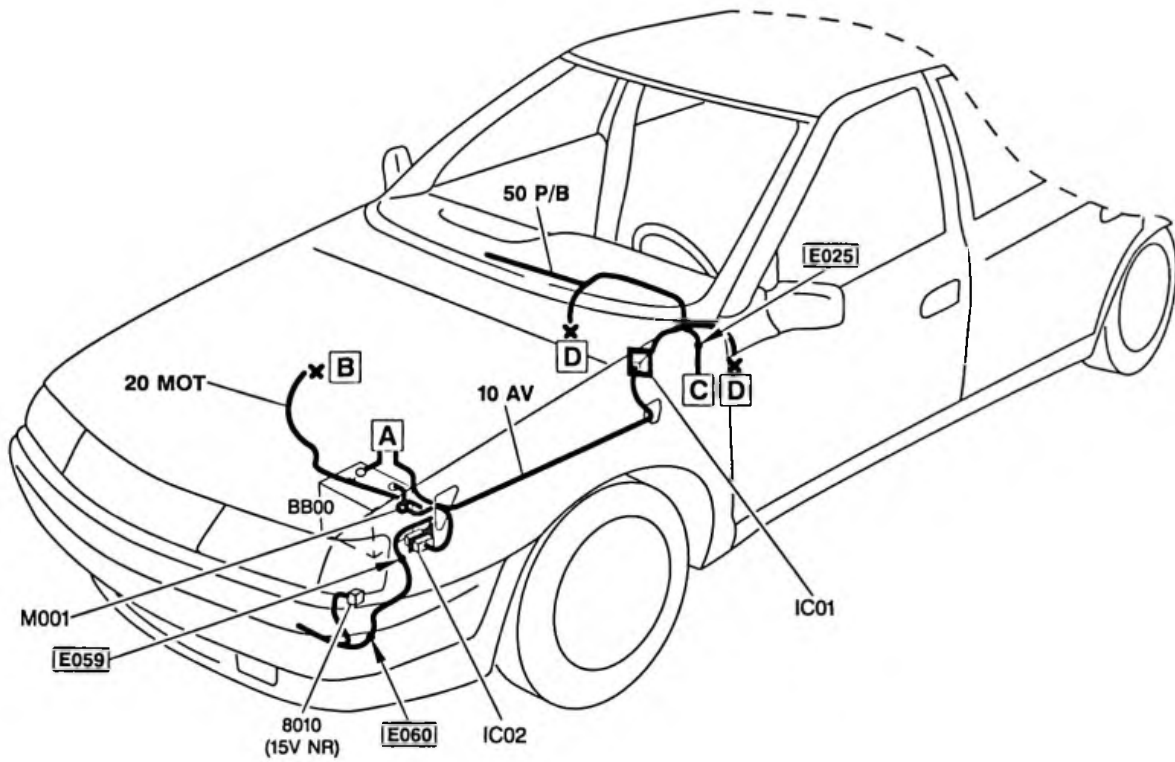

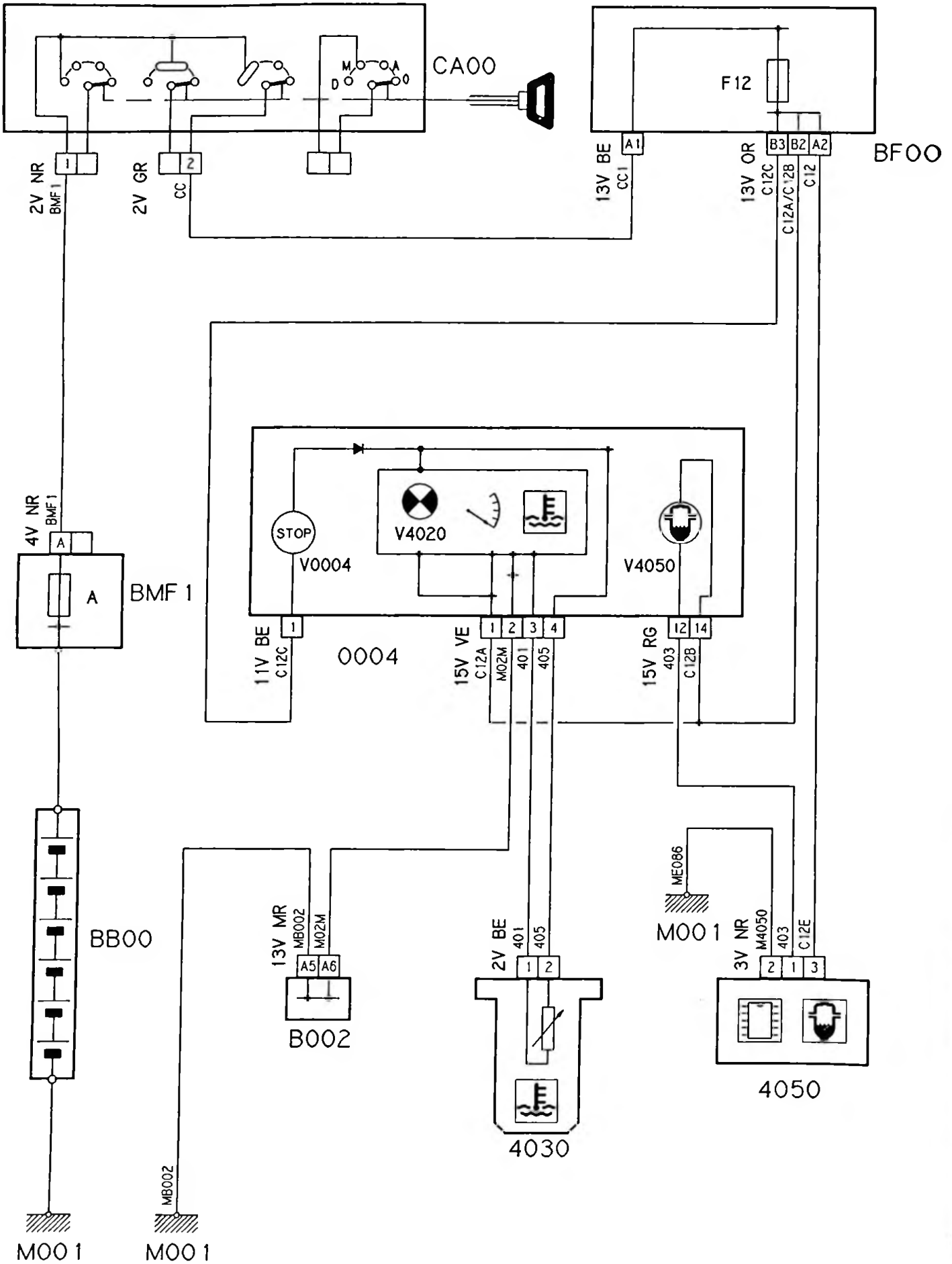

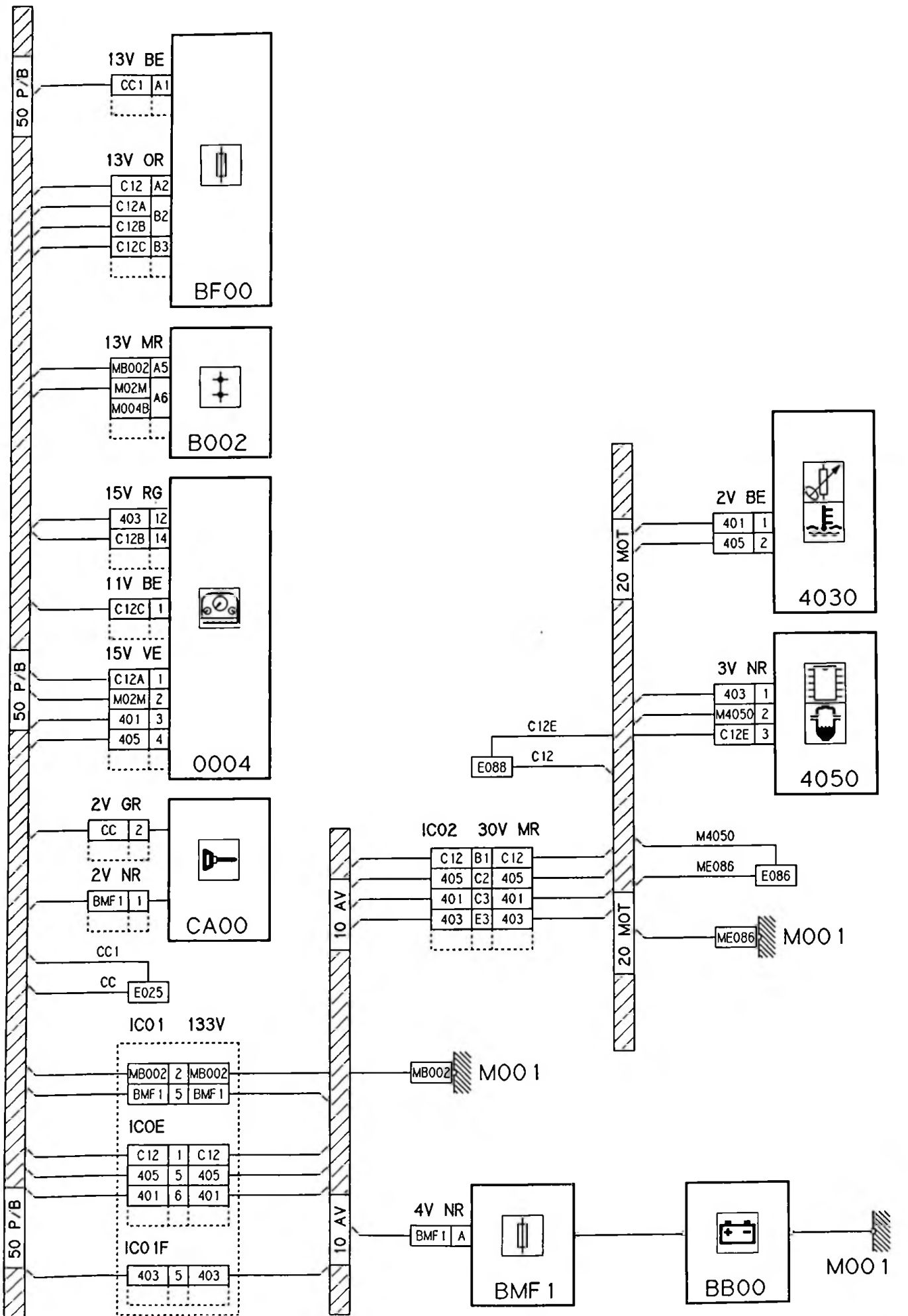

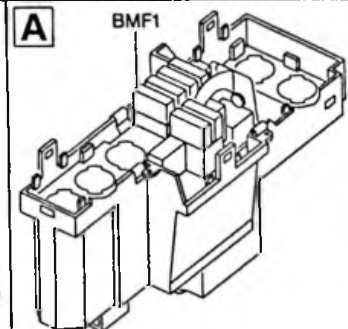
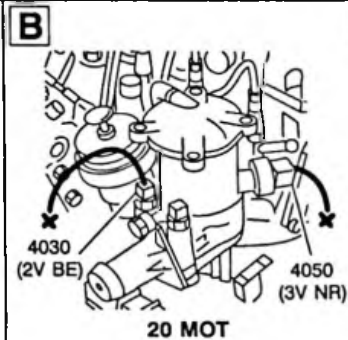
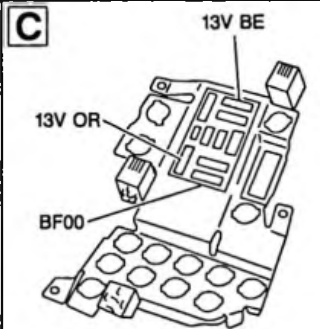
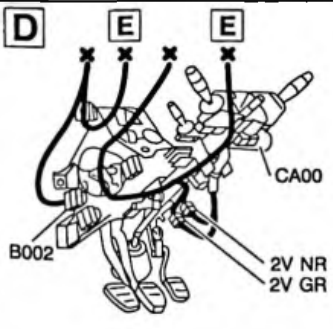
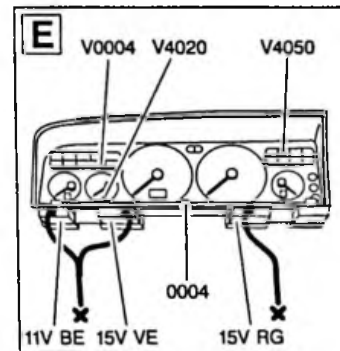
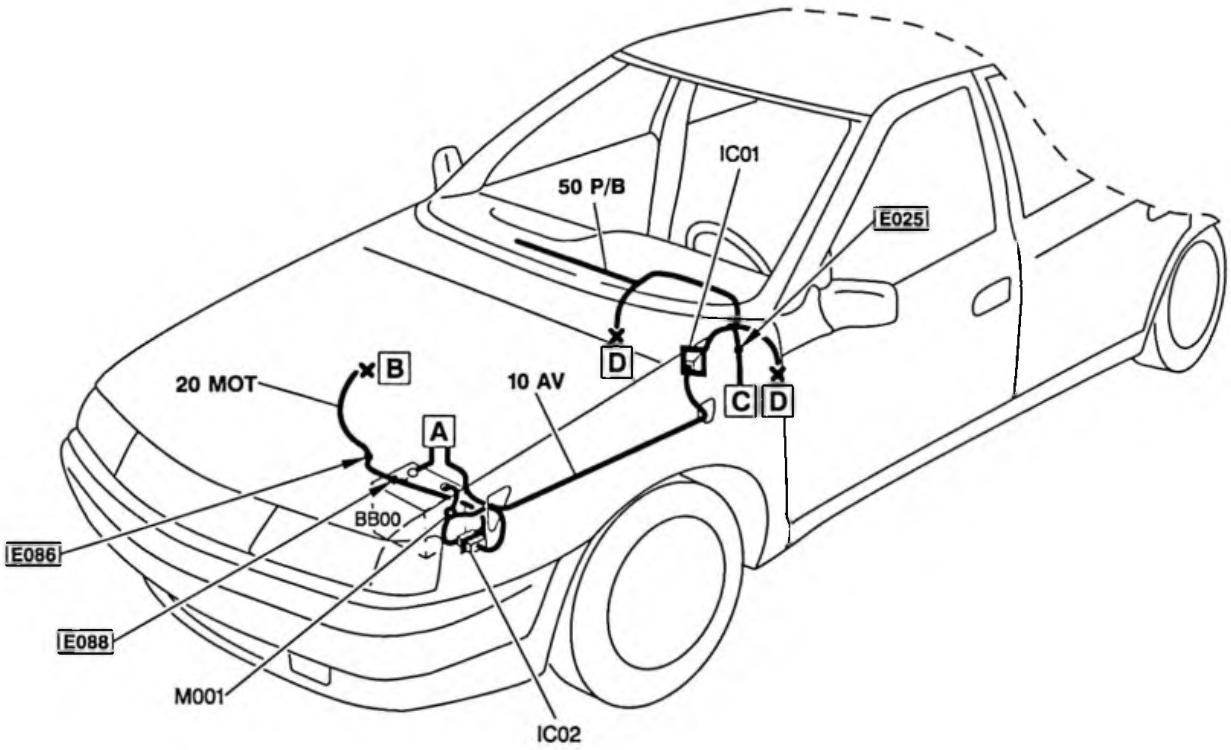

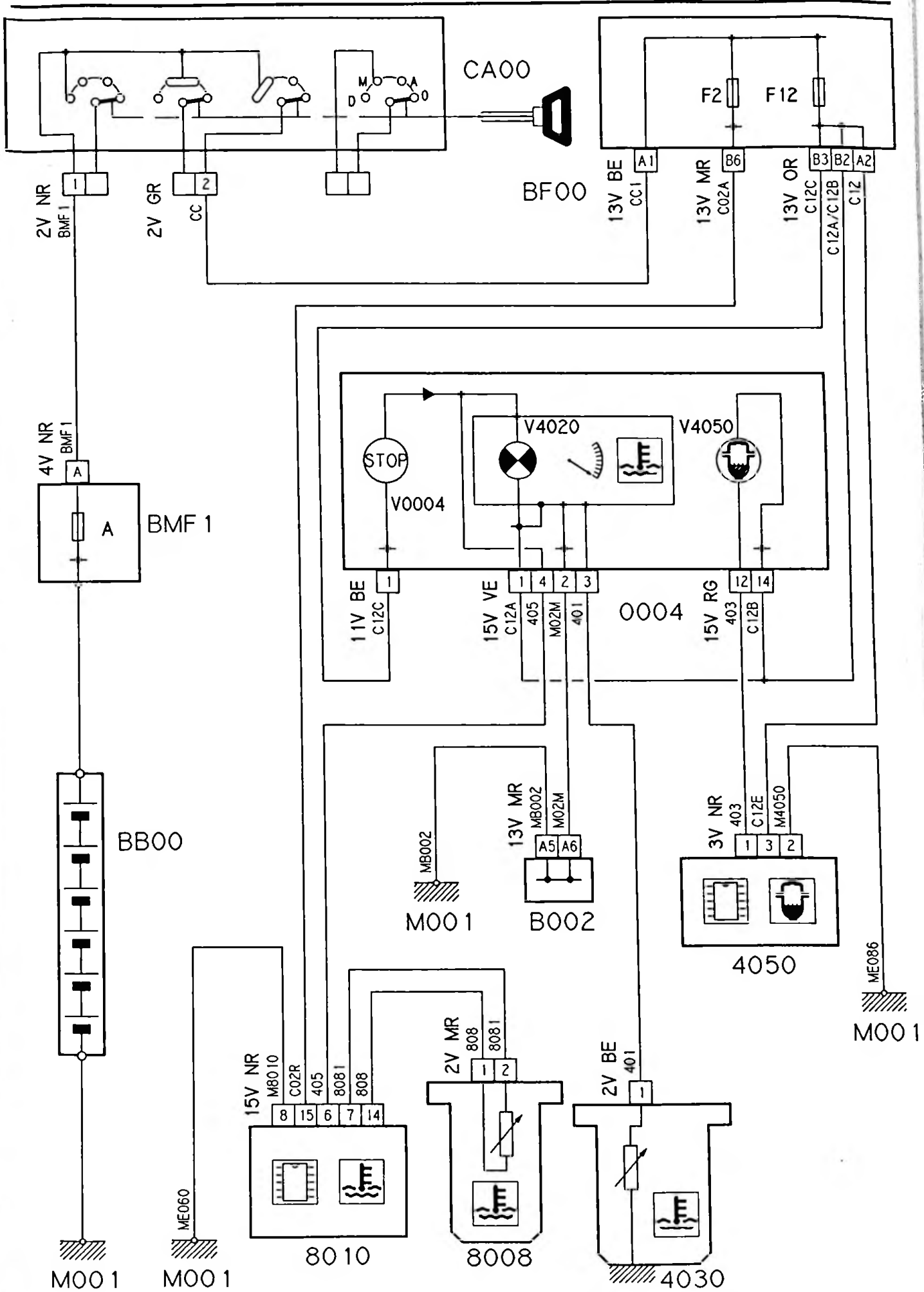

40.3

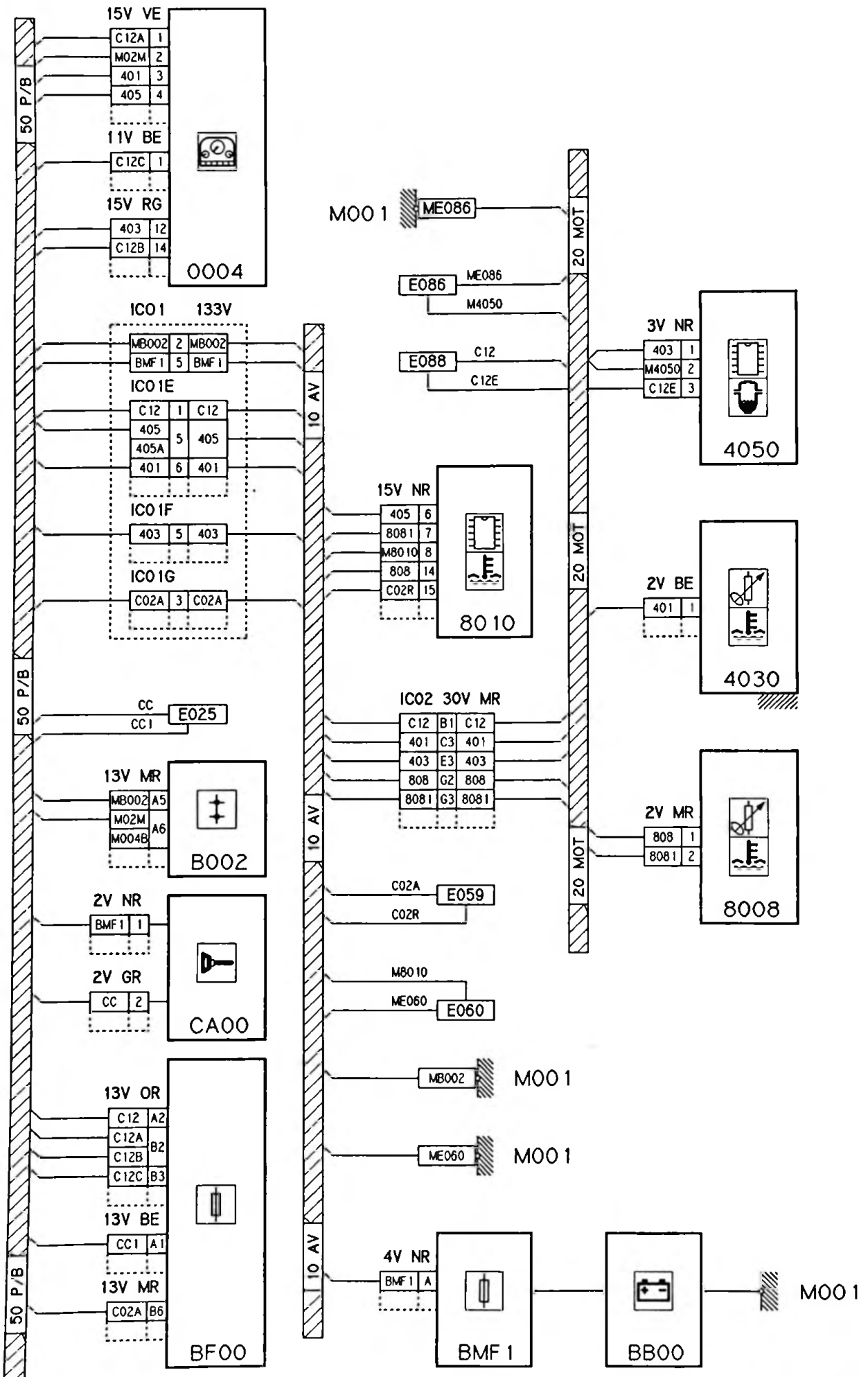

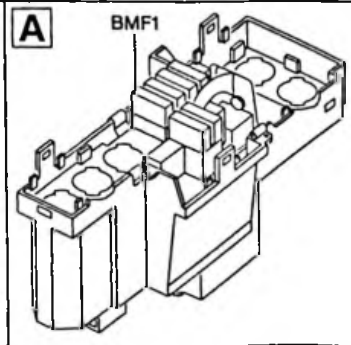
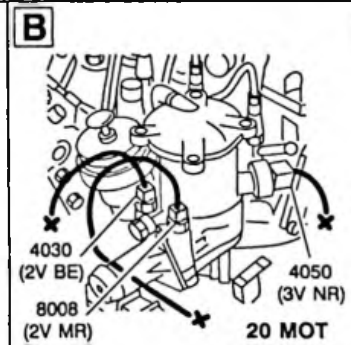
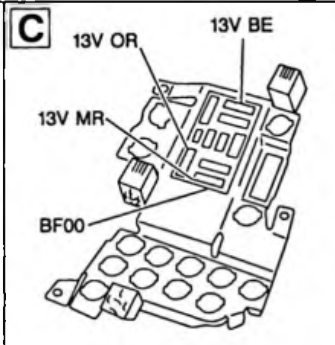
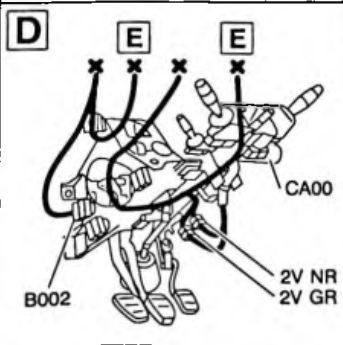
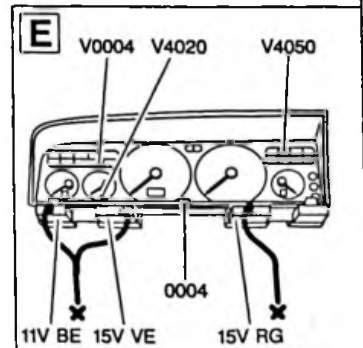
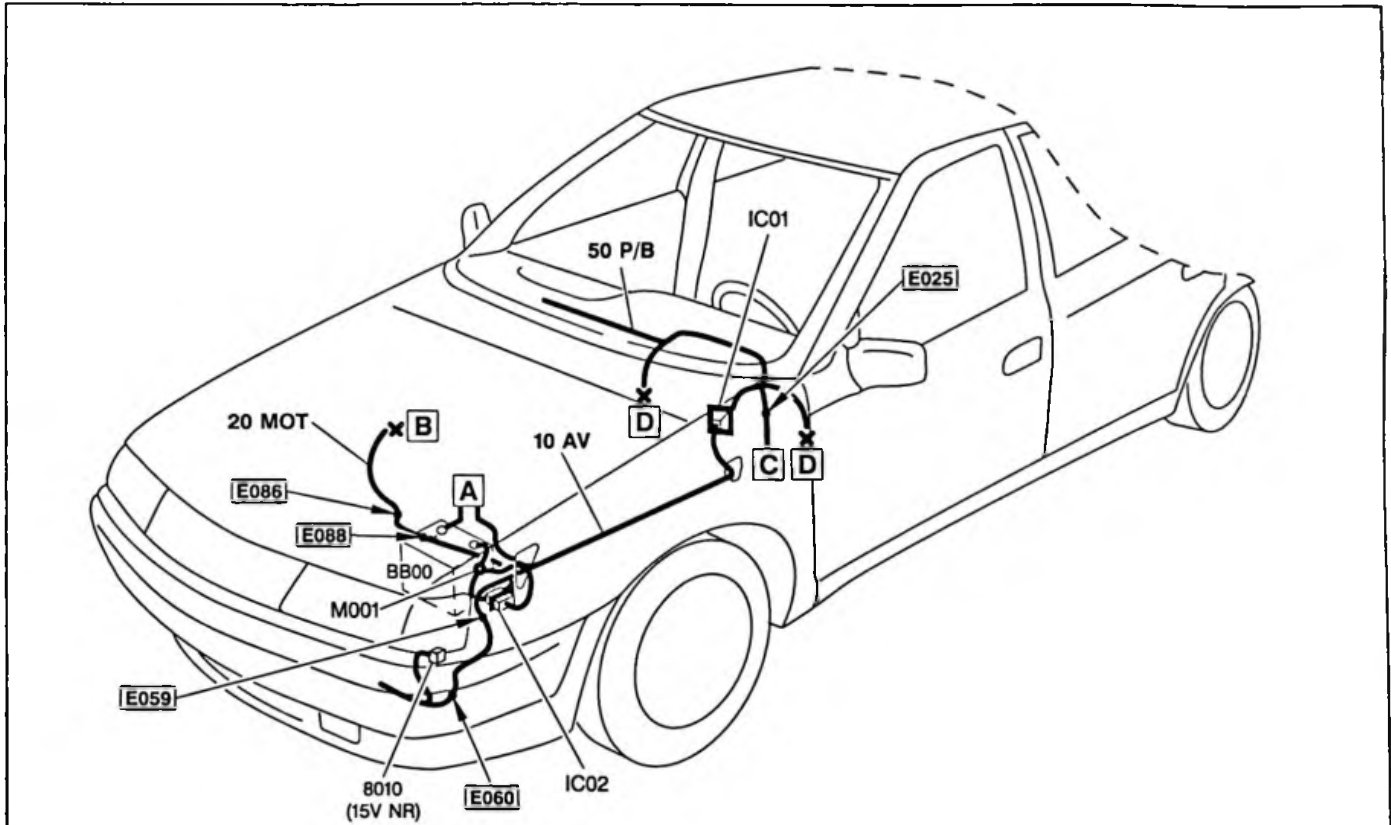

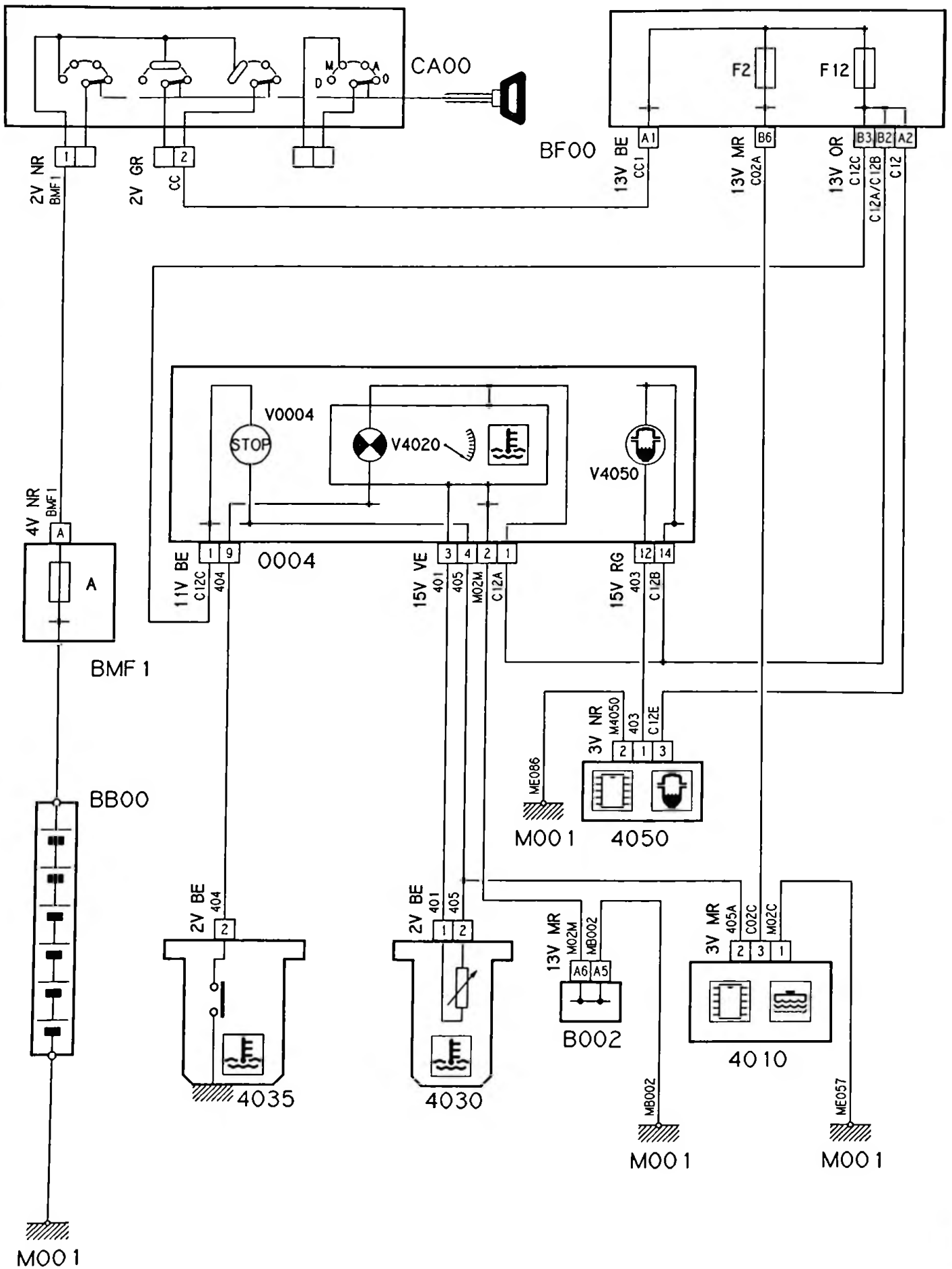

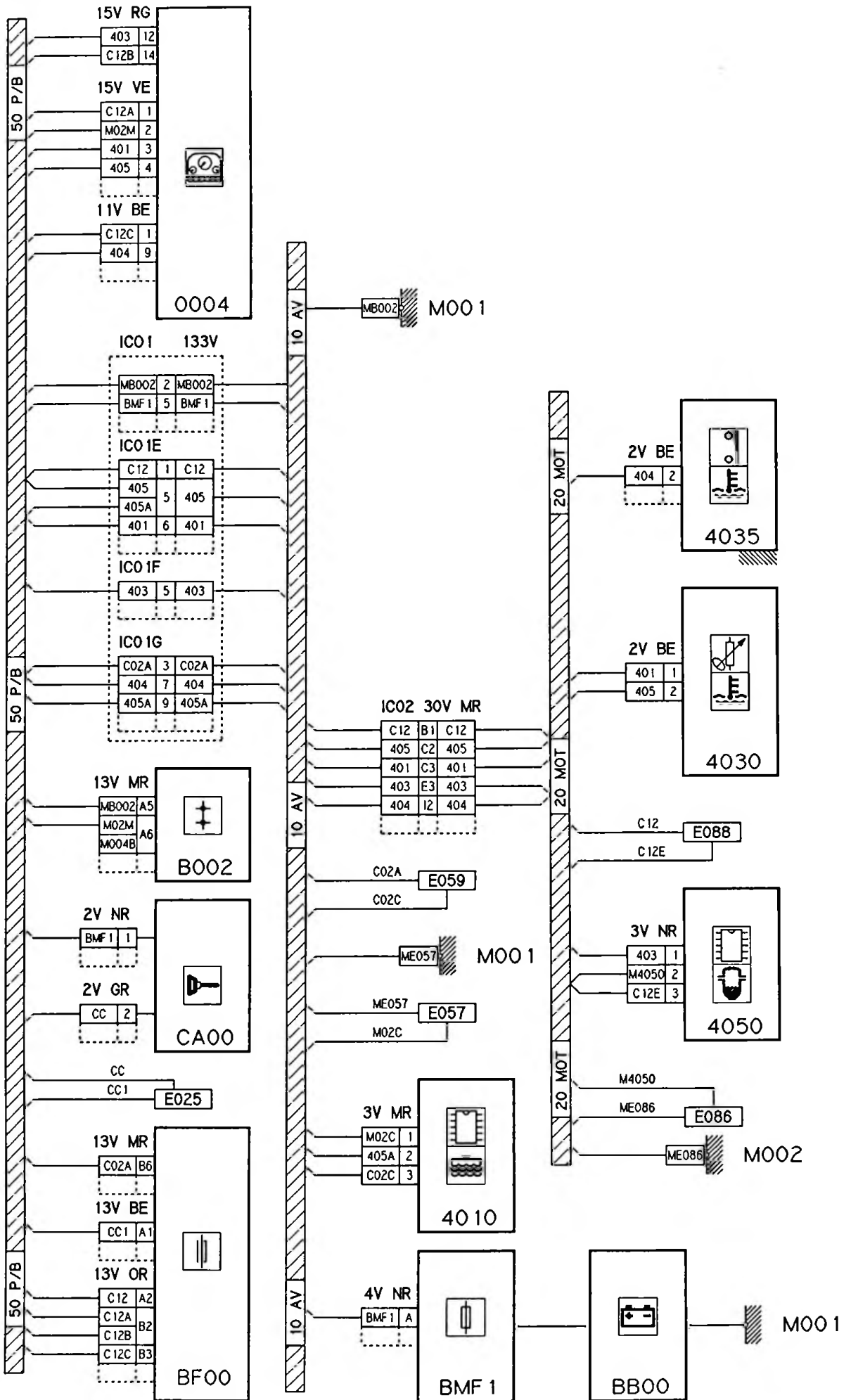

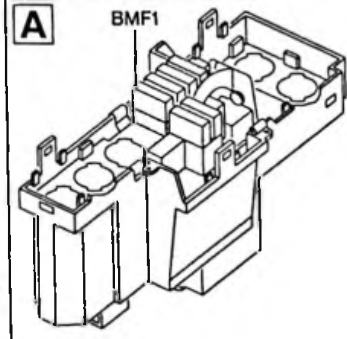
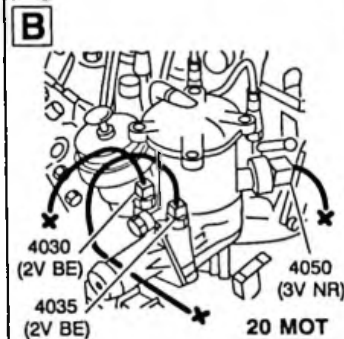
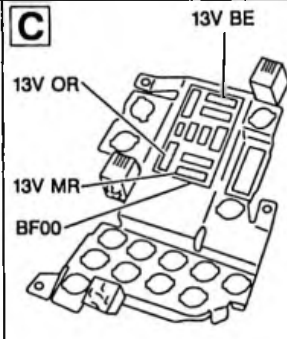
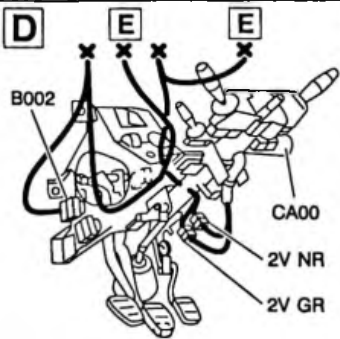
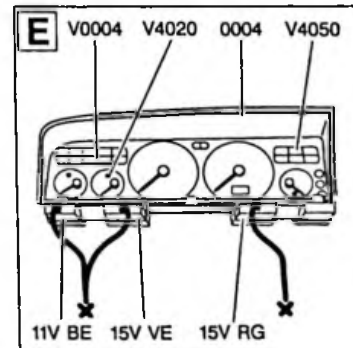
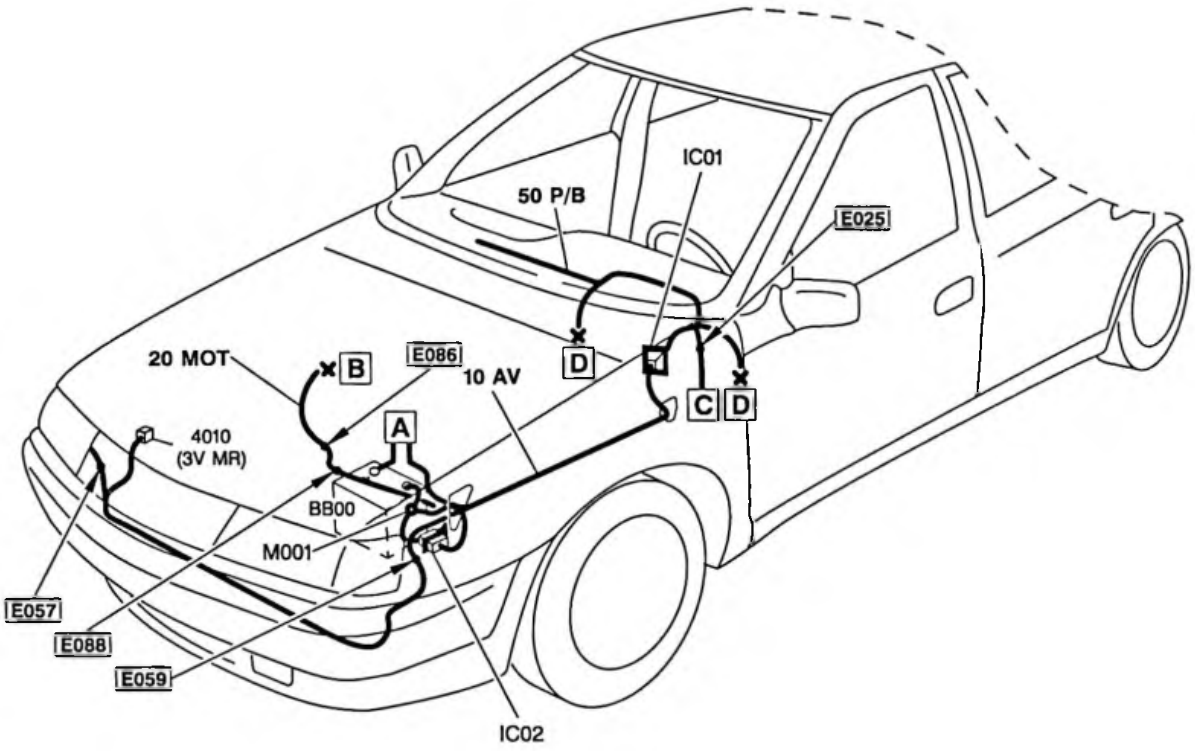

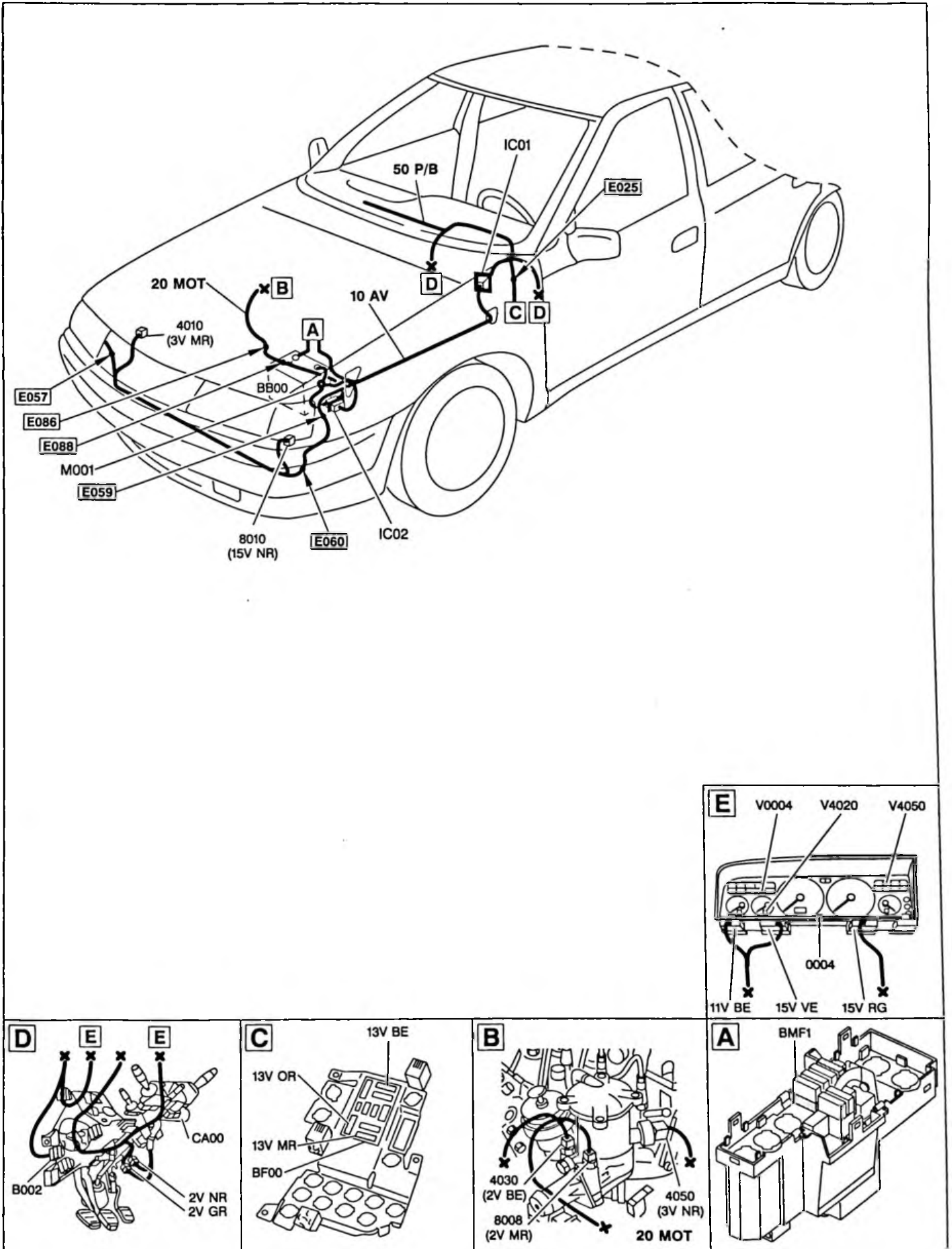

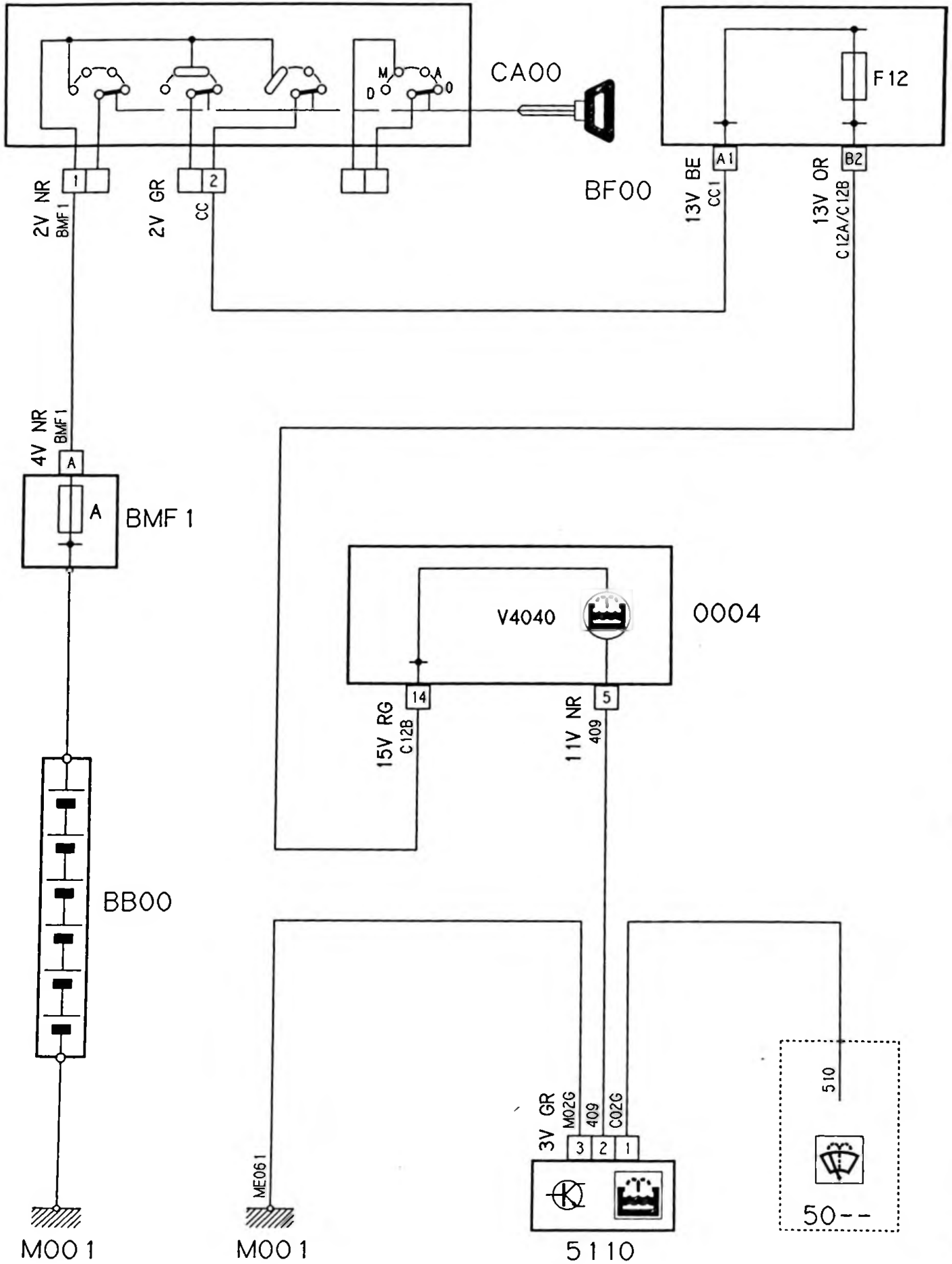

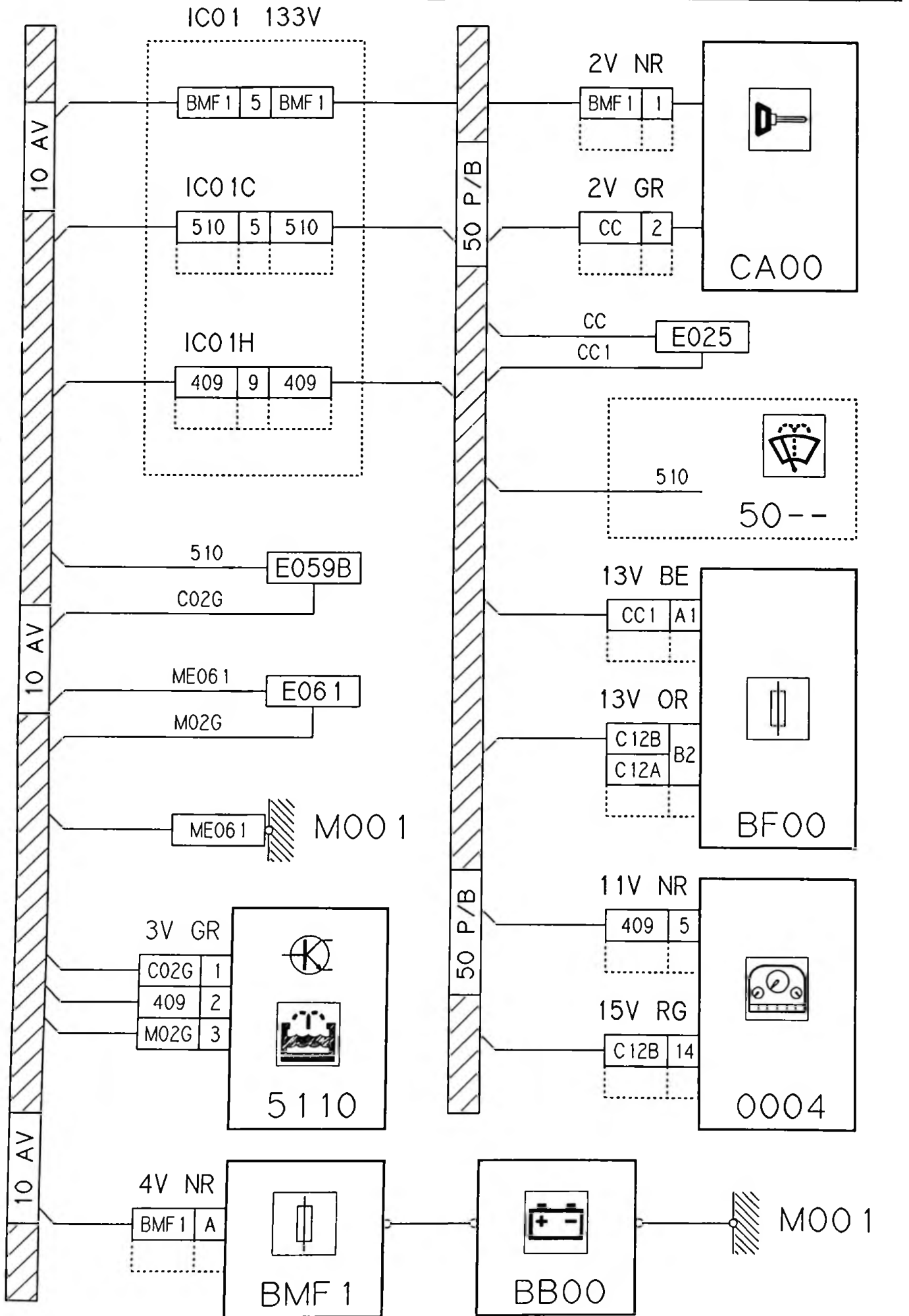

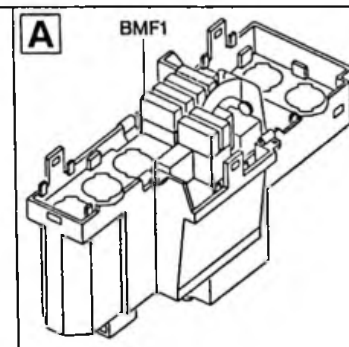
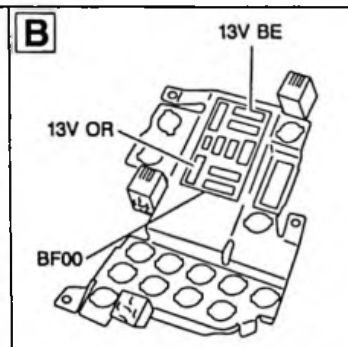
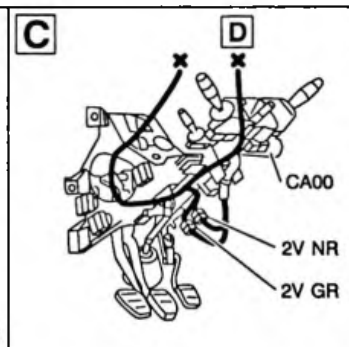
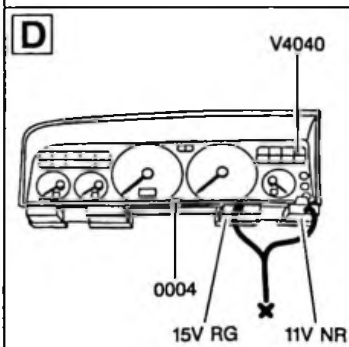
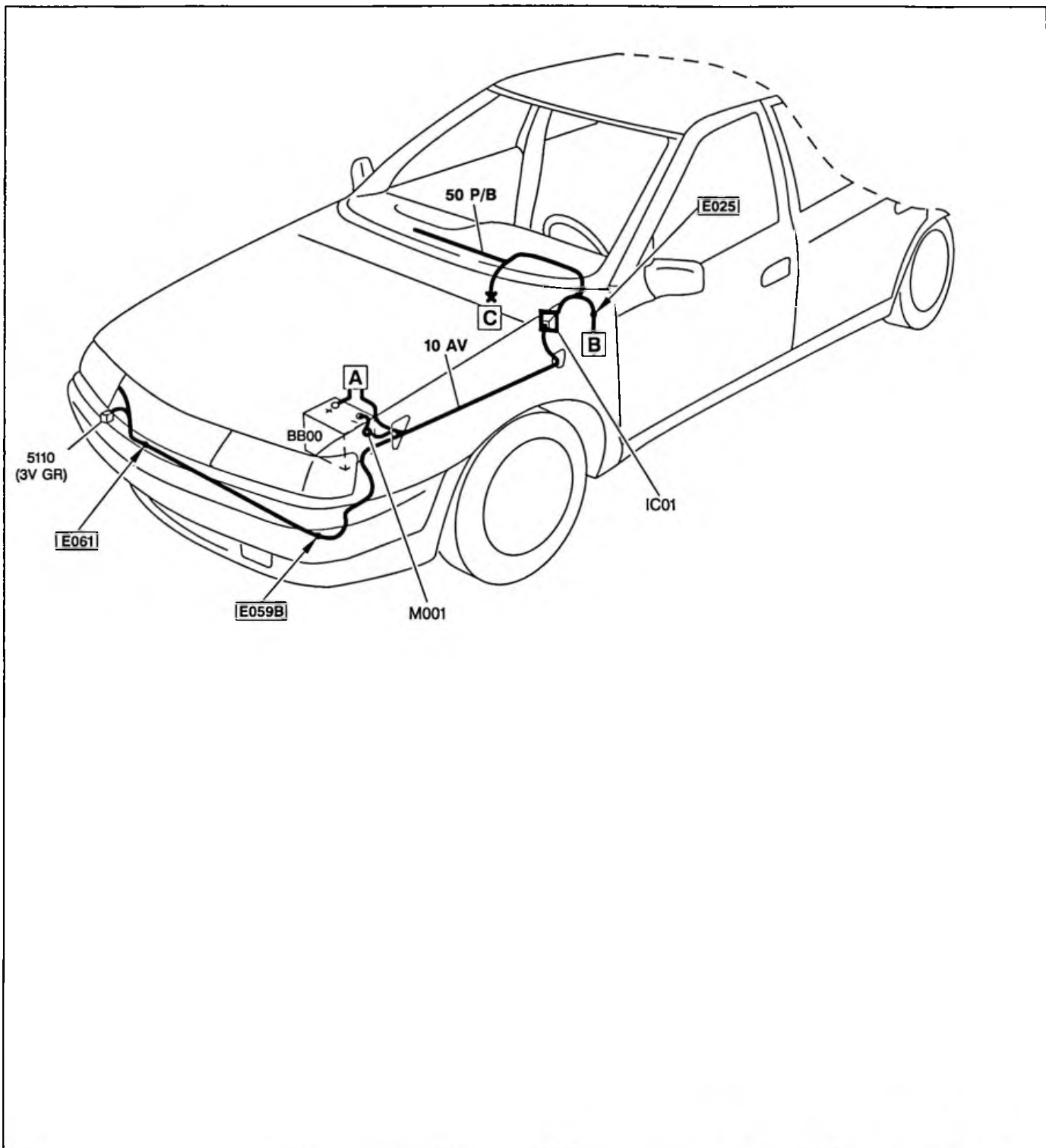

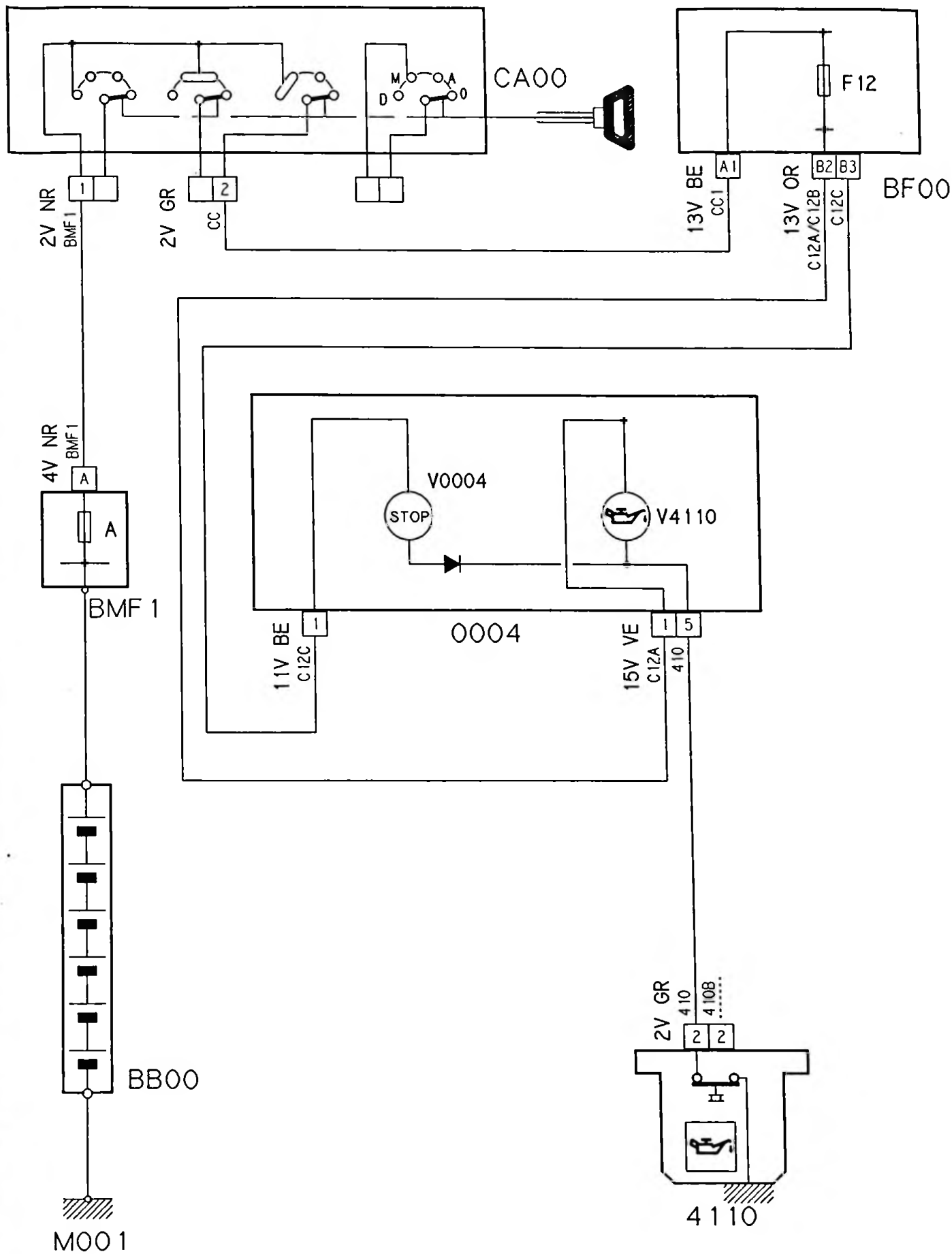

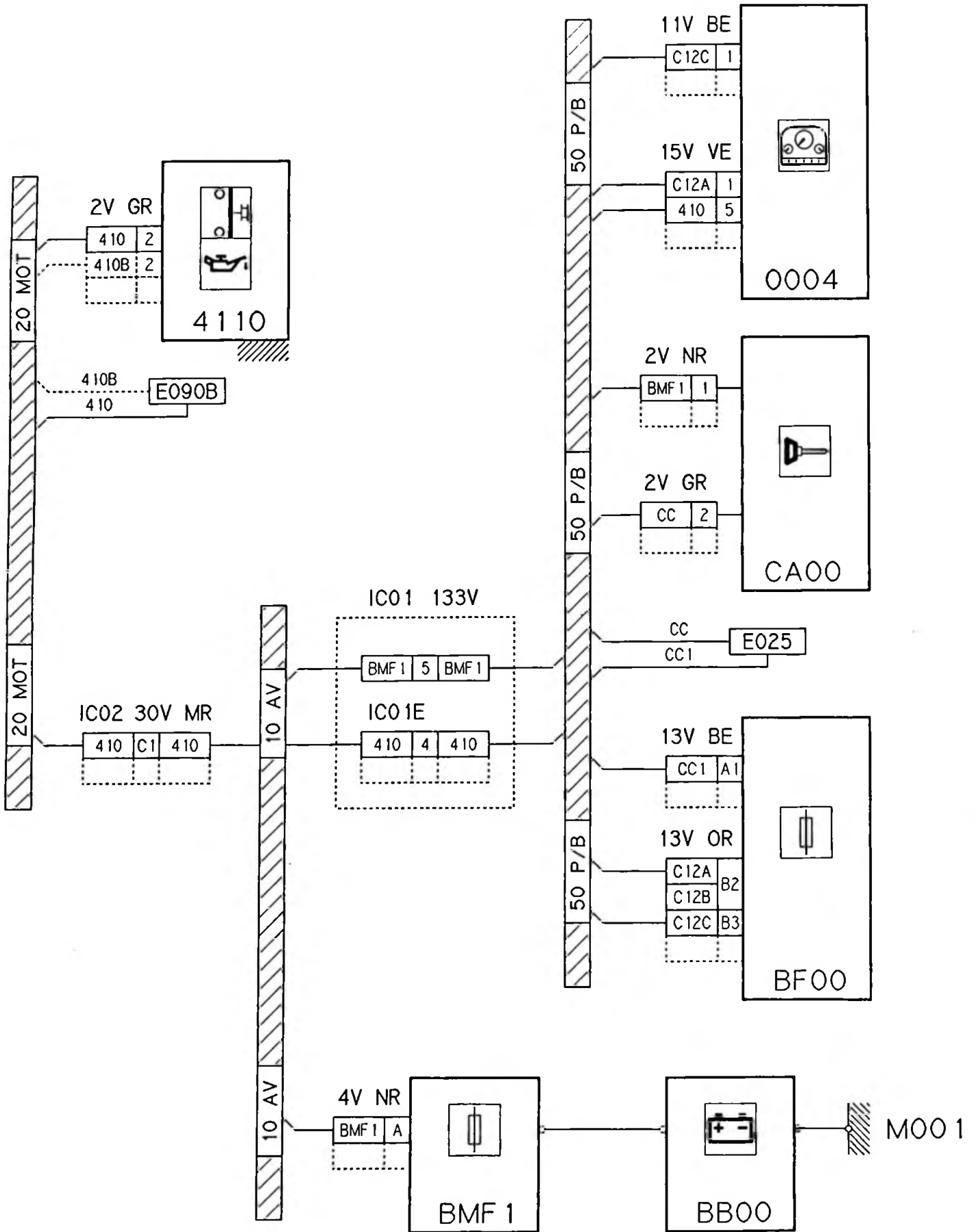

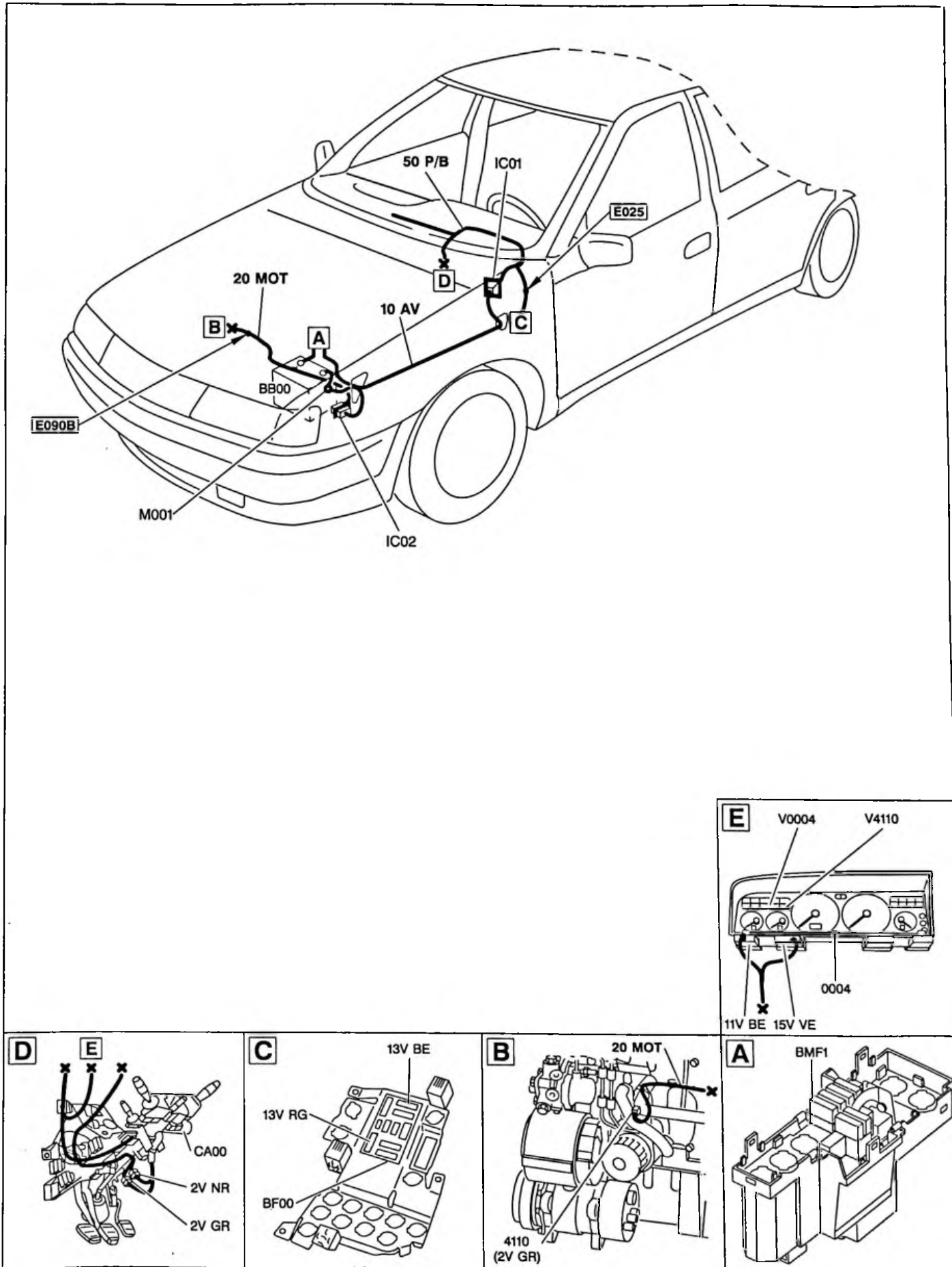

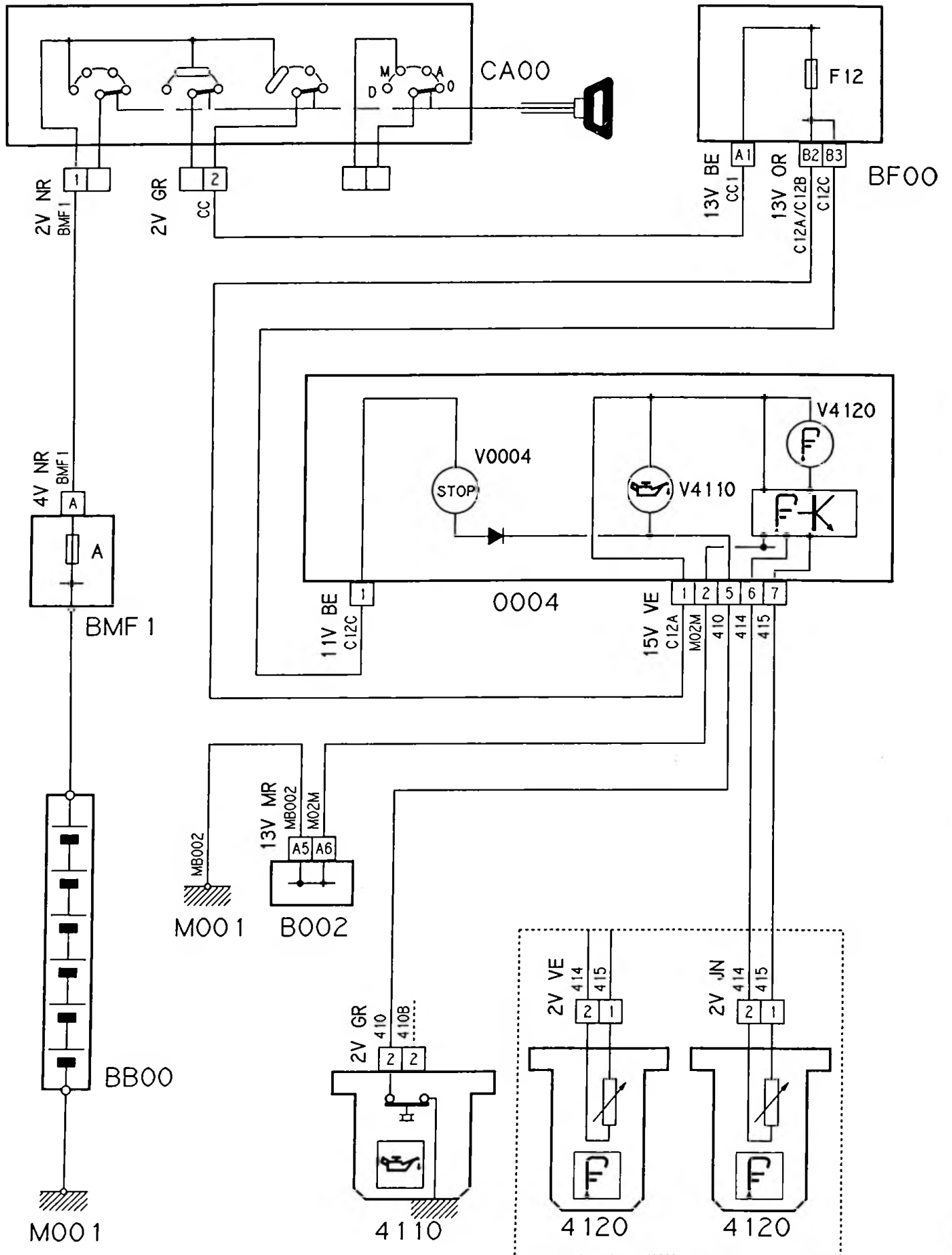

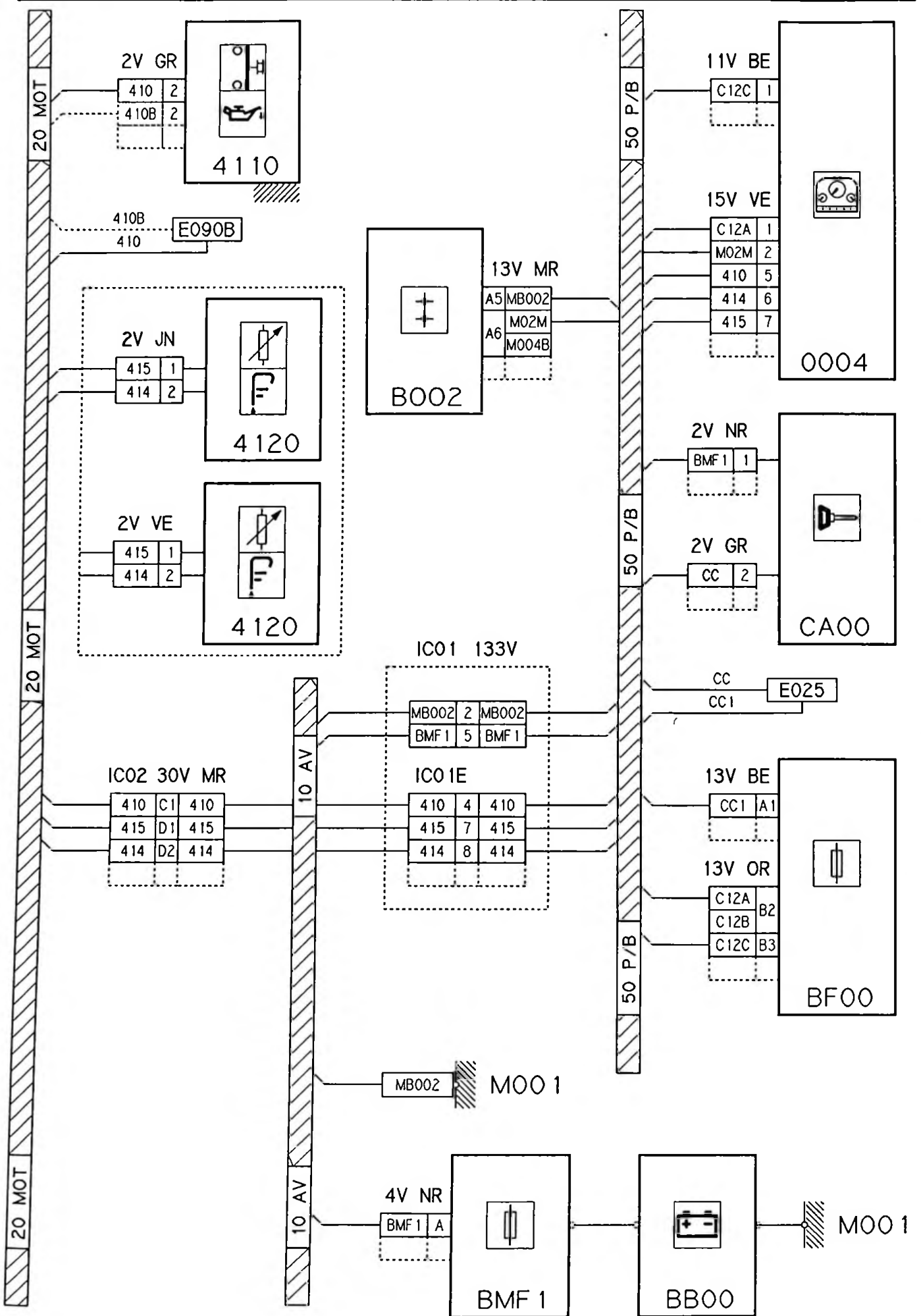

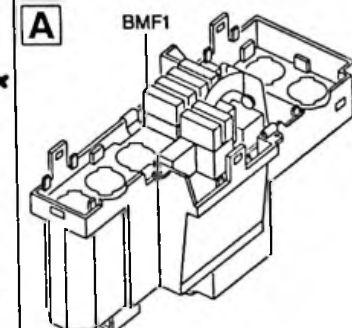
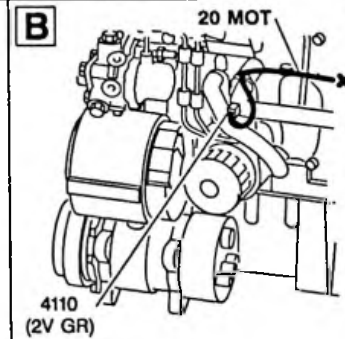
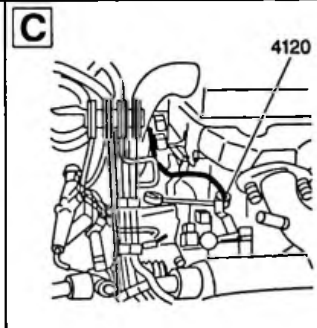
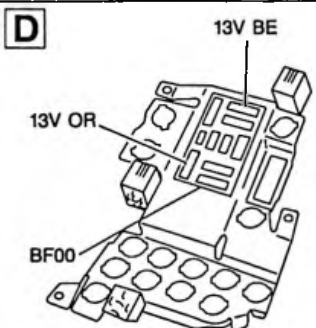
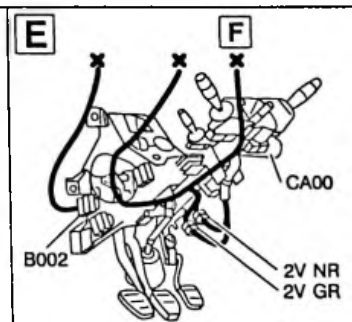
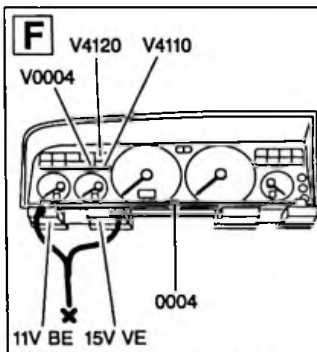
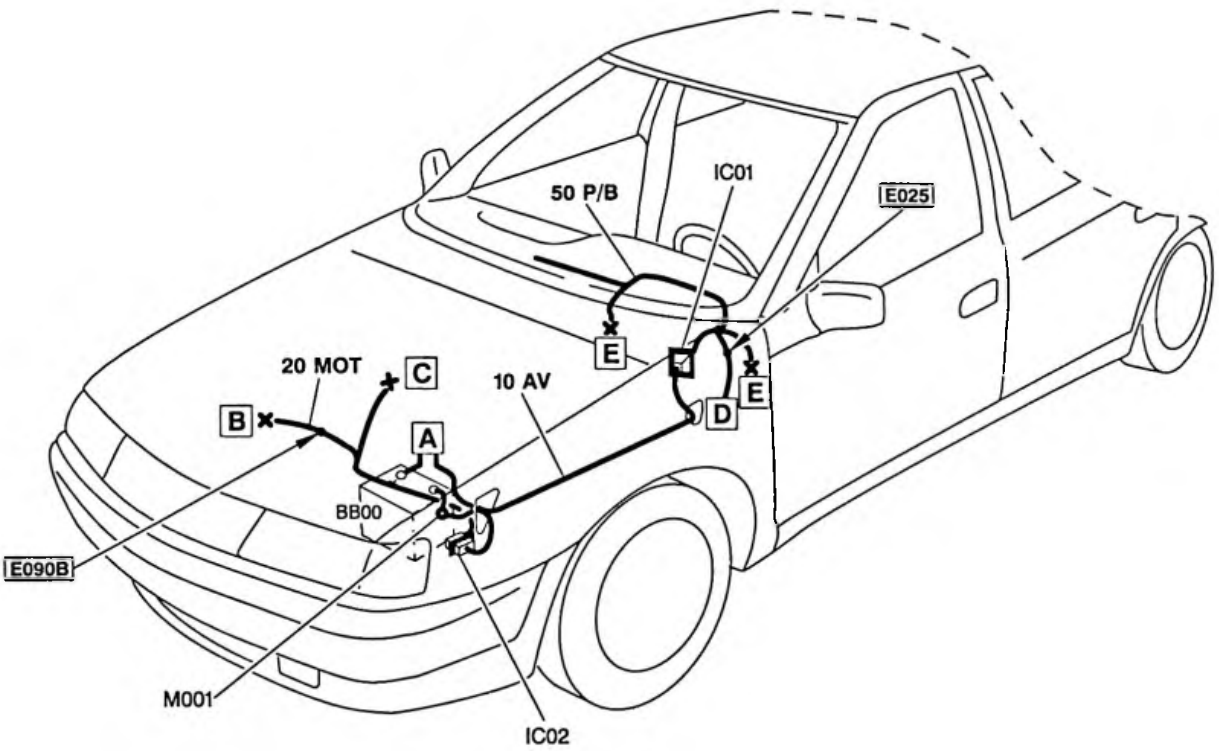

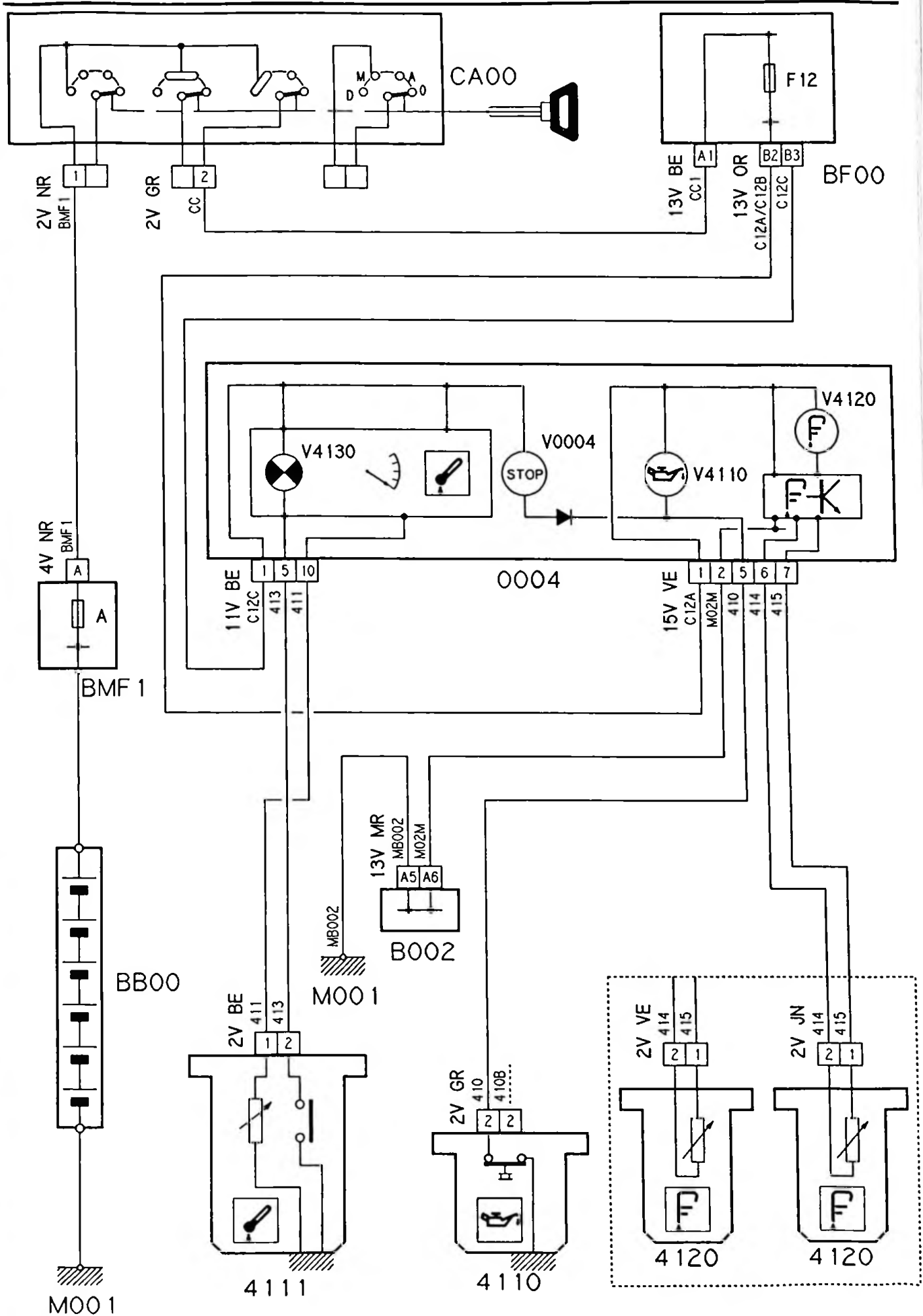

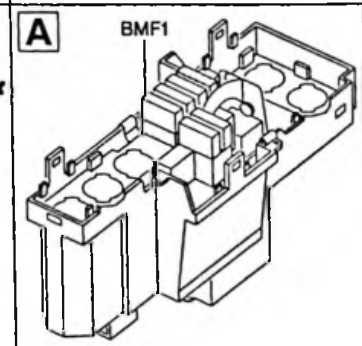
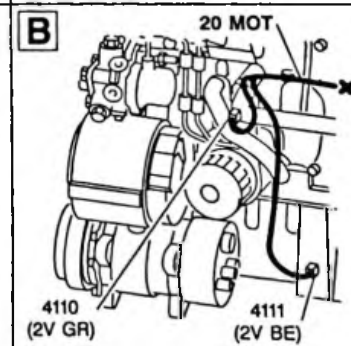
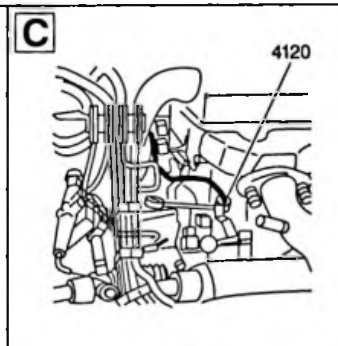
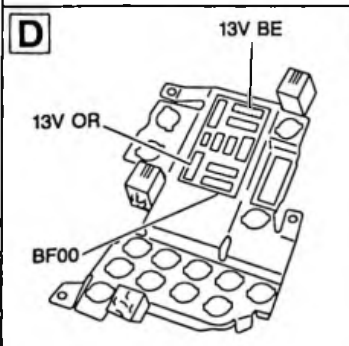
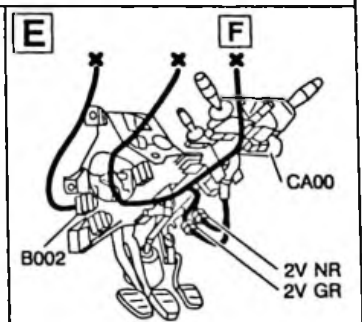
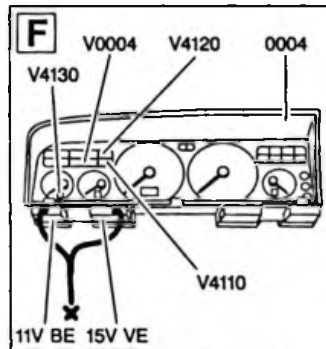
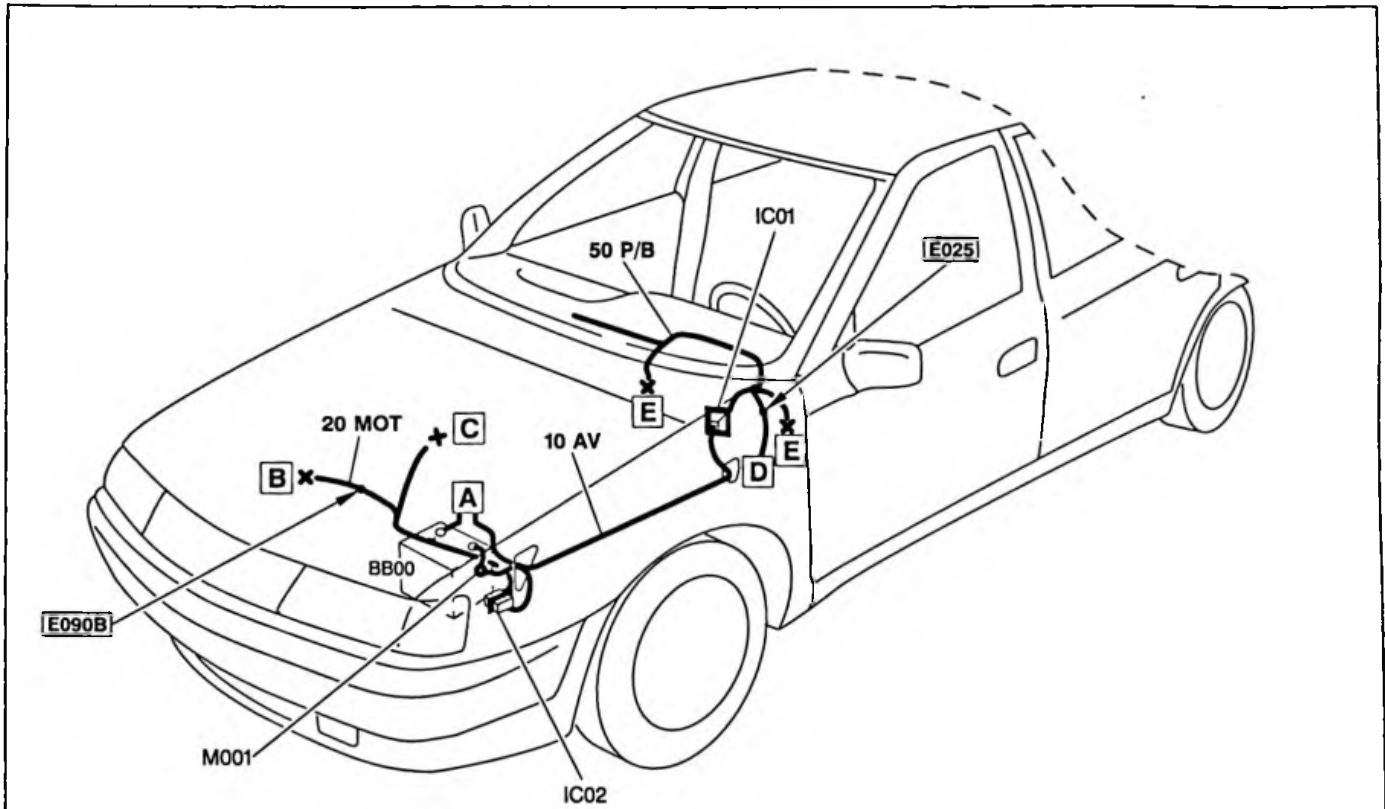

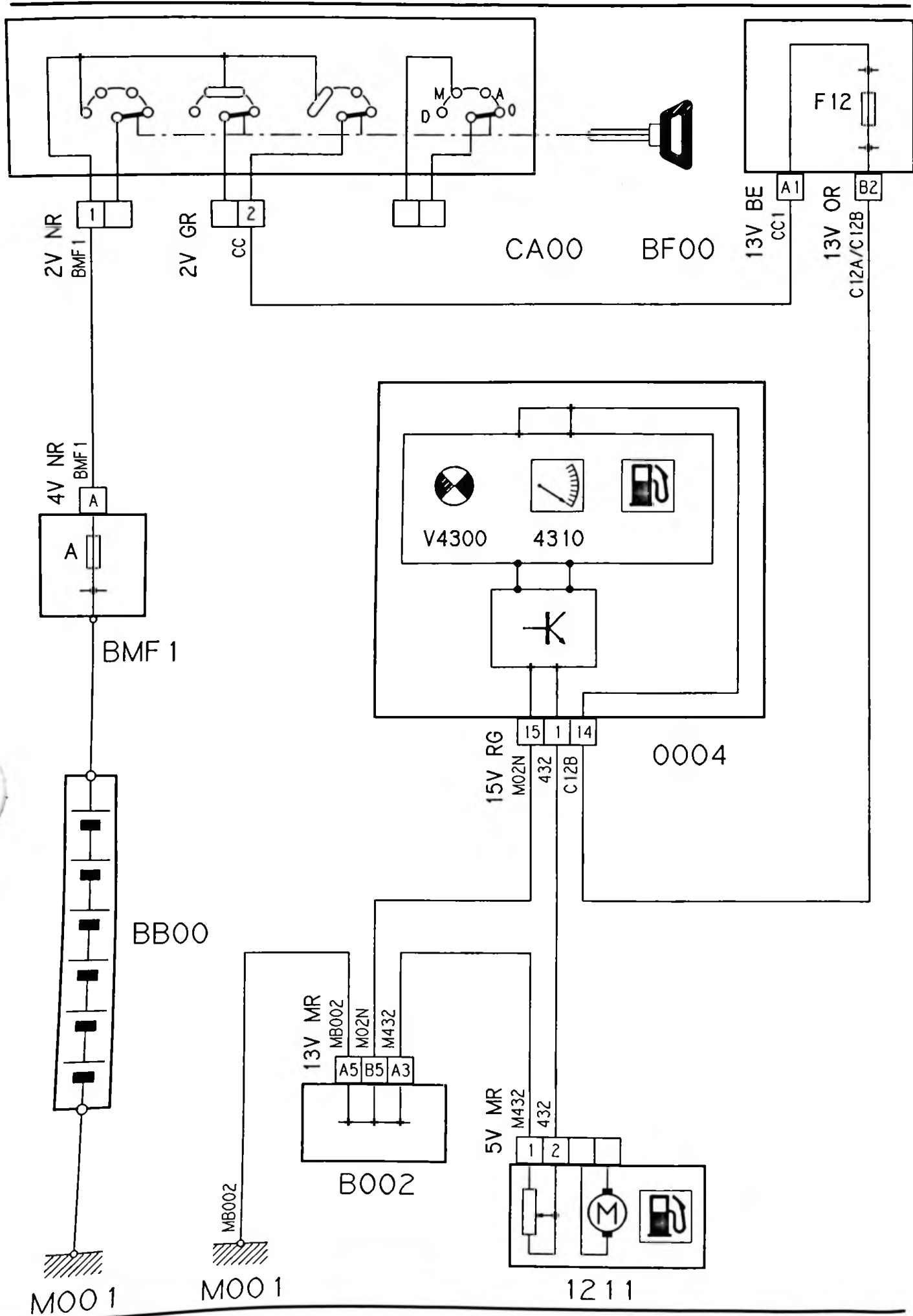

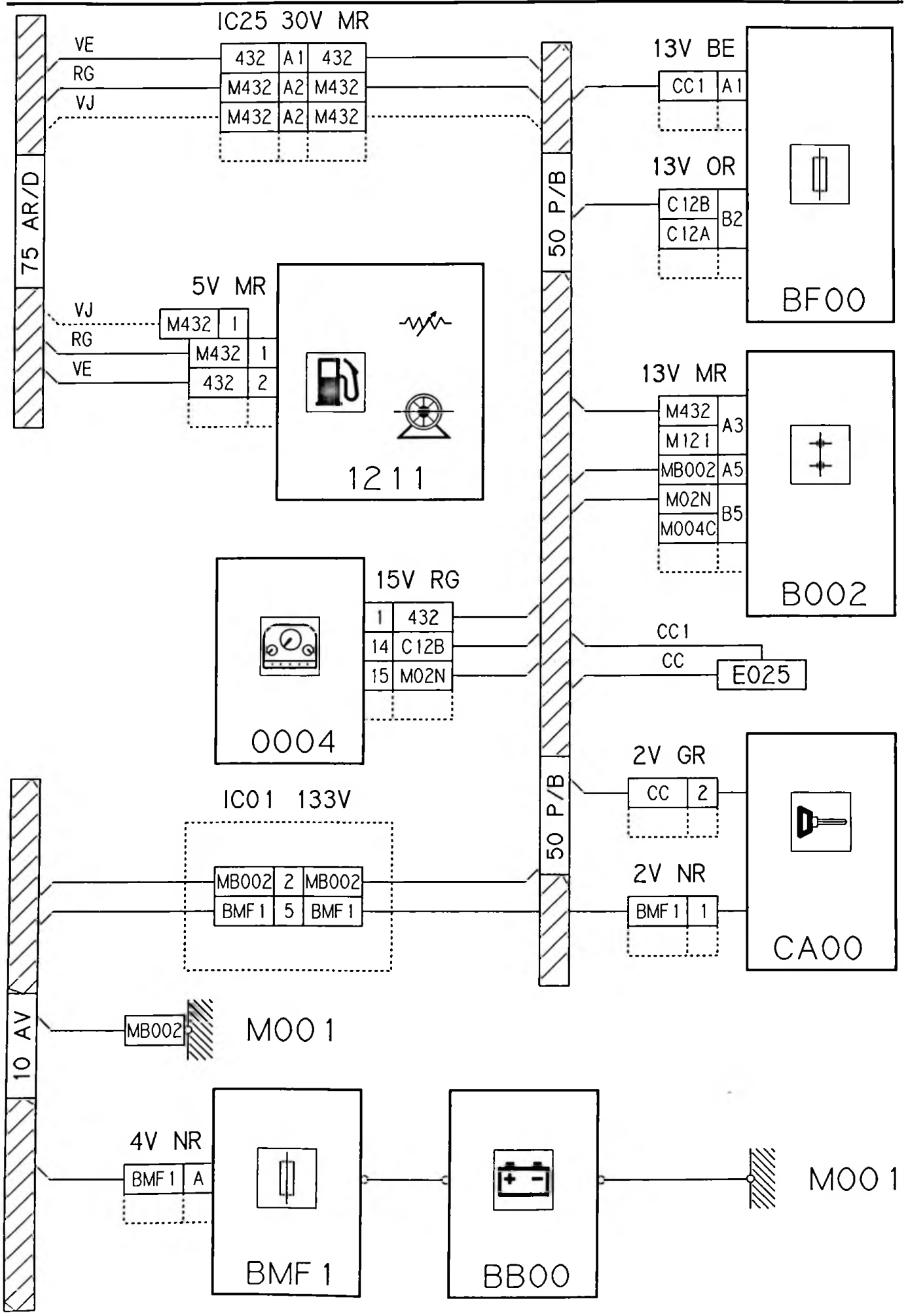

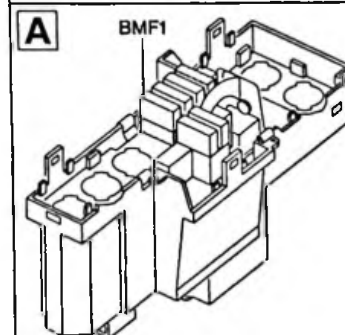
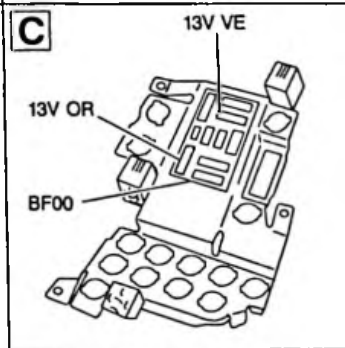
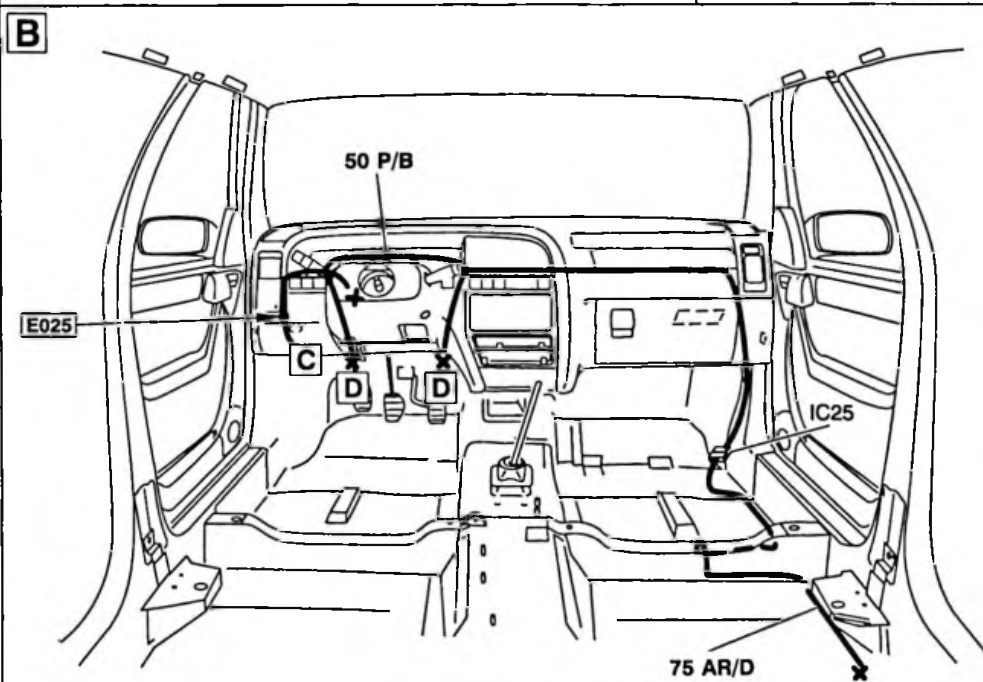
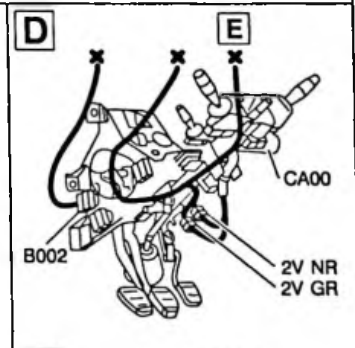
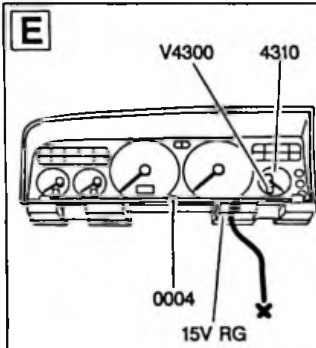
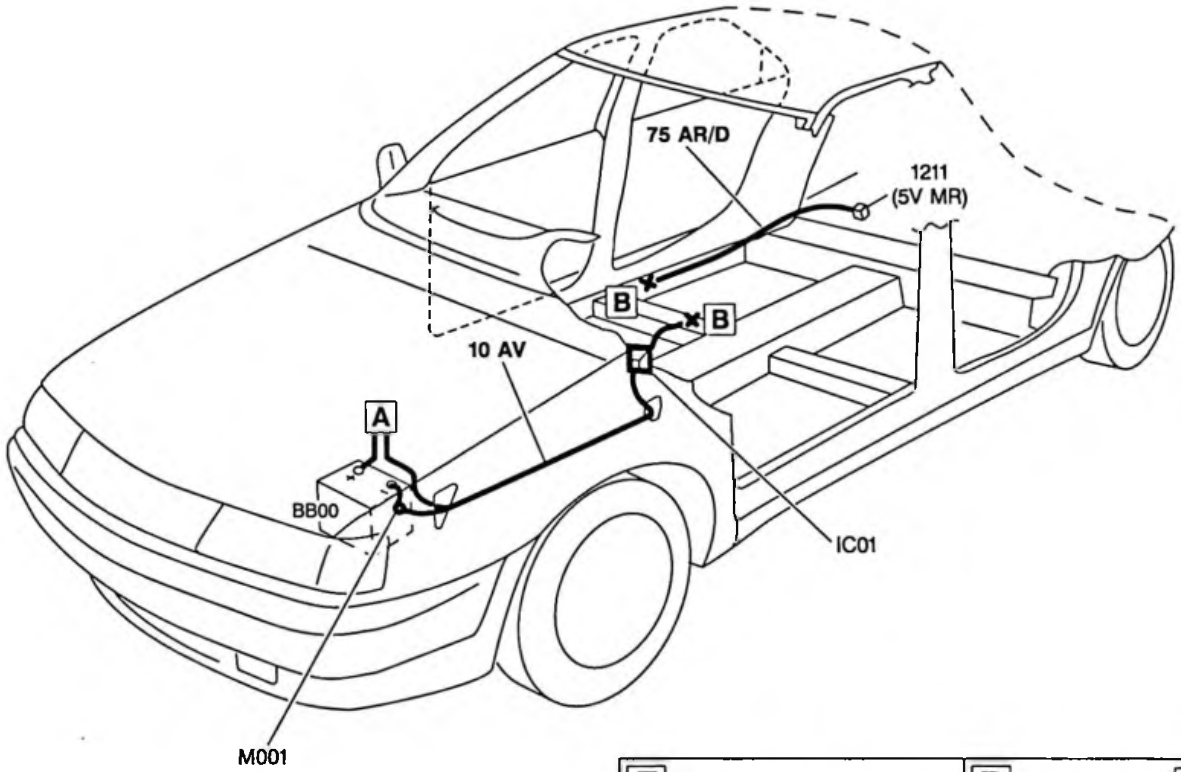

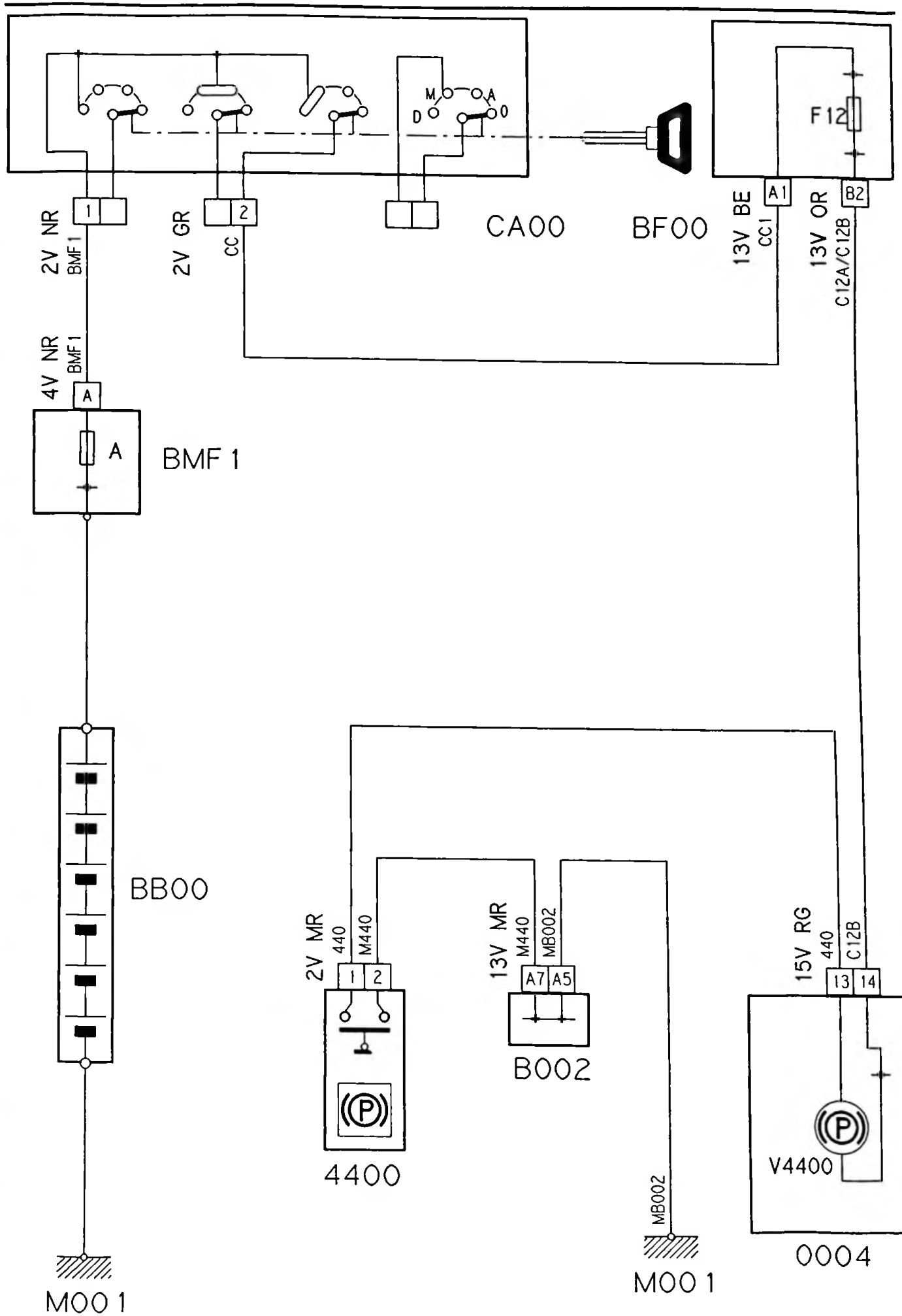

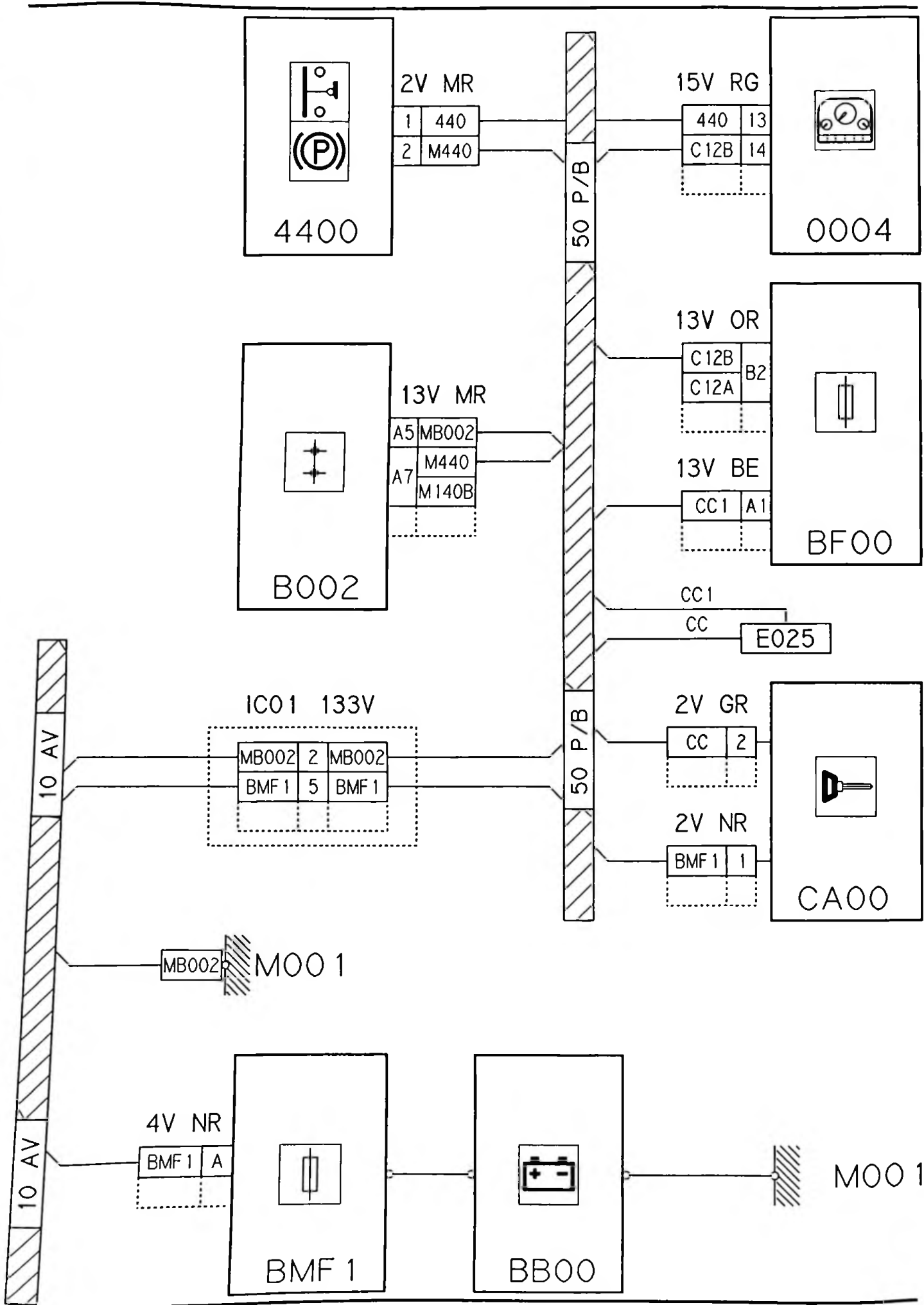

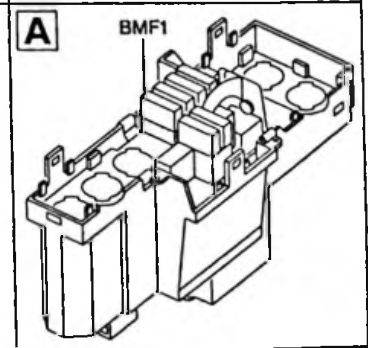
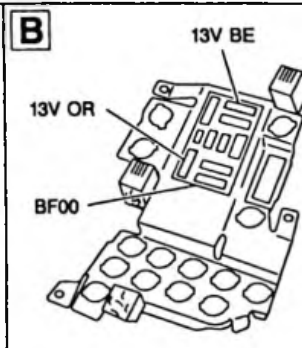
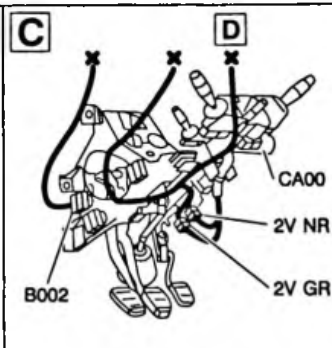
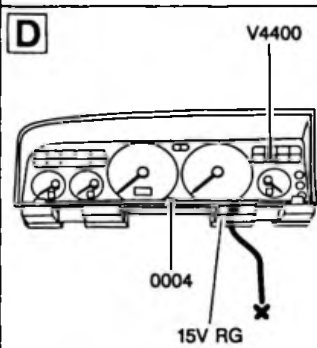
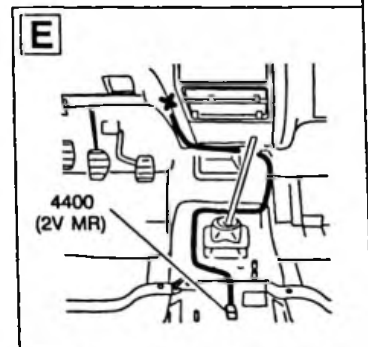
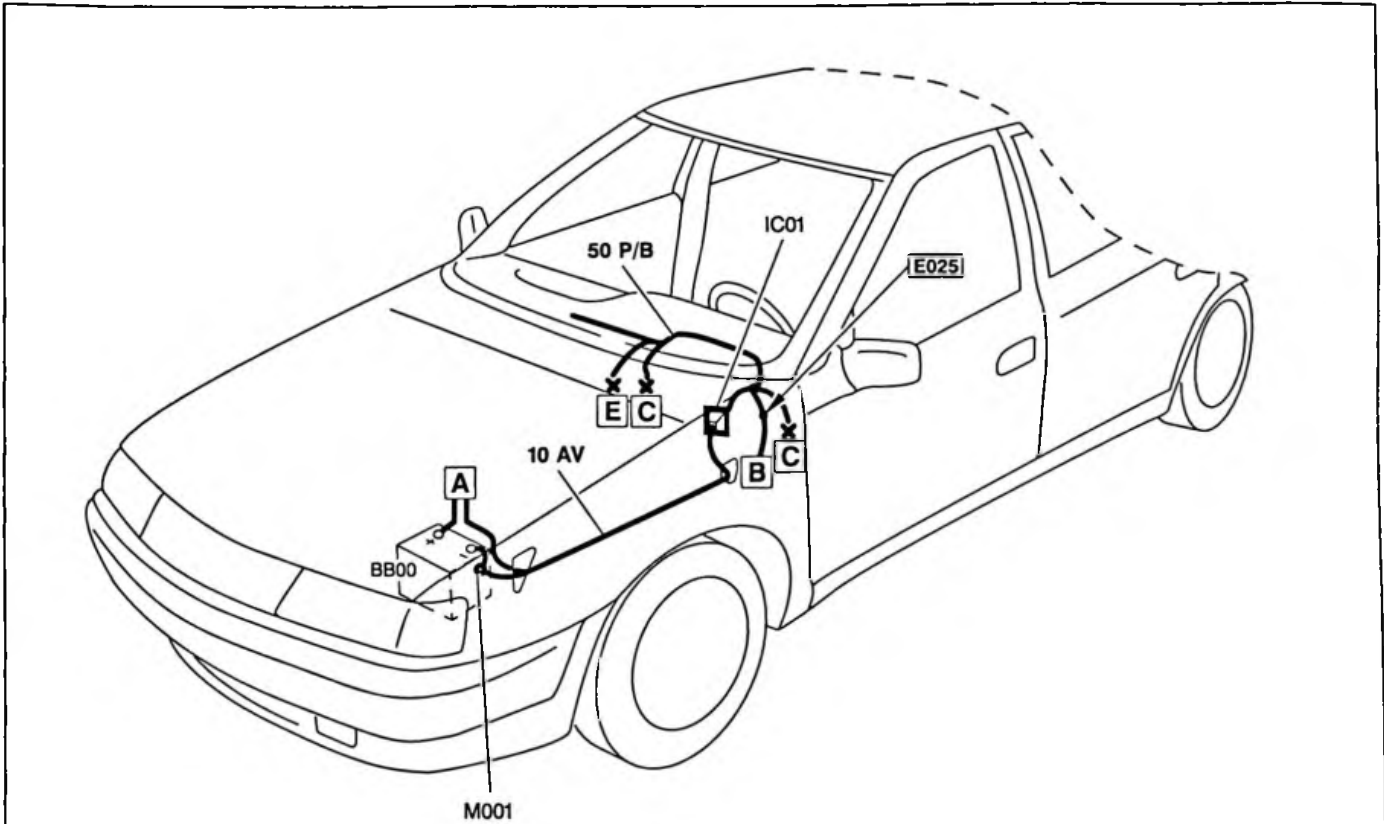

44.1

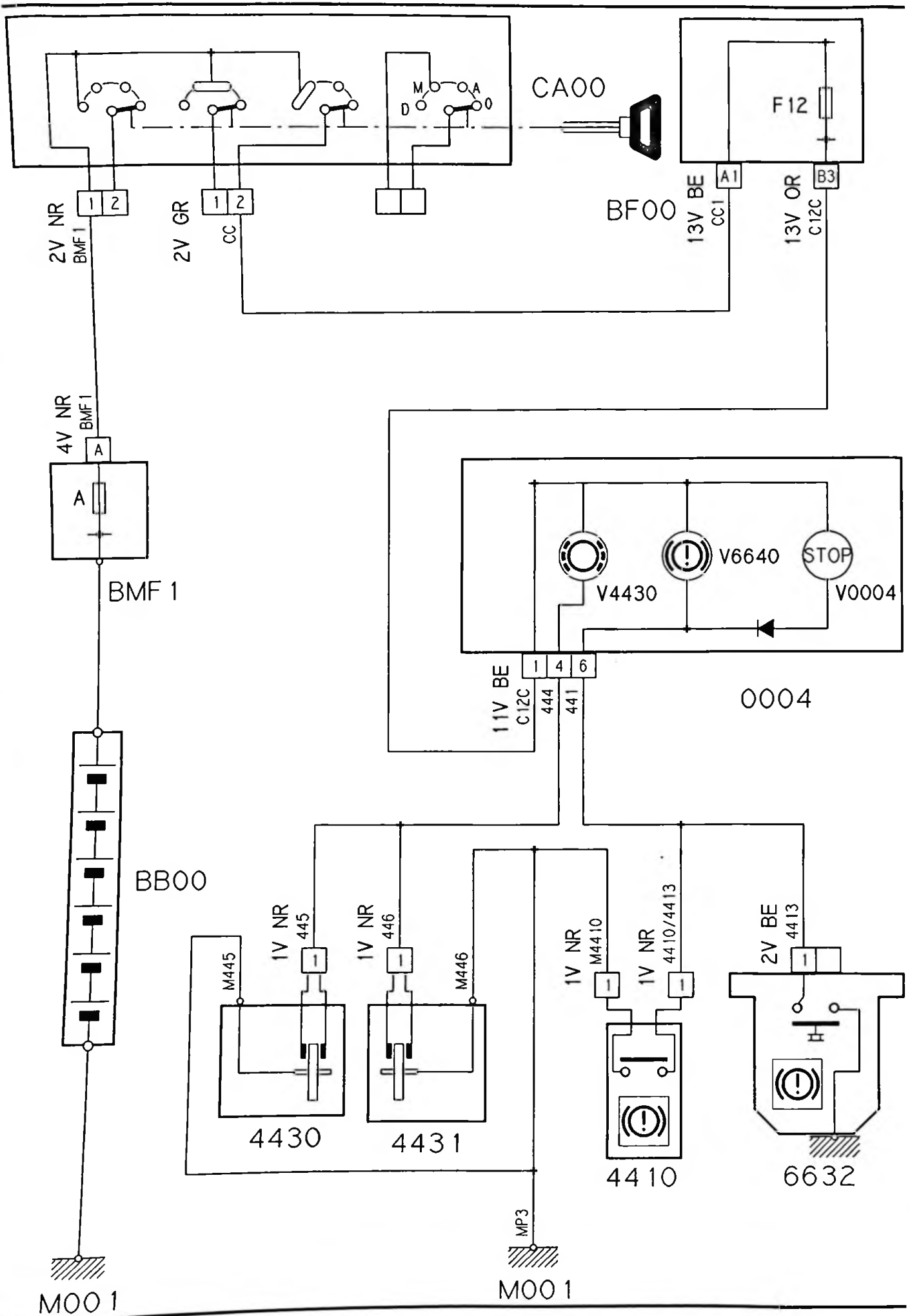

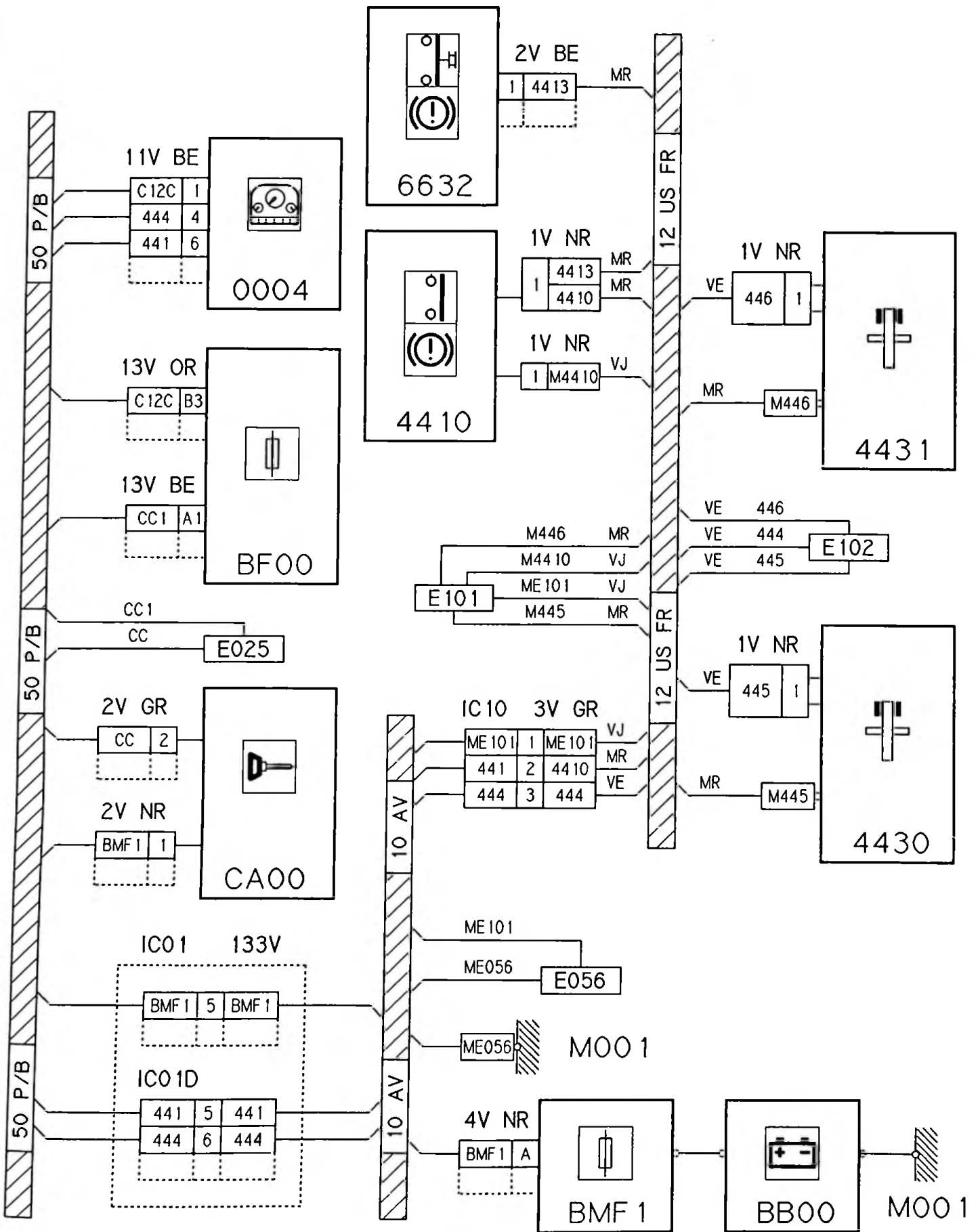

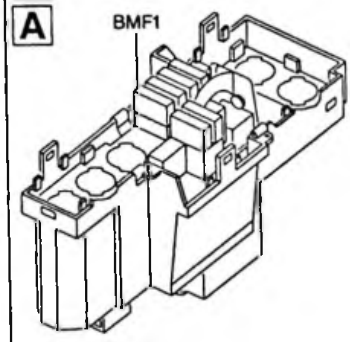
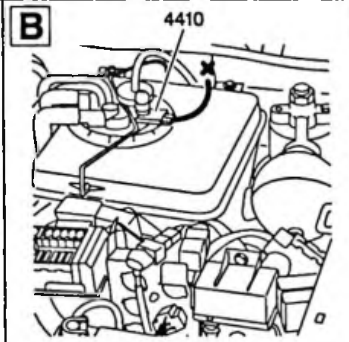
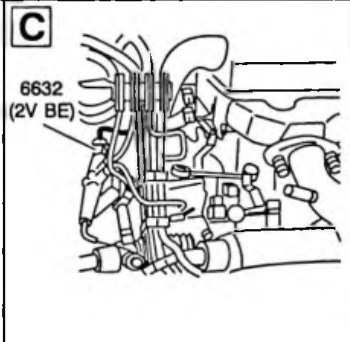
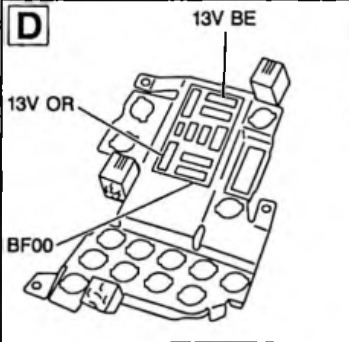
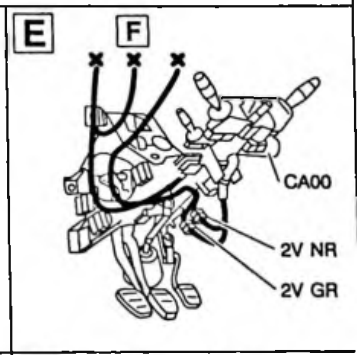
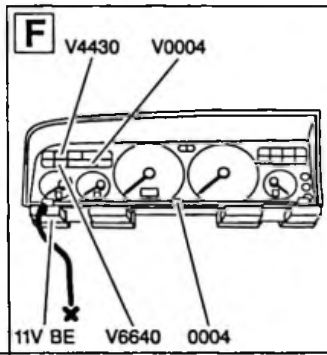
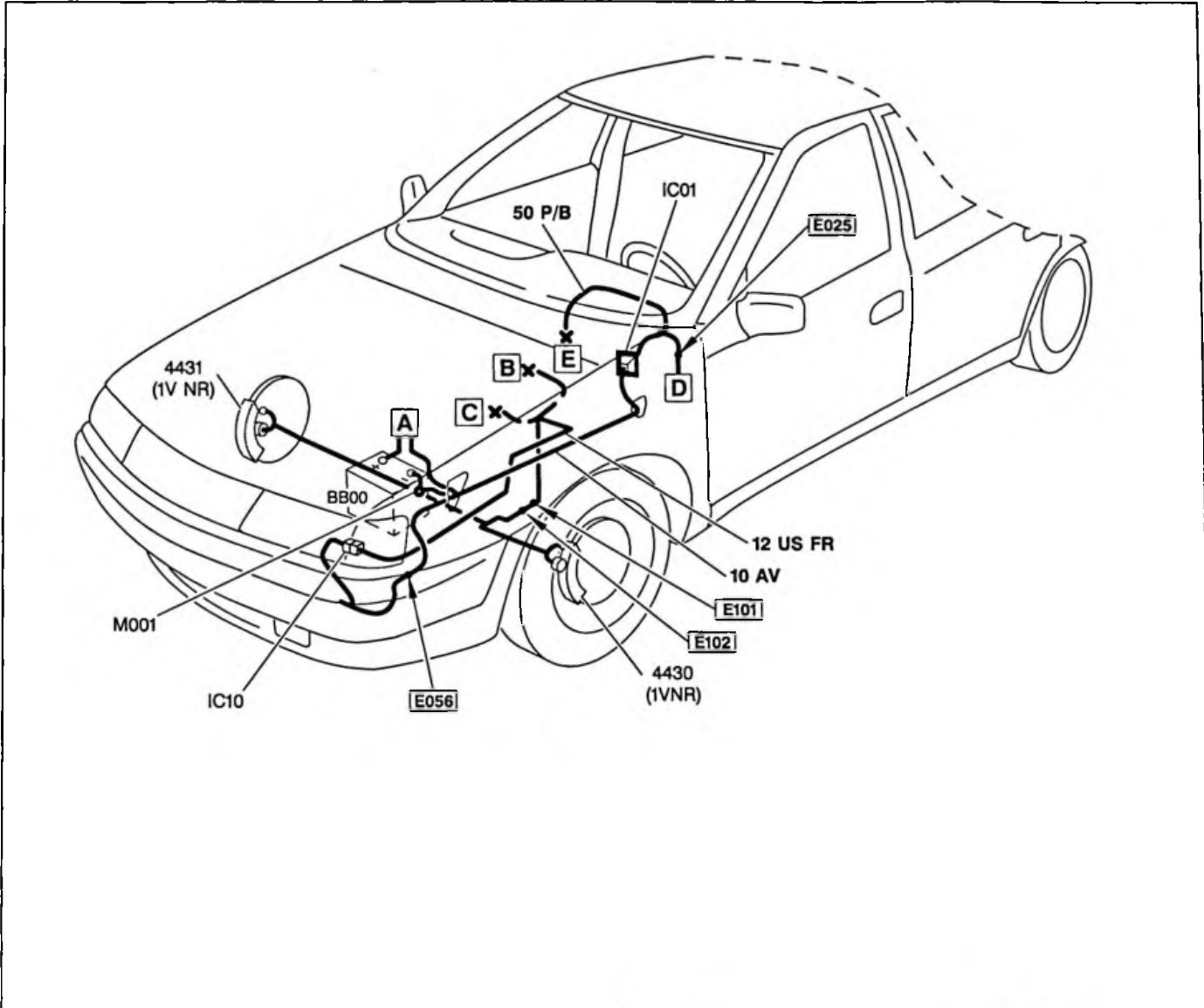

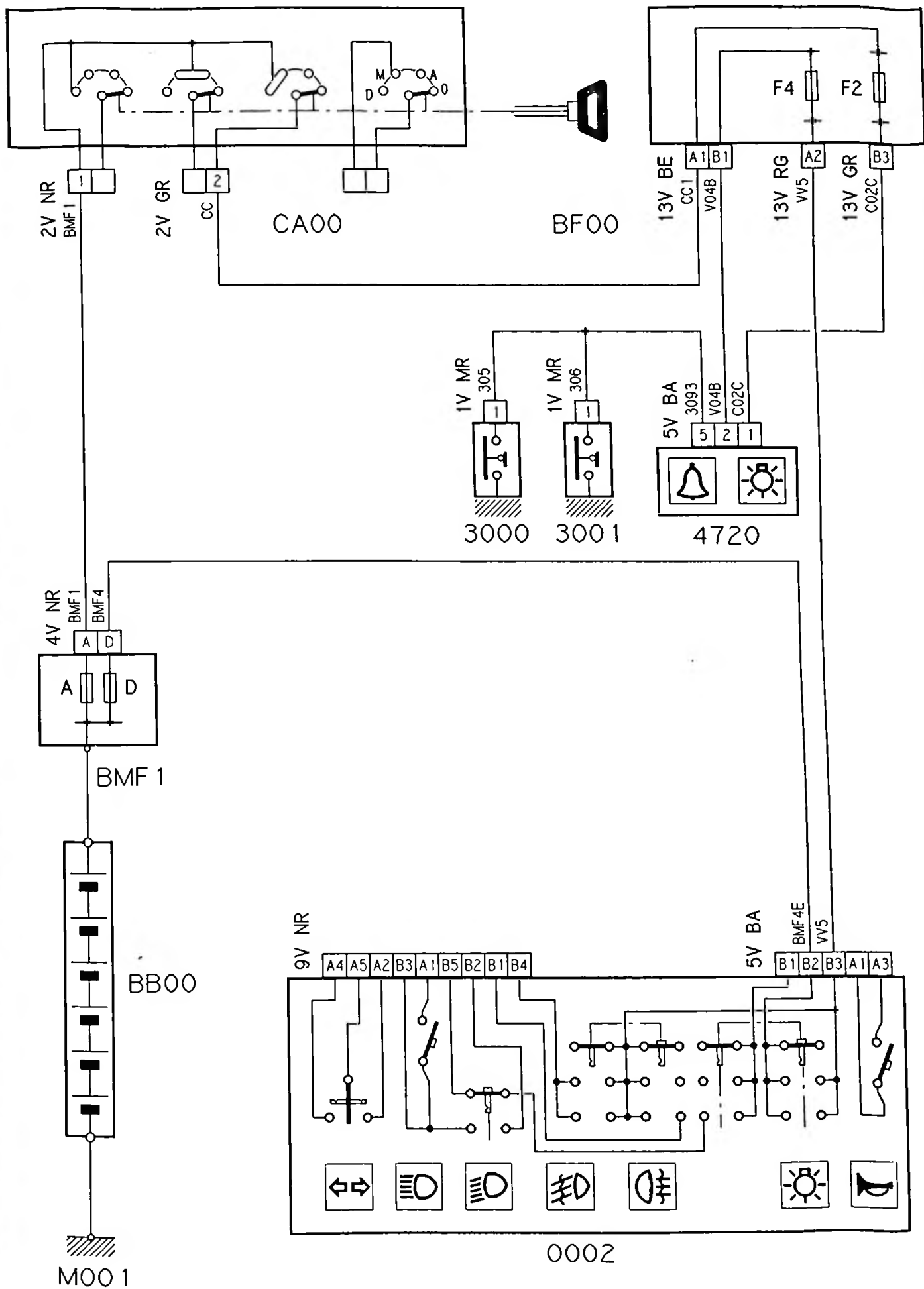

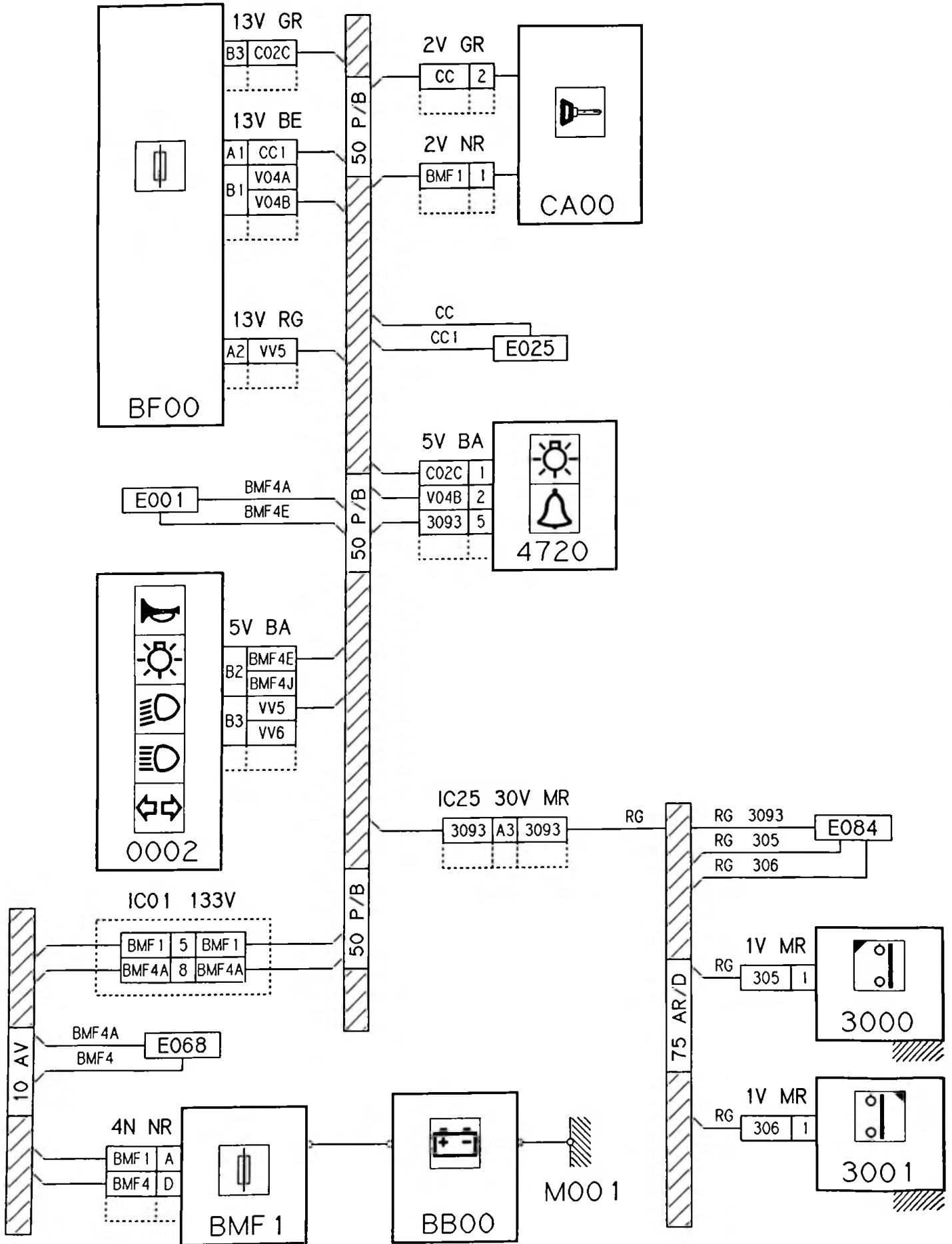

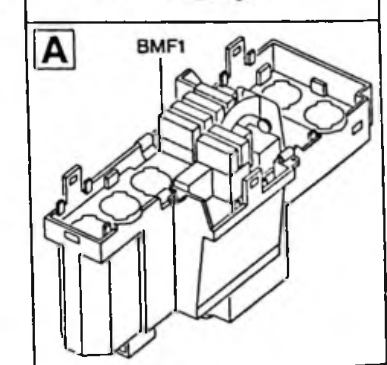
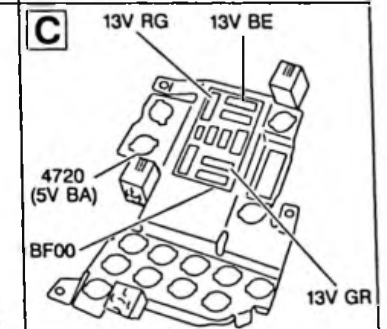
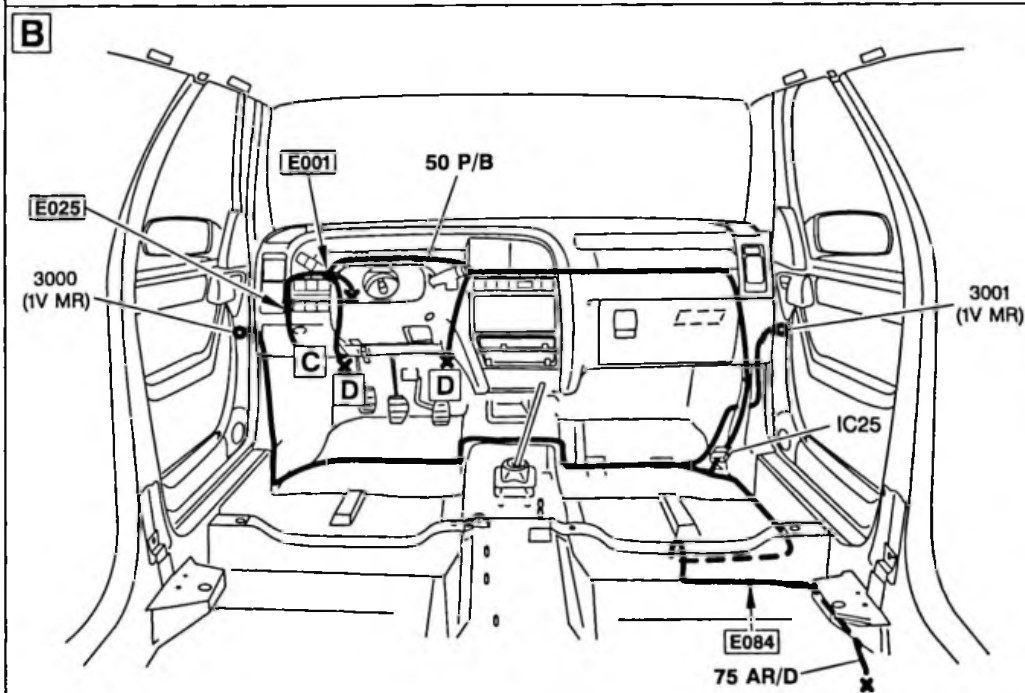
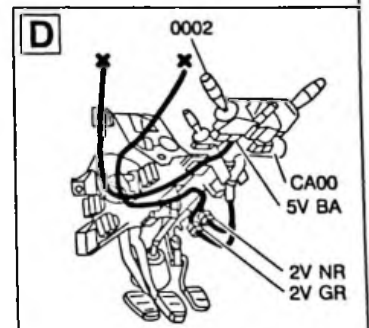
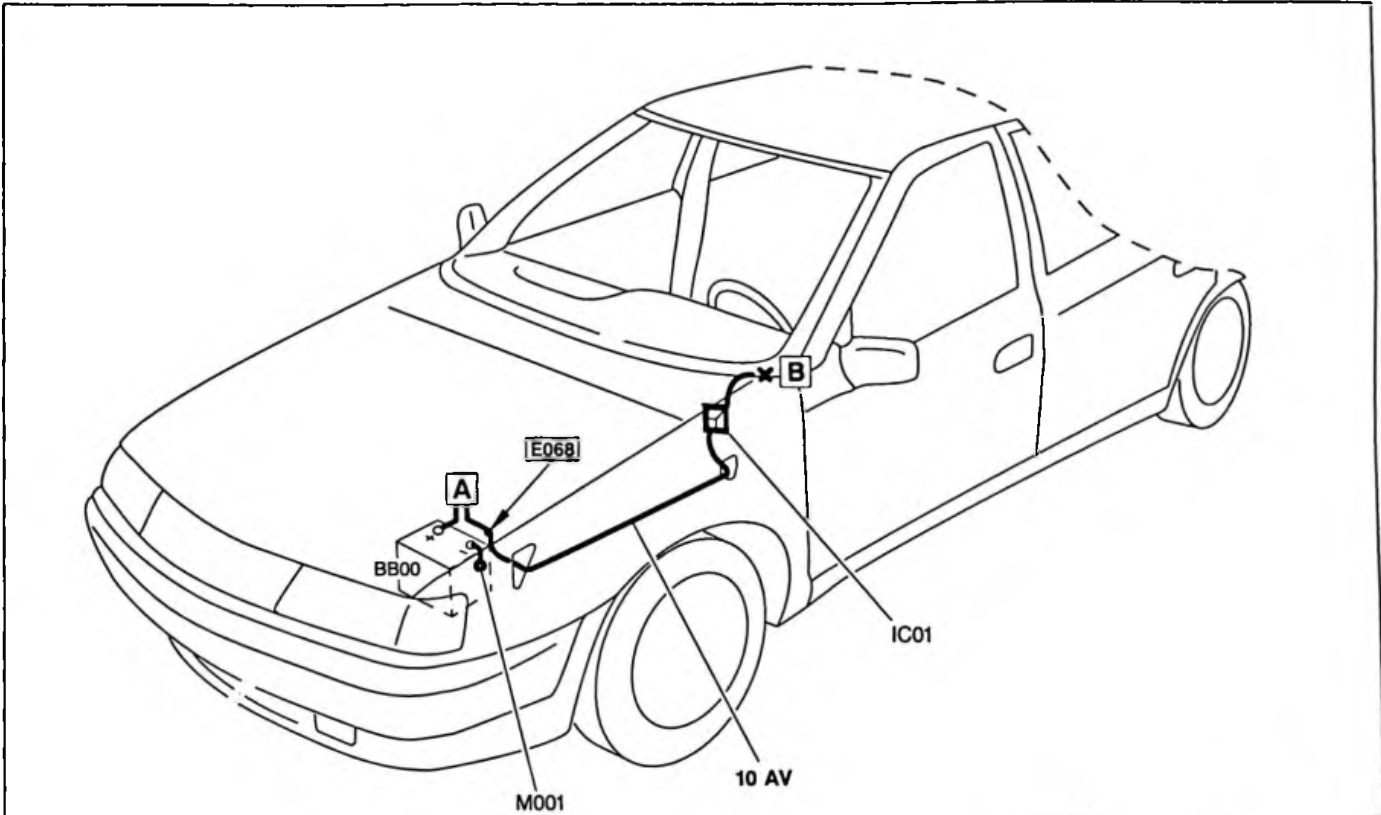

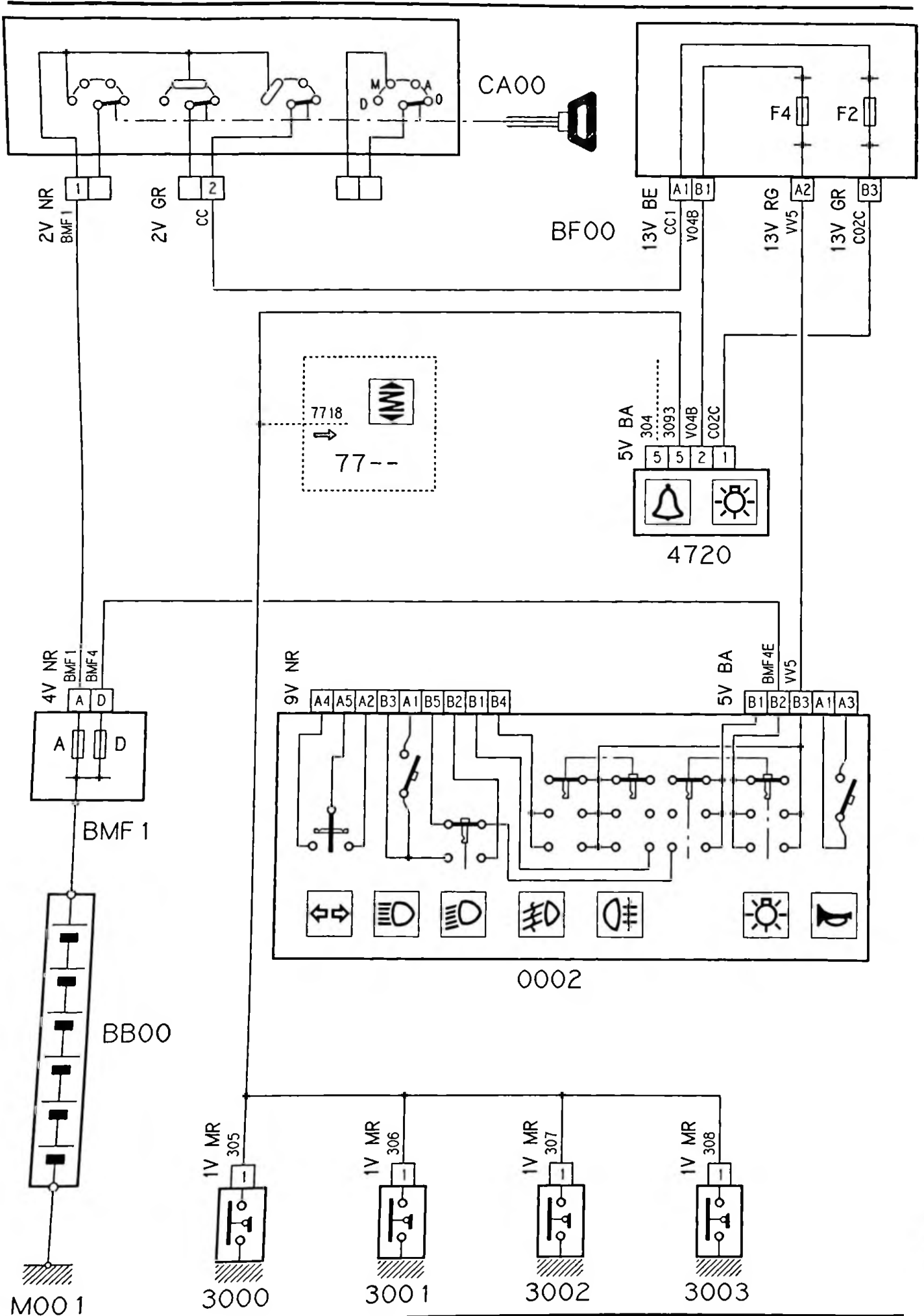

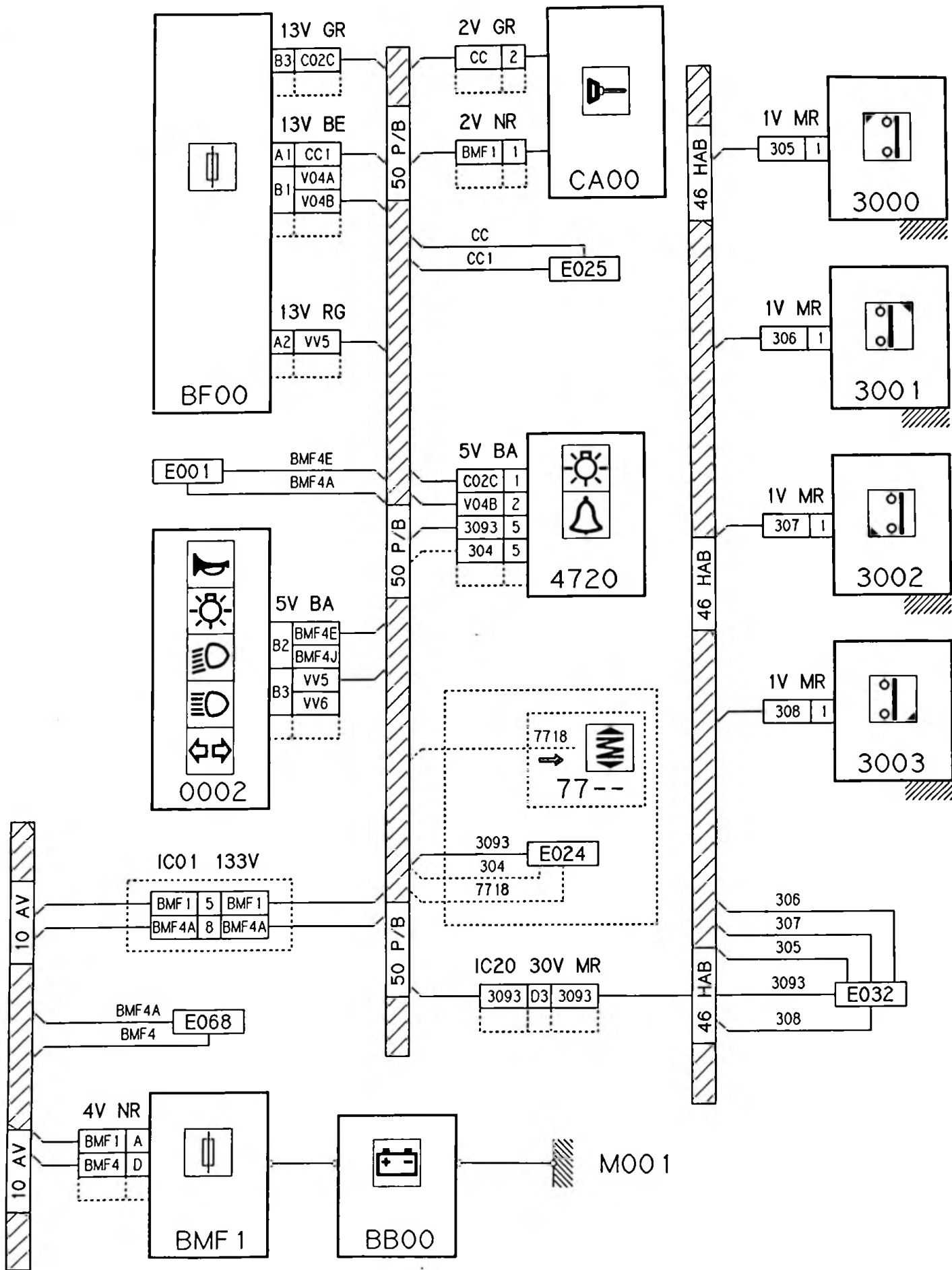

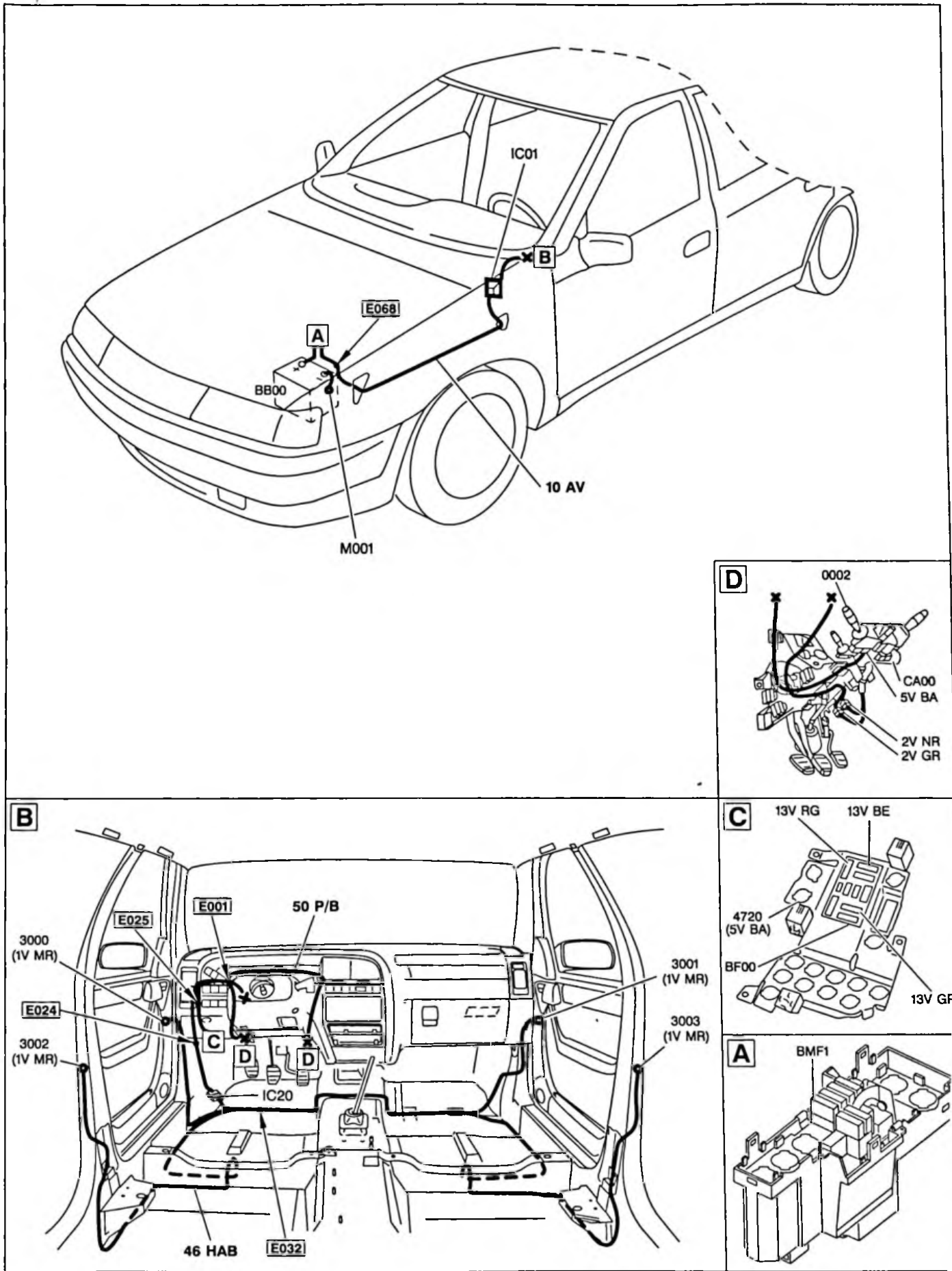

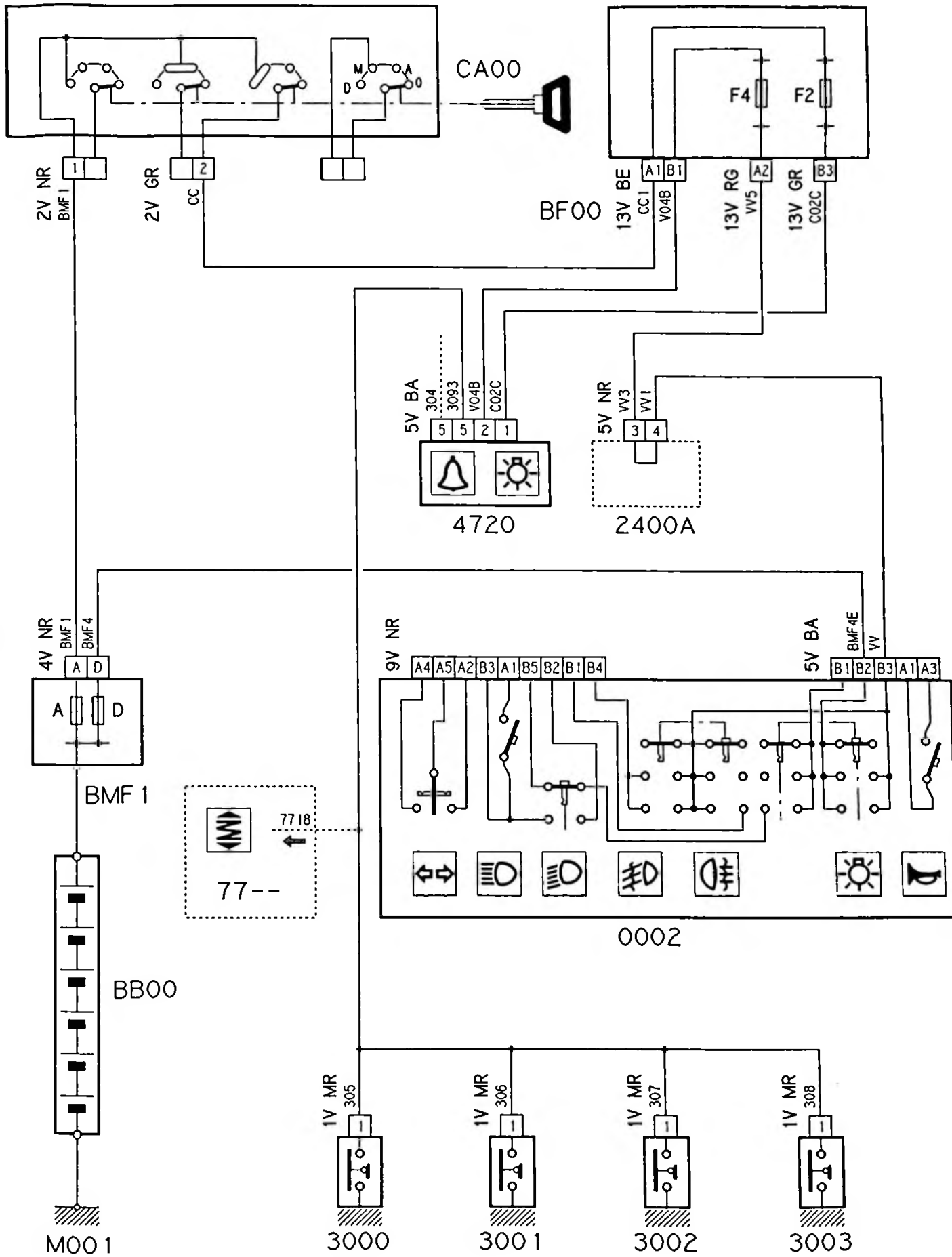

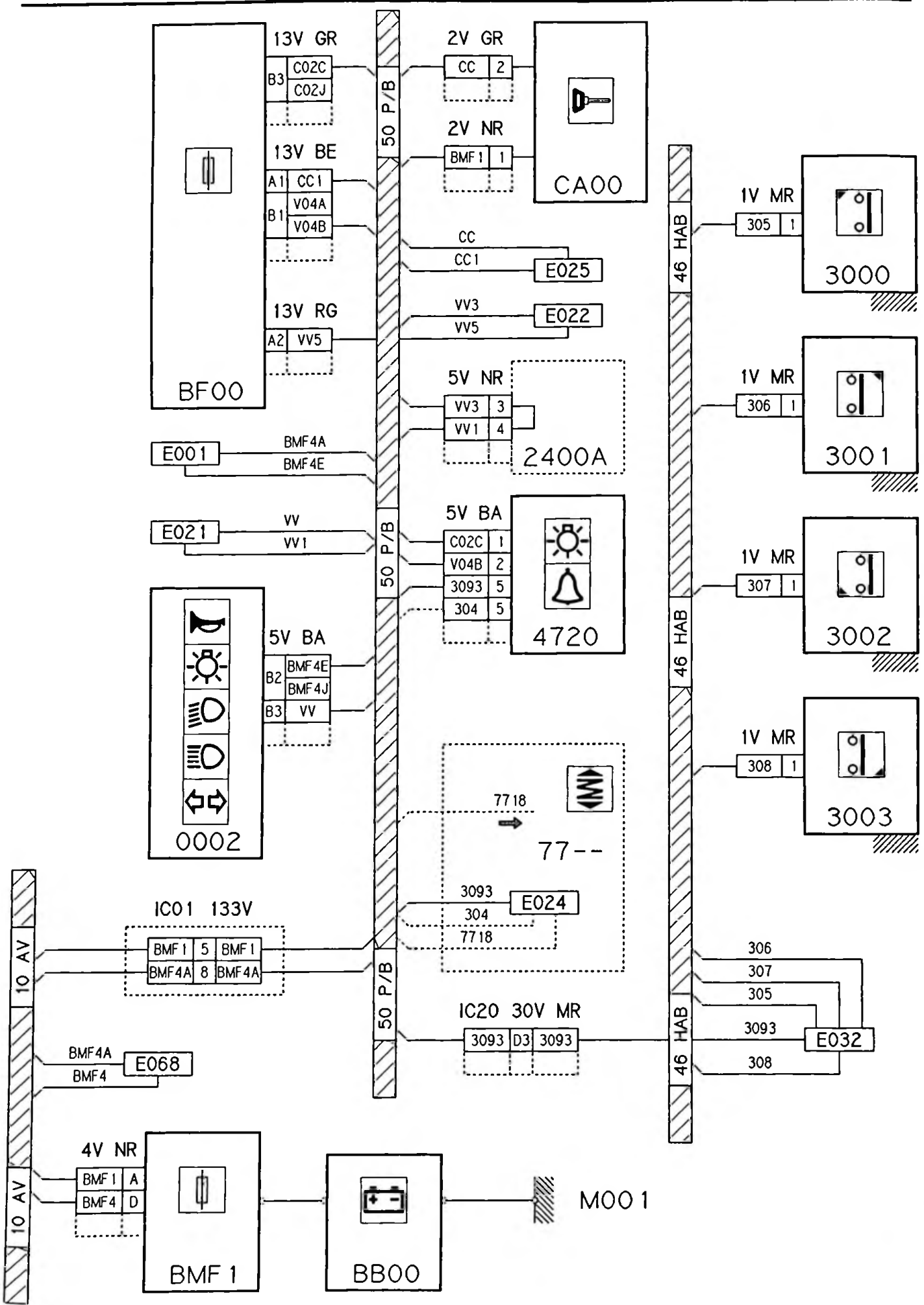

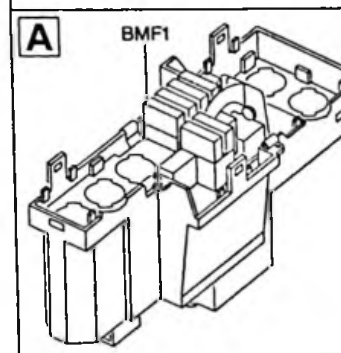
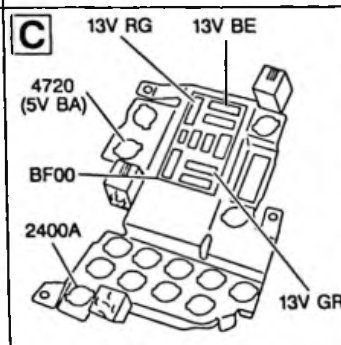
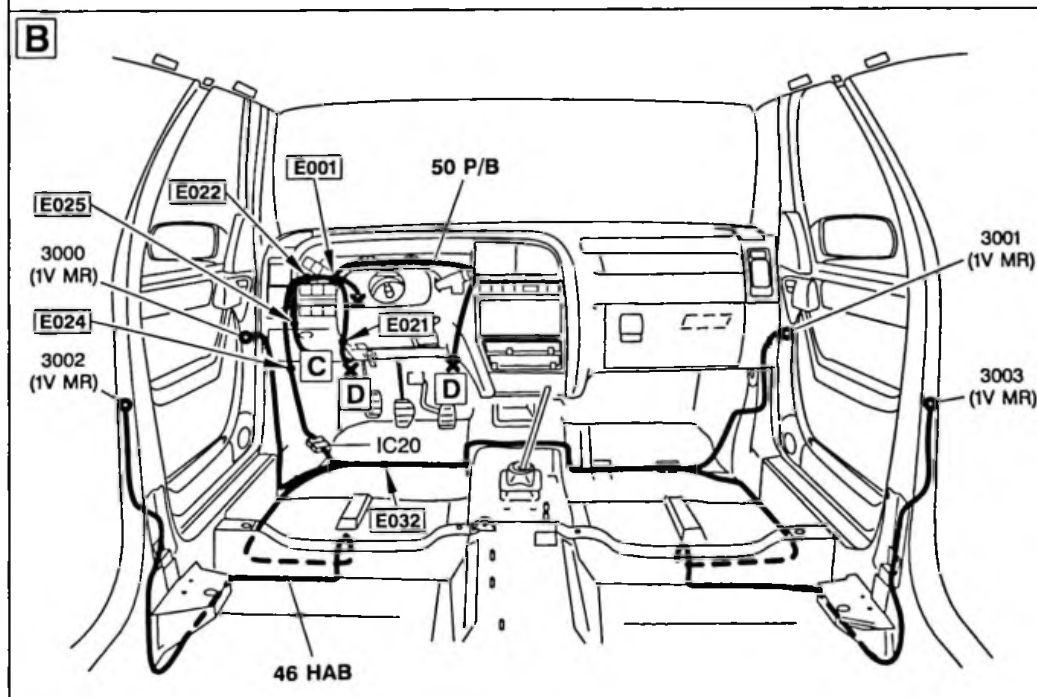
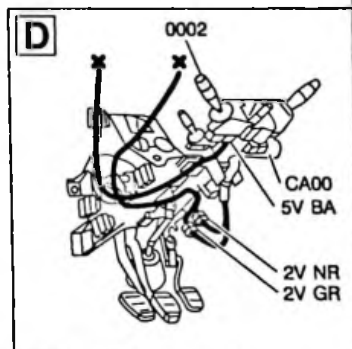
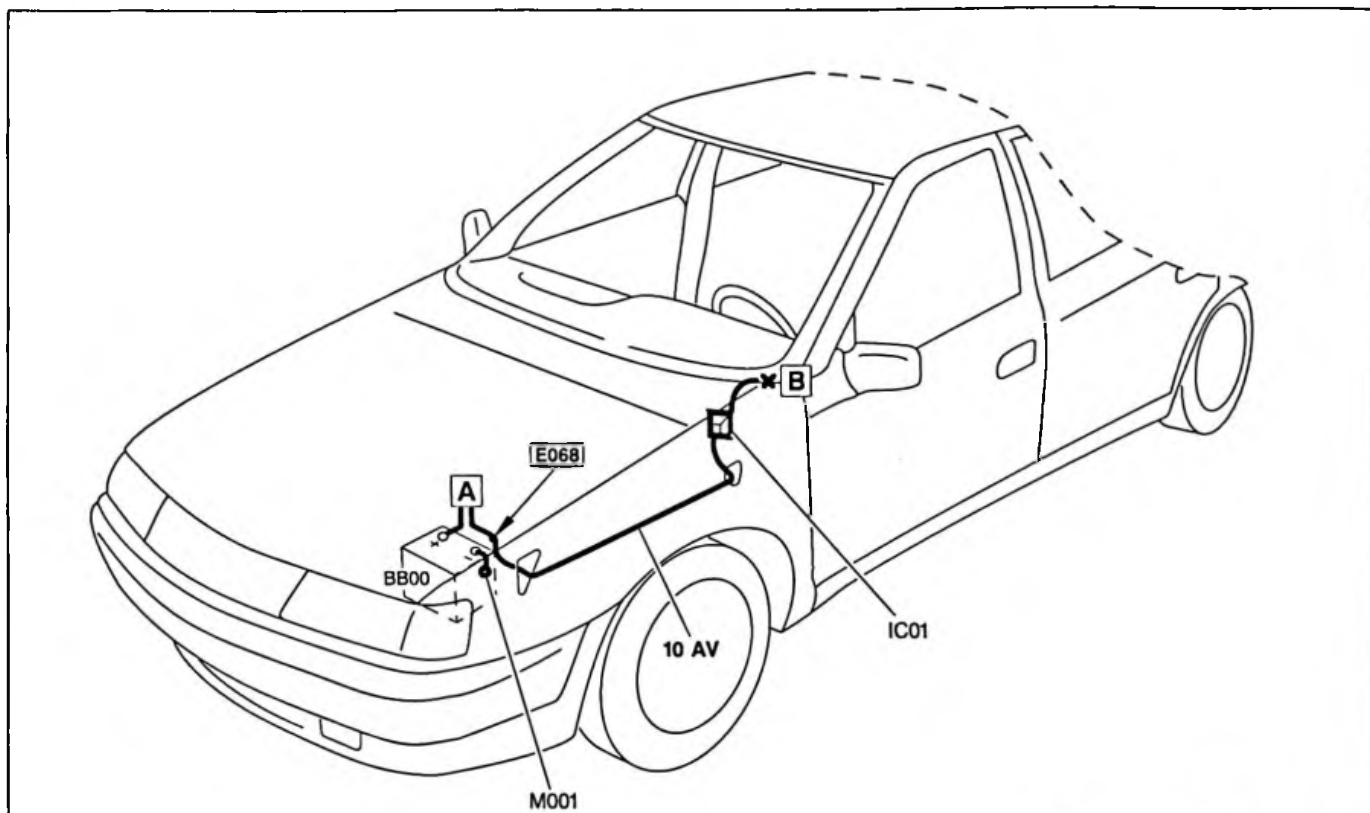

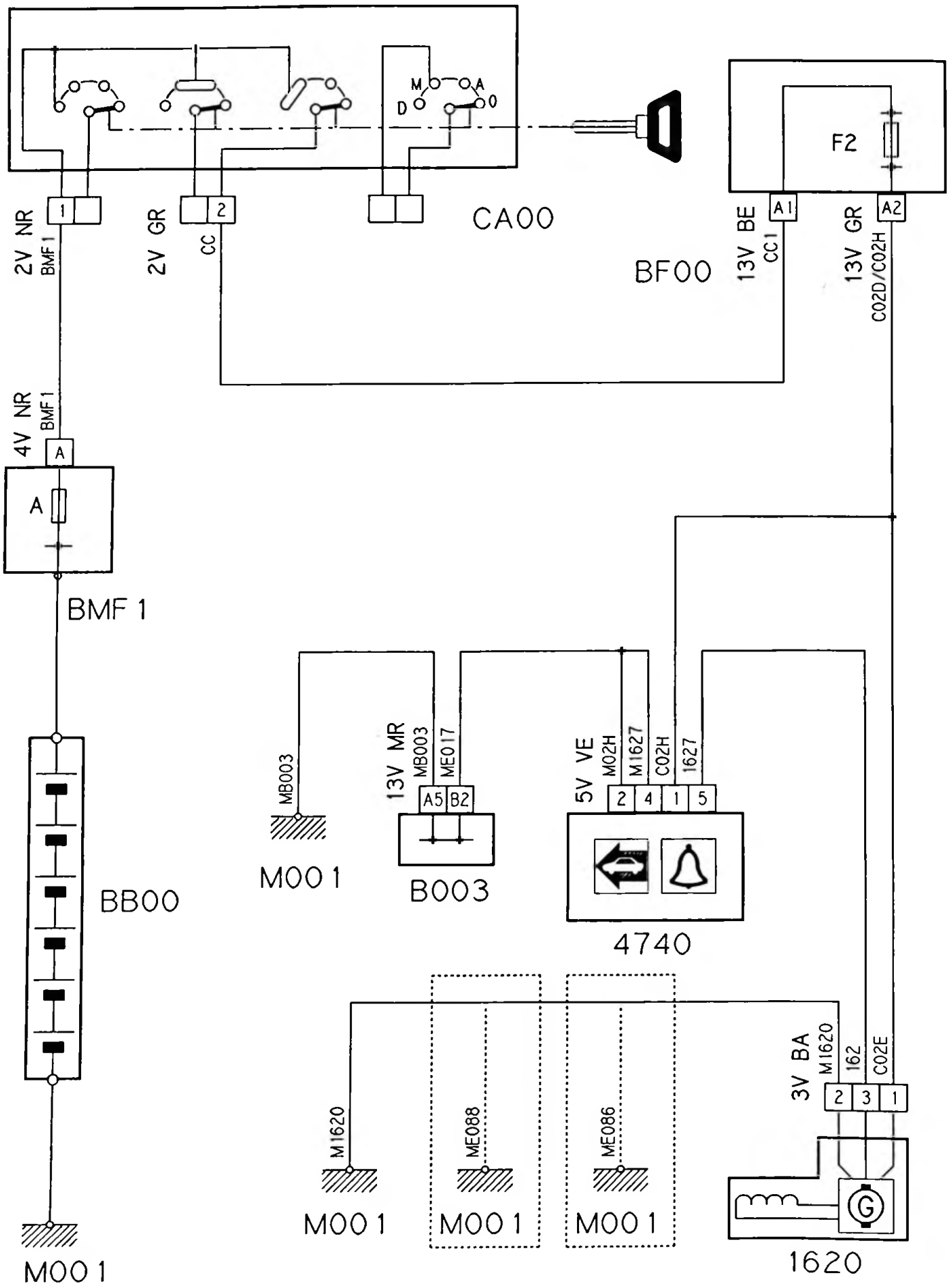

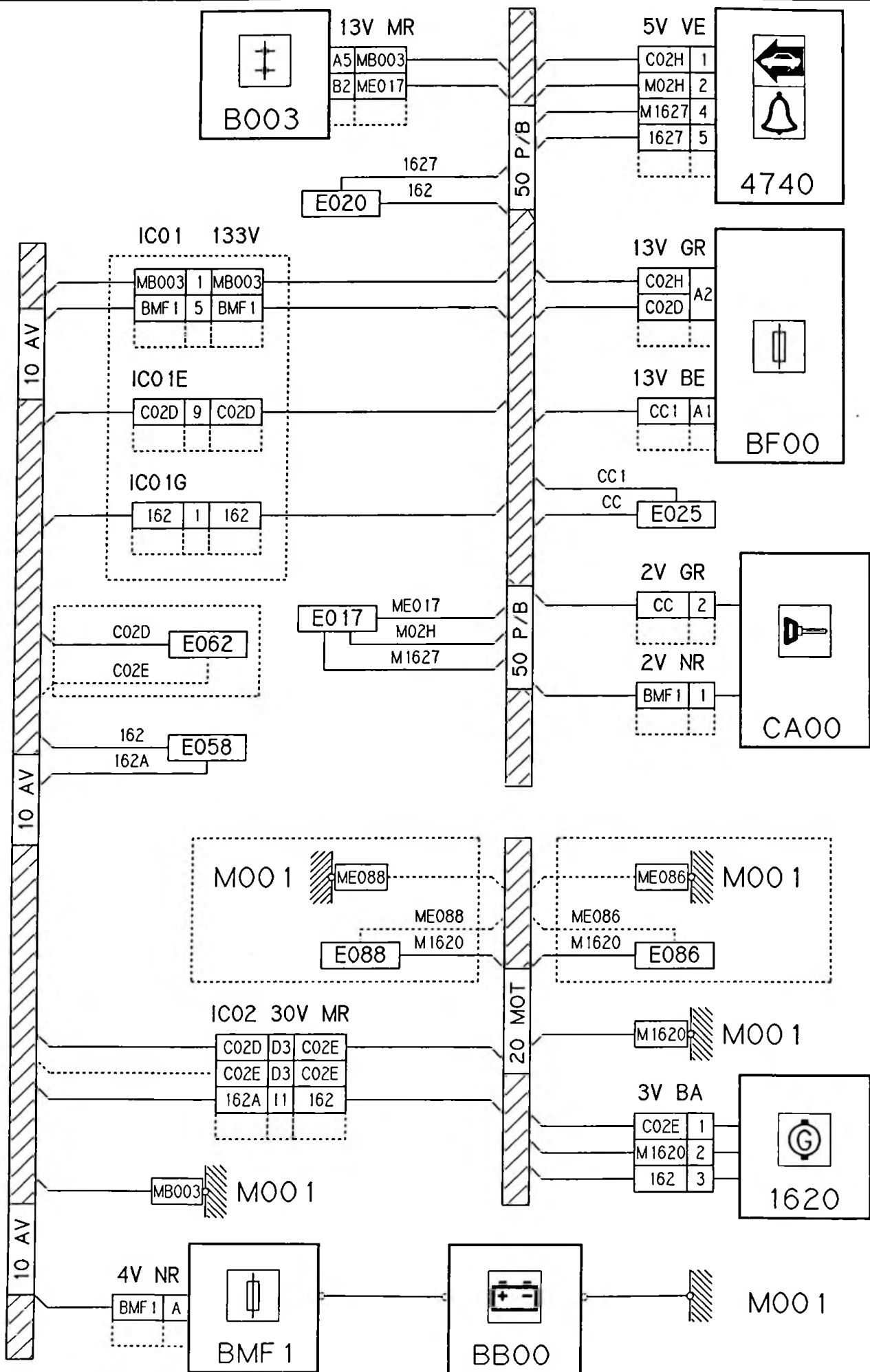

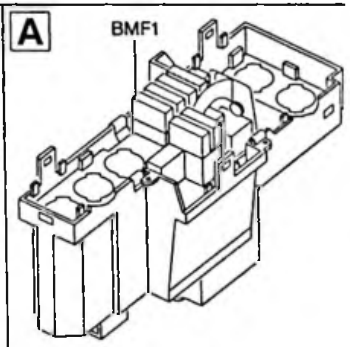
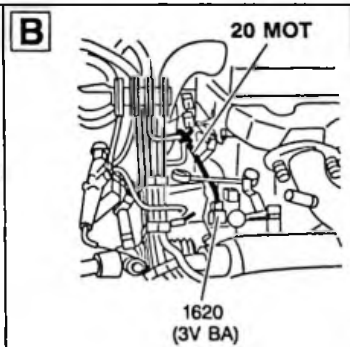
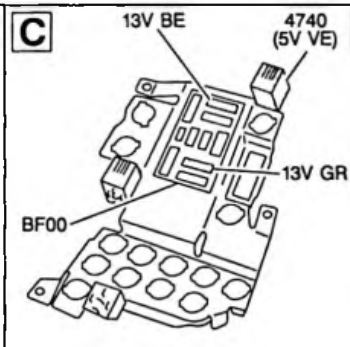
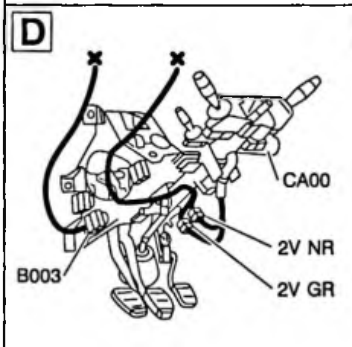
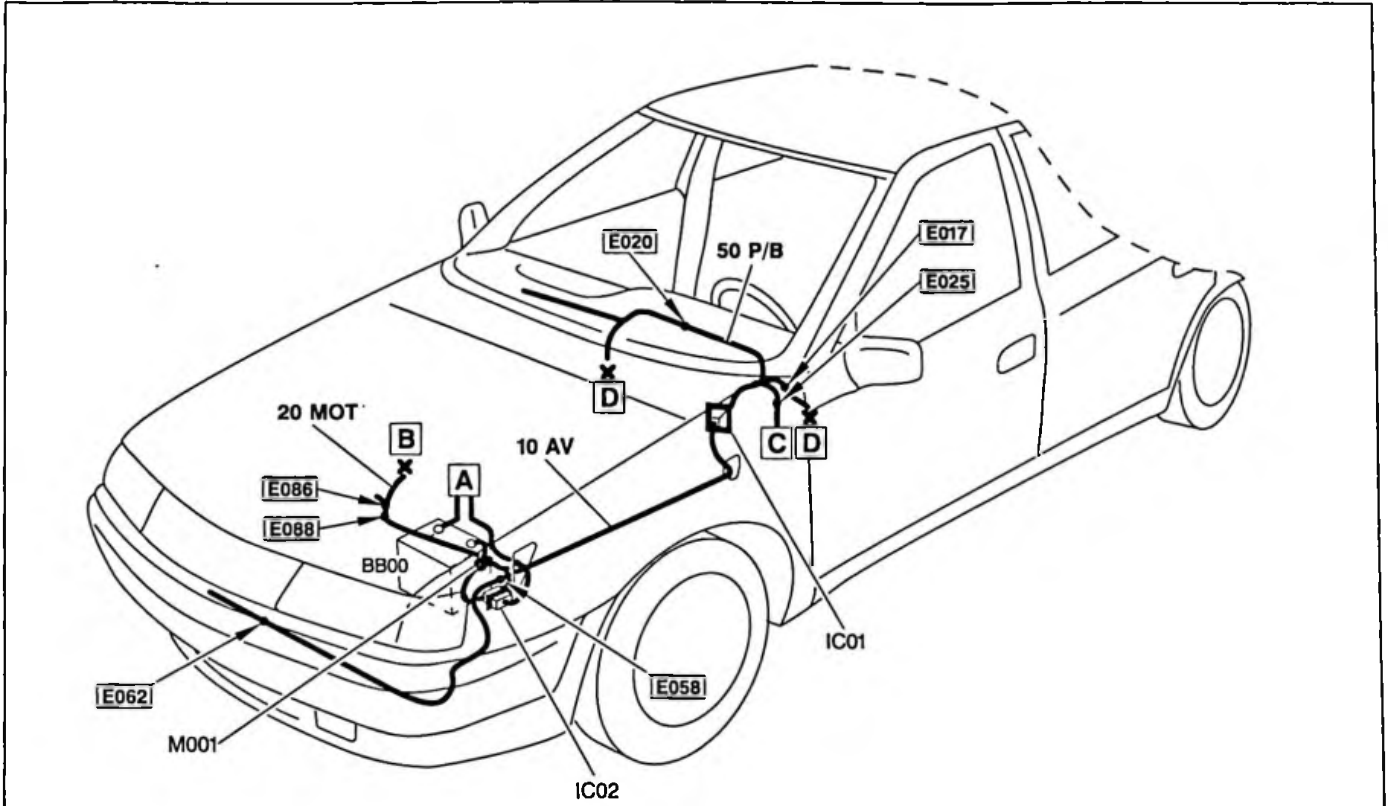

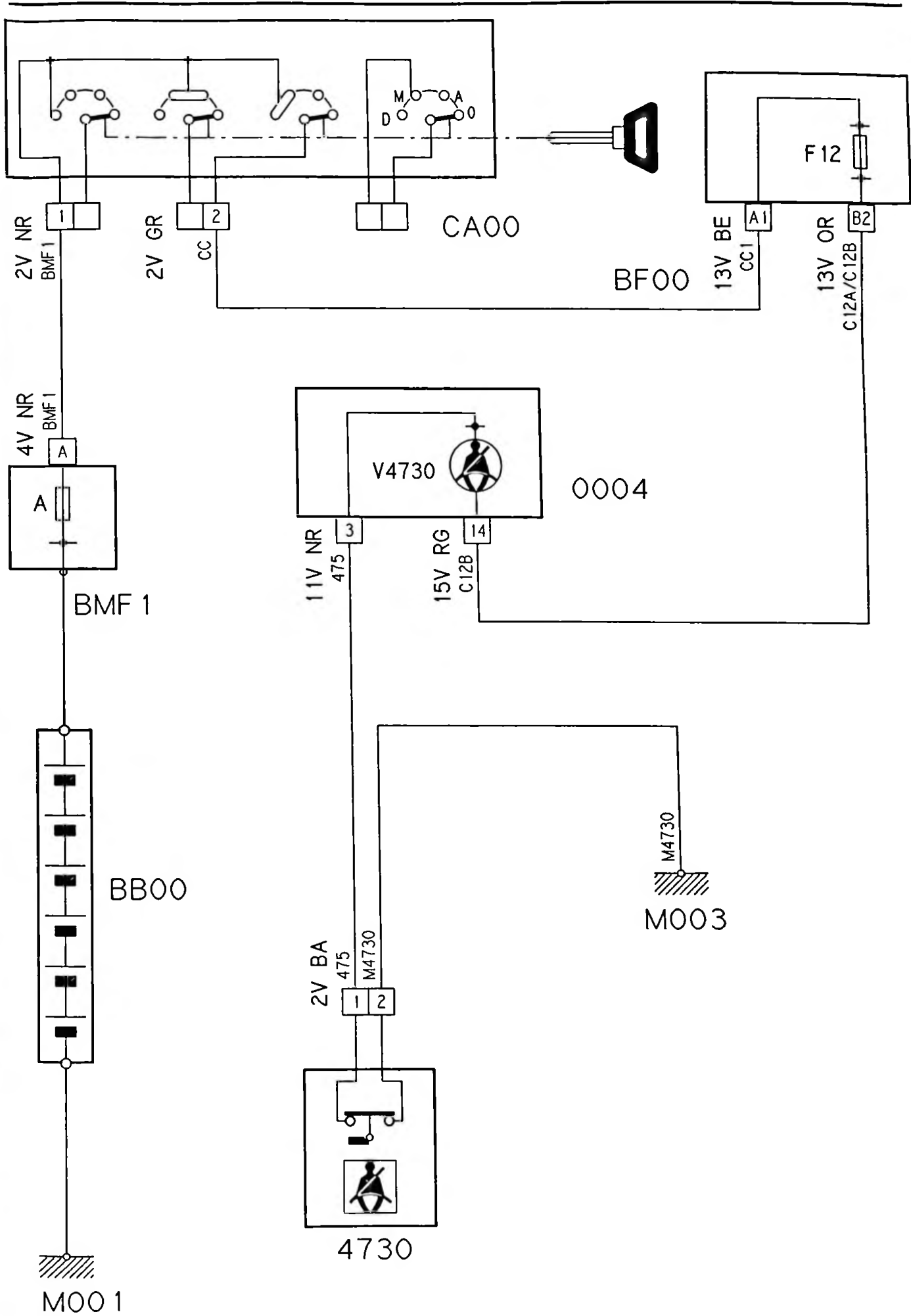

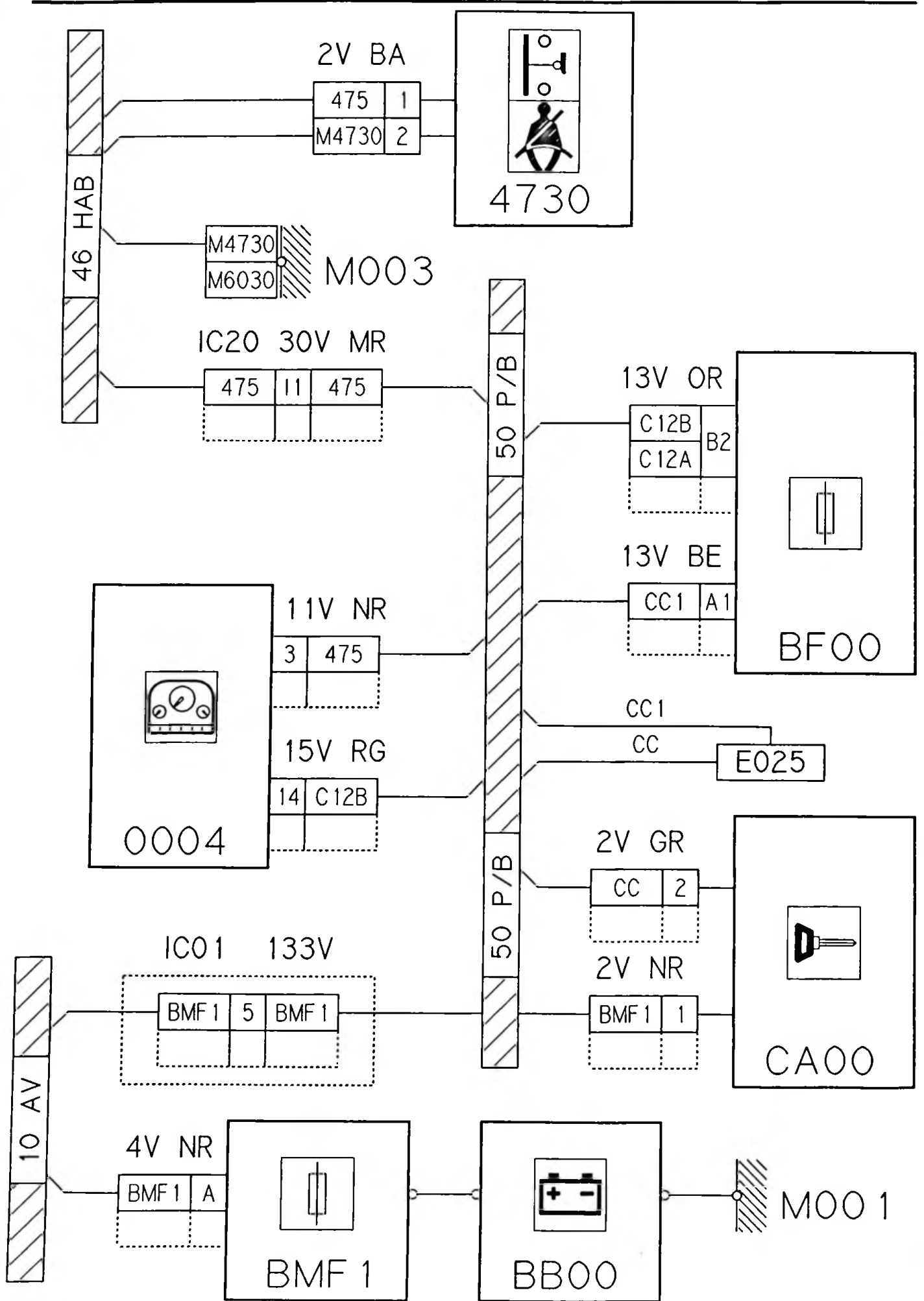

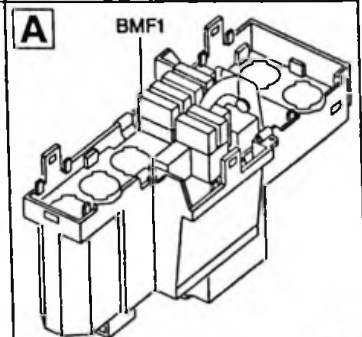
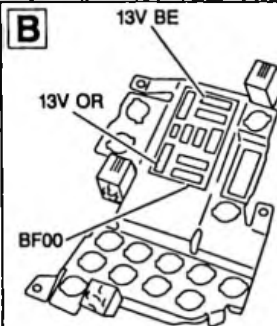
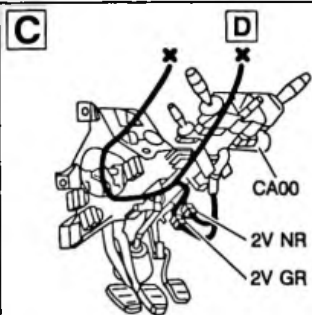
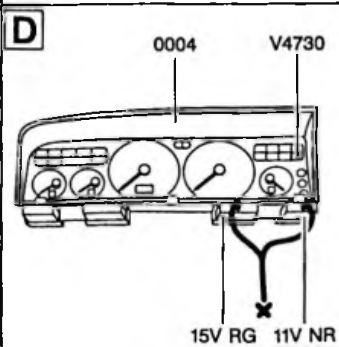
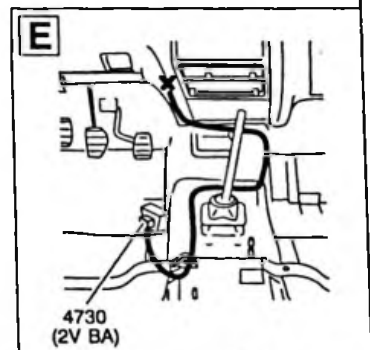
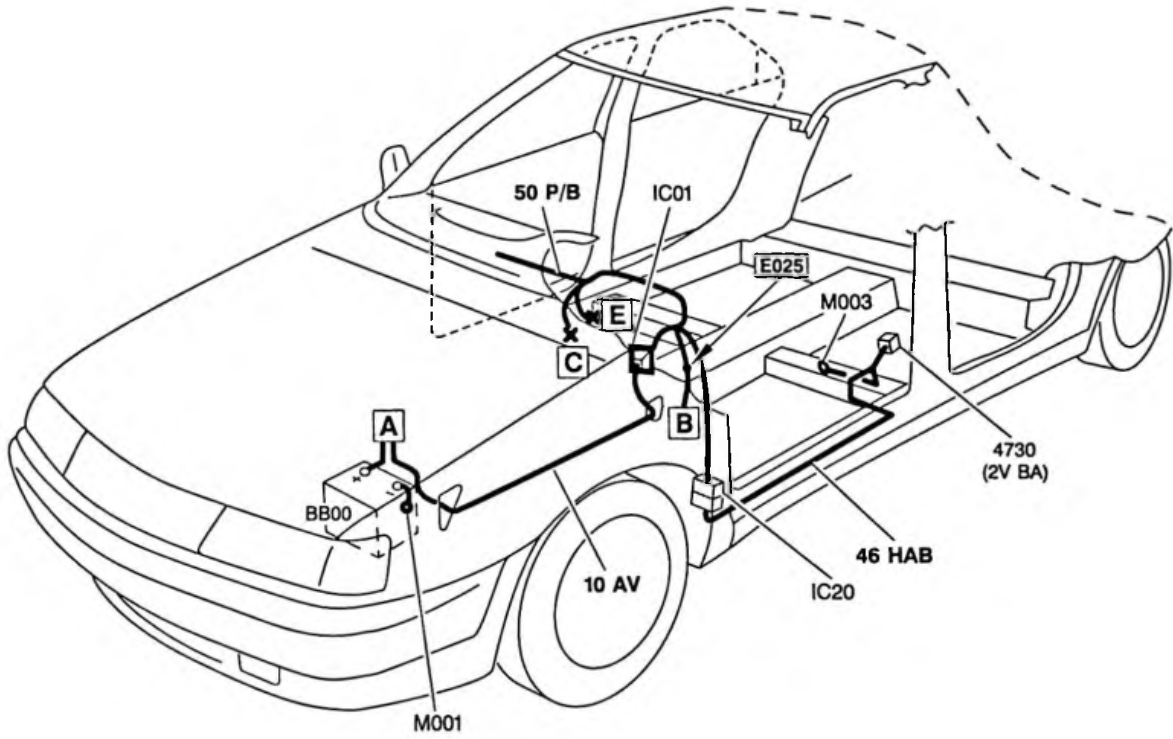

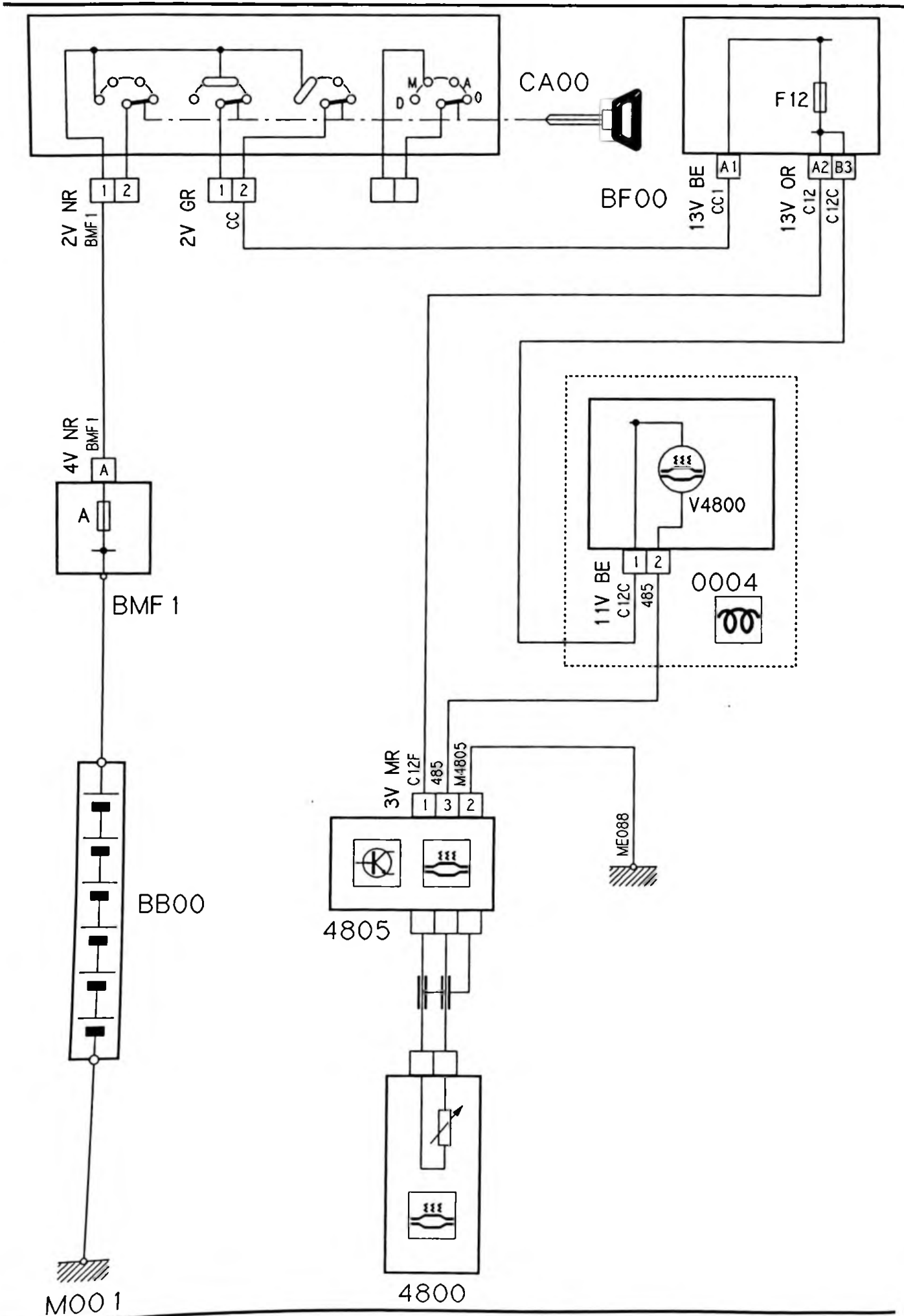

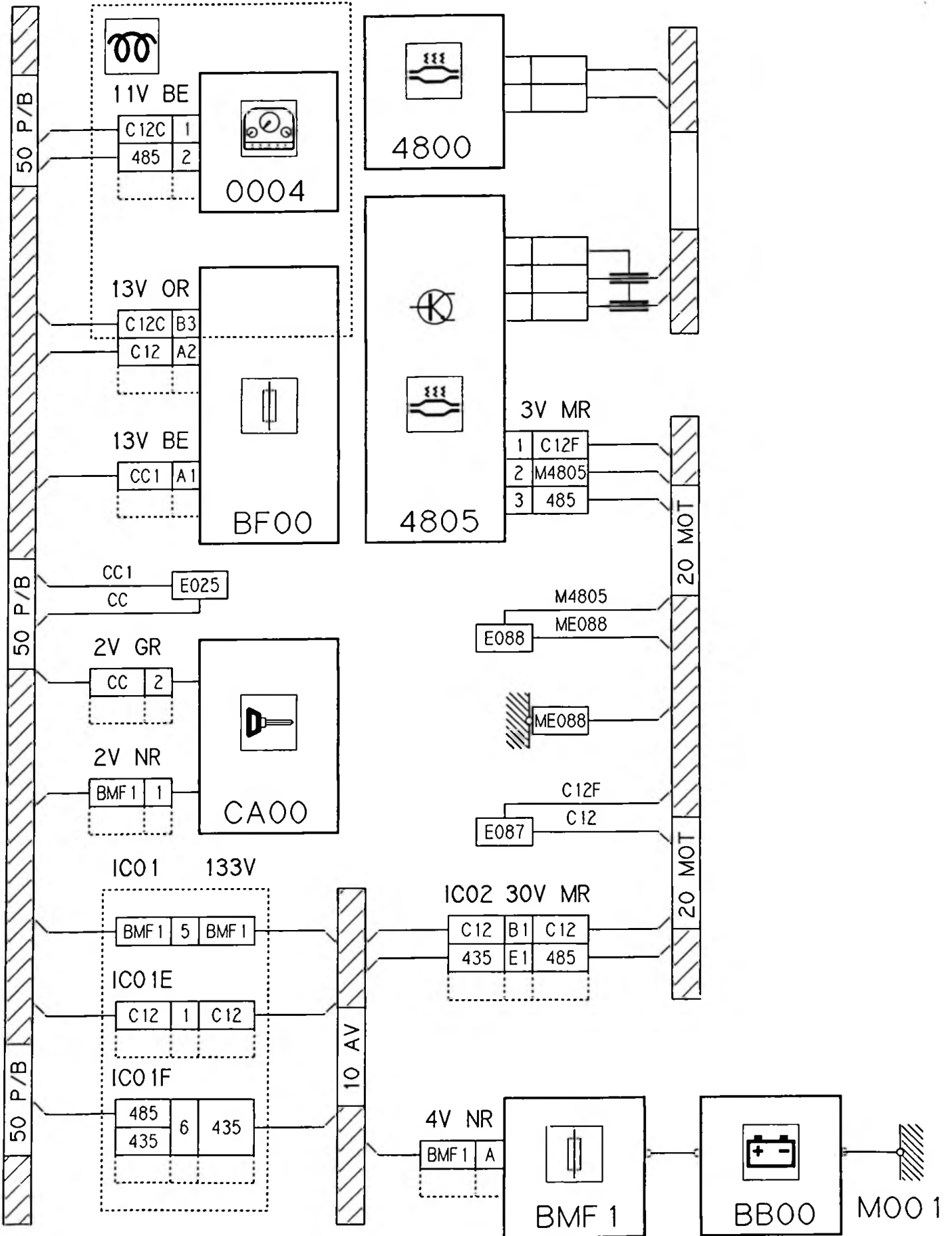

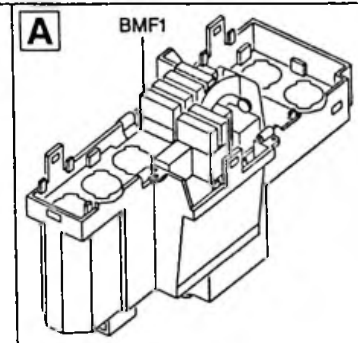
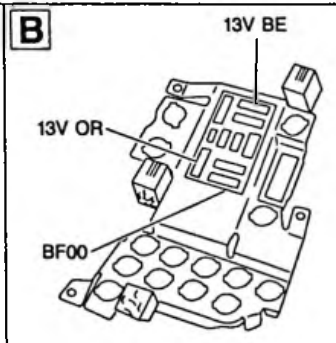
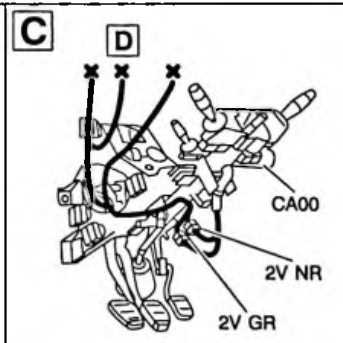
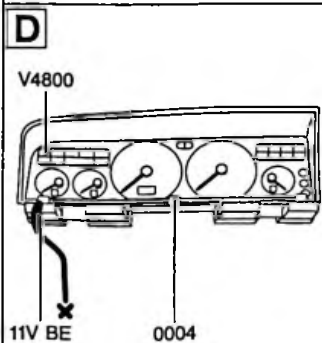
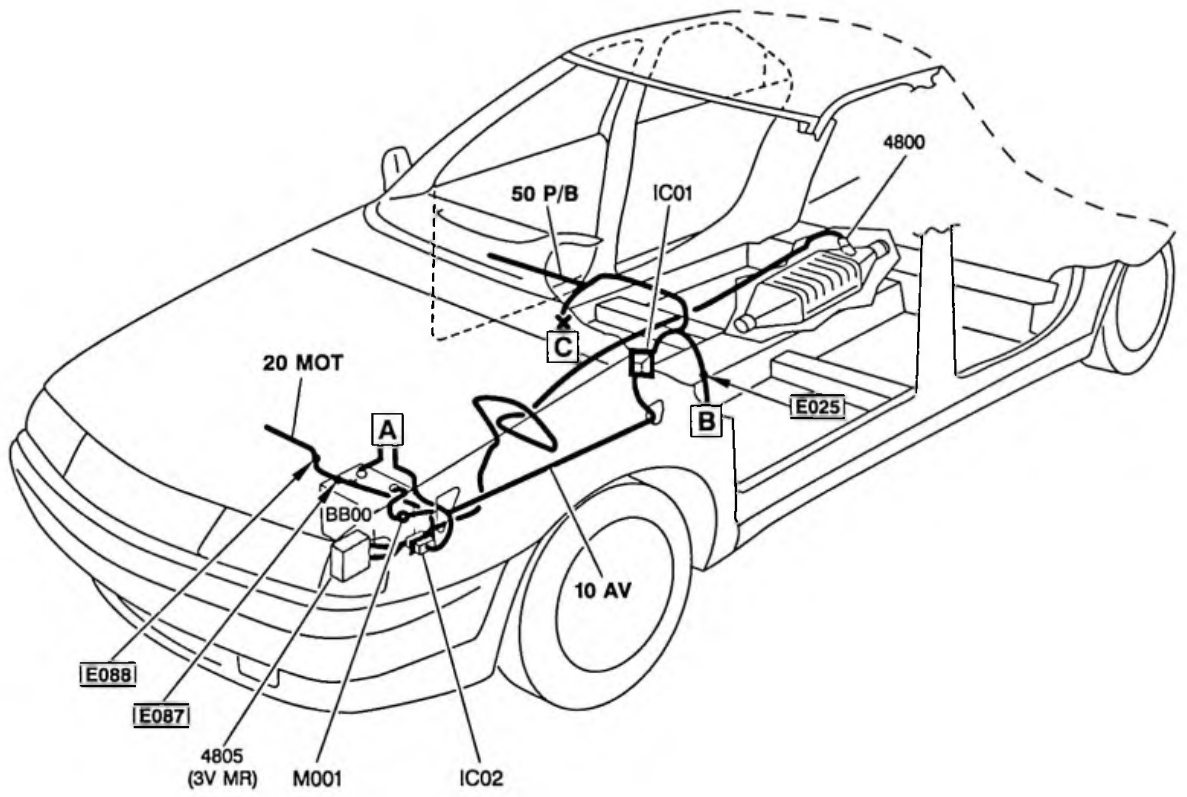

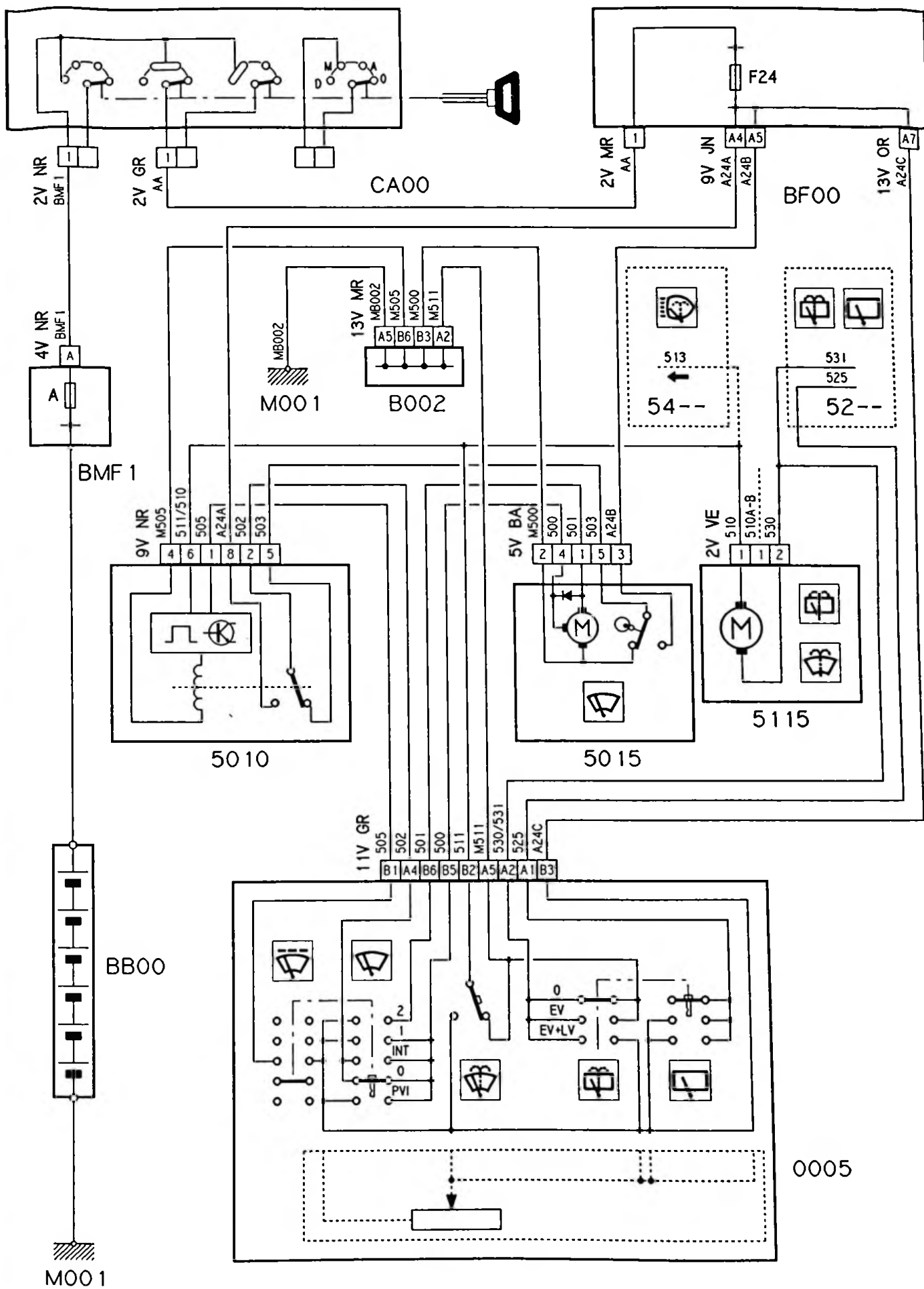

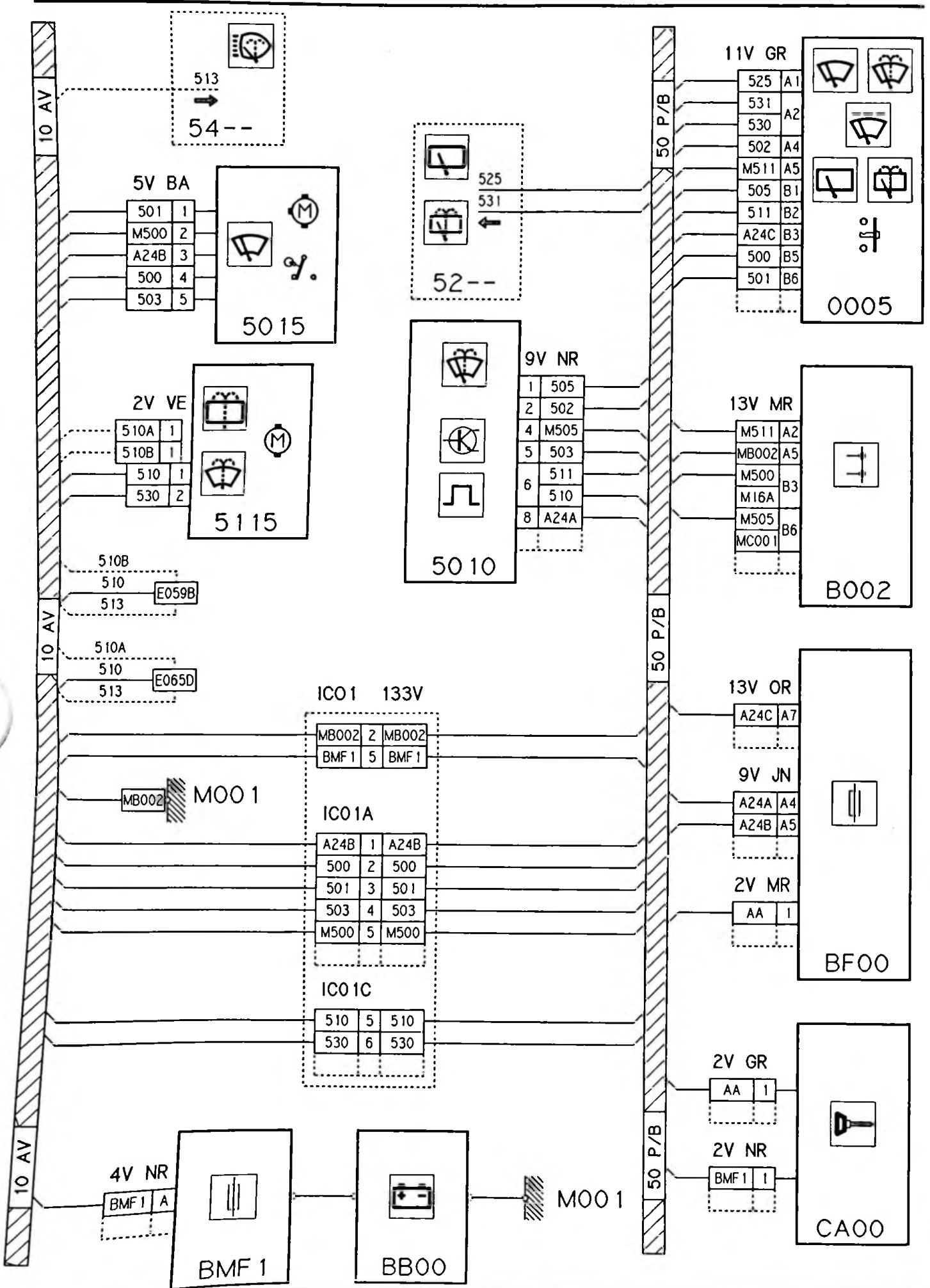

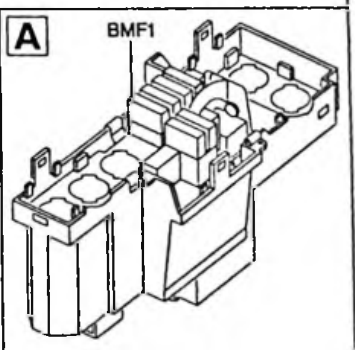
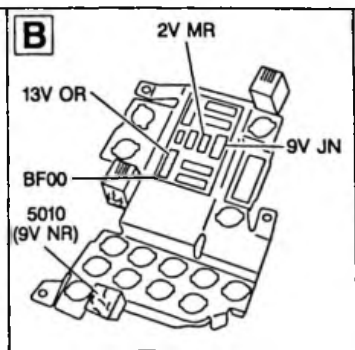
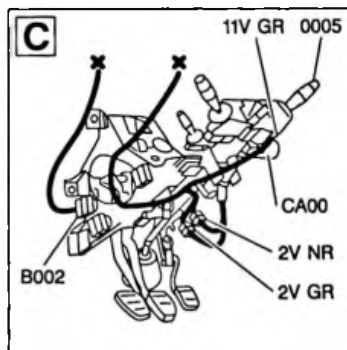
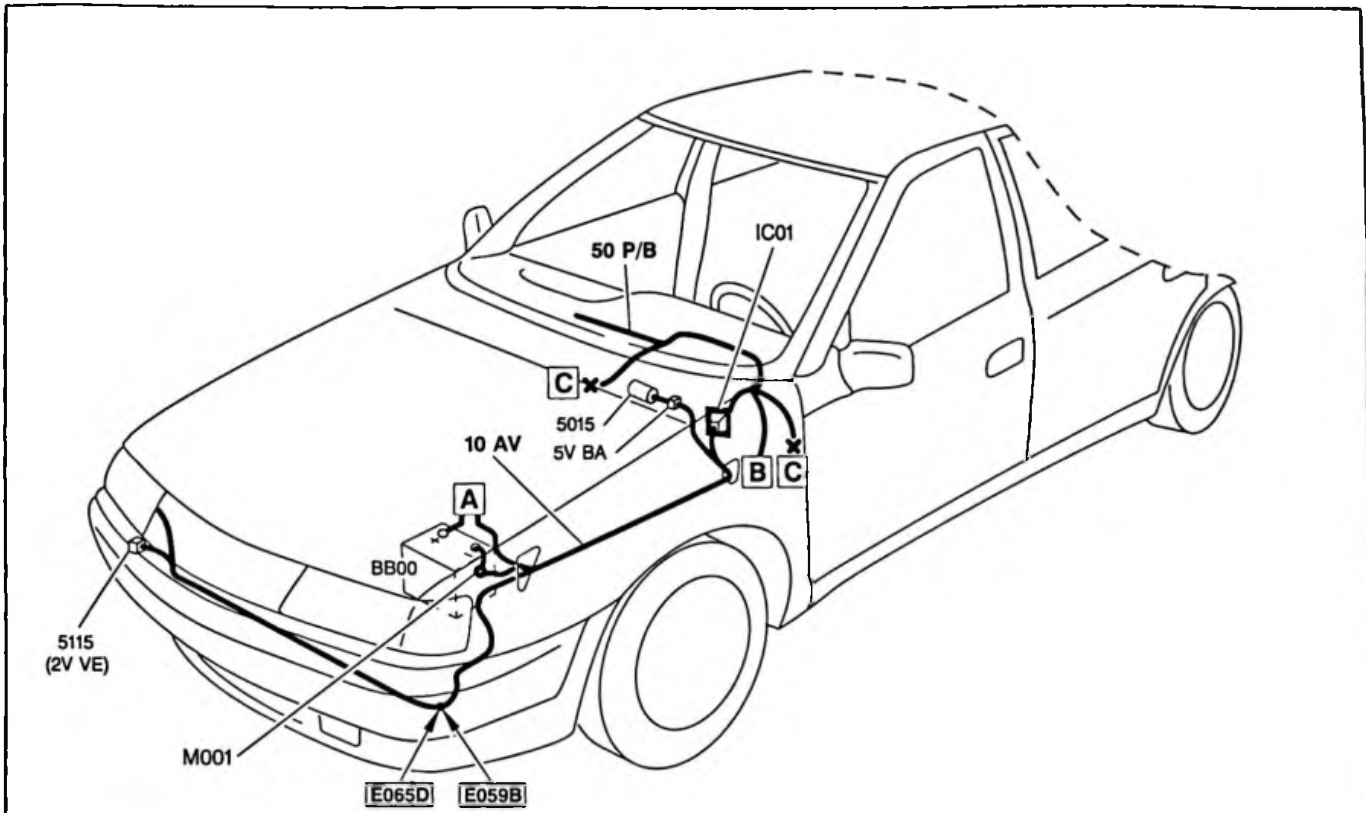

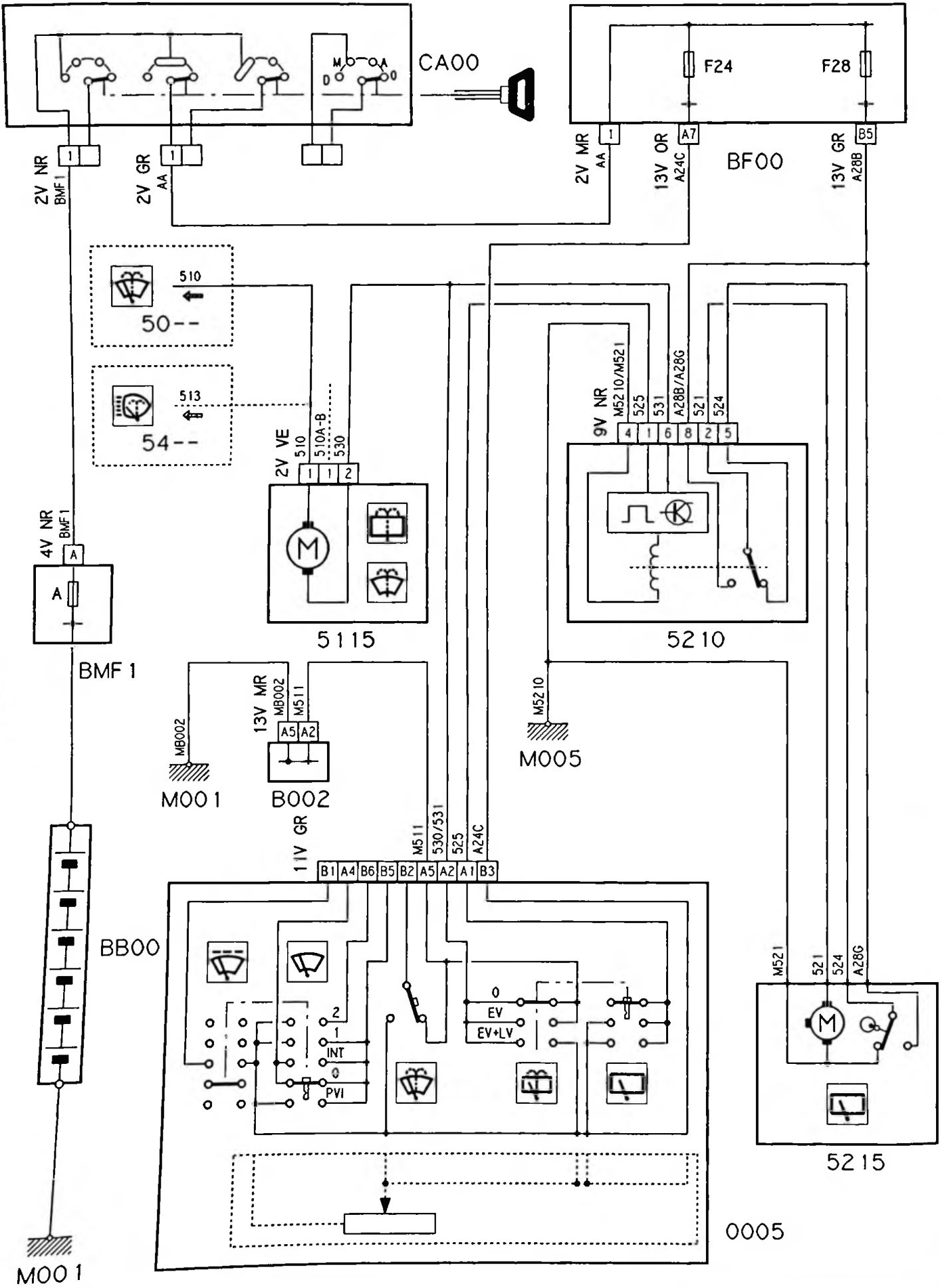

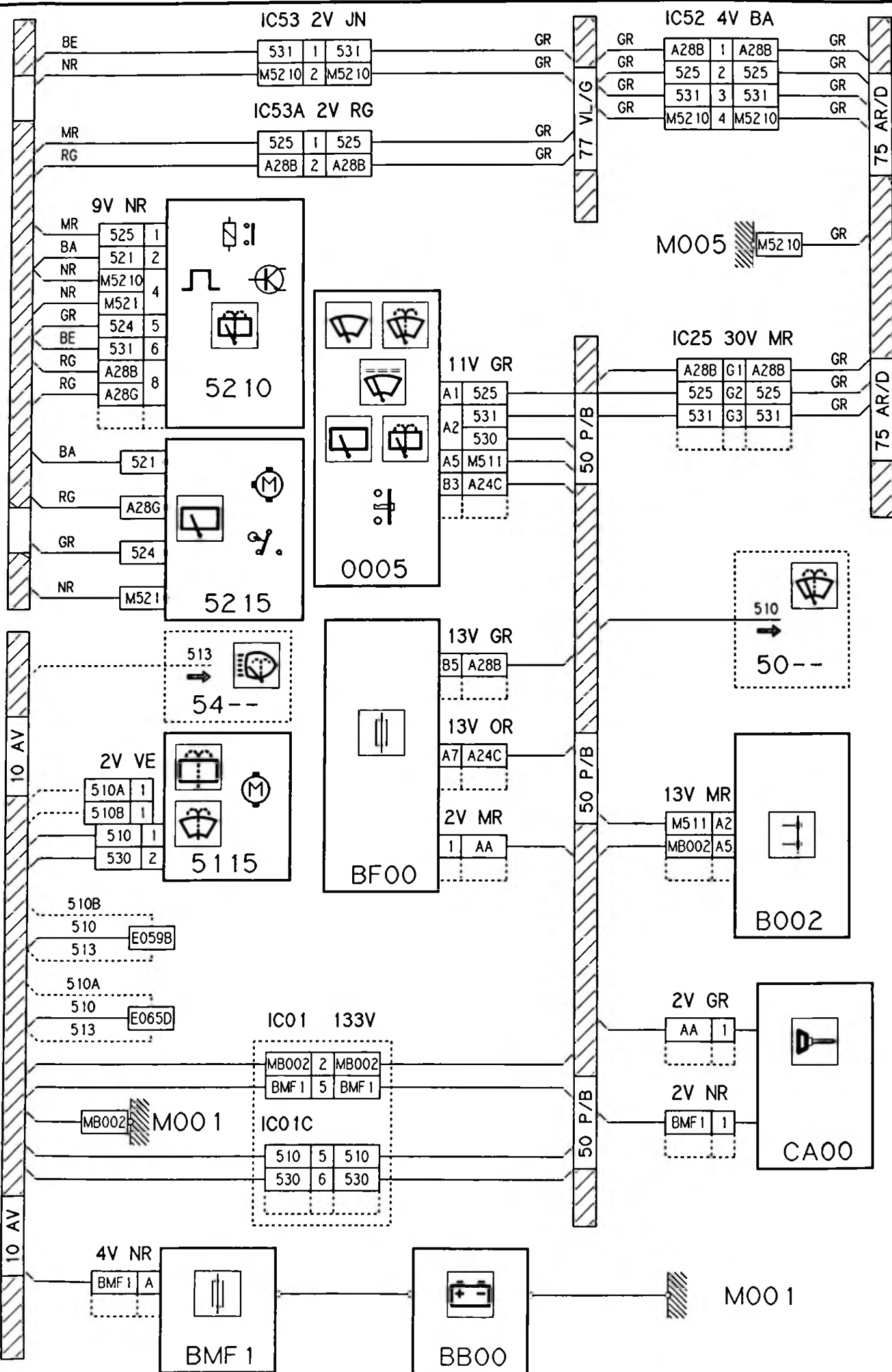

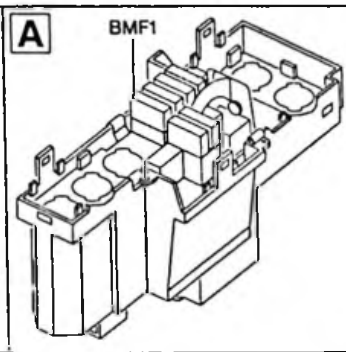
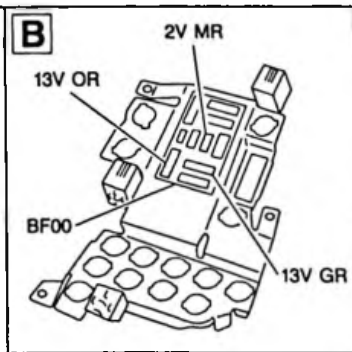
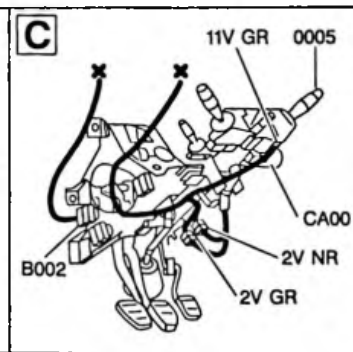
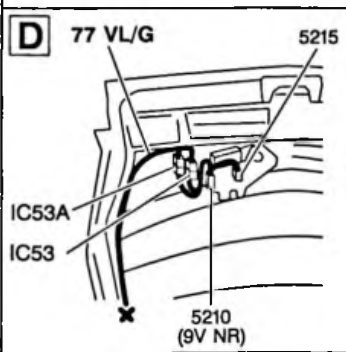
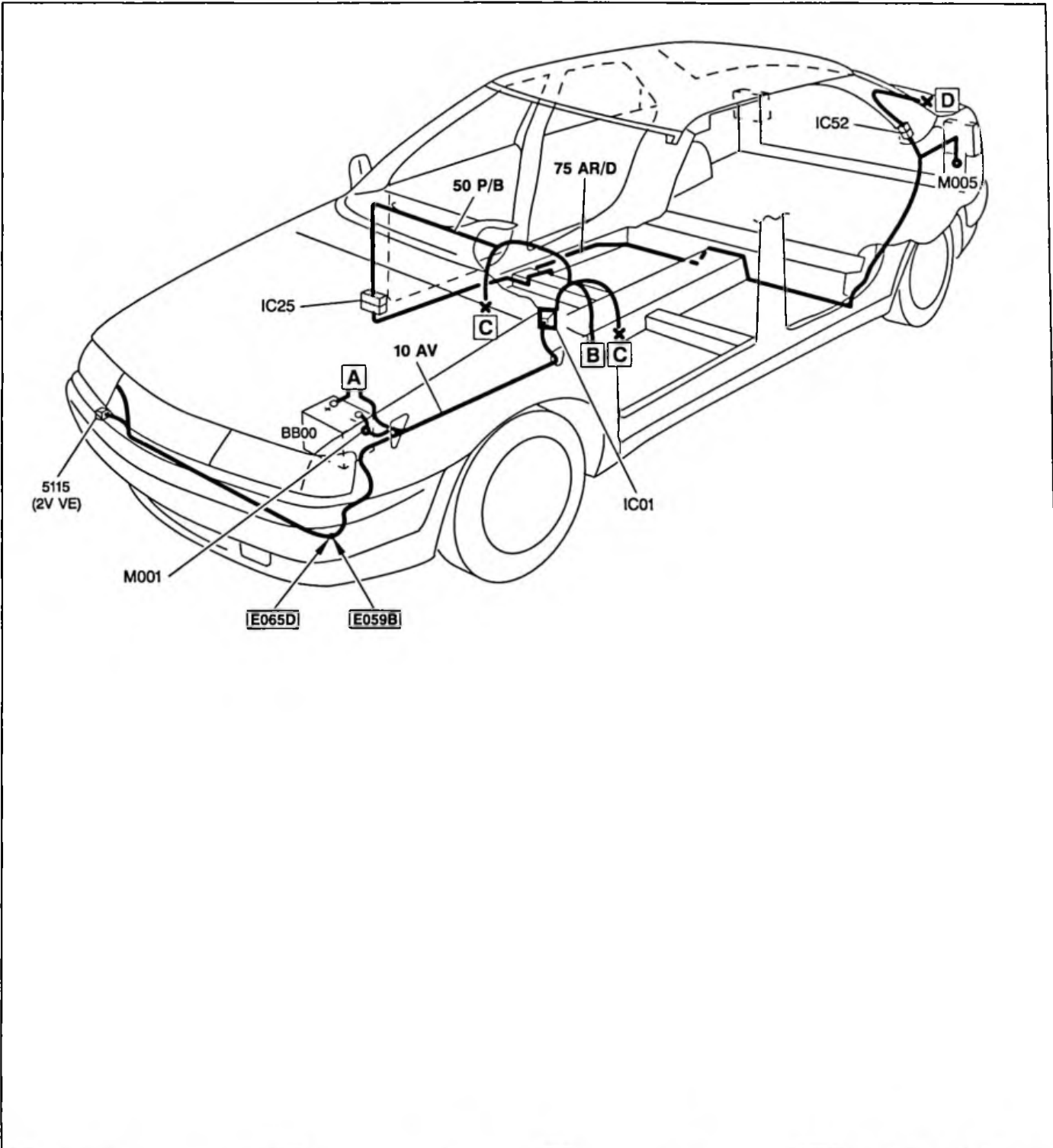

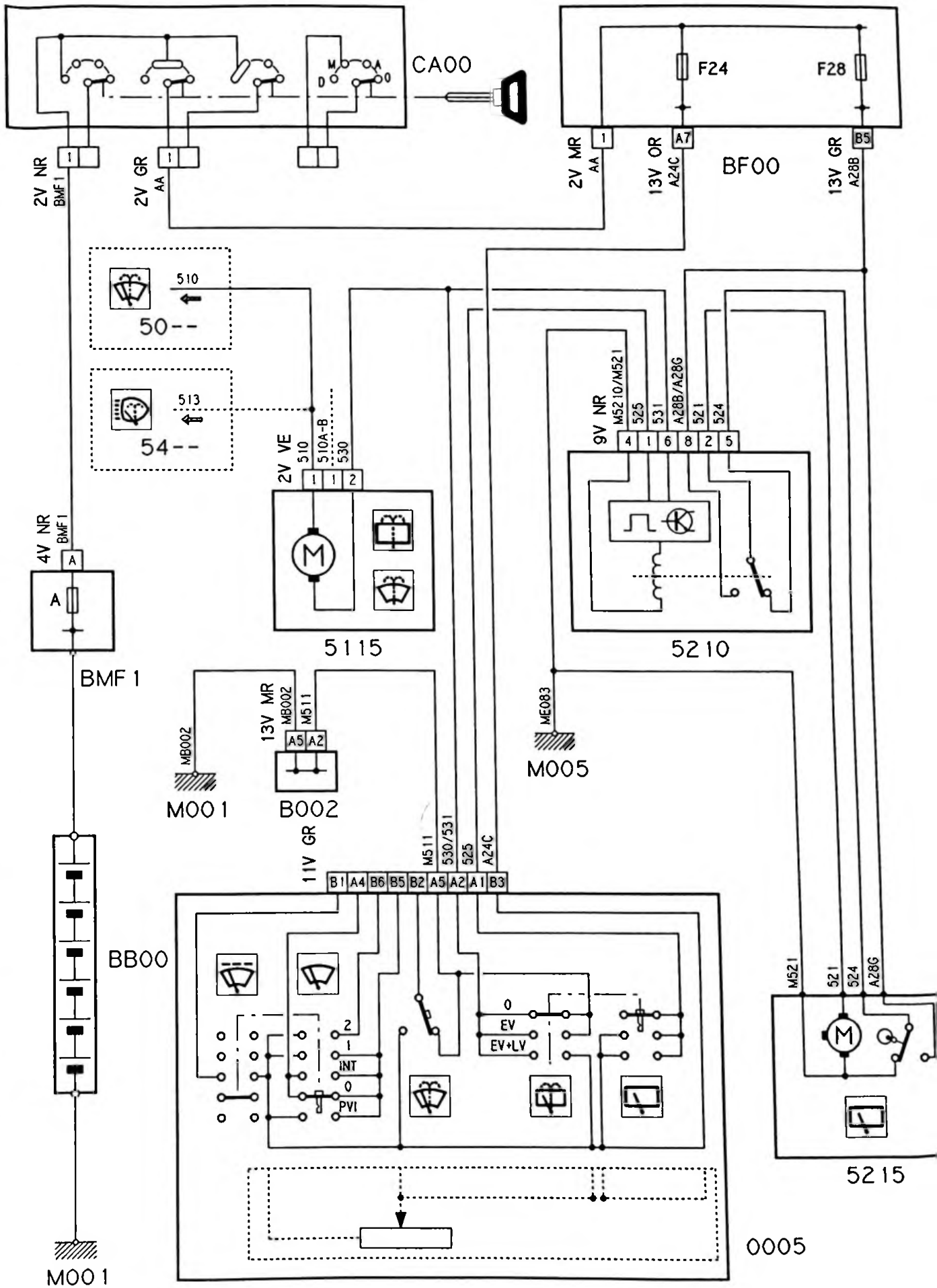

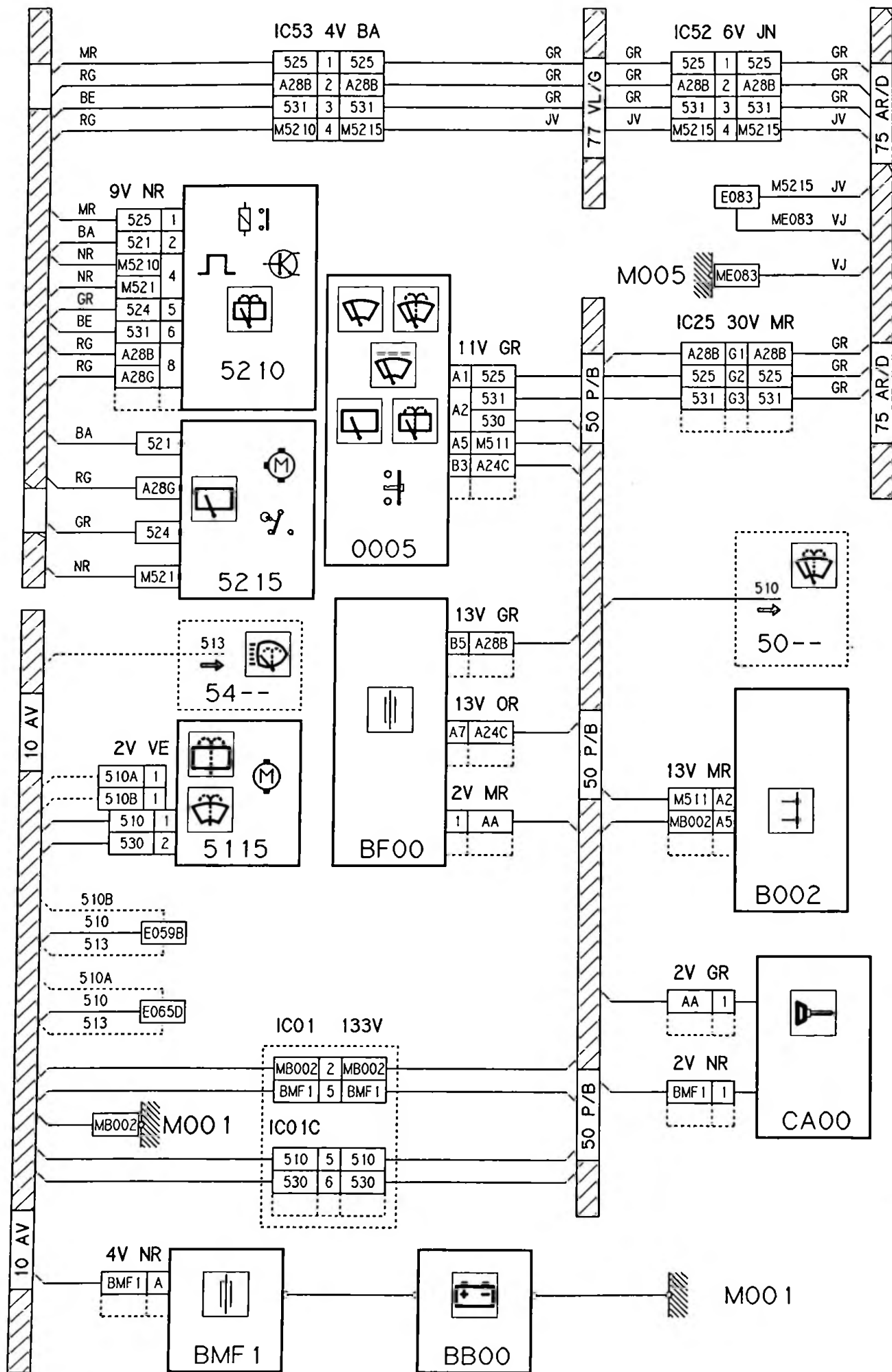

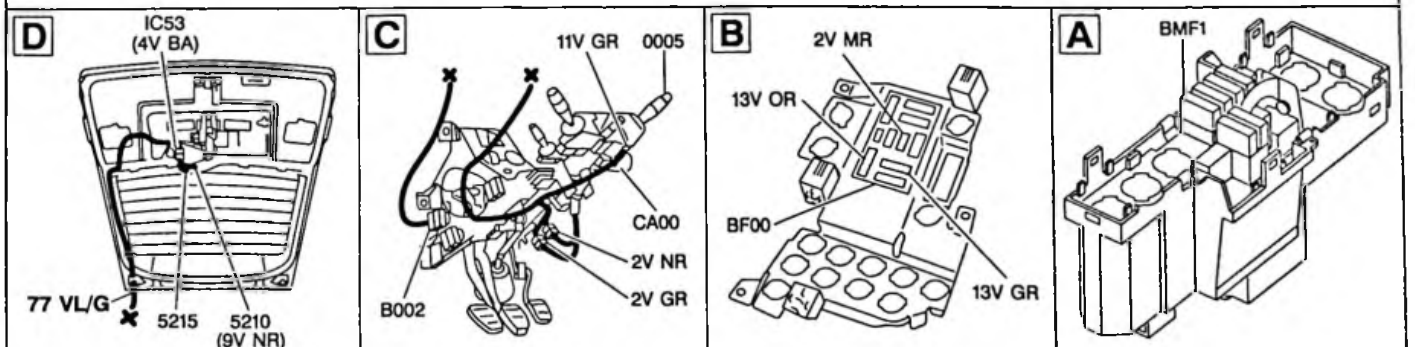
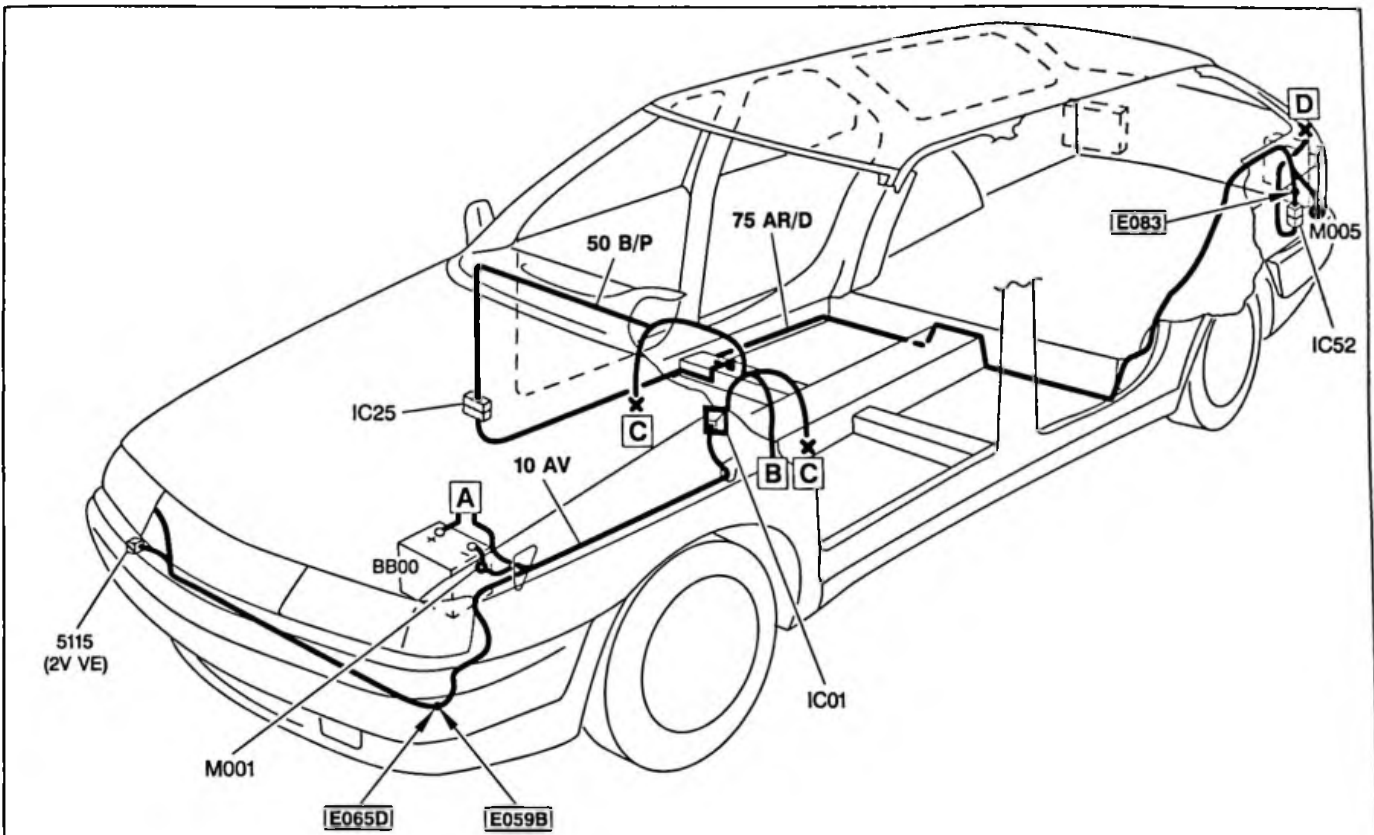

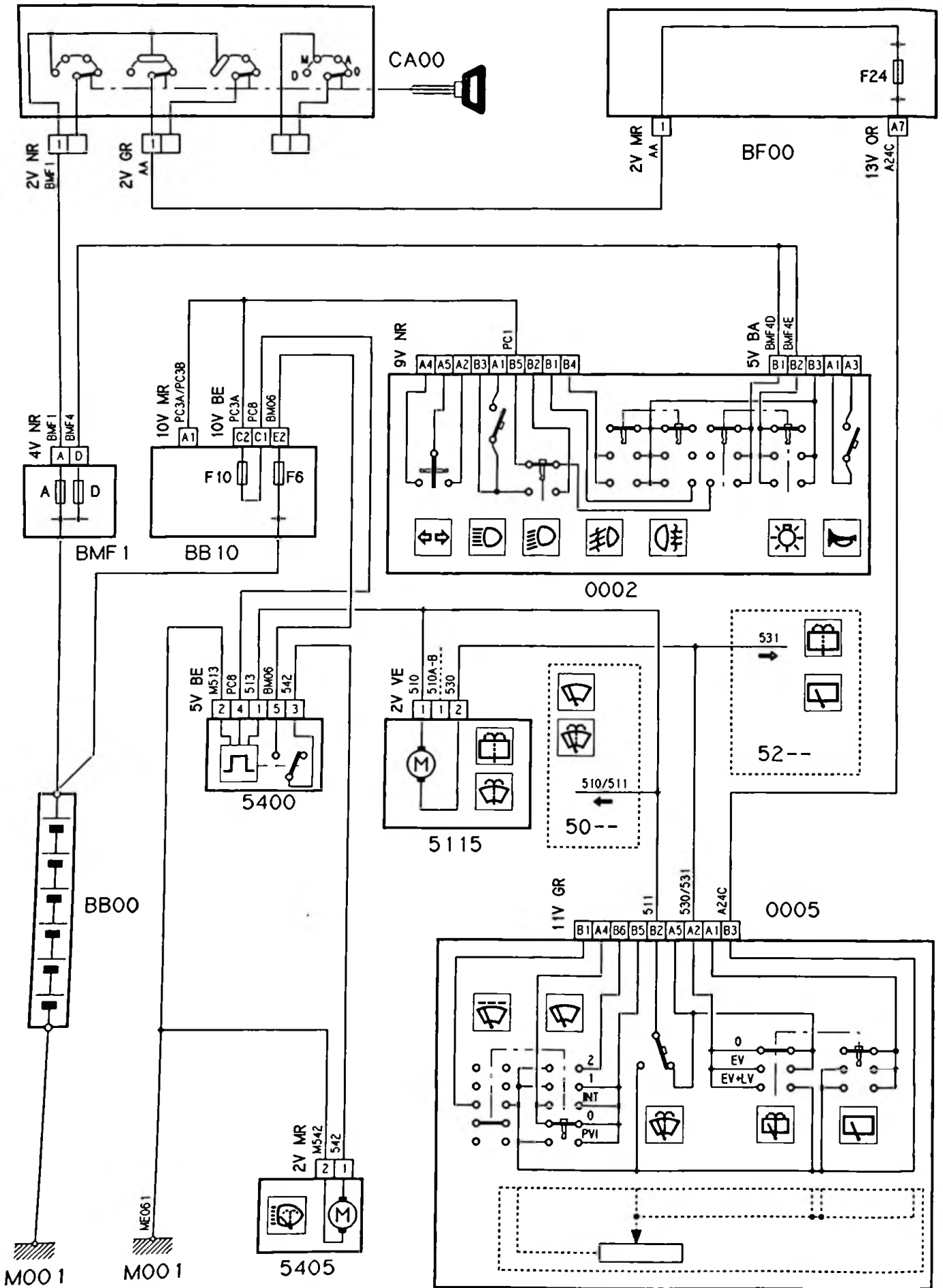

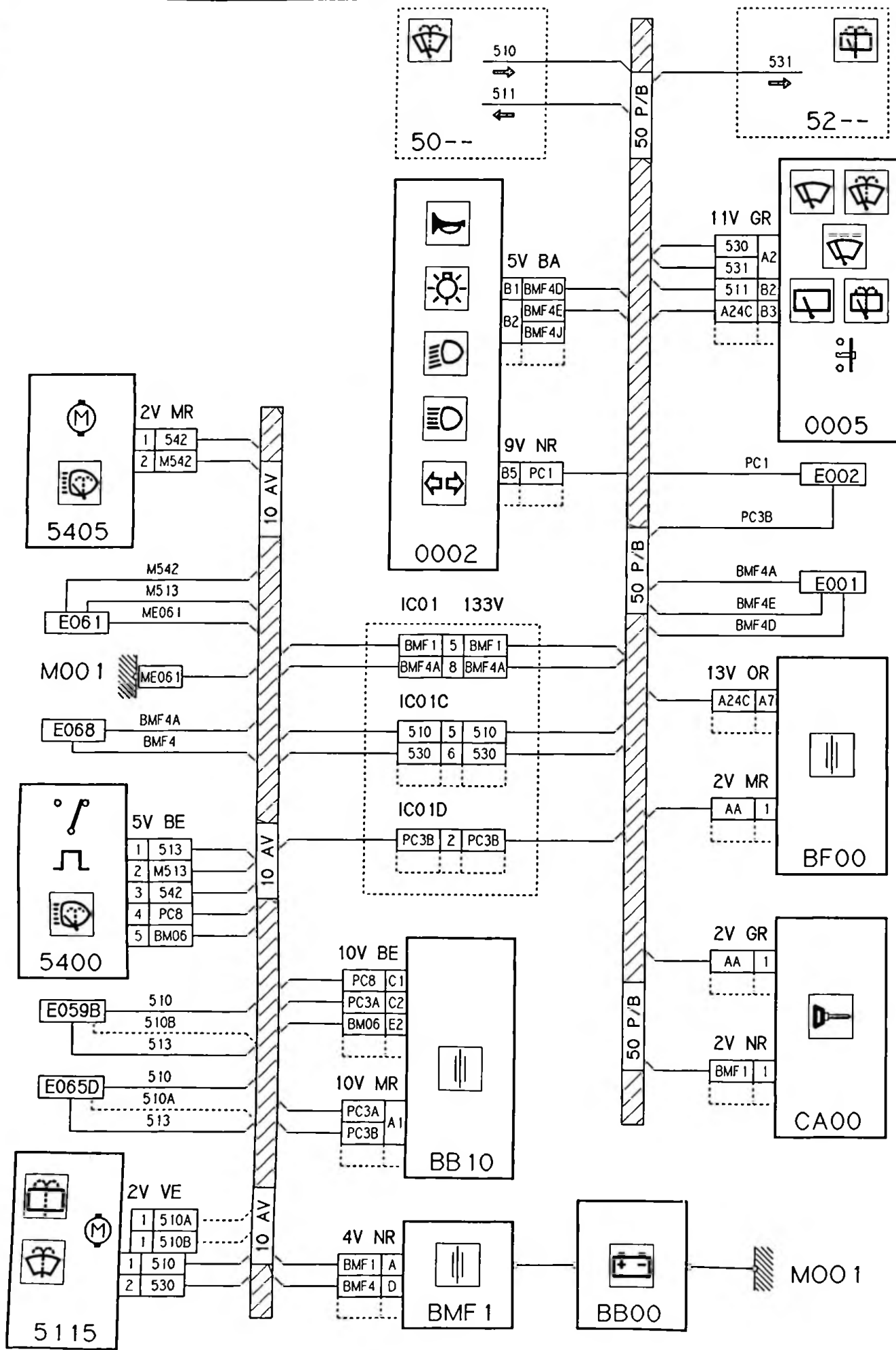

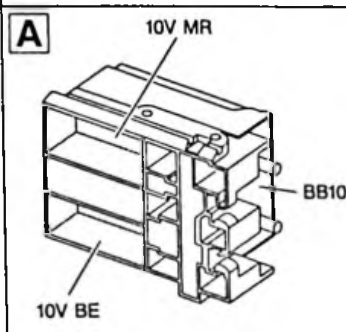
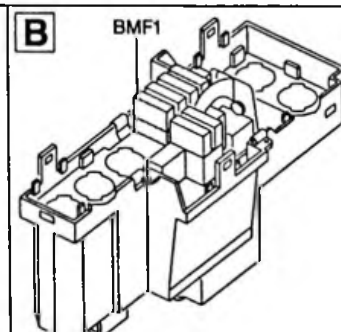
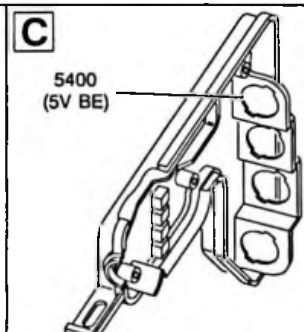
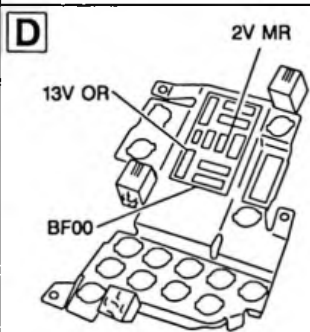
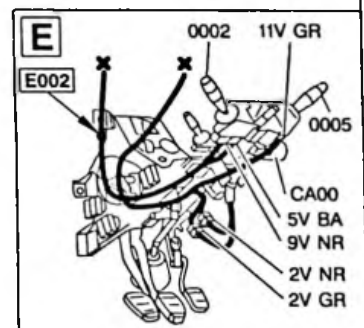
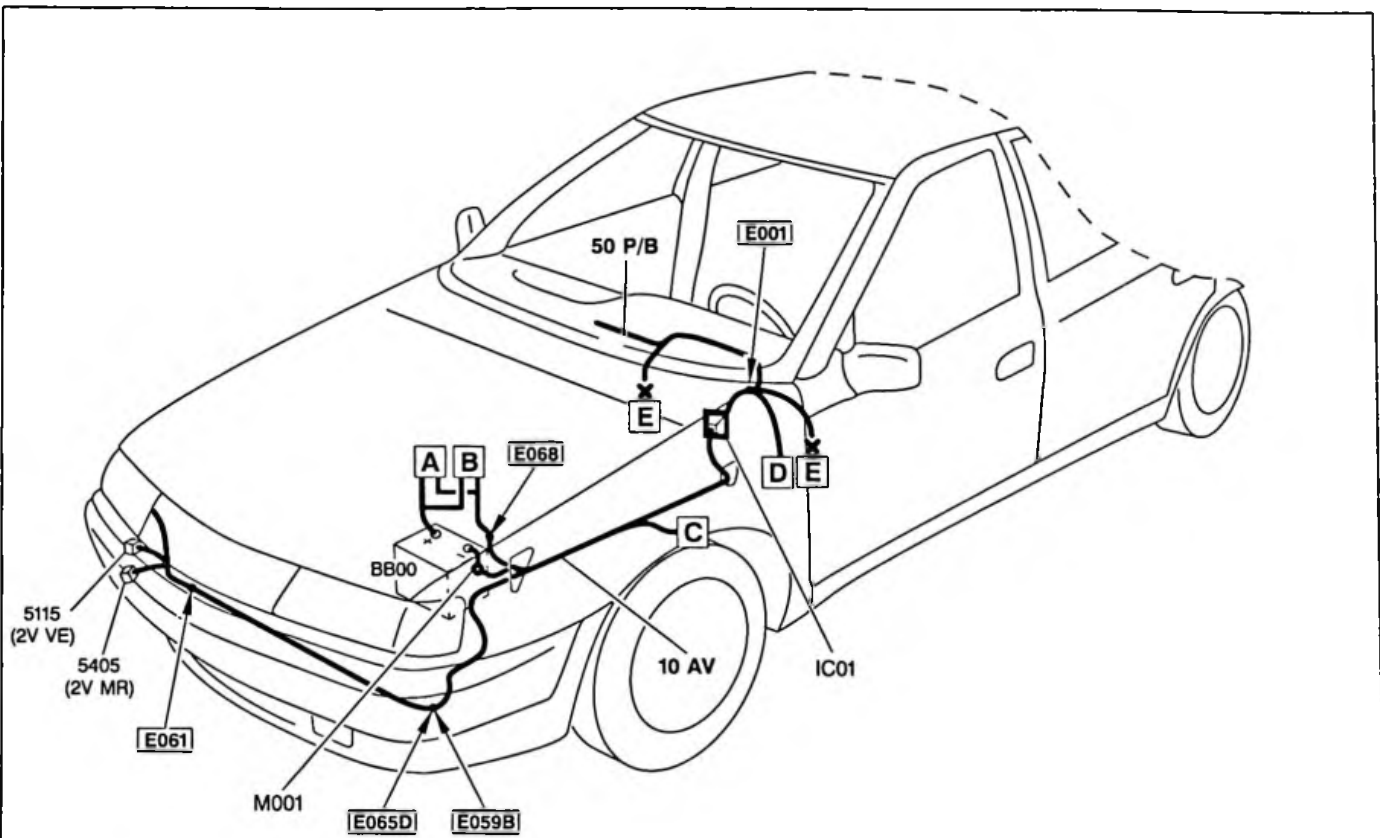

GESTION DES EPISSURES

EPISSURES FAISCEAUX 50 P/B

E001	BMF4A	E068		E001	
	BMF4C	E001		Commutateur éclairage	0002
	BMF4D	E001		Commutateur éclairage	0002
	BMF4E	E001		Commutateur éclairage	0002
	BMF4F	E001		Commutateur éclairage	0002
	BMF4H	E001		Relais feux diurnes	2400A
E002	PC1	Commutateur éclairage	0002	E002	
	PC5	E002		Combiné (témoin croisement)	0004
	PC3B	E002		Boîtier alimentation (proj. G)	BB10
	PC4A	E002		Boîtier alimentation (proj. D)	BB10
	PC7	E002		Relais feux diurnes codés	2400B
E003	PR1	Commutateur éclairage	0002	E003	
	PR4A	E003		Boîtier alimentation (route D)	BB10
	PR3A	E003		Boîtier alimentation (route G)	BB10
	PR5	E003		Combiné (témoin route)	0004
E004	216	Contacteur stop	2100	E004	
	213	E004		Feux AR D	2635
	212	E004		Feux AR G	2630
	7046	E004		Calculateur ABR	7040
	7317	E004		OU E067	
				Boîtier régulateur vitesse	7310
E005	233	Commande éclairage	0002	E005	
	2330	E005		Interrupteur danger	2300
	2333	E005		Indicateur AR G	2630
	2331	E005		Indicateur AV G	2320
	2334	E005		Combiné (témoin)	0004
	2332	E005		Feu répétiteur latéral AVG	2340
E006	234	Commande éclairage	0002	E006	
	2340	E006		Interrupteur danger	2300
	2343	E006		Indicateur AR D	2635
	2341	E006		Indicateur AV D	2325
	2344	E005		Combiné (témoin)	0004
	2342	E006		Feu répétiteur latéral AVD	2345
E007	BMF3B	E069		E007	
	BMF3F	E007		Boîtier fusibles	BF00
	BMF3G	E007		Boîtier fusibles	BF00
E008	VR	Rhéostat éclairage	3050	E008	
	VR1	E008		Radio	8410
	VR2	E008		Combiné	0004
	VR3	E008		Façade climatiseur	8025
	VR4	E008		Montre	7220
E010	8111	Boîtier temporisateur lunette chauffante	8116	E010	
	812	E010		Interrupteur lunette chauffante	8110
	811	E010		Lunette chauffante	8120
	8110	E010		E043	
E011	610	Relais lève-vitre AR	6125	E011	
	6105	E011		Relais condamn. lev. AR	6121
	6100	E011		E039	

GESTION DES EPISSURES

E013	250 250A 250B	Commutateur éclairage E013 E013	0002	E013 Avertisseur grave Avertisseur aigu	2520B 2520A
E014	BMF3A BMF3C BMF3D	E069 E014 E014		E014 Boîtier fusibles Boîtier fusibles	BF00 BF00
E016	730 7316 7302 7301	Interrupteur régulateur vitesse E016 E016 E016	7300	E016 Relais régulateur vitesse Boîtier régulateur vitesse Commutateur régul. vitesse	7307 7310 7305
E017	ME017 M8200 MVV2 M1627 M02H M24 M19P M2400	Borne équipotentielle E017 E017 E017 E017 E017 E017 E017	B003	E017 Clavier antidémarrage codé Relais feux diurnes codés Bruiteur survitesse Bruiteur survitesse Eclaireur sélecteur de vitesse Inter. réfrigération Relais feux diurnes	8200 2400B 4740 4740 3070 8000 2400A
E020	162 162B 1627 7310	E058 (info vitesse véhicule) E020 E020 E020		E020 Combiné Bruiteur survitesse Boîtier régulation de vitesse	0004 4740 7310
E021	VV VV1 VV2	Commutateur éclairage E021 E021	0002	E021 Relais feux diurnes Relais feux diurnes codes	2400A 2400B
E022	VV3 VV5 VV6	Relais feux diurnes E022 E022	2400A	E022 Boîte fusibles Boîte fusibles	BF00 BF00
E023	B11 B11A B11B	Boîte fusibles E023 E023	BF00	E023 Relais toit ouvrant Relais sièges chauffants	6805 8308
E024	3093 304 7718	E032 E024 E024		E024 Bruiteur d'oubli d'éclairage Calculateur suspension	4720 7715
E025	CC CC1 CC3 CC4	Contacteur antiviol E025 E025 E025	CA00	E025 Boîtier fusibles Boîtier fusibles Boîtier ceintures pyrotechniques ou boîtier sac gonflable et prétensionneurs	BF00 BF00 6540 6570

EPISURES FAISCEAUX 46 HAB

E031	600 6001 6003 6005 6002	Relais lève-vitres AV E031 E031 E031 E031	6021	E031 Interrupteur lève-vitre AV G Interrupteur lève-vitre AV D Boîtier lève-vitres séquentiel Interrupteur lève-vitre passager	6000 6005 6030 6015
-------------	-------------------------------------	---	------	--	------------------------------

GESTION DES EPISSURES

E032	309	Tempo plafonnier	3004	E032	Interrupteur feuillure AV G	3000
	305	E032			Interrupteur feuillure AR G	3002
	307	E032			Interrupteur feuillure AV D	3001
	306	E032			Interrupteur feuillure AR D	3003
	308	E032			E024	
	3093	E032				
E033	A30E	Boîtier fusibles	BF00	E033	Tempo plafonnier	3004
	A30N	E033			Lecteur carte AV D	3031
	A30Q	E033			Lecteur carte AR D	3033
	A30R	E033			Lecteur carte AV G	3032
	A30S	E033			Lecteur carte AR G	3034
	A30T	E033			Boîtier rétroviseurs électriques	6407
	A30U	E033				
E034	B15C	Boîtier fusibles	BF00	E034	Tempo éclairage	3004
	B15S	E034			Plafonnier G	3024
	B15J	E034			Plafonnier D	3025
	B15K	E034			Eclaireur coffre	3105
	B15L	E034			Plafonnier D	3025
	B15M	E034			Plafonnier G	3024
	B15N	E034				
E035	620	Boîtier condamnation issues	6235	E035	Serrure AV D	6207
	6207	Tempo plafonnier	3004		Moteur condamnation coffre	6260
	6202	E035			Serrure AR D	6217
	6208	E035			Serrure AV G	6202
	6204	E035			Serrure AR G	6212
	6201	E035				
	6203	E035				
E036	621	Boîtier condamnation issues	6235	E036	Serrure AR D	6217
	6217	Tempo plafonnier	3004		Serrure AV D	6207
	6214	E036			Serrure AV G	6202
	6212	E036			Serrure AR G	6212
	6211	E036			Moteur condamnation coffre	6260
	6213	E036			Clavier antidémarrage codé	8200
	6218	E036				
	6219	E036				
E037	ME037	Masse	M004	E037	Lecteur AV D	3031
	M3031	E037			Plafonnier D	3025
	M3025	E037			Serrure AV D	6207
	M6207	E037			Lecteur AR D	3033
	M3033	E037			Serrure AR D	6217
	M6217	E037			Rétro. chauffant AV D	6415
	M6415	E037			Boîtier rétroviseurs électri.	6407
	M6407	E037				
E038	ME038	Masse	M003	E038	Plafonnier G	3024
	M3024	E038			Lecteur AV G	3032
	M3032	E038			Lecteur AR G	3034
	M3034	E038			Serrure AR G	6212
	M6212	E038				
E039	6100	E011		E039	Inter. avant lève-vitre AR D	6115
	6102	E039			Inter. avant lève-vitre AR G	6110
	6101	E039				

GESTION DESEPISSURES

E040	6118	Rel. condamnation fonct. AR	6121	E040	Interrupteur lève-vitre AR G	6100
	6111	E040			Interrupteur lève-vitre AR D	6105
	6112	E040				
E041	ME041	Masse	M004	E041	Interrupteur avant lève-vitre AR D	6115
	M616	E041			Interrupteur avant lève-vitre AR D	6115
	M617	E041			Interrupteur avant lève-vitre AR G	6110
	M612	E041			Interrupteur avant lève-vitre AR G	6110
	M613	E041			Siège chauffant AV.G	8310
	M8310	E041			Siège chauffant AV.D	8315
	M8315	E041				
E043	8110	E010		E043	Rétro D	6410
	813	E043			Rétro G	6415
	814	E043				
E044	B13	Boîtier fusibles	BF00	E044	IC37	
	B13A	E044			IC38	
	B13B	E044				
E045	ME045	Masse	M003	E045	Commande rétro.	6406
	M22G	E045			Interrupteur lève-vitre AV G	6000
	M600A	E045			Interrupteur lève-vitre passager	6015
	M607	E045			Interrupteur lève-vitre passager	6015
	M606	E045			Interrupteur lève-vitre AV G	6000
	M600B	E045			Rétro chauffant AV G	6410
	M6410	E045			Ensemble serrure AV G	6202
M6202	E045					
E046	834	Relais sièges chauffants	8308	E046	Rhéostat siège chauffant AV G	8302
	835	E046			Rhéostat siège chauffant AV D	8303
	836	E046			Siège chauffant AV G	8310
	8350	E046			Siège chauffant AV D	8315
	8360	E046				
E047	A22A	Boîtier fusibles	BF00	E047	IC37	
	A22B	E047			IC38	
	A22C	E047				
E049	A22D	Boîtier fusibles	BF00	E049	Commutateur rétroviseurs	6406
	A22E	E049			Commutateur rétroviseurs	6406
	A22F	E049			Commutateur rétroviseurs	6406
	A22G	E049				
E050	ME050	Masse	M003	E050	Commutateur rétroviseurs	6406
	M640	E050			Commutateur rétroviseurs	6406
	M641	E050				

EPISURES FAISCEAUX 10 AV

E055	7309	Contacteur de stop	2100	E055	Relais sécurité régulateur vitesse	7307
	7309A	E055			Calculateur injection (P8C)	1320
	7309B	E055				
E056	ME056	Masse	M001	E056	Projecteur AV G	2610
	MPC3	E056			Projecteur AV G	2610
	MPR3	E056			Clignotant AV G	2320
	M2331	E056			E101	
	ME101	E056			Electr. sécurité régul. vitesse	7320
	M7320	E056			Feu répéteur latéral G	2340
	M2332	E056				

GESTION DES EPISSURES

E057	ME057	Masse	M001	E057	
	MPC4	E057		Projecteur AV D	2615
	MPR4	E057		Projecteur AV D	2615
	M03E	E057		Sirène alarme-antivol	8605
	M2341	E057		Clignotant AV D	2325
	M8601	E057		Contact capot (alarme)	8601
	M2342	E057		Feu répétiteur latéral D	2345
	M02C	E057	Contact niveau eau moteur	4010	
E058	162A	Capteur vitesse	1620	E058	
	162	E058		E020	
	7711	E058		Calculateur susp.	7715
	1360	E058		Calculateur injection	1320
E059	C02A	Boîtier fusibles	BF00	E059	
	C02R	E059		Boîtier température eau	8010
	C02S	E059		Pressostat	8007
	C02B	E059		Relais GMV	1500B
	C02C	E059		Contact niveau eau moteur	4010
	C02Q	E059		Relais coupure réfri	8015
	C03H	E059		Boîtier coupure réfri	8004
E059A	B14	Boîtier fusibles	BF00	E059A	
	B14B	E059A		Boîtier température eau	8010
	B14C	E059A		Relais compresseur réfrigération	8005
E059B	510	Commutateur essuyage	0005	E059B	
	510B	E059B		Pompe lave-vitre	5115
	513	E059B		Relais tempo lave-projecteurs	5400
E060	ME060	Masse	M001	E060	
	M8010	E060		Boîtier température eau	8010
	M8020	E060		Compresseur réfri	8020
	M804	E060		Boîtier coupure réfri.	8004
	M804A	E060		Boîtier coupure réfri.	8004
E061	ME061	Masse	M001	E061	
	M542	E061		Pompe lave-phare	5405
	M02G	E061		Niveau lave-glace	5110
	M02F	E061		Gicleurs chauffants	5105
	M513	E061		Tempo lave-phare	5400
E062	C02D	Boîtier fusibles	BF00	E062	
	C02E	E062		Capteur vitesse	1620
	C02F	E062		Gicleurs chauffants	5105
	C02G	E062		Niveau lave-glace	5110
E063	7336	Contacteur sécurité régulateur vitesse 7306		E063	
	7336A	E063		Relais sécurité régulateur vitesse 7307	
	7336B	E063		Calculateur injection (P8C)	1320
E065	CC2	Boîtier fusibles	BF00	E065	
	CC2A	E065		E087	1203
	CC2B	E065		Contacteur à inertie (essence)	1203
E065A	820	Clavier anti-démarrage codé	8200	E065A	
	820A	E065A		E090A (diesel)	
	820B	E065A		Calculateur injection ou pompe injection diesel	1320 ou 1208

GESTION DES EPISSURES

E065B	822	Clavier anti-démarrage codé	8200	E065B		
	822A	E065B				Relais réalimentation calculateur injection 8204
	822B	E065B				Relais réalimentation calculateur injection 8204
E065C	821	Clavier anti-démarrage codé	8200	E065C		
	821A	E065C				E090A (diesel)
	821B	E065C				E077 (diesel) ou cale-injection 1320
E065D	510	Commutateur essuyage	0005	E065D		
	510A	E065D				Pompe lave-vitre 5115
	513	E065D				Relais tempo. Lave-projecteurs 5400
E067	7046	E004 (info contacteur stop)		E067		
	7046A	E067			Calculateur ABS 7040	
	7046B	E067			Calculateur injection (P8C) 1320	
E068	BMF4	Boîte maxi-fusible	BMF1	E068		
	BMF4A	E068				E001 (planche de bord)
	BMF4B	E068				Boîte fusible BF00
E069	BMF3	Boîte maxi-fusible	BMF1	E069		
	BMF3A	E069				E014 (planche de bord)
	BMF3B	E069				E007 (planche de bord)

EPISSURES FAISCEAUX 21 JN (XU5JP-XU7JP) (BFZ - L6A - LFZ)

E071	BB8	Boîtier fusibles alimentation	BB10	E071		
	BB9	E071				Relais double injection 1304
	BB10	E071				Relais double injection 1304
	BB11	E071				Relais double injection 1304
	BB12	E071				Relais antidémarrage codé 8204
E072	1210	Relais double injection	1304	E072		
	1211	E072				Injecteur 1 1331
	1212	E072				Injecteur 2 1332
	1213	E072				Injecteur 3 1333
	1214	E072				Injecteur 4 1334
E073	1320	Calculateur injection	1320	E073		
	1321	E073				Injecteur 1 1331
	1322	E073				Injecteur 2 1332
	1323	E073				Injecteur 3 1333
	1324	E073				Injecteur 4 1334
E074	ME074	Masse		E074		
	M1270	E074			Réchauffeur papillon 1270	
	M132A	E074			Calculateur injection 1320	
	M1350	E074			Réchauffeur sonde à oxygène 1350	
E075	1262	Calculateur injection	1320	E075		
	1351	E075				Potentiomètre papillon 1317
	1357	E075				Capteur pression admission 1312
	1342	E075				Thermistance air admission 1240
E076	ME076	Masse		E076		
	D132	E076			Capteur régime 1313	
	M132C	E076			Calculateur injection 1320	
	M8204	E076			Relais antidémarrage codé 8204	
	1336	E076			Thermistance eau moteur 1220	

GESTION DES EPISSURES

E077	8220	Relais double injection	1304	E077	Relais antidémarrage codé	8204	
	8224	E077			Electrovanne purge cannister		1215
	1223	E077					
E078	1220	Relais double injection	1304	E077	Résistance réchauffeur papillon	1270	
	1227	E077			Boîte fusibles (alim. réchauffeur sonde oxy)		BB10
	122	E077					

EPISURES FAISCEAUX 21 JN (XU10J2) (R6D - RFX)

E071	BB8	Boîtier alimentation	BB10	E071	Relais double injection	1304			
	BB9	E071			Relais double injection		1304		
	BB10	E071			Relais double injection				
	BB11	E071			Relais antidémarrage codé			8204	
	BB12	E071							
E072	1210	Relais double injection	1304	E072	Injecteur 1	1331			
	1211	E072			Injecteur 2		1332		
	1212	E072			Injecteur 3				
	1213	E072			Injecteur 4			1334	
	1214	E072							
E073	1320	Calculateur injection	1320	E073	Injecteur 1	1331			
	1321	E073			Injecteur 2		1332		
	1322	E073			Injecteur 3				
	1323	E073			Injecteur 4			1334	
	1324	E073							
E074	ME074	Masse		E074	Réchauffeur papillon	1270			
	M1270	E074			Calculateur injection		1320		
	M132A	E074			Sonde oxygène			1350	
	M1350	E074							
E075	1262	Calculateur injection	1320	E075	Potentiomètre papillon	1317			
	1351	E075			Capteur pression admission		1312		
	1357	E075			Thermistance air admission				
	1342	E075			Sonde oxygène			1350	
	D130	E075							
E076	ME076	Masse		E076	Capteur vitesse moteur	1313			
	D132	E076			Calculateur injection		1320		
	M132C	E076			Relais antidémarrage codé			8204	
	M8204	E076			Thermistance eau moteur				1220
	1336	E076							
E077	8220	Relais double injection	1304	E077	Relais antidémarrage codé	8204			
	8224	E077			Electrovanne purge canister		1215		
	1223	E077							
E078	1220	Relais double injection	1304	E077	Résistance réchauffeur papillon	1270			
	1227	E077			Boîte fusibles (alim. réchauffeur sonde oxy)		BB10		
	122	E077							

GESTION DES EPISSURES

EPISSURES FAISCEAUX 21 JN (XU10J2 TE) (RGX)

E071	ME071	Masse		E071	
	M132B	E071		Calculateur injection	1320
	M132C	E071		Calculateur injection	1320
	D132	E071		Capteur régime moteur	1313
	D138	E071		Capteur cliquetis	1120
E072	ME072	Masse		E072	
	M132A	E072		Calculateur injection	1320
	D130	E072		Sonde à oxygène	1350
E073	1220	Relais double injection	1304	E073	
	1223	E073		Electrovanne purge cannister	1215
	122B	E073		Boîte d'alim. (réchauffeur sonde à oxygène)	BB10
1250	E073		Electrovanne régulation turbo		1233
E074	822A	Calculateur injection	1320	E074	
	822B	E074		Relais double injection	1304
	822	E074		Clavier antidémarrage codé	8200
E077	BB8	Boîtier d'alimentation	BB10	E077	
	BB9	E077		Relais double injection	1304
	BB10	E077		Relais double injection	1304
	BB11	E077		Relais double injection	1304
	BB12	E077		Relais double injection	1304
E078	1349	Calculateur injection	1320	E078	
	1342	E078		Thermistance air admission	1240
	1336	E078		Thermistance eau moteur	1220
	1351	E078	Potentiomètre papillon		1317
E079	1210	Relais double injection	1304	E079	
	1211	E079		Injecteur 1	1331
	1212	E079		Injecteur 2	1332
	1213	E079		Injecteur 3	1333
	1214	E079		Injecteur 4	1334
E080	1269	Relais double injection	1304	E080	
	1227	E080		Résistance réchauffeur papillon	1270
	1222	E080		Electrovanne régulation ralenti	1226
E086	ME086	Masse		E086	
	M132E	E086		Calculateur injection	1320
	M1350	E086		Sonde à oxygène	1350
	M1105	E086		Bobine d'allumage	1105
	M1270	E086		Résistance réchauffeur papillon	1270

EPISSURES FAISCEAUX 21 JN (XU7JP4 SAGEM OPR 7252 →)

E071	BB8	Boîtier fusibles alimentation	BB10	E071	
	BB7	E071		Relais double injection	1304
	BB9	E071		Relais double injection	1304
	BB10	E071		Relais double injection	1304
	BB11	E071		Relais double injection	1304
E073	1320	Calculateur injection	1320	E073	
	1321			Injecteur 1	1331
	1324			Injecteur 4	1334

GESTION DES EPISSURES

E074	1210	Relais double injection	1304	E074	
	1211	E074		Injecteur 1	1331
	1212	E074		Injecteur 2	1332
	1213	E074		Injecteur 3	1333
	1214	E074		Injecteur 4	1334
E075	1320A	Calculateur injection	1320	E075	
	1322	E075		Injecteur 2	1332
	1323	E075		Injecteur 3	1333
E079	1227A	Relais double injection	1304	E079	
	1227	E079		Résistance réchauffeur papillon 1270	
	122B	E079		Boîte fusibles	BB10
	1223	E079		Electrovanne purge canister	1215

EPISSURES FAISCEAUX 21 JN (XU7JP4) (LFY) (XU10J4 R) (RFV) SANS ADC

E071	BB8	Boîtier alimentation	BB10	E071	
	BB9	E071		Relais double injection	1304
	BB10	E071		Relais double injection	1304
	BB11	E071		Relais double injection	1304
	BB12	E071		Relais double injection	1304
E072	CC2B	E065		E072	
	CC2K	E072		Contacteur à inertie	1203
	CC2N	E072		Calculateur injection	1320
E073	1320	Calculateur injection	1320	E073	
	1321	E073		Injecteur 1	1331
	1322	E073		Injecteur 2	1332
	1323	E073		Injecteur 3	1333
	1324	E073		Injecteur 4	1334
E074	1210	Relais double	1304	E074	
	1211	E074		Injecteur 1	1331
	1212	E074		Injecteur 2	1332
	1213	E074		Injecteur 3	1333
	1214	E074		Injecteur 4	1334
E076	1349	Calculateur injection	1320	E076	
	1336	E076		Thermistance eau	1220
	1351	E076		Potentiomètre papillon	1317
	1342	E076		Thermistance air	1240
	1357	E076		Capteur pression tubulure	1312
E077	ME077	Masse		E077	
	M132C	E077		Calculateur injection	1320
	D130	E077		Sonde à oxygène	1350
	D132	E077		Capteur régime moteur	1313
E079	1220	Relais double injection	1304	E079	
	1227	E079		Résistance réchauffeur papillon 1270	
	1223	E079		Electrovanne purge canister	1215

EPISSURES FAISCEAUX 21 JN (XU7JP4) (LFY) (XU10J4 R) (RFV) AVEC ADC

E071	BB8	Boîtier alimentation	BB10	E071	
	BB9	E071		Relais double injection	1304
	BB10	E071		Relais double injection	1304
	BB11	E071		Relais double injection	1304
E072	CC2B	E065		E072	
	CC2K	E072		Contacteur à inertie	1203
	CC2N	E072		Relais double injection	1304

GESTION DES EPISSURES

E073	1320	Calculateur injection	1320	E073		
	1321	E073			Injecteur 1	1331
	1322	E073			Injecteur 2	1332
	1323	E073			Injecteur 3	1333
	1324	E073			Injecteur 4	1334
E074	1210	Relais double	1304	E074		
	1211	E074			Injecteur 1	1331
	1212	E074			Injecteur 2	1332
	1213	E074			Injecteur 3	1333
	1214	E074			Injecteur 4	1334
E076	1349	Calculateur injection	1320	E076		
	1336	E076			Thermistance eau	1220
	1351	E076			Potentiomètre papillon	1317
	1342	E076			Thermistance air	1240
	1357	E076			Capteur pression tubulure	1312
E077	ME077	Masse		E077		
	M132L	E077		Calculateur injection	1320	
	D130	E077		Sonde à oxygène	1350	
	D132	E077		Capteur régime moteur	1313	
E078	ME078	Masse		E078		
	M132A	E078		Calculateur injection	1320	
	M130A	E078		Electrovanne purge canister	1304	
E079	1220	Relais double injection	1304	E079		
	1227	E079			Résistance réchauffeur papillon	1270
	1223	E079			Electrovanne purge canister	1215

EPISSURES FAISCEAUX 21 JN (XU10J4R) (MP5.2)

E071	BB8	Boîtier alimentation	BB10	E071		
	BB9	E071			Relais double injection	1304
	BB10	E071			Relais double injection	1304
	BB11	E071			Relais double injection	1304
E072	CC2B	E065		E072		
	CC2K	E072		Contacteur à inertie	1203	
	CC2L	E072		Relais double injection	1304	
E073	1320	Calculateur injection	1320	E073		
	1321	E073			Injecteur 1	1331
	1322	E073			Injecteur 2	1332
	1323	E073			Injecteur 3	1333
	1324	E073			Injecteur 4	1334
E074	1210	Relais double	1304	E074		
	1211	E074			Injecteur 1	1331
	1212	E074			Injecteur 2	1332
	1213	E074			Injecteur 3	1333
	1214	E074			Injecteur 4	1334
E075	822A	Calculateur injection	1320	E075		
	822B	E075			Relais double injection	1304
	822	E075			Clavier antidémarrage codé	8200
E076	1349	Calculateur injection	1320	E076		
	1336	E076			Thermistance eau	1220
	1351	E076			Potentiomètre papillon	1317
	1342	E076			Thermistance air	1240
	1357	E076			Capteur pression tubulure	1317

GESTION DES EPISSURES

E077	ME077	Masse		E077	
	M132L	E077		Calculateur injection	1320
	D130	E077		Sonde à oxygène	1350
	D132	E077		Capteur régime moteur	1313
E078	ME078	Masse		E078	
	M132A	E078		Calculateur injection	1320
	M130A	E078		Relais double injection	1304
E079	1220	Relais double injection	1304	E079	
	1227	E079		Résistance réchauffeur papillon	1270
	1223	E079		Boîtier d'alimentation	
				(réchauffeur sonde à oxygène)	1215

EPISURES FAISCEAUX 21 JN (XUD9BTF) (DHX)

E071	ME071	Masse		E071	
	M132A	E071		Calculateur injection	1320
	M132B	E071		Calculateur injection	1320
	M132C	E071		Calculateur injection	1320
	M132D	E071		Calculateur injection	1320
	M1304	E071		Relais double injection	1304
	M820	E071		Boîtier électronique ADC	8208
M821	E071		Relais double injection	1304	
E072	1314	Calculateur injection	1320	E072	
	D1388	E072		Capteur levée aiguille injecteur	1260
	D132	E072		Capteur régime moteur	1313
E073	CC2B	E065		E073	
	CC2L	E073		Relais double injection	1304
	CC2M	E073		Relais double injection	1304
E074	1269	Relais double injection	1304	E074	
	1230	E074		Electrovanne soutien ralenti	1232
	1287	E074		Electrovanne EGR	1244
E075	BM07	Boîtier d'alimentation	BB10	E075	
	BM07A	E075		Relais double injection	1304
	BM07B	E075		Relais double injection	1304
	BM07C	E075		Relais double injection	1304
E076	1203	Contacteur à inertie	1203	E076	
	120A	E076		Electrovanne avance diesel	1256
	8225	E076		Boîtier électronique ADC	8208
E077	8200	Boîtier électronique ADC	8208	E077	
	820	E077		Clavier antidémarrage codé	8200
	821	E077		Clavier antidémarrage codé	8200

EPISURES FAISCEAUX 21 JN (XUD11 BTE) (P8C) CAPTEUR PEDALE BOSCH

E071	M1320	Calculateur injection	1320	E071	
	M1208	E071		Pompe injection diesel	1208
	D132	E071		Capteur régime moteur	1313
	D1389	E071		Capteur levée d'aiguille injecteur	1260
E072	1262	Calculateur injection	1320	E072	
	M120	E072		Pompe injection diesel	1208
	1357	E072		Capteur pression tubulure admission	1312
	1336	E072		Thermistance eau moteur	1220
	1342	E072		Thermistance air admission	1240

GESTION DES EPISSURES

E073	ME073	Masse		E073	
	M132A	E073		Calculateur injection	1320
	M132B	E073		Calculateur injection	1320
	M1304	E073		Relais double injection	1304
E075	BM07	Boîtier d'alimentation	BB10	E075	
	BM07A	E075		Relais double injection	1304
	BM07B	E075		Relais double injection	1304
	BM07C	E075		Relais double injection	1304
	BM07D	E075		Relais double injection	1304

EPISSURES FAISCEAUX 21 JN (XUD11 BTE) (P8C) CAPTEUR PEDALE LUCAS

E071	M1320	Calculateur injection	1320	E071	
	M1208	E071		Pompe injection diesel	1208
	D132	E071		Capteur régime moteur	1313
	D1389	E071		Capteur levée d'aiguille injecteur	1260
E072	1262	Calculateur injection	1320	E072	
	M120	E072		Pompe injection diesel	1208
	1357	E072		Capteur pression tubulure admission	1312
	1336	E072		Thermistance eau moteur	1220
	1342	E072		Thermistance air admission	1240
E073	ME073	Masse		E073	
	M132A	E073		Calculateur injection	1320
	M132B	E073		Calculateur injection	1320
	M1304	E073		Relais double injection	1304
E075	BM07	Boîtier d'alimentation	BB10	E075	
	BM07A	E075		Relais double injection	1304
	BM07B	E075		Relais double injection	1304
	BM07C	E075		Relais double injection	1304
	BM07D	E075		Relais double injection	1304

EPISSURES FAISCEAUX 75 AR/D (BERLINE)

E081	B15C	Boîtier fusibles	BF00	E081	
	B15L	E081		Eclairage coffre	3105
	B15J	E081		Plafonnier G	3024
	B15K	E081		Plafonnier D	3025
	B15N	E081		Plafonnier G	3024
	B15M	E081		Plafonnier D	3025
E082	A30E	Boîtier fusibles	BF00	E082	
	A30Q	E082		Lecteur AV D	3031
	A30S	E082		Lecteur AV G	3032
E083	ME083	Masse	M006	E083	
	ME116	E083		E116	
	M8120	E083		Lunette chauffante	8120
	M15N	E083		Plafonnier G	3024
	M15M	E083		Plafonnier D	3025
	M30Q	E083		Lecteur de carte AV D	3031
	M30S	E083		Lecteur de carte AV G	3032
	M6290	E083		Ensemble serrure porte AV G	6202
	M6292	E083		Ensemble serrure porte AV D	6207
	E084	3093	Bruiteur oubli éclairage	4720	E084
305		E084		Interrupteur feuillure AV G	3000
3021		E084		Plafonnier G	3024
3022		E084		Plafonnier D	3025
306		E084		Interrupteur feuillure AV D	3001

GESTION DES EPISSURES

EPISSURES FAISCEAUX 75 AR/D (BREAK)

E081	B15L	E034	BF00	E081	
	B15R	E081		Eclairage coffre	3105
	B15P	E081		Plafonnier arrière	3020
	B15Q	E081		Plafonnier arrière	3020
E083	ME083	Masse	M006	E083	
	M5215	E083		Boîtier commande essuie-vitre AR	5210
	M3020	E083		Plafonnier arrière	3020
	M8120	E083		Lunette chauffante	8120
E084	V09B	Boîtier fusibles	BF00	E084	
	V09C	E084		Feux AR G sur caisse	2630
	V09D	E084		Eclaireur plaque de police G	2636

EPISSURES FAISCEAUX 20 MOT (Diesel)

E086	ME086	Masse		E086	
	M1150	E086		Boîtier préchauffage	1150
	M1157	E086		Thermocontact post-chauffage	1157
	M4050	E086		Sonde présence eau décanteur	4050
	M1620	E086		Capteur vitesse véhicule	1620
	M1208	E086		Pompe injection diesel	1208
	M1005	E086		Relais sécurité démarrage	1005
	M820	E086		Boîtier électronique ADC	8208
	M1304	E086		Relais double injection	1304
	M1156	E086		Relais post-chauffage	1156
	E087	CC2A		E065	
CC2C		E087	Boîtier préchauffage	1150	
CC2D		E087	Relais double injection	1304	
CC2E		E087	Relais correcteur d'avance diesel	1252	
CC2F		E087	Relais correcteur d'avance diesel	1252	
CC2G		E087	Relais post-chauffage	1156	
CC2H		E087	Capteur altimétrique	1314	
CC2J		E087	Contact à inertie	1203	
E088	C12	Boîtier fusibles	BF00	E088	
	C12A	E088		Contacteur de sécurité démarrage	1000
	C12B	E088		Contacteur de sécurité démarrage	1000
	C12D	E088		Contacteur de feux de recul	2200
	C12E	E088		Sonde présence eau décanteur	4050
E089	1010	Contacteur antivol	CA00	E089	
	1010A	E089		Démarrreur	1010
	105	E089		Boîtier préchauffage	1150
	108	E089		Relais sécurité démarrage	1005
E090A	820B	Pompe injection diesel	1208	E090A	
	820A	E090A		Clavier anti-démarrage codé	8200
	821	E090A		Clavier anti-démarrage codé	8200
E090C	1394A	Pompe injection diesel	1208	E090C	
	1362	E090C		Electrovanne EGR	1253
	1208	E090C		Boîtier coupure réfri.	8004
	1156	E090C		Relais post-chauffage	1156

EPISSURES FAISCEAUX 20 MOT (Essence)

E086	1650	Contacteur sécurité démarrage 1000		E086	
	1650A	E086		Relais sécurité démarrage	1005
	1651	E086		Calculateur injection	1320
E087	C12	Boîtier fusibles	BF00	E087	
	C12A	E087		Contacteur sécurité démarrage	1000
	C12B	E087		Contacteur sécurité démarrage	1000
	C12C	E087		Réchauffeur vapeur d'huile	1273
	C12D	E087		Contacteur feux de recul	2200
	C12P	E087		Réchauffeur vapeur d'huile	1273
E088	ME088	Masse		E088	
	M1005	E088		Relais sécurité démarrage	1005
	M1273	E088		Réchauffeur vapeur d'huile	1273
	M1620	E088		Capteur vitesse véhicule	1620
	M1273	E088		Réchauffeur vapeur d'huile	1273

EPISSURES FAISCEAUX 30 ABR

E091	ME091	Masse	M001	E091	
	M449	E091		Relais ABR	7018
	M06	E091		Calculateur ABR	7040
	M06A	E091		Calculateur ABR	7040
E092	7057	Relais ABR	7018	E092	
	7058	E092		Calculateur ABR	7040
	7059	E092		Calculateur ABR	7040
	7060	E092		Calculateur ABR	7040

EPISSURES FAISCEAUX 16 GMV

E096	1510	Connecteur diagnostic	C001	E096	
	155	E096		Motoventilateur ou	1510
				Relais motoventilateur	1500
	156	E096		Relais motoventilateur	1500
	1550	E096		Relais motoventilateur	1500
	1511	E096		Relais motoventilateur	1500
	1512	E096		Motoventilateur	1510
	153	E096		Résistance bivitesse	1506
	151	E096		Thermocontact ventilateur	1505

EPISSURES FAISCEAUX 12 US FR

E101	ME101	E056		E101	
	M4410	E101		Contact. niveau liquide frein	4410
	M446	E101		Plaquette AV D	4431
	M445	E101		Plaquette AV G	4430
E102	444	Combiné	0004	E102	
	445	E102		Plaquette AV G	4430
	446	E102		Plaquette AV G	4431

EPISSURES FAISCEAUX 52 PLAF

E106	A30F	Boîtier fusibles	BF00	E106	
	A30W	E106		Miroir de courtoisie passager	3061
	A30V	E106		Récepteur condam. centra.	6230
	A30Z	E106		Miroir de courtoisie conducteur	3060
E107	M681	Borne équipotentielle	B003	E107	
	M3060	E107		Miroir de courtoisie conducteur	3060
	M6230	E107		Récepteur condemn. centr.	6230
	M3061	E107		Miroir de courtoisie passager	3061
	M6820	E107		Ensemble toit ouvrant	6820

GESTION DES EPISSURES

EPISSURES FAISCEAUX 32 SUSP

E111	BM08	Boîtier d'alimentation	BB10	E111	Calculateur suspension	7715
	BM08A	E111		E111	Calculateur suspension	7715
	BM08B	E111				
E112	ME112	Masse		E112		
	MM08A	E112		E112	Calculateur suspension	7715
	MM08B	E112		E112	Calculateur suspension	7715
	M03C	E112		E112	Capteur débattement de caisse	7705
	M7723	E112		E112	Electrovanne correction roulis	7718
	M7730	E112		E112	Electrovanne suspension AR	7717
	M7706	E112		E112	Manocontact de frein	7706
	M7720	E112		E112	Electrovanne suspension AV	7716
E113	C03A	Boîtier fusibles	BF00	E113		
	C03B	E113		E113	Calculateur suspension	7715
	C03C	E113		E113	Capteur débattement de caisse	7705

EPISSURES FAISCEAUX 78 VL/D

E116	ME116	E083		E116		
	M2631	E116		E116	Feux volet droit	2631
	M2633	E116		E116	Eclairage plaque police D	2633
	M2636	E116		E116	Eclairage plaque police G	2636
	M3100	E116		E116	Contact à bille	3100
	M2110	E116		E116	Feux stop complémentaires	2110

EPISSURES FAISCEAUX 56 CLM

E126	7	Boîtier fusibles	BF00	E126		
	10	E126		E126	Thermistance d'air habitacle	8030
	21	E126		E126	Calculateur climatisation	8080
E127	3	Borne équipotentielle	B002	E127		
	19	E127		E127	Façade climatiseur	8025
	20	E127		E127	Calculateur climatisation	8080
E128	44	Calculateur climatisation	8080	E128		
	36	E128		E128	Thermistance évaporateur	8006
	37	E128		E128	Thermistance d'air aérateur	8037
	40	E128		E128	Thermistance d'air pieds	8034
E129	31	Calculateur climatisation	8080	E129		
	8	E129		E129	Façade climatiseur	8025
	30	E129		E129	Thermistance d'air habitacle	8030
	12	E129		E129	Thermistance d'air extérieur	8032

EPISSURES BORNE EQUIPOTENTIELLE + LANTERNE

B001	V19	Boîtier fusible	BF00	Borne équipotentielle	B001
	V19H	Borne équipotentielle	B001	Inter. condamn. lève-vitre AR	6120
	V19J	Borne équipotentielle	B001	Inter. suspension	7710
	V19D	Borne équipotentielle	B001	Inter. feux de détresse	2300
	V19E	Borne équipotentielle	B001	Inter. vitre AR chauffante	8110
	V19G	Borne équipotentielle	B001	Inter. feux de brouillard AR	2000
	V19F	Borne équipotentielle	B001	Allume-cigare éclairage	8100
	V19N	Borne équipotentielle	B001	Inter. feux antibrouillard AV	2660
	V19K	Borne équipotentielle	B001	Interrupteur alarme antivol	8603
	V19M	Borne équipotentielle	B001	Interrupteur régul. vitesse	7300
	V19L	Borne équipotentielle	B001	Rhéostat d'éclairage	3050
	V19P	Borne équipotentielle	B001	Interrupteur réfri.	8000

EPISSURES BORNE EQUIPOTENTIELLE MASSE

B002	MB002	Masse	M001	Borne équipotentielle	B002
	M310	Borne équipotentielle	B002	Eclaireur boîte à gants	3115
	M19G	Borne équipotentielle	B002	Int. feux brouillard AR	2000
	M511	Borne équipotentielle	B002	Commutateur essuyage	0005
	M432	Borne équipotentielle	B002	Jauge carburant	1211
	M121	Borne équipotentielle	B002	Pompe jauge à carburant	1211
	M004B	Borne équipotentielle	B002	Combiné	0004
	M02M	Borne équipotentielle	B002	Combiné	0004
	ME127	Borne équipotentielle	B002	Raccord climat.	
	M230	Borne équipotentielle	B002	Centrale clignotante	2305
	M19D	Borne équipotentielle	B002	Int. feux de détresse	2300
	M23B	Borne équipotentielle	B002	Relais lunette chauffante	8116
	M19E	Borne équipotentielle	B002	Int. lunette chauffante	8110
	M16A	Borne équipotentielle	B002	Allume-cigare	8100
	M500	Borne équipotentielle	B002	Moteur essuie-vitre AV	5015
	M25C	Borne équipotentielle	B002	Montre	7220
	M09	Borne équipotentielle	B002	Combiné	0004
	M02N	Borne équipotentielle	B002	Combiné	0004
	M004C	Borne équipotentielle	B002	Combiné	0004
	M505	Borne équipotentielle	B002	Cadenceur essuie-vitre AV	5010
	MC001	Borne équipotentielle	B002	Prise diagnostic	C001
	M250B	Borne équipotentielle	B002	Avertisseur sonore	2520
	M250A	Borne équipotentielle	B002	Avertisseur sonore	2520
	MC02K	Borne équipotentielle	B002	Boîtier ceinture pyrotechnique	6540
	M440	Borne équipotentielle	B002	Contacteur frein stationnement	4400

B003	MB003	Masse	M001	Borne équipotentielle	B003
	M681	Borne équipotentielle	B003	E107	
	M22H	Borne équipotentielle	B003	Relais toit ouvrant	6807
	M30D	Borne équipotentielle	B003	Relais lève-vitre AV	6021
	M20	Borne équipotentielle	B003	Raccord climat.	
	M7710	Borne équipotentielle	B003	Int. suspension	7710
	M19H	Borne équipotentielle	B003	Int. condamn. LV AR	6120
	M6011	Borne équipotentielle	B003	Relais lève-vitre AR	6125
	ME017	Borne équipotentielle	B003	E017	
	MPB1C	Borne équipotentielle	B003	Relais brouillard AR	2005
	M19K	Borne équipotentielle	B003	Int. alarme	8603
	M7302	Borne équipotentielle	B003	Boîtier régulateur vitesse	7310
	M19M	Borne équipotentielle	B003	Int. régulateur vitesse	7300
	M252	Borne équipotentielle	B003	Relais avert. à compresseur	2505
	M19R	Borne équipotentielle	B003	Inter feux antibrouillard AV	2660
	M730A	Borne équipotentielle	B003	Shunt circuit régulation vitesse	7309

AFFECTATION DES VOIES DANS LES CONNECTEURS

• IC 02 30V MR Interconnexion entre 10 AV et 20 MOT

MODULE A

voie 1 (1010) + démarreur
voie 2 non utilisé

MODULE B

voie 1 (C12) + recul (+ C --)
voie 2 (220) feux de recul (retour contacteur)
voie 3 (1070) charge (voyant)

MODULE C

voie 1 (410) pression huile
voie 2 (405) température eau (témoin)
voie 3 (401) température eau (indicateur)

MODULE D

voie 1 (415) niveau huile (+)
voie 2 (414) niveau huile (-)
voie 3 (CO2E) + capteur vitesse (+ C--)

MODULE E

voie 1 (435) voyant préchauffage/surchauffe pot catalytique
voie 2 (CC2-) préchauffage (+ C--)
voie 3 (403) voyant eau gas-oil

MODULE F

voie 1 (428) + compte-tours (diesel)
voie 2 (429) - compte-tours (diesel)
voie 3 (D428) blindage compte-tours

MODULE G

voie 1 (7307) relais sécurité BVA (régulation vitesse)
voie 2 (808) sonde BITRON (thermistance)
voie 3 (8081) sonde BITRON (thermistance)

MODULE H

voie 1 (411) température huile (indicateur)
voie 2 (413) température huile (alerte)
voie 3 non utilisé

MODULE I

voie 1 (162) capteur vitesse signal
voie 2 (404) voyant préalerte T° eau (Turbo diesel)
voie 3 (101) commande feu diurne

MODULE J

voie 1 (820A) ADC voie 3 (entrée)
voie 2 (821) ADC voie 4 (sortie)
voie 3 (822A) ADC voie 14 (alimentation)

• IC 04 Interconnexion entre 10 AV et 30 ABR

• IC04 2V MR

voie 1 (449) ABS (témoin)
voie 2 (C06) ABS (+ CC)

• IC04A 2V GR

voie 1 (7046) ABS (info stop)
voie 2 (704) ABS (diagnostic)

• IC 05 30V MR Interconnexion entre 10 AV et 21 JN

MODULE A

voie 1 (BB8) injection (+ BB)
voie 2 (BM07) injection (+ B--)

MODULE B

voie 1 (CC2B) injection (+ CC)
voie 2 (142) injection (témoin diagnostic)
voie 3 non utilisé

MODULE C

voie 1 (426) compte-tours
voie 2 (140) info diagnostic K
voie 3 (141) info diagnostic L

MODULE D

voie 1 (122A) sonde LAMBDA (réchauffage avant fusible)
voie 2 (122B) sonde LAMBDA (réchauffage après fusible)
voie 3 (1360) info vitesse véhicule (signal)

MODULE E

voie 1 (1234) AC. OUT (réfri.)
voie 2 (8053) AC. ON (réfri.)
voie 3 (8055) AC. TH (réfri.)

MODULE F

voie 1 (120) + pompe carburant
voie 2 (B14A) coupure consommateurs permanents

AFFECTATION DES VOIES DANS LES CONNECTEURS

• IC 05 30V MR Interconnexion entre 10 AV et 21 JN (suite)

MODULE G

voie 1 (1223) électrovanne purge canister (+)
voie 2 (1232) électrovanne purge canister (commande)
voie 3

MODULE I

voie 1 (7046) ABS info stop (P8C)
voie 2 embrayage (P8C)
voie 3 (7309) régul. vitesse info stop (P8C)

MODULE H

voie 1 (820) ADC voie 3 (entrée)
voie 2 (821) ADC voie 4 (sortie)
voie 3 (822) ADC voie 14 (alimentation)

MODULE J

voie 1 (7326) régulation de vitesse (annulation) P8C
voie 2 (7325) régulation de vitesse (accél. mémoire) P8C
voie 3 (7327) régulation de vitesse (décélération) P8C

• IC 06 18V GR Interconnexion entre 10 AV et 32 SUSP

MODULE A

voie 1 (BM08) suspension (+B --)
voie 2 non utilisé

MODULE D

voie 1 (7713) suspension (info volant)
voie 2 (7700) suspension (info volant)
voie 3 (7701) suspension (info volant)

MODULE B

voie 1 (C03A) suspension (+ C--)
voie 2 non utilisé
voie 3 (7715) suspension (info diagnostic)

MODULE E

voie 1 (7714) suspension (info volant)
voie 2 (450) suspension (info sport au volant)
voie 3 (7710) suspension (info sport de l'inter)

MODULE C

voie 1 (7708) suspension (info pédale)
voie 2 (7707) suspension (info pédale)
voie 3 (7709) suspension (info pédale)

MODULE F

voie 1 (7718) suspension (info porte ouverte)
voie 2 (7717) suspension (info coffre ouvert)
voie 3 (7711) suspension (info vitesse véhicule)

• IC 07 2V VE Interconnexion entre 10 AV et 17 BR/AV

voie 1 (PB2) antibrouillard AV (alim.)
voie 2 (MPB2) antibrouillard AV (masse)

• IC 08 Interconnexion entre 10 AV et 16 GMV

• 5V GR (réfri)

voie 1 (C02B) GMV (+ B--)
voie 2 (1510) GMV (info diagnostic)
voie 3 (809) GMV (petite vitesse)
voie 4 (8091) GMV (grande vitesse)
voie 5 non utilisé

• 2V GR (essence)

voie 1 non utilisé
voie 2 (1510) GMV (info diagnostic)

• 2V GR (diesel)

voie 1 (C02B) GMV (+ C--)
voie 2 (1510) GMV (info diagnostic)

AFFECTATION DES VOIES DANS LES CONNECTEURS

• IC 09 Interconnexion entre 20 MOT et 21 JN

• 4V GR (DHX)

voie 1 (435) témoin préchauffage
 voie 2 (105) calculateur injection (voie 29)
 voie 3 (435A) calculateur injection (voie 6)
 voie 4 (410-) pression huile

• 2V GR (LFZ-L6A-RFX-R6D)

voie 1 (1651) info BVA
 voie 2 non utilisé

• 2V GR (P8C)

voie 1 (435A) préchauffage
 voie 2 non utilisé

• IC 10 3V GR Interconnexion entre 10 AV et 12 US FR

voie 1 (ME101) masse faisceau 12 US FR
 voie 2 (4410) info hydraulique (pression + niveau)
 voie 3 (444) info plaquettes (usure)

• IC 20 30V MR Interconnexion entre 50 P/B et 46 HAB

MODULE A

voie 1 (600) + lève-vitre AV
 voie 2 non utilisé

MODULE B

voie 1 (8430) + HP avant D
 voie 2 (8440) - HP avant D
 voie 3 (8450) + HP arrière G

MODULE C

voie 1 (8410) + HP avant G
 voie 2 (8420) - HP avant G
 voie 3 (8460) - HP arrière G

MODULE D

voie 1 (8470) + HP arrière D
 voie 2 (8480) - HP arrière D
 voie 3 (3094) inter feuillure (info porte ouverte)

MODULE E

voie 1 (A22D) rétroviseurs (+ A--)
 voie 2 (8110) + dégivrage rétroviseurs
 voie 3 (722) + température extérieure

MODULE F

voie 1 (6118) lève-vitre AR (alimentation des inter. sur portes)
 voie 2 non utilisé

MODULE G

voie 1 (645) rétroviseur indexé (info recul)
 voie 2 (6457) rétroviseur indexé (diagnostic)
 voie 3 (721) - température extérieure

MODULE H

voie 1 (B13) siège électrique (+ B--)
 voie 2 (A22A) siège électrique (+ AA)

MODULE I

voie 1 (475) témoin ceinture
 voie 2 non utilisé
 voie 3 non utilisé

MODULE J

voie 1 non utilisé
 voie 2 non utilisé
 voie 3 non utilisé

• IC 20A 9V BA Interconnexion entre 50 P/B et 46 HAB

voie A1 (B15C) + B--
 voie A2 (A30E) + A--
 voie A4 (6100) lève-vitre AR (aliment. des inter.)
 voie A5 (834) + siège chauffant

voie B1 (B21) verrouillage porte (+ B--)
 voie B2 (628) verrouillage porte (info ouverture)
 voie B3 (627) verrouillage porte (info fermeture)
 voie B4 (6219) ADC (info fermeture)
 voie B5 (3050) ADC (info porte conducteur)

AFFECTATION DES VOIES DANS LES CONNECTEURS

● IC 20B 18V GR Interconnexion entre 50 P/B et 46 HAB

MODULE A

voie 1 (B17) alarme (+B--)
voie 2 non utilisé

MODULE D

voie 1 (8616) alarme (info coffre ouvert)
voie 2 (8601) alarme (info capot ouvert)
voie 3 non utilisé

MODULE B

voie 1 (C03D) alarme (+A--)
voie 2 (2335) alarme (c^{de} clignotant gauche)
voie 3 (2345) alarme (c^{de} clignotant droit)

MODULE E

voie 1 (8604) alarme sirène (voie 2 ou A3)
voie 2 (8605) alarme sirène (voie 3 ou B3)
voie 3 (8615) transmetteur à distance

MODULE C

voie 1 (8602) alarme (c^{de} led)
voie 2 (8603) alarme (info coupure volumétrie)
voie 3 (860) alarme (diagnostic)

MODULE F

voie 1 non utilisé
voie 2 non utilisé
voie 3 (6245) supercondamnation (diagnostic)

● IC 25 30V MR Interconnexion entre 50 P/B et 75 AR/D (valable niveau 1 sans option condamnation centralisée)

MODULE A

voie 1 (432) jauge à carburant (indicateur)
voie 2 (M432) jauge à carburant (masse)
voie 3 (3093) inter feuillure (info porte ouverte)

MODULE F

voie 1 (121) + pompe carburant
voie 2 (M121) - pompe carburant

MODULE B

voie 1 (V04A) lanterne droite
voie 2 (213) stop droit
voie 3 (2343) clignotant droit

voie 1 (A28B) + essuie-vitre AR (+A--)
voie 2 (525) essuie-vitre AR (cadenceur)
voie 3 (531) essuie-vitre AR (aliment. temporisé pour lavage)

MODULE G

MODULE C

voie 1 (V09B) lanterne gauche
voie 2 (212) stop gauche
voie 3 (2333) clignotant gauche

voie 1 non utilisé
voie 2 non utilisé
voie 3 non utilisé

MODULE H

MODULE D

voie 1 (2031) brouillard AR
voie 2 (222) recul
voie 3 (B07) + B--

voie 1 (8440) - HP droit
voie 2 (B15C) + B--
voie 3 (8430) + HP droit

MODULE I

MODULE E

voie 1 (811) + lunette AR chauffante
voie 2 non utilisé

MODULE J

voie 1 (8420) - HP gauche
voie 2 (A30E) + A--
voie 3 (8410) + HP gauche

AFFECTATION DES VOIES DANS LES CONNECTEURS

• IC 25 30V MR Interconnexion entre 50 P/B et 75 AR/D (valable niveaux 3 et 2, niveau 1 avec option condamnation centralisée)

MODULE A

voie 1 (432) jauge à carburant (indicateur)
voie 2 (M432) jauge à carburant (masse)
voie 3 non utilisé

MODULE B

voie 1 (V04A) lanterne droite
voie 2 (213) stop droit
voie 3 (2343) clignotant droit

MODULE C

voie 1 (V09B) lanterne gauche
voie 2 (212) stop gauche
voie 3 (2333) clignotant gauche

MODULE D

voie 1 (2031) brouillard AR
voie 2 (222) recul
voie 3 (B07) + B--

MODULE E

voie 1 (811) + lunette AR chauffante
voie 2 (8616) contact de coffre

MODULE F

voie 1 (121) + pompe carburant
voie 2 (M121) - pompe carburant

MODULE G

voie 1 (A28B) + essuie-vitre AR (+ A--)
voie 2 (525) essuie-vitre AR (cadenceur)
voie 3 (531) essuie-vitre AR (aliment. temporisée pour lavage)

MODULE H

voie 1 non utilisé
voie 2 non utilisé

MODULE I

voie 1 non utilisé
voie 2 non utilisé
voie 3 non utilisé

MODULE J

voie 1 non utilisé
voie 2 non utilisé
voie 3 non utilisé

• IC 26 9V GR Interconnexion entre 50 P/B et 52 PLAF

voie A1 (684) toit ouvrant (+ fermeture)
voie A2 (683) toit ouvrant (retour ouverture)
voie A4 (681) toit ouvrant (retour fermeture)
voie A5 (682) toit ouvrant (+ ouverture)

voie B1 (B25B) verrouillage porte (+ B--)
voie B2 (628) verrouillage porte (info ouverture)
voie B3 (627) verrouillage porte (info fermeture)
voie B4 (M681) masse faisceau 52 PLAF
voie B5 (A30-) + A--

• IC 39 3V RG Interconnexion entre 46 HAB et 75 AR/D

voie 1 (6218) verrouillage porte (fermeture trappe à carburant et volet AR)
voie 2 (6208) verrouillage porte (ouverture trappe à carburant et volet AR)
voie 3 (B15L) éclairage coffre (+ B--)

AFFECTATION DES VOIES DANS LES CONNECTEURS

● **IC 50 5V BA Interconnexion entre 75 AR/D et 78 VL/D**

voie 1 (2031A) brouillard AR
voie 2 (ME116) masse (faisceau 78 VL/D)
voie 3 (2211) recul
voie 4 (V09C) lanterne G
voie 5 (V04C) lanterne D

● **IC 50A 5V MR Interconnexion entre 75 AR/D et 78 VL/D**
(valable niveaux 2 et 3, niveau 1 option condamnation centralisée)

voie 1 (811) lunette chauffante (+)
voie 2 (M8120) lunette chauffante (masse)
voie 3 (319) contacteur de coffre - éclairer coffre (info coffre ouvert)
voie 4 (6205) verrouillage porte (ouverture volet AR)
voie 5 (6215) verrouillage porte (fermeture volet AR)

● **IC 50A 6V MR Interconnexion entre 75 AR/D et 78 VL/D**
(valable tous niveaux, véhicule avec stop supplémentaire)

voie 1 (811) lunette chauffante (+)
voie 2 (M8120) lunette chauffante (-)
voie 3 (319) contacteur de coffre - éclairer coffre (info coffre ouvert)
voie 4 (6205) verrouillage porte (ouverture volet AR)
voie 5 (6215) verrouillage porte (fermeture volet AR)
voie 6 (214) Stop supplémentaire

● **IC 50A 4V MR Interconnexion entre 75 AR/D et 78 VL/D**
(valable tous niveaux, véhicule avec stop supplémentaire)

voie 1 (811) lunette chauffante (+)
voie 2 (M8120) lunette chauffante (-)
voie 3 (319) contacteur de coffre
voie 4 (214) stop

● **IC 50A 3V MR Interconnexion entre 75 AR/D et 78 VL/D**
(valable niveau 1 sans option condamnation centralisée)

voie 1 (811) lunette chauffante (+)
voie 2 (M8120) lunette chauffante (masse)
voie 3 (319) contacteur de coffre - éclairer coffre (info coffre ouvert)

● **IC 52 4V BA Interconnexion entre 75 AR/D et 77 VL/G**
(valable tous niveaux Berline avec option essuie-glace arrière)

voie 1 (A28B) essuie-vitre AR (+ AA)
voie 2 (525) essuie-vitre AR (cadenceur)
voie 3 (531) essuie-vitre AR (alimentation temporisée pour lavage)
voie 4 (M5210) essuie-vitre AR (masse)

AFFECTATION DES VOIES DANS LES CONNECTEURS

● **IC 52 6V JN Interconnexion entre 75 AR/D et 77 VL/G**
(spécifique Break)

voie 1 (525) essuie-vitre AR (cadenceur)
voie 2 (A28B) essuie-vitre AR (+AA)
voie 3 (531) essuie-vitre AR (alimentation temporisée pour lavage)
voie 4 (M5215) essuie-vitre AR (masse)
voie 5 (M8120) contacteur coffre alarme antivol (masse)
voie 6 (8616) contacteur coffre alarme antivol

● **IC 53 4V BA Interconnexion entre 77 VL/G et faisceau essuyage/lavage AR**
(spécifique Break)

voie 1 (525) essuie-vitre AR (cadenceur)
voie 2 (A28B) essuie-vitre AR (+AA)
voie 3 (531) essuie-vitre AR (alimentation temporisée pour lavage)
voie 4 (M5215) essuie-vitre AR (masse)

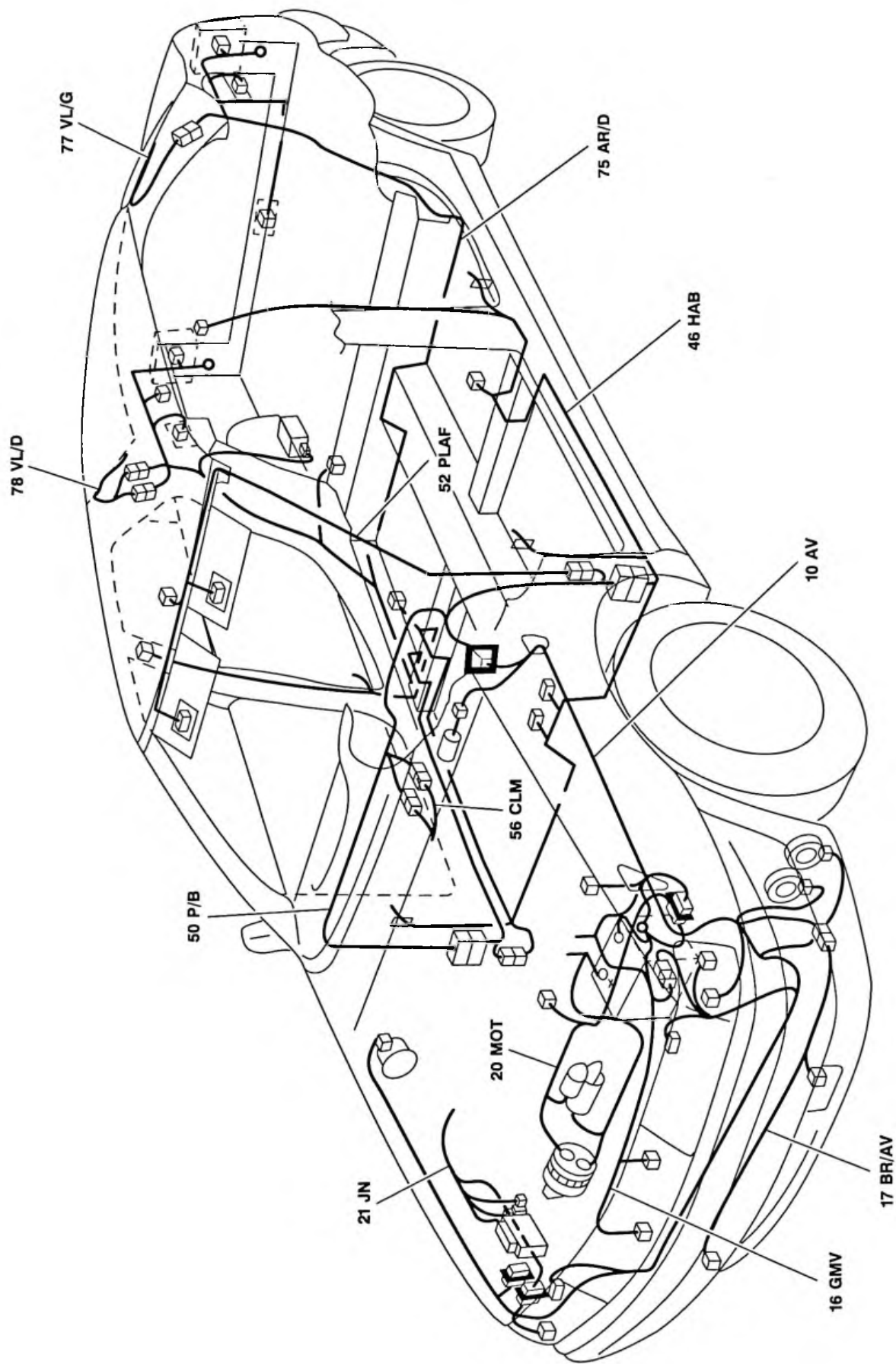

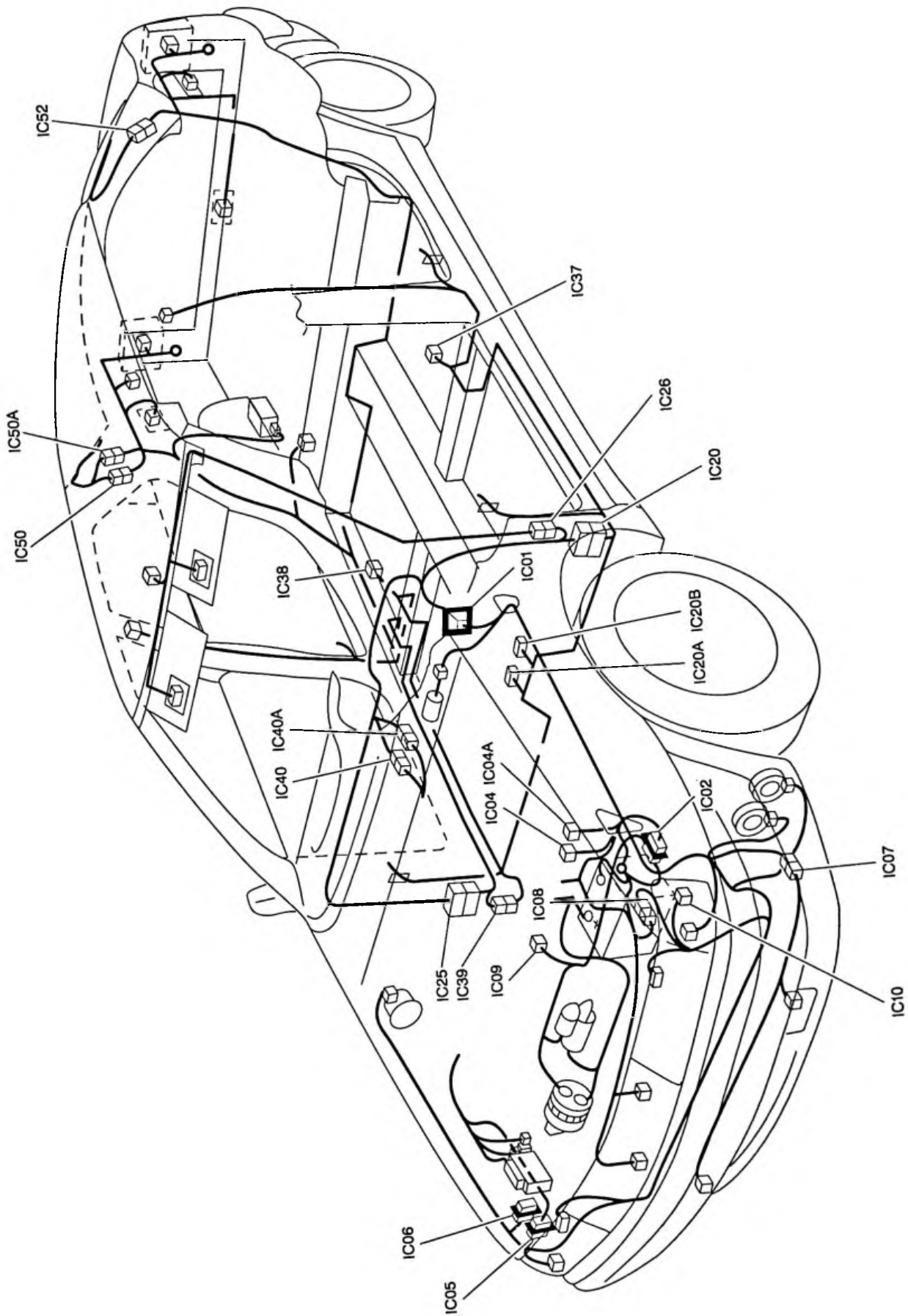

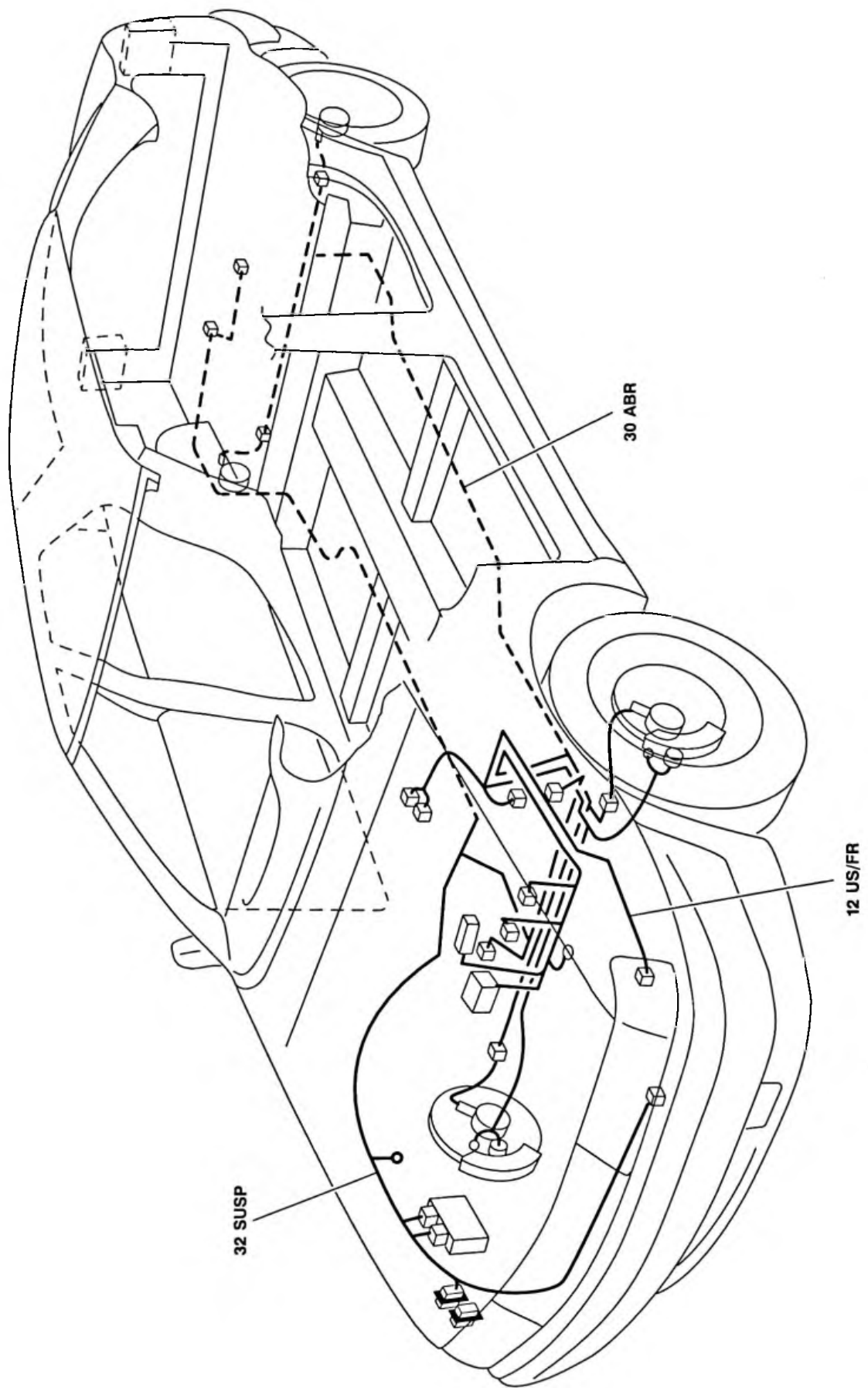

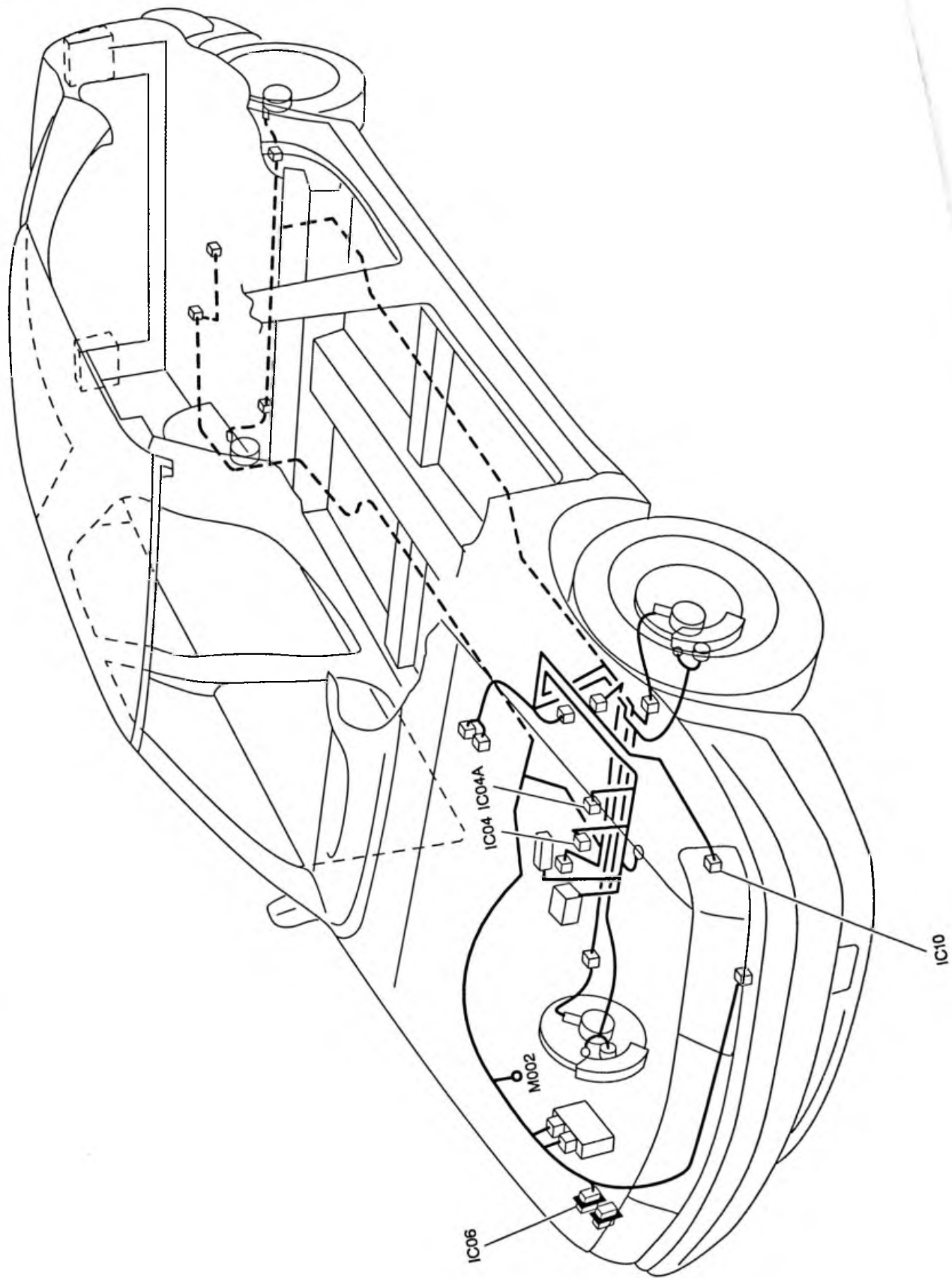

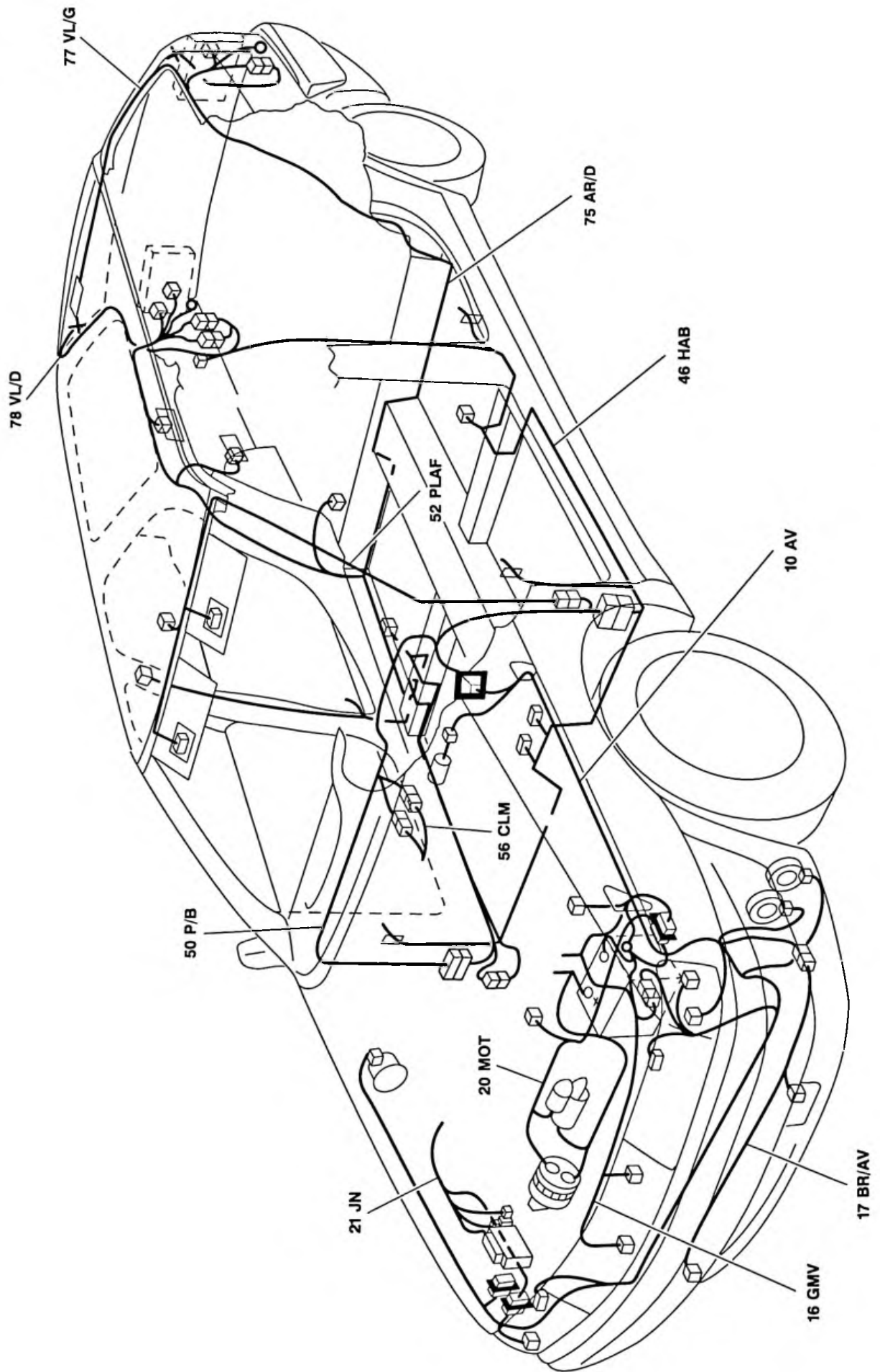

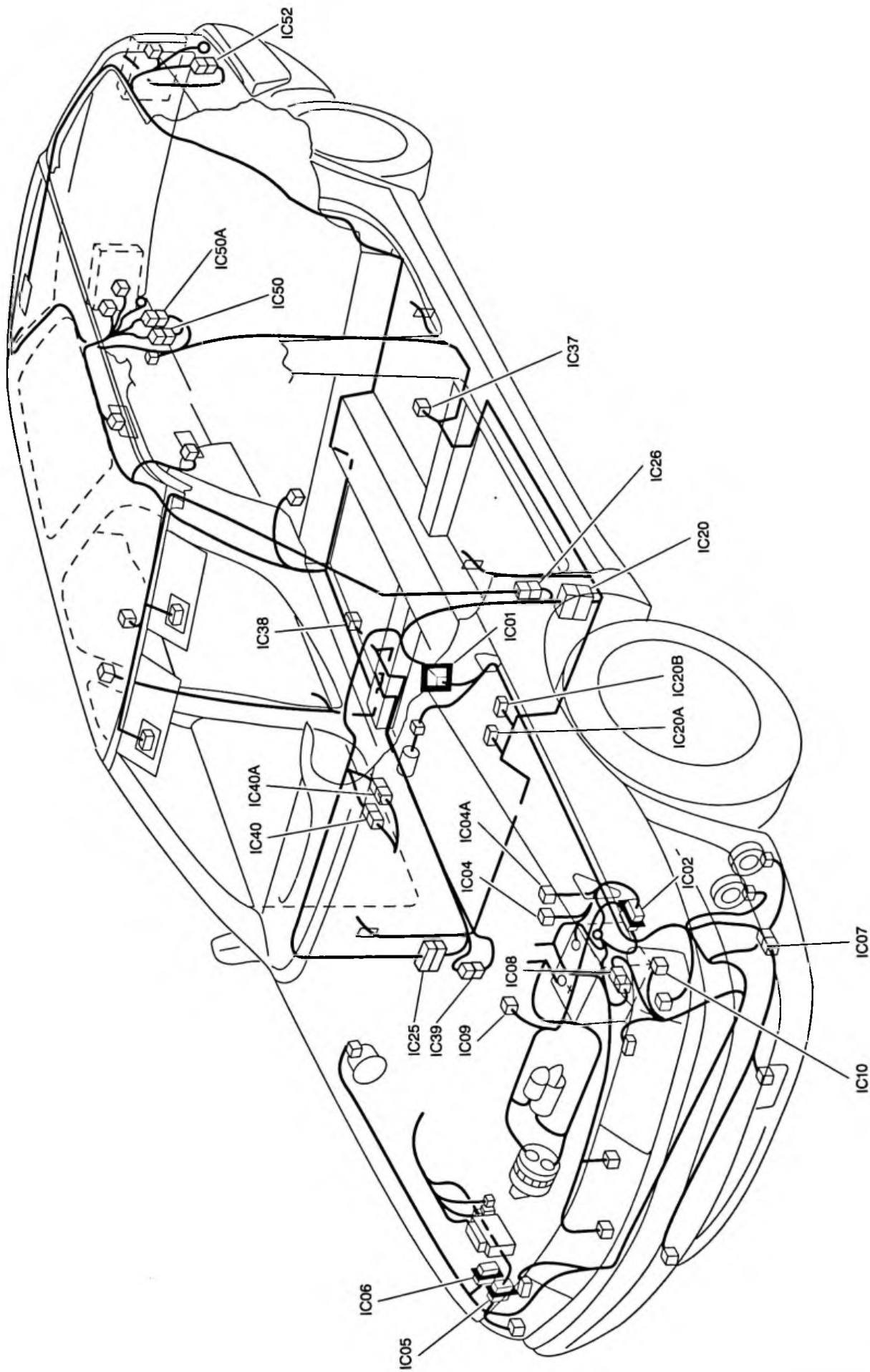

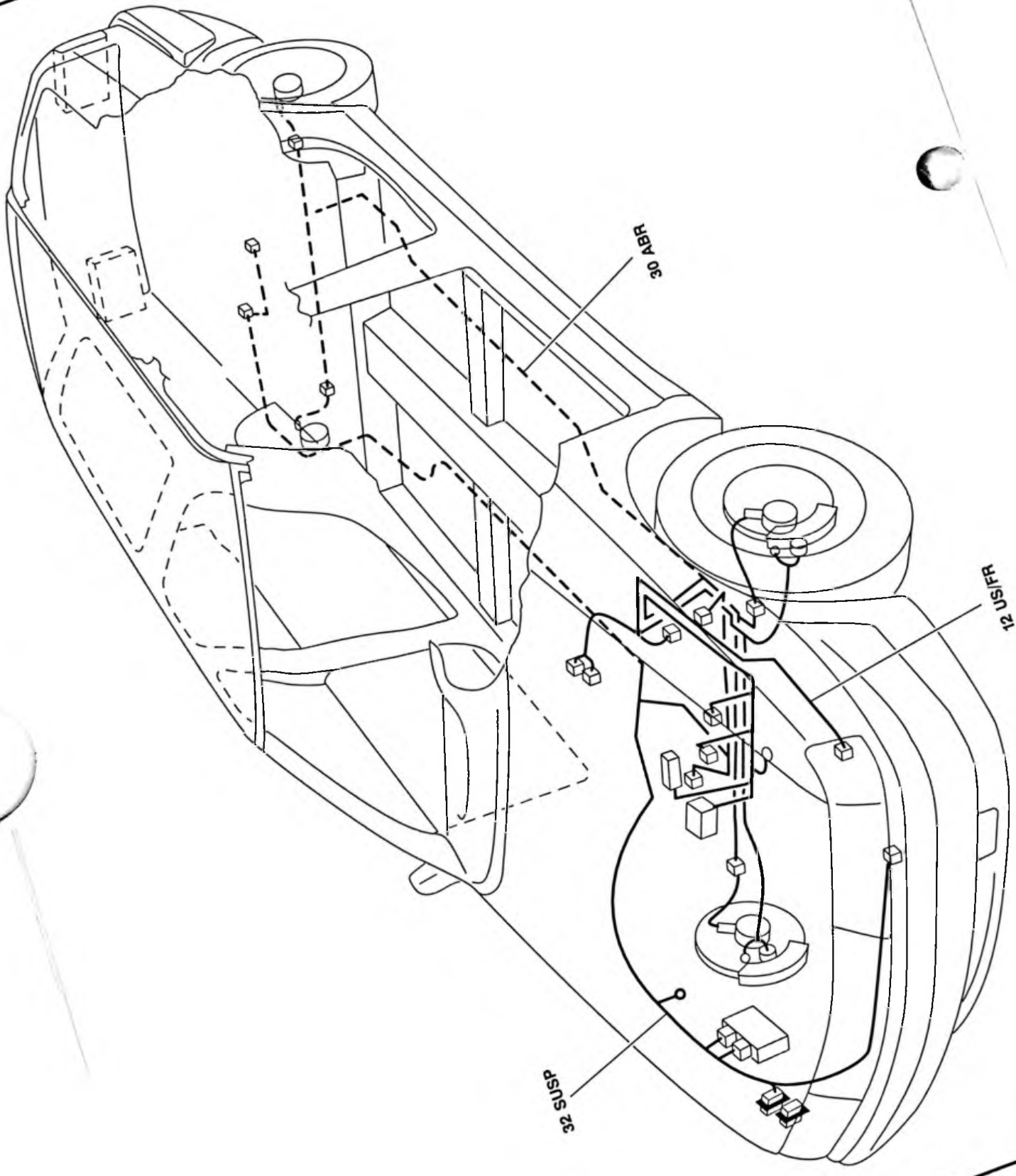

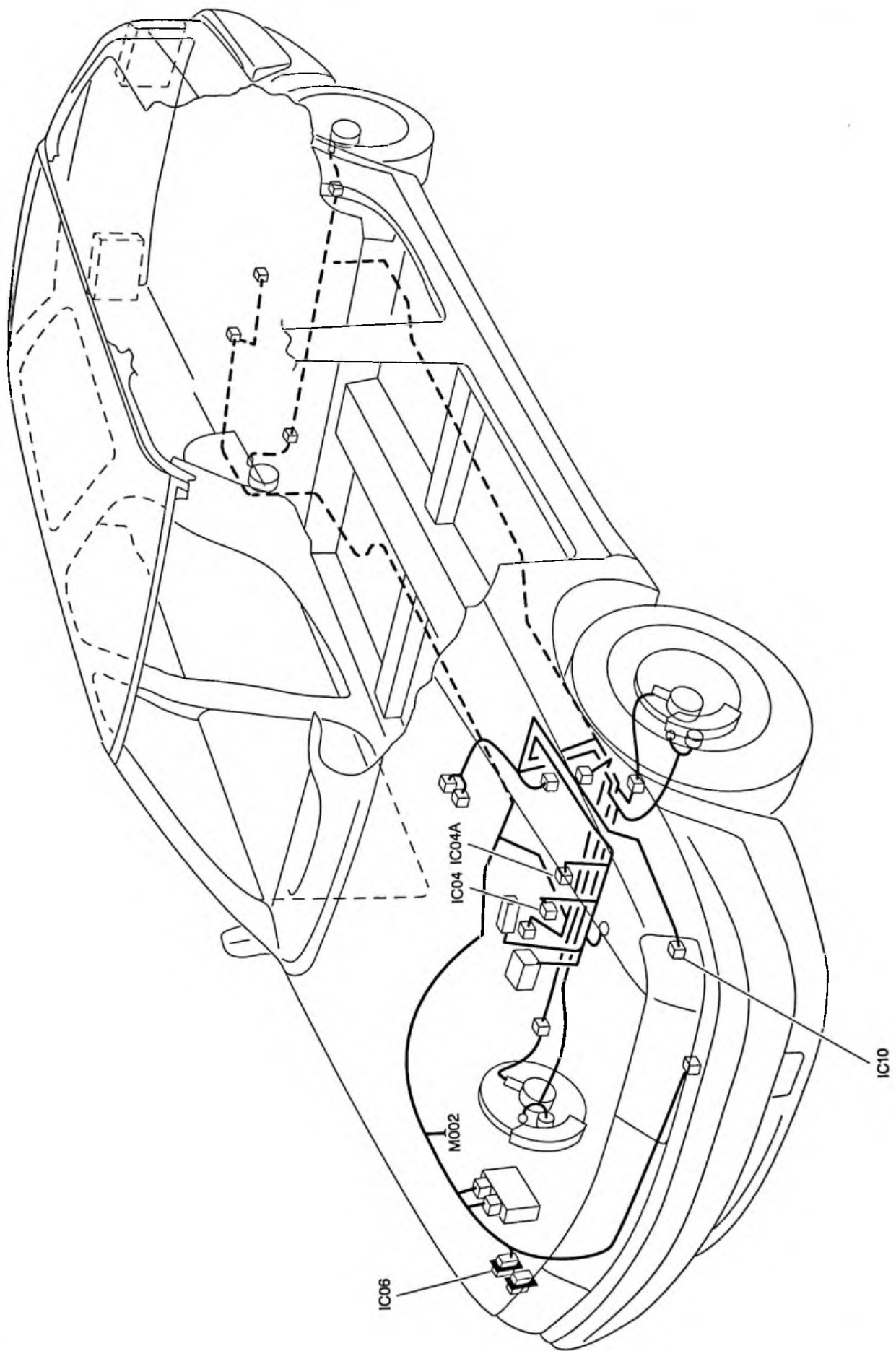

Xantia

JANVIER 1997

RÉF.

BRE 0203 F

ADDITIF N° 1

SCHEMATIQUE ELECTRIQUE

● DIRECTION A GAUCHE

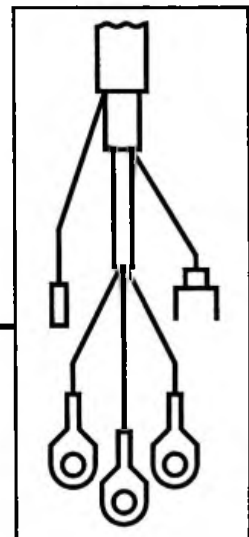

AUTOMOBILES CITROËN
DIRECTION COMMERCE EUROPE
DOCUMENTATION APRÈS VENTE

ATTENTION



ACCESSOIRES ELECTRIQUES AUXILIAIRES

Le circuit électrique du véhicule est conçu pour fonctionner avec les équipements de série ou optionnels.

Certains accessoires électriques, ou la façon dont ils sont montés, peuvent avoir des effets néfastes sur le fonctionnement du véhicule, c'est-à-dire les circuits électroniques de commande, le circuit audio et le circuit de charge électrique.

Pour toute installation d'équipements électriques complémentaires, il est **IMPERATIF** de respecter les branchements séries (se reporter à cette brochure, ou aux Notices de montage Accessoire).

SOMMAIRE

LISTE DES SCHEMAS (par groupe).....	P II
NOTICE D'UTILISATION	BRE 203
AFFECTATION BOITES FUSIBLES (sous capot moteur) BB10	P 1 et BRE 203
AFFECTATION BOITES FUSIBLES (dans compartiment habitacle) BF00...	BRE 203
IMPLANTATION DES RELAIS (sous capot moteur).....	P 2
IMPLANTATION RELAIS (dans compartiment habitacle)	BRE 203
IMPLANTATION RELAIS (sous aile avant gauche)	P 3
PRISE DIAGNOSTIC	BRE 203
CONNECTEUR DE TRAVERSEE DE CLOISON IC01	BRE 203
IMPLANTATION DES POINTS DE MASSE	BRE 203
LISTE DES SCHEMAS (par ordre alphabétique).....	P 4
GESTION DES EPISSURES	P 177
AFFECTATION DES VOIES PAR CONNECTEUR.....	BRE 203
IMPLANTATION FAISCEAUX - INTERCONNEXIONS.....	P 192 et BRE 203

GRUPE MOTOPROPULSEUR

10 - Démarrage - Génération de courant (Essence-BVM)	p	6
10.1 Démarrage - Génération de courant (Essence-BVA)	p	9
10.2 Démarrage - Génération de courant Diesel XUD9 BTF (DHX)	p	12
10.3 Démarrage - Génération de courant Diesel XUD11 BTE (P8C).....	p	15
10.4 Démarrage - Génération de courant Diesel XUD9 SD (DHW)	p	18
10.5 Démarrage - Génération de courant Essence ES9 J4 (XFZ) BVM	p	21
10.6 Démarrage - Génération de courant Essence ES9 J4 (XFZ) BVA.....	p	24
11 - Préchauffage - Allumage - Diesel Turbo XUD9 SD (DHW).....	p	27
11.1 Préchauffage - Allumage - Diesel Turbo XUD9 SD (DHW) Réfri	p	30
11.2 Préchauffage - Allumage - Diesel Turbo XUD9 SD (DHW) avec ADC.....	p	33
11.3 Préchauffage - Allumage - Diesel Turbo XUD9 SD (DHW) avec ADC Réfri.....	p	36
12 - Injection allumage XU10 J2TE (RGX)	p	39
12.1 Injection allumage XU7 JP4 SAGEM (LFY)	p	42
12.2 Injection allumage XU10 J4R BOSCH MP5.2 (RFV)	p	45
12.3 Injection allumage XUD9 BTF (DHX) Réfri.....	p	48
12.4 Injection allumage ES9 J4 (XFZ) BVM → OPR 7448	p	51
12.5 Injection allumage ES9 J4 (XFZ) BVA OPR 7448 →	p	54
12.6 Injection allumage ES9 J4 (XFZ) BVM OPR 7448 →	p	57
15 - Refroidissement moteur ES9 J4 BVA.....	p	60
15.1 Refroidissement moteur ES9 J4 BVM.....	p	63
16 - Boîte de vitesses automatique 4HP20	p	66

GRUPE SIGNALISATION - ECLAIRAGE EXTERIEUR

22 - Feux de recul (BVM ES9 J4)	p	69
22.1 Feux de recul (BVA ES9 J4)	p	72

GRUPE ECLAIRAGE INTERIEUR

30 - Eclairage intérieur (avec condamnation centralisée-adaptateur)	p	75
---	---	----

GRUPE INFORMATION CONDUCTEUR

40 - Indication et alerte température eau moteur XU5 JP/XU7 JP/XU7 JP4/XU10 J4 R non Réfri	p	78
40.1 Indication et alerte température eau moteur XU5 JP/XU7 JP/XU7 JP4/XU10 J4 R BVA Réfri.....	p	81
40.2 Indication et alerte température eau moteur XU10 J2 TE Réfri.....	p	84
40.3 Indication et alerte température eau moteur (ES9 J4).....	p	87
40.4 Niveau et alerte température eau moteur XUD9 SD	p	90
40.5 Niveau et alerte température eau moteur XUD9 SD Réfri.....	p	93
40.6 Niveau et alerte température eau moteur XUD9 BTF non Réfri.....	p	96
40.7 Niveau et alerte température eau moteur XUD9 BTF Réfri - XUD11BTE réfri./non réfri.....	p	99
41 - Pression, niveau et température huile moteur ES9 J4 BVM	p	102
41.1 Pression, niveau et température huile moteur ES9 J4 BVM - BVA.....	p	105

GROUPE ASSISTANCE MECANIQUE DIVERS

62 - Condamnation centralisée avec adaptateur	p 108
64 - Rétroviseurs à commandes électriques + indexage (BVM Essence).....	p 111
64.1 Rétroviseurs à commandes électriques + indexage (BVM Diesel)	p 114
64.2 Rétroviseurs à commandes électriques + indexage (BVM ES9 J4).....	p 117
64.3 Rétroviseurs à commandes électriques + indexage (BVA ES9 J4)	p 120

GROUPE AIDE A LA CONDUITE

70 - Antiblocage de roues.....	p 123
70.1 Antiblocage de roues (régulation de vitesse)	p 126
73 - Régulation de vitesse	p 129
73.1 Régulation de vitesse (ES9 J4 BVM)	p 132
73.2 Régulation de vitesse (ES9 J4 BVA).....	p 135
77 - Suspension hydraulique (ES9 J4 BVM).....	p 138
77.1 Suspension hydraulique (ES9 J4 BVA)	p 141
77.2 Suspension hydraulique SC.CAR (ES9 J4 BVM).....	p 144
77.3 Suspension hydraulique SC.CAR (ES9 J4 BVA).....	p 147

GROUPE CONFORT A LA CONDUITE

80 - Ventilation chauffage (BEHR).....	p 150
80.1 Ventilation chauffage (VALEO).....	p 153
80.2 Ventilation chauffage + réfrigération régulée (Essence et Diesel pilotés)	p 156
80.3 Ventilation chauffage + réfrigération régulée (Diesel non pilotés).....	p 159
80.4 Ventilation chauffage + réfrigération régulée (Essence ES9 J4).....	p 162
82 - Antidémarrage codé ES9 J4 BVM.....	p 165
82.1 Antidémarrage codé ES9 J4 BVA-BVM	p 168
84 - Autoradio 4 HP	p 171
84.1 Autoradio 6 HP (avec ou sans option compact disque).....	p 174

Pour les autres schémas se reporter à la brochure BRE 0203

GENERALITES

BOITIERS FUSIBLES SOUS CAPOT MOTEUR

BB10		
F1	20A	ABS
F2		Libre
F3	30A	GMV ou libre
F4	-	Libre
F5	30A	GMV ou libre
F6	30A	Temporisateur lave-phares Brouillard avant
F7	25A	Injection ou libre
F8	5A	Hydractive
F9	10A	Relais pompe à carburant
F10	5A	Commande temporisateur lave-phares
F11	5A	Relais sonde LAMBDA
F12	10A	Feux de route (gauche)
F13	10A	Feux de route (droit)
F14	10A	Feux de croisement (gauche)
F15	10A	Feux de croisement (droit)

BMF1		
A	60A	Contacteur antivol
B	40A	Contacteur antivol
C	80A	Boîtier fusibles (BF00)
D	40A	Commutateur éclairage (0002) Boîtier fusibles (BF00)

BMF2		
E	40A	GMV (fortes motorisations)
F	40A	GMV (fortes motorisations) ou libre
G	-	Libre
H	-	Libre

IMPLANTATION RELAIS SOUS CAPOT MOTEUR

- 1 Relais réfrigération
- 2 Relais réfrigération
- 3 Relais ABS
- 4 Relais feux brouillard avant
- 5 Relais correcteur avance diesel
ou Temporisateur lave-projecteurs ES9 J4
- 6 Relais post-chauffage
ou Relais sécurité démarrage

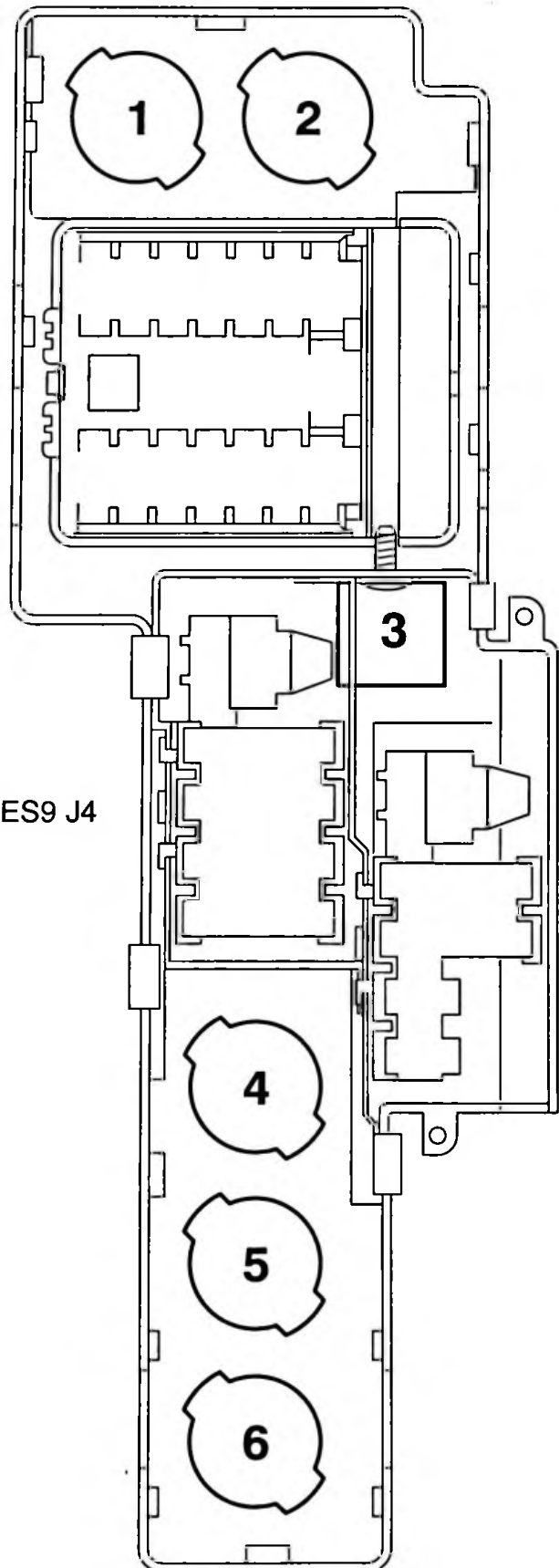

IMPLANTATION RELAIS SOUS AILE AVANT GAUCHE

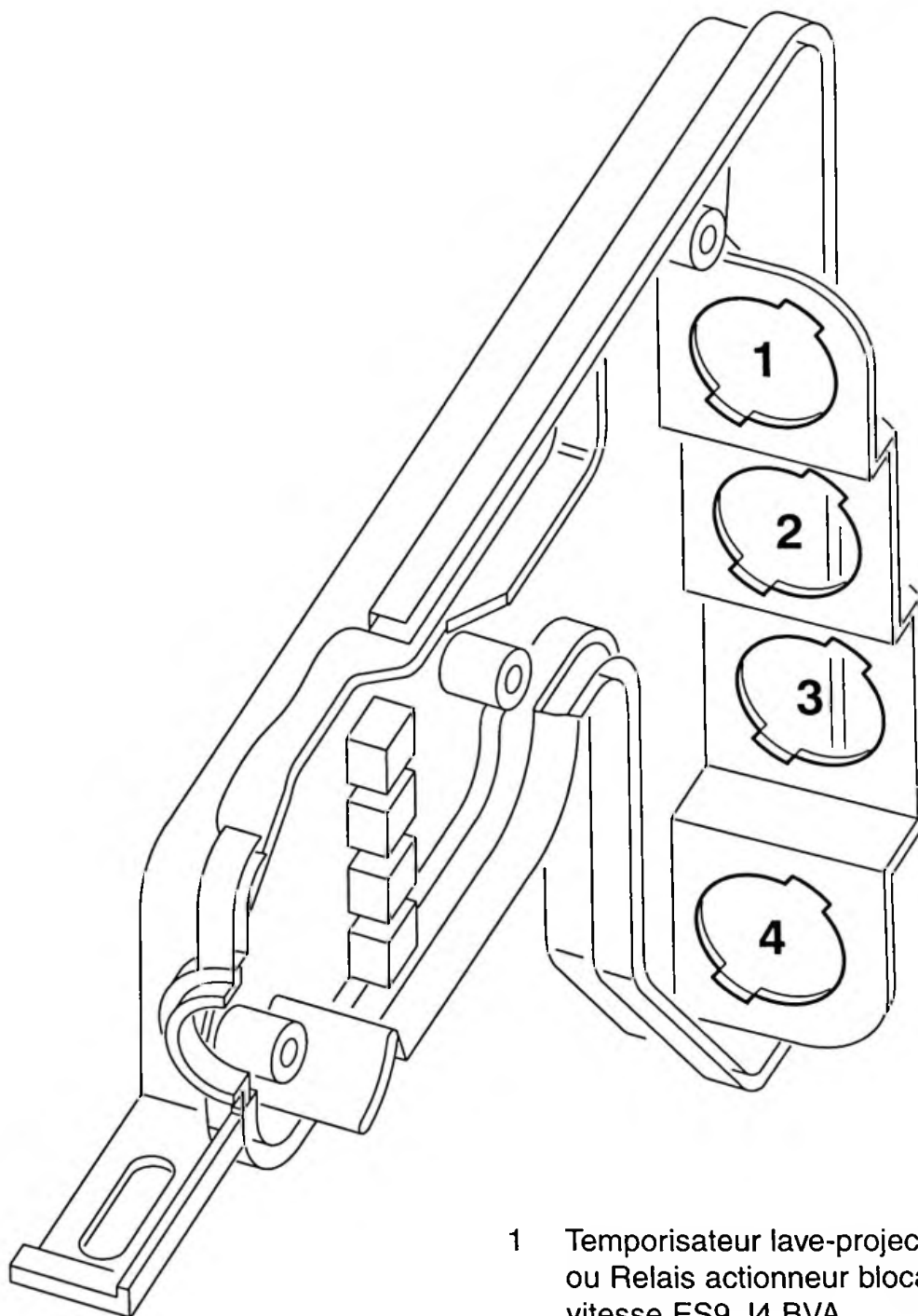

- 1 Temporisateur lave-projecteurs
ou Relais actionneur blocage levier de
vitesse ES9 J4 BVA
- 2 Relais régulation de vitesse
- 3 Non utilisé
- 4 Non utilisé

GENERALITES

LISTE DES SCHEMAS (par ordre alphabétique)

70 - Antiblocage de roues.....	p 123
70.1 Antiblocage de roues (régulation de vitesse).....	p 126
82.1 Antidémarrage codé ES9 J4 BVA-BVM	p 168
82 - Antidémarrage codé ES9 J4 BVM	p 165
84 - Autoradio 4 HP	p 171
84.1 Autoradio 6 HP (avec ou sans option compact disque)	p 174
16 - Boîte de vitesses automatique 4HP20.....	p 66
62 - Condamnation centralisée avec adaptateur.....	p 108
10.1 Démarrage - Génération de courant (Essence-BVA).....	p 9
10 - Démarrage - Génération de courant (Essence-BVM).....	p 6
10.2 Démarrage - Génération de courant Diesel XUD9 BTF (DHX)	p 12
10.4 Démarrage - Génération de courant Diesel XUD9 SD (DHW)	p 18
10.3 Démarrage - Génération de courant Diesel XUD11 BTE (P8C).....	p 15
10.6 Démarrage - Génération de courant Essence ES9 J4 (XFZ) BVA	p 24
10.5 Démarrage - Génération de courant Essence ES9 J4 (XFZ) BVM	p 21
30 - Eclairage intérieur (avec condamnation centralisée-adaptateur).....	p 75
22.1 Feux de recul (BVA ES9 J4).....	p 72
22 - Feux de recul (BVM ES9 J4).....	p 69
40.3 Indication et alerte température eau moteur (ES9 J4).....	p 87
40.2 Indication et alerte température eau moteur XU10 J2 TE Réfri.....	p 84
40.1 Indication et alerte température eau moteur XU5 JP/XU7 JP/XU7 JP4/XU10 J4 R BVA Réfri.....	p 81
40 - Indication et alerte température eau moteur XU5 JP/XU7 JP/XU7 JP4/XU10 J4 R non Réfri	p 78
12.6 Injection allumage ES9 J4 (XFZ) BVM OPR 7448 →.....	p 57
12.4 Injection allumage ES9 J4 (XFZ) BVM → OPR 7448	p 51
12.5 Injection allumage ES9 J4 (XFZ) BVA OPR 7448 →	p 54
12 - Injection allumage XU10 J2TE (RGX)	p 39
12.2 Injection allumage XU10 J4R BOSCH MP5.2 (RFV)	p 45
12.1 Injection allumage XU7 JP4 SAGEM (LFY)	p 42
12.3 Injection allumage XUD9 BTF (DHX) Réfri.....	p 48
40.6 Niveau et alerte température eau moteur XUD9 BTF non Réfri.....	p 96
40.4 Niveau et alerte température eau moteur XUD9 SD	p 90
40.5 Niveau et alerte température eau moteur XUD9 SD Réfri.....	p 93
40.7 Niveau et alerte température eau moteur XUD9 BTF Réfri - XUD11BTE réfri./non réfri.	p 99

GENERALITES

11 - Préchauffage - Allumage - Diesel Turbo XUD9 SD (DHW).....	p 27
11.2 Préchauffage - Allumage - Diesel Turbo XUD9 SD (DHW) avec ADC	p 33
11.3 Préchauffage - Allumage - Diesel Turbo XUD9 SD (DHW) avec ADC Réfri.....	p 36
11.1 Préchauffage - Allumage - Diesel Turbo XUD9 SD (DHW) Réfri.....	p 30
41 - Pression, niveau et température huile moteur ES9 J4 BVM.....	p 102
41.1 Pression, niveau et température huile moteur ES9 J4 BVM - BVA	p 105
15 - Refroidissement moteur ES9 J4 BVA	p 60
15.1 Refroidissement moteur ES9 J4 BVM.....	p 63
73 - Régulation de vitesse	p 129
73.2 Régulation de vitesse ES9 J4 BVA	p 135
73.1 Régulation de vitesse ES9 J4 BVM	p 132
64.3 Rétroviseurs à commandes électriques + indexage (BVA ES9 J4)	p 120
64.1 Rétroviseurs à commandes électriques + indexage (BVM Diesel).....	p 114
64.2 Rétroviseurs à commandes électriques + indexage (BVM ES9 J4)	p 117
64 - Rétroviseurs à commandes électriques + indexage (BVM Essence)	p 111
77.1 Suspension hydraactive (ES9 J4 BVA)	p 141
77 - Suspension hydraactive (ES9 J4 BVM)	p 138
77.3 Suspension hydraactive SC.CAR (ES9 J4 BVA).....	p 147
77.2 Suspension hydraactive SC.CAR (ES9 J4 BVM).....	p 144
80 - Ventilation chauffage (BEHR).....	p 150
80.1 Ventilation chauffage (VALEO)	p 153
80.3 Ventilation chauffage + réfrigération régulée (Diesel non pilotés).....	p 159
80.4 Ventilation chauffage + réfrigération régulée (Essence ES9 J4).....	p 162
80.2 Ventilation chauffage + réfrigération régulée (Essence et Diesel pilotés).....	p 156

Pour les autres schémas se reporter à la brochure BRE 0203

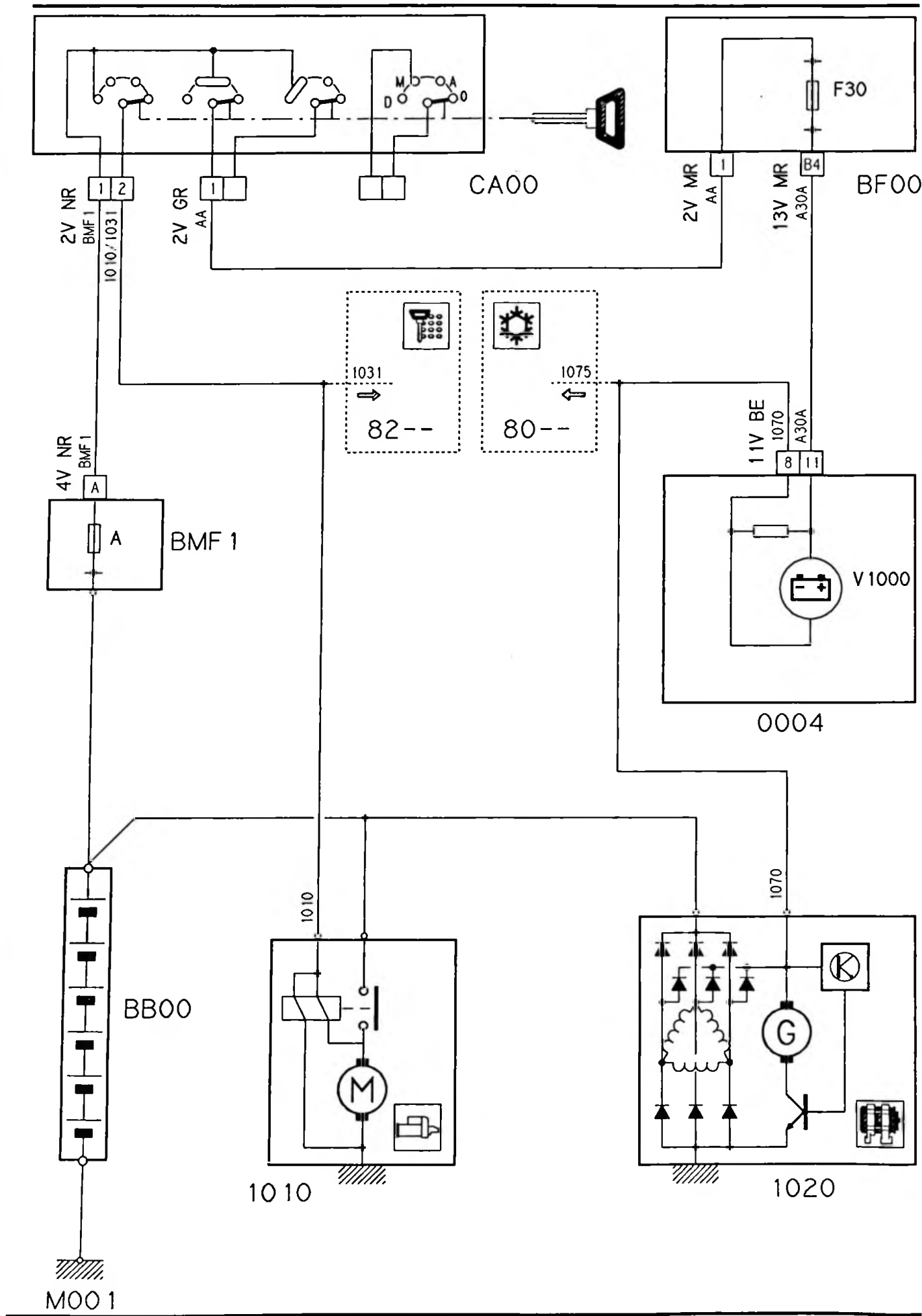

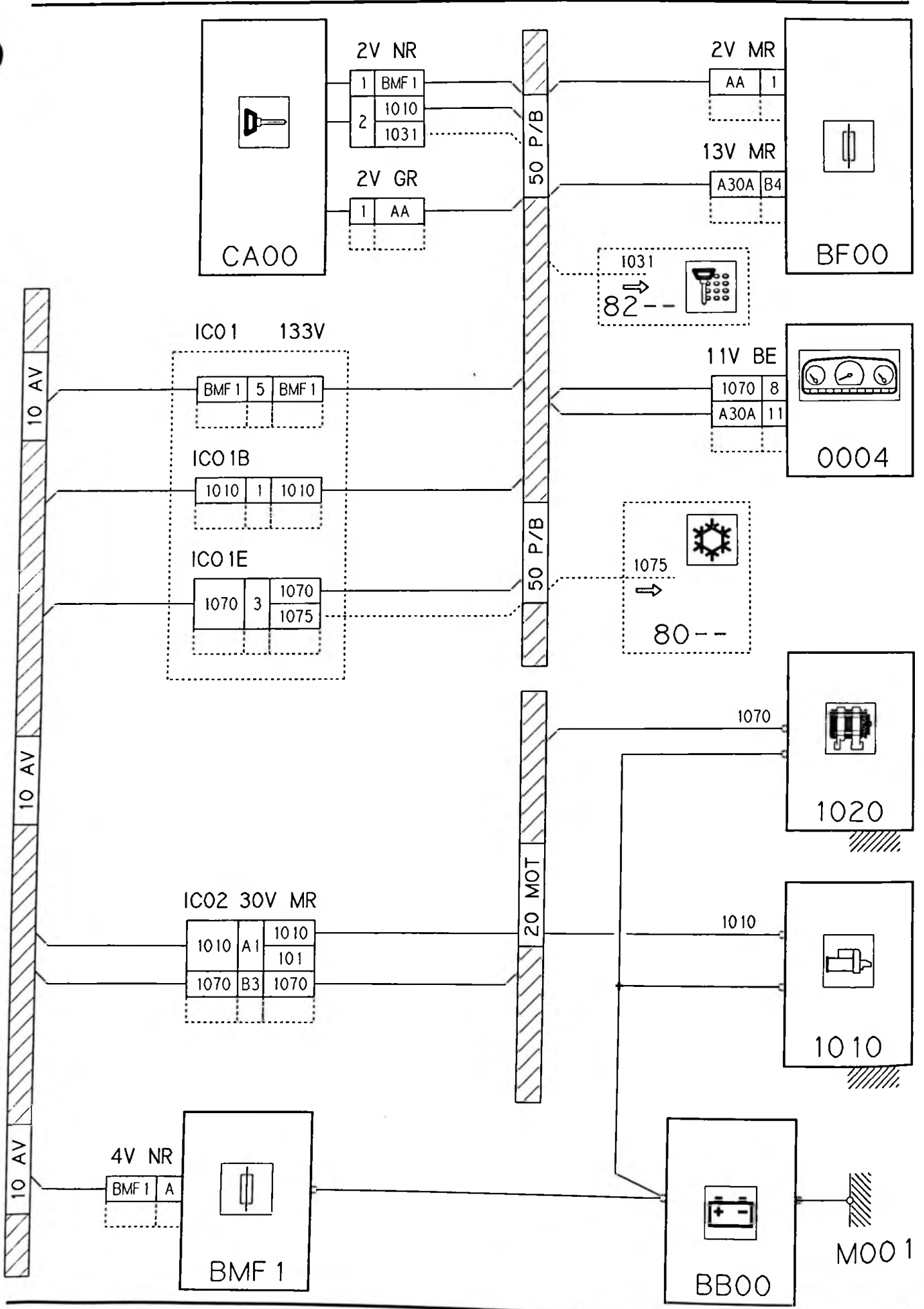

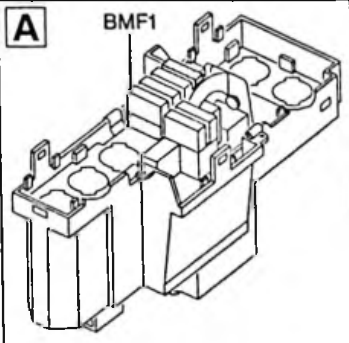
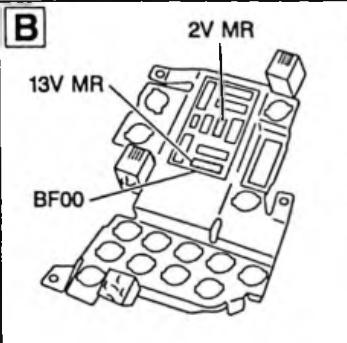
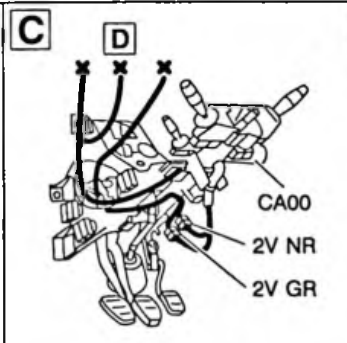
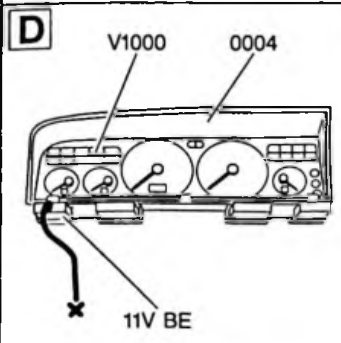
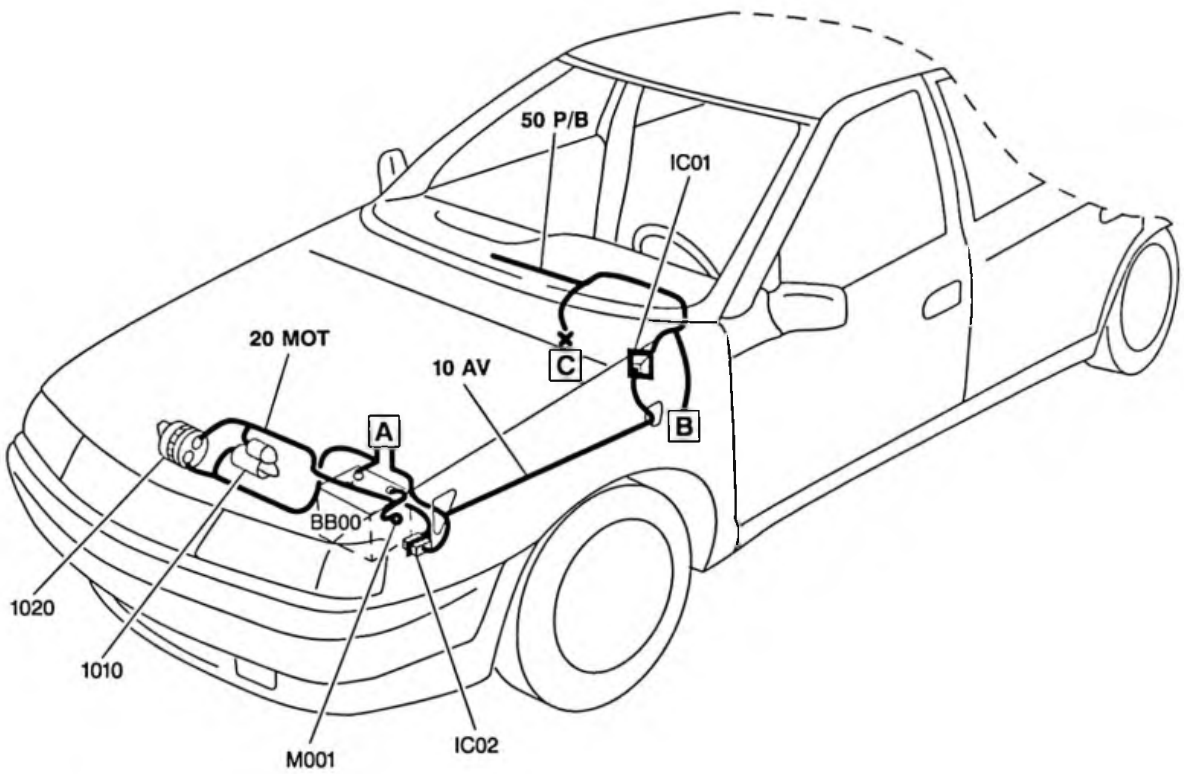

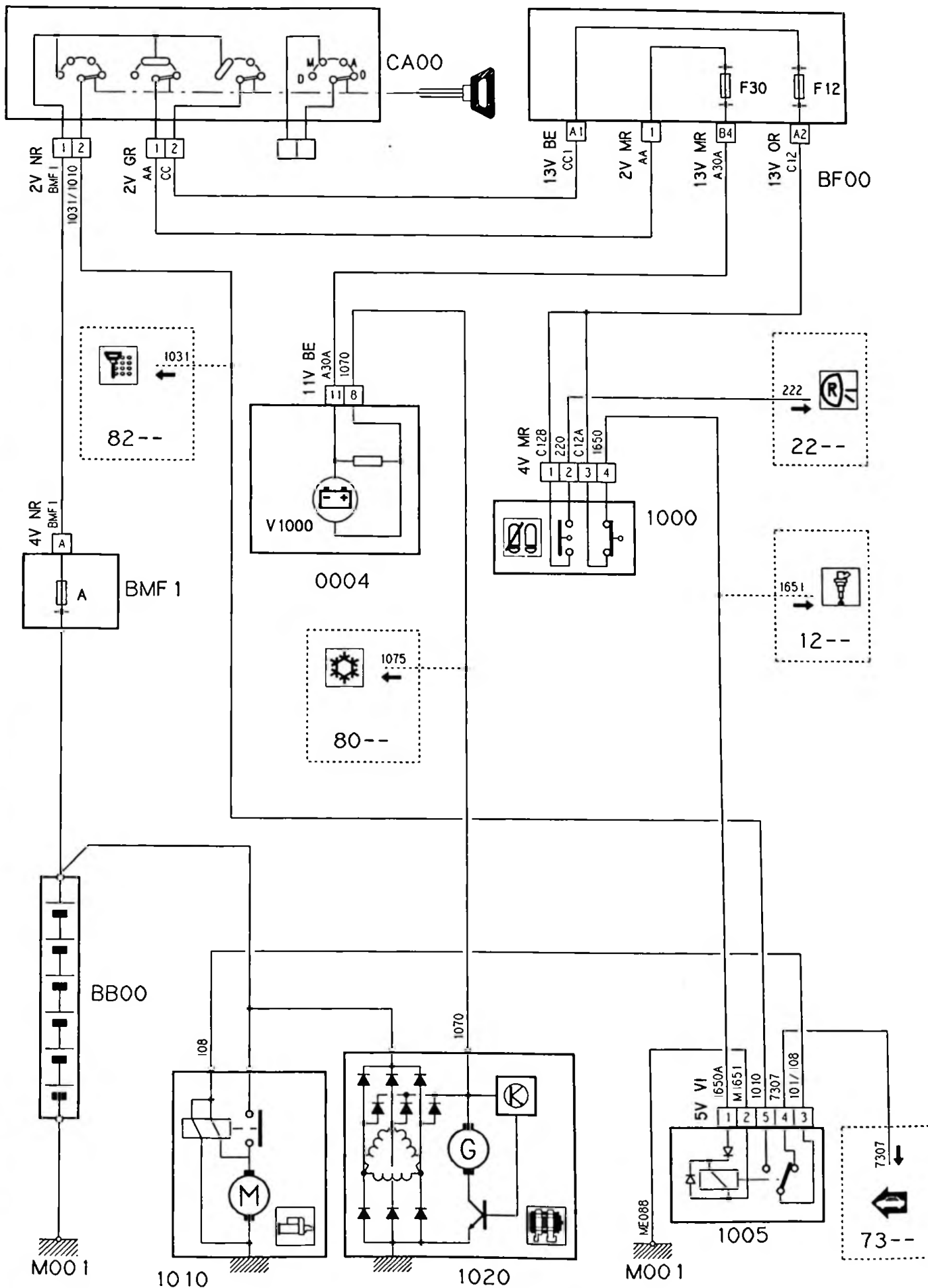

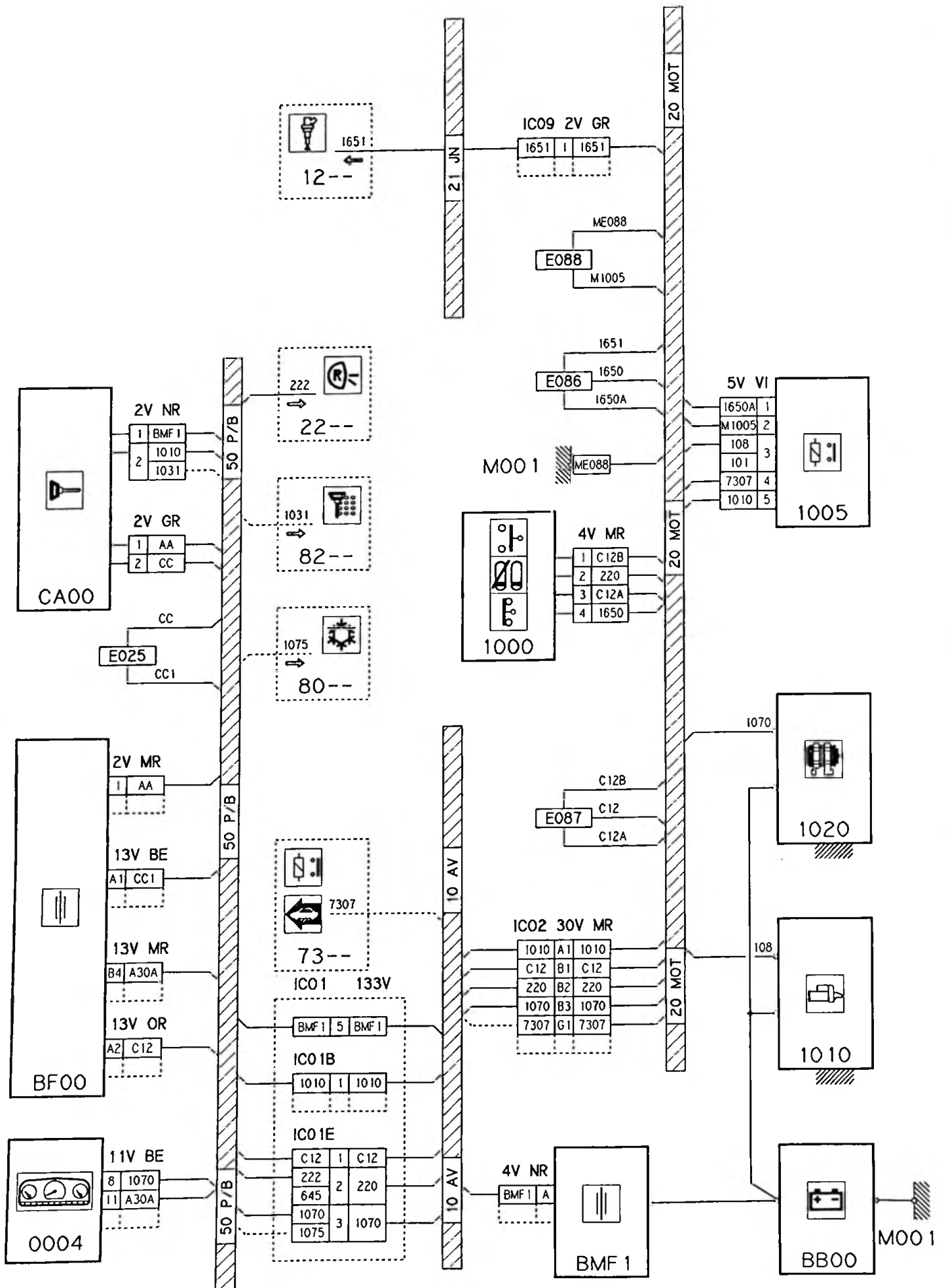

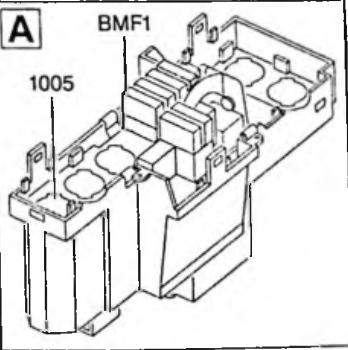
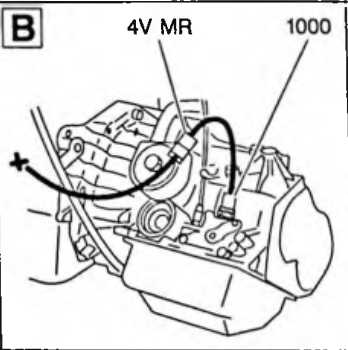
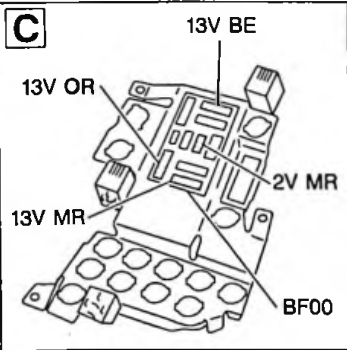
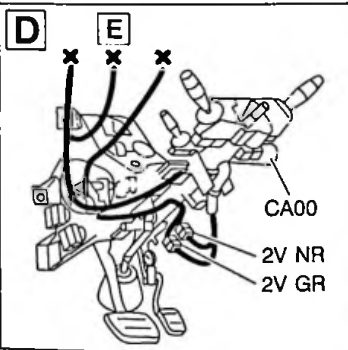
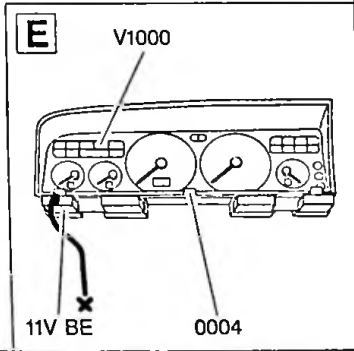
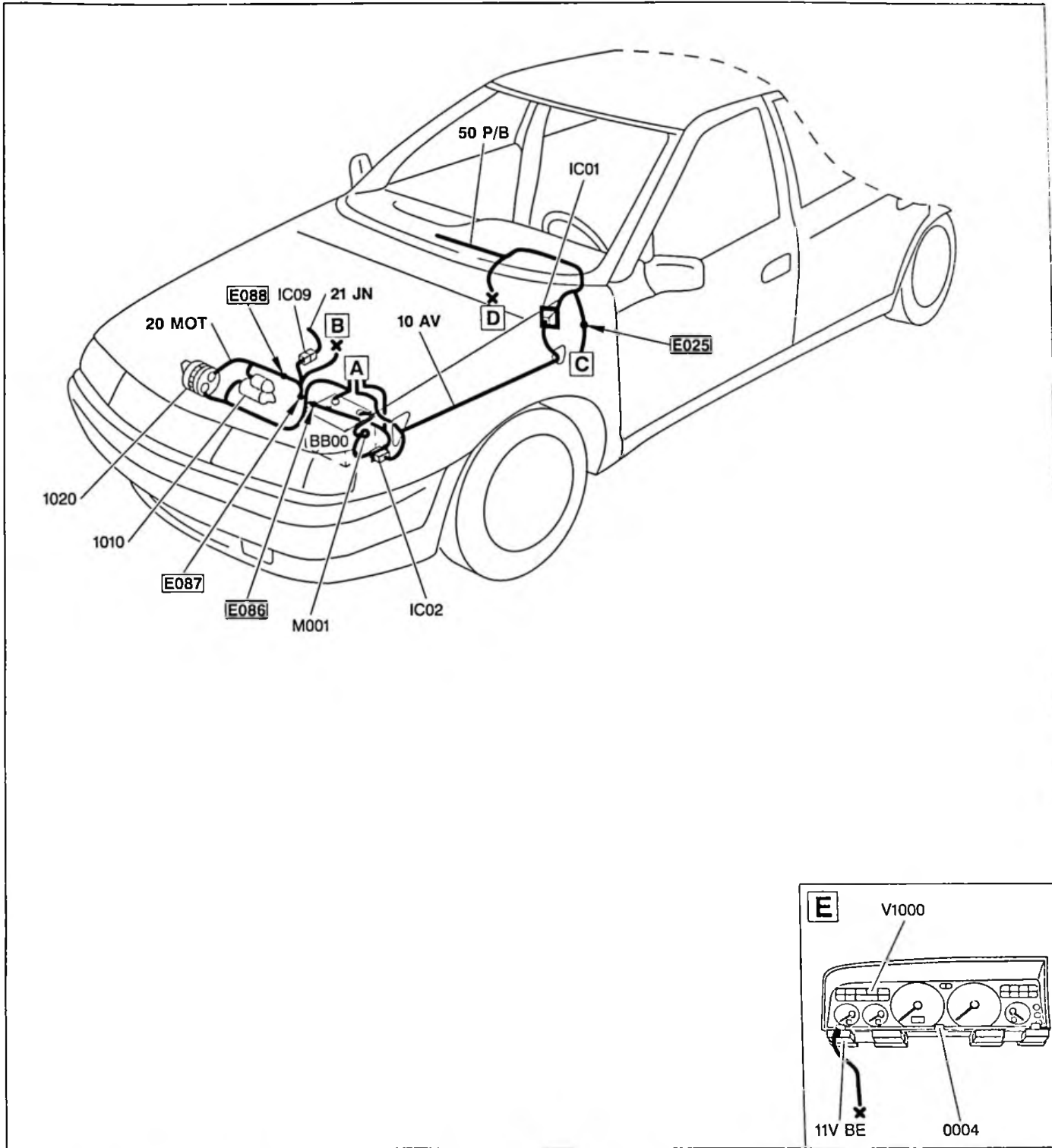

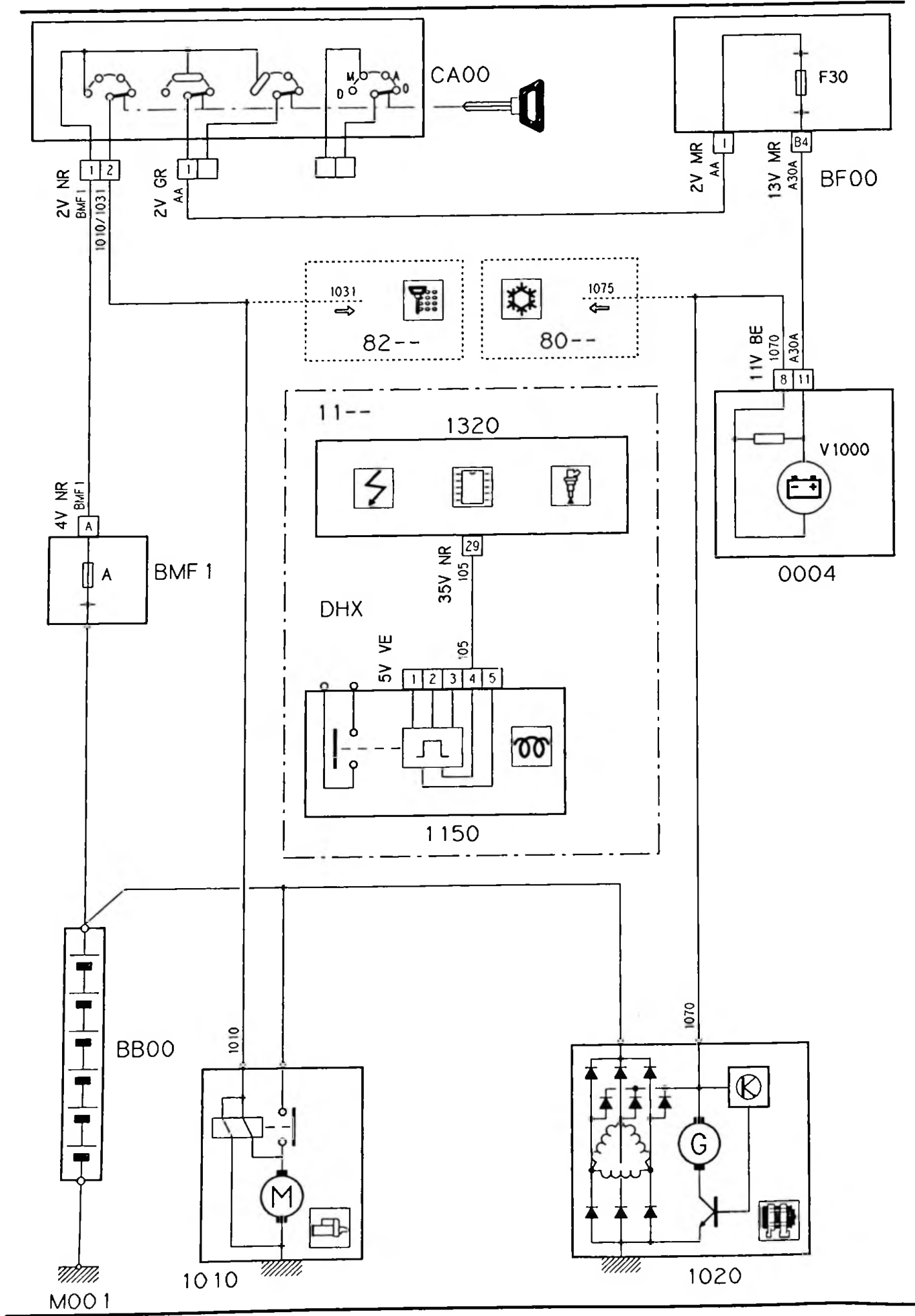

10.2

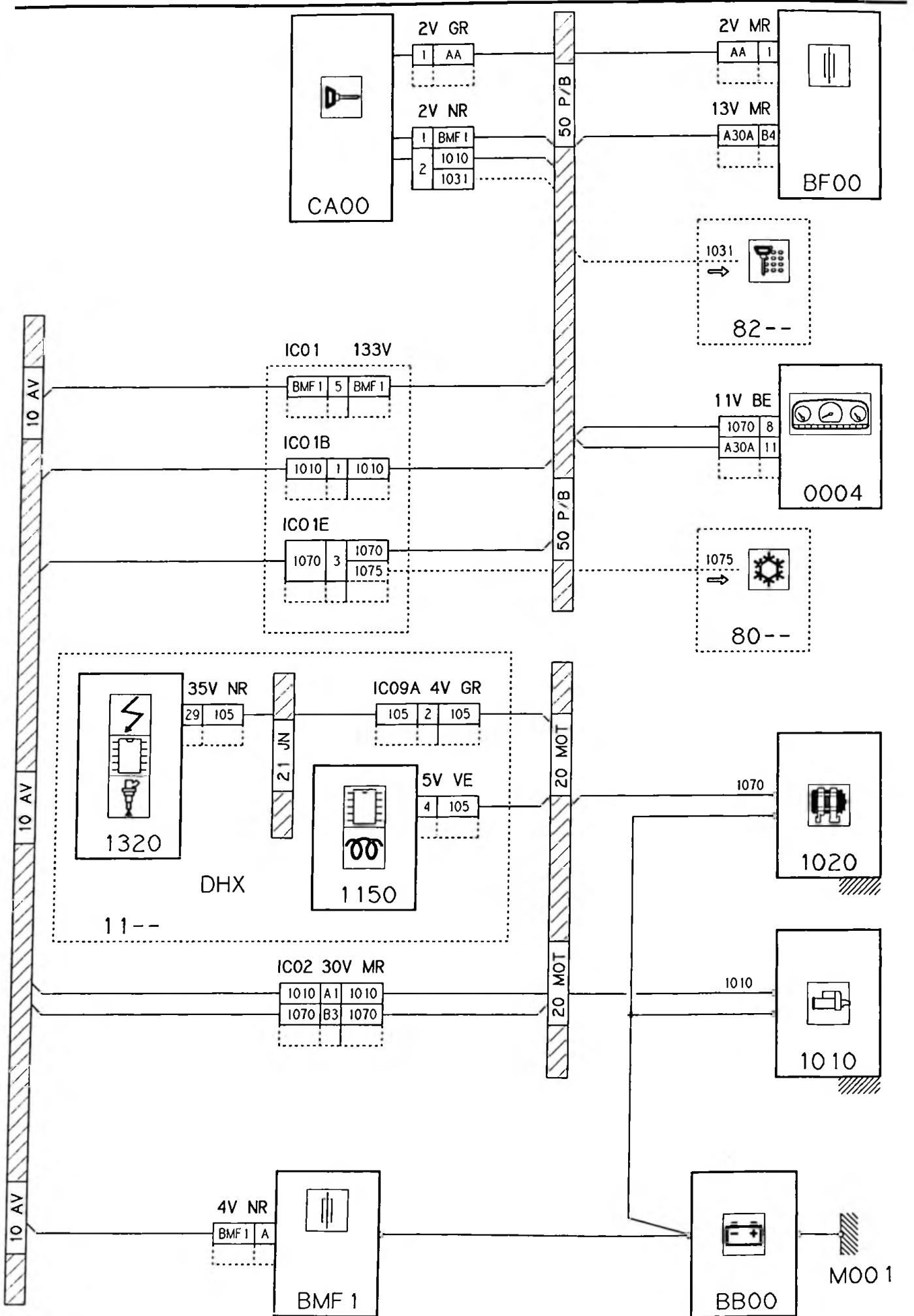

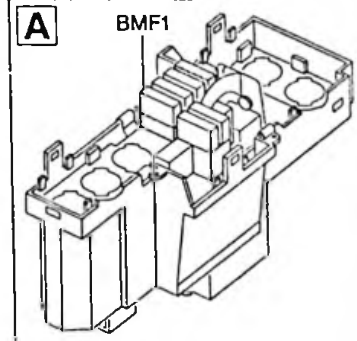
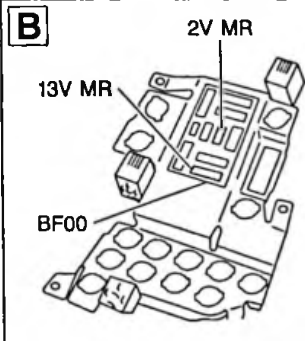
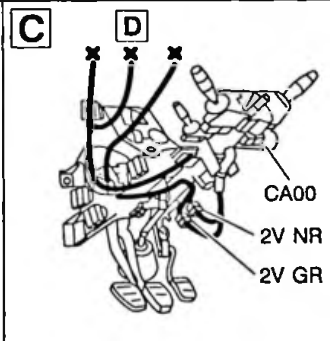
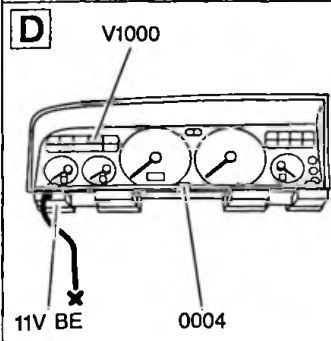
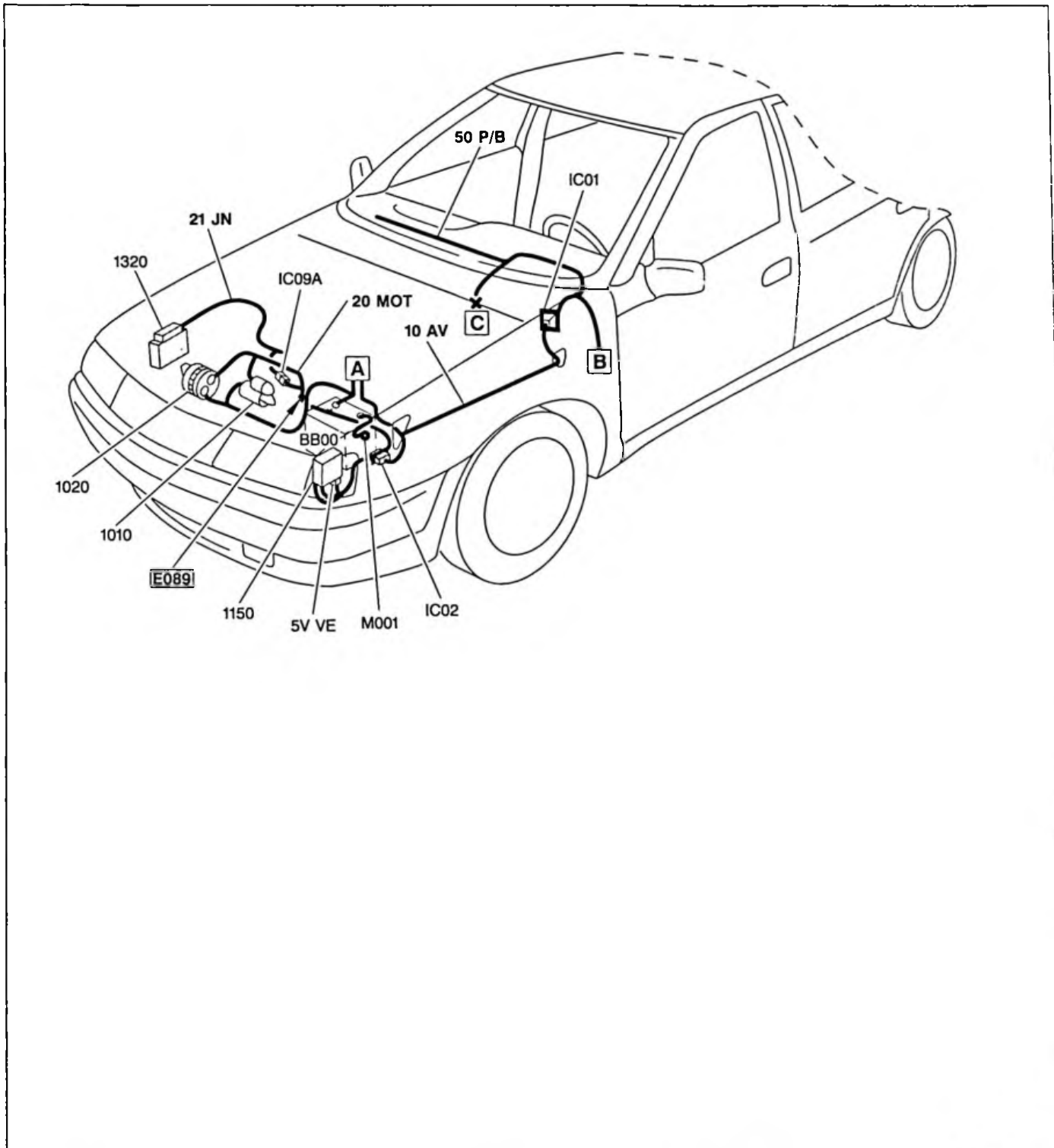

10.3

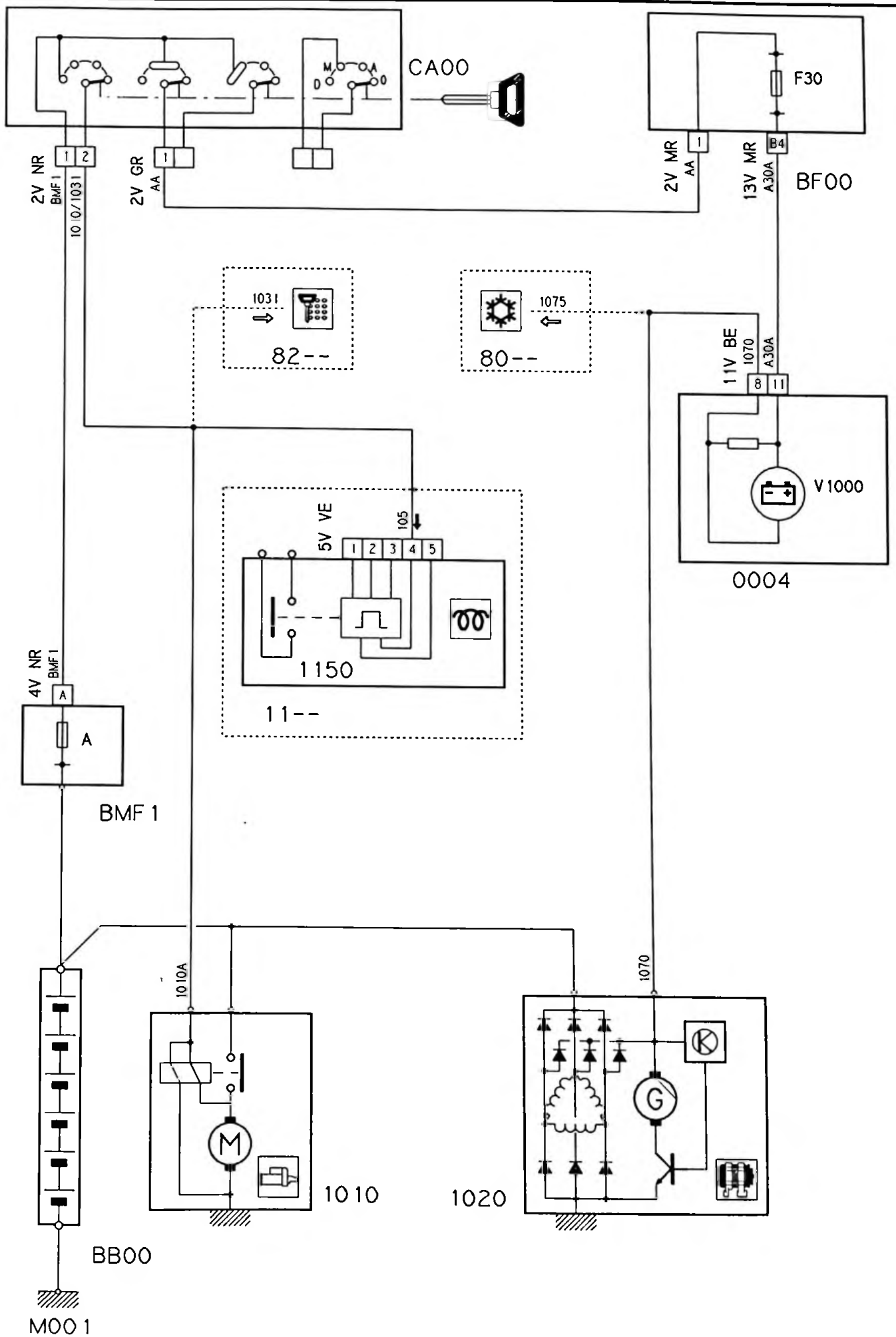

10.3

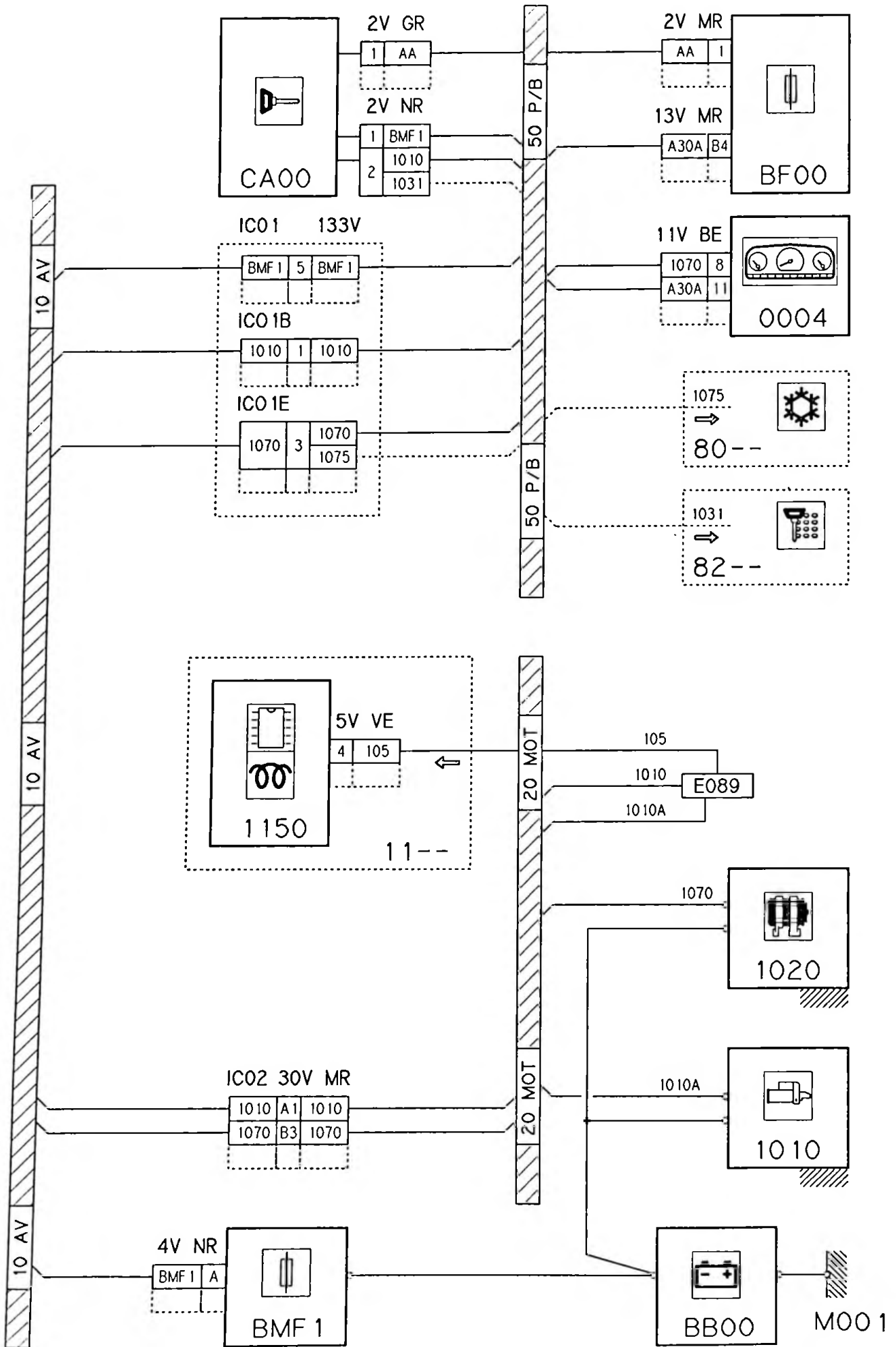

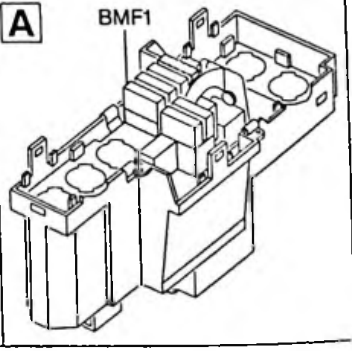
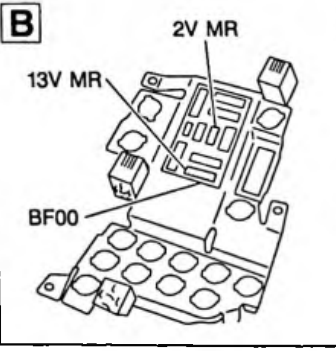
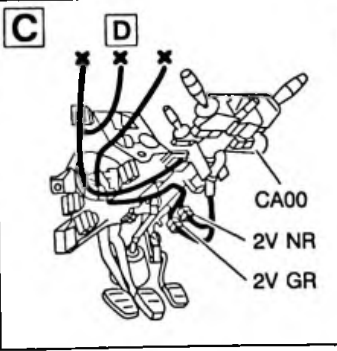
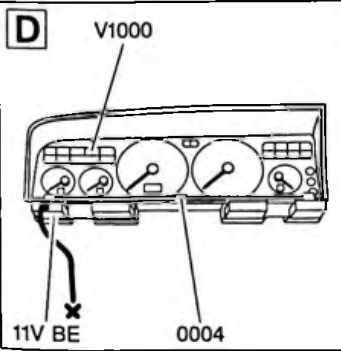
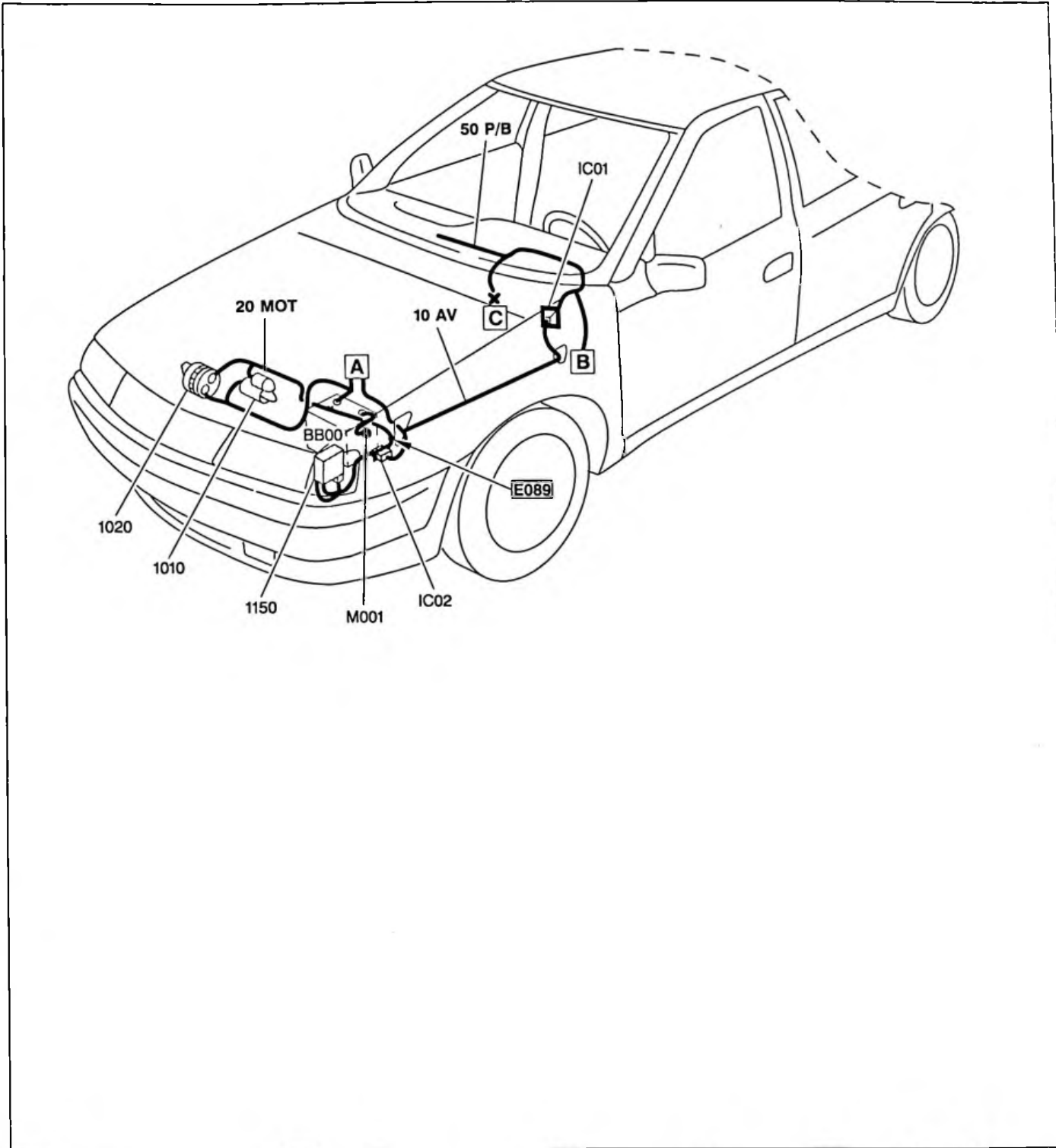

10.4

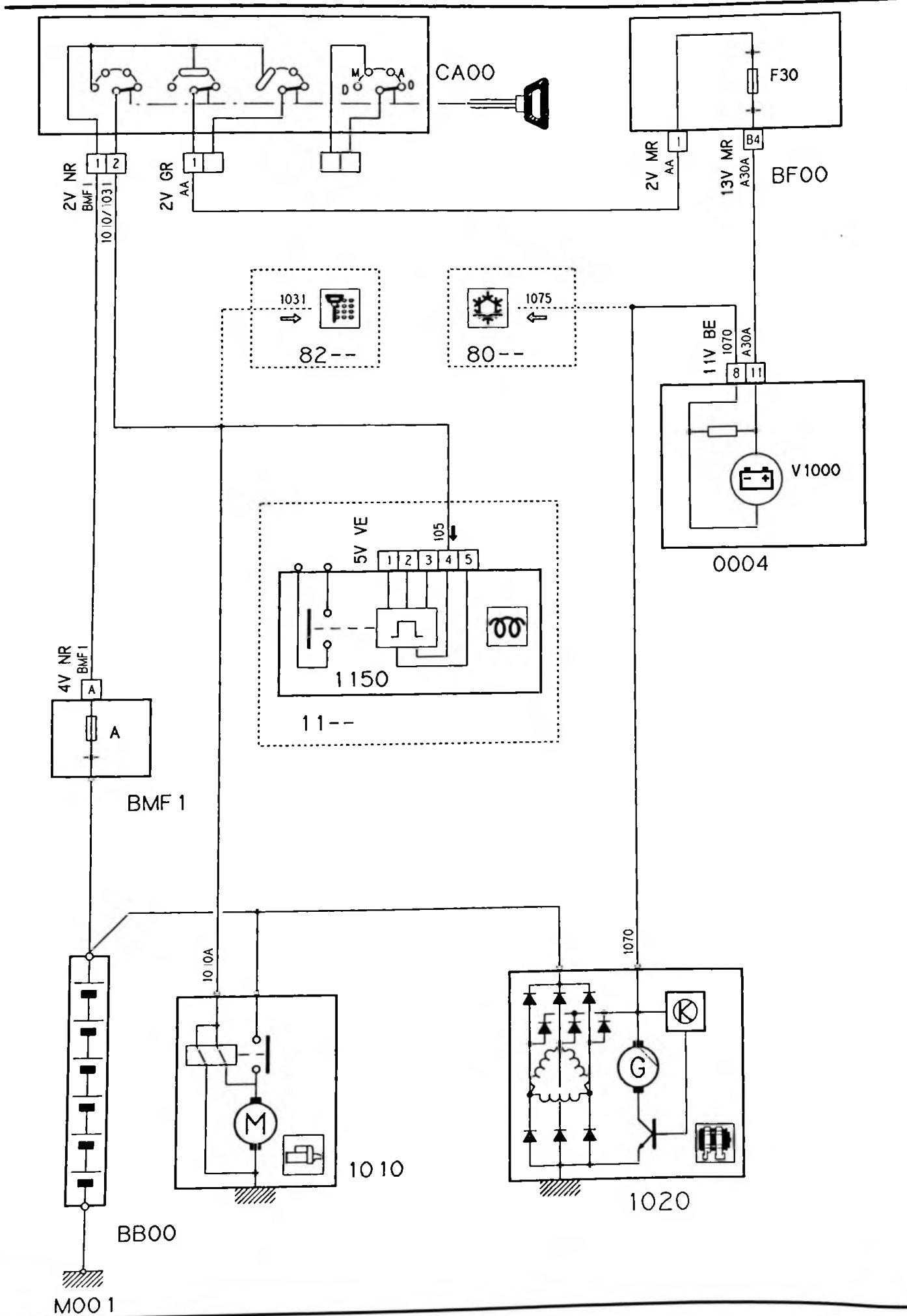

10.4

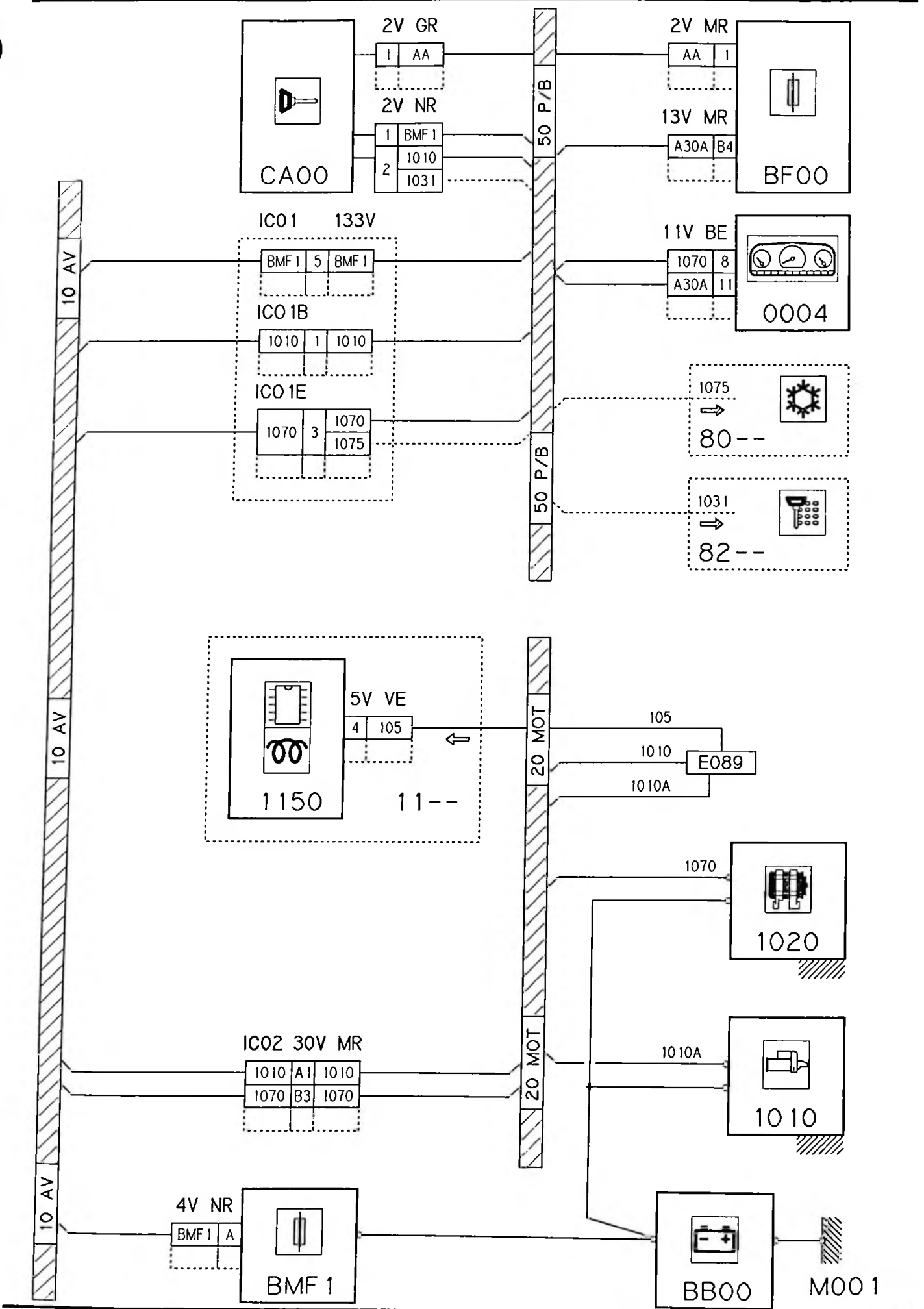

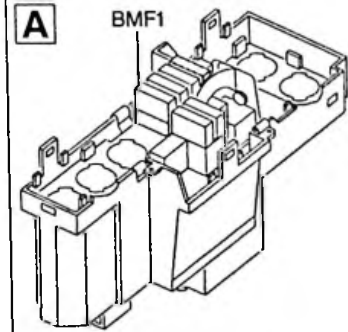
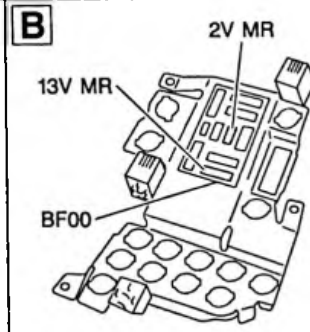
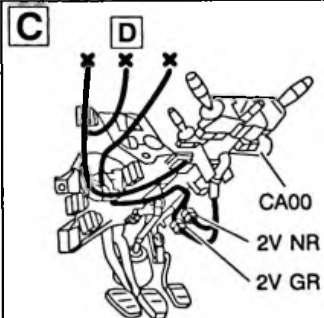
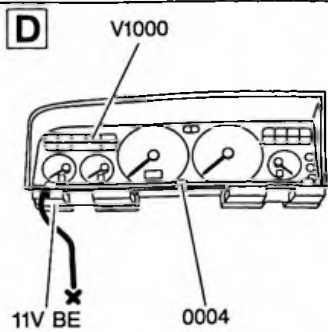
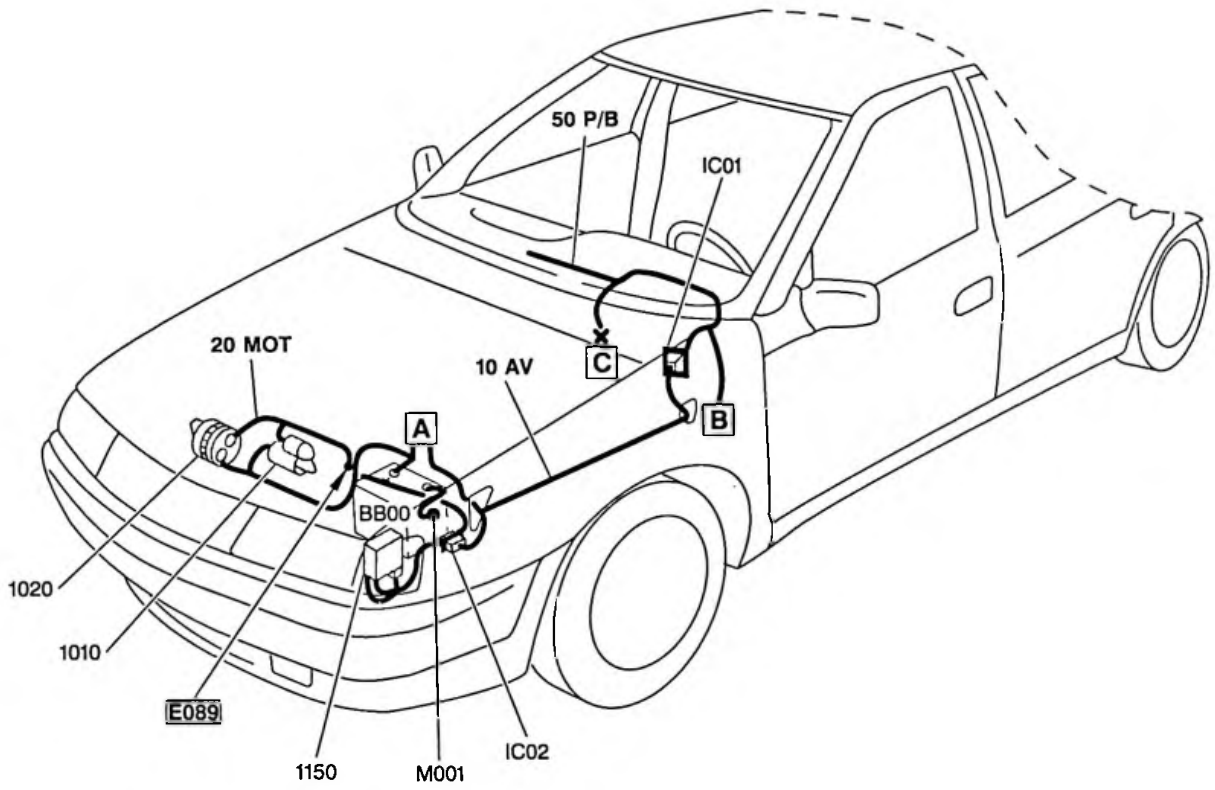

10.5

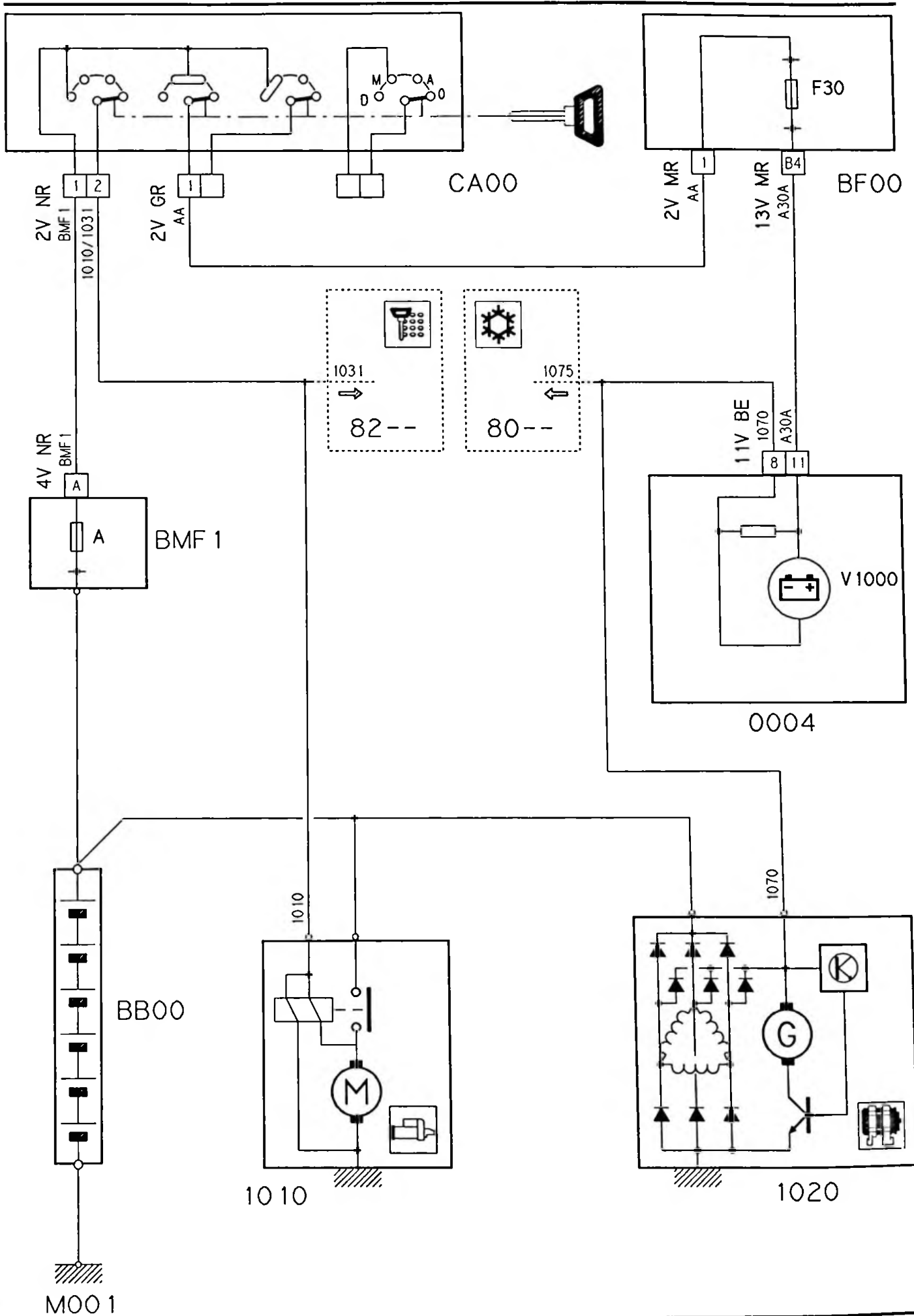

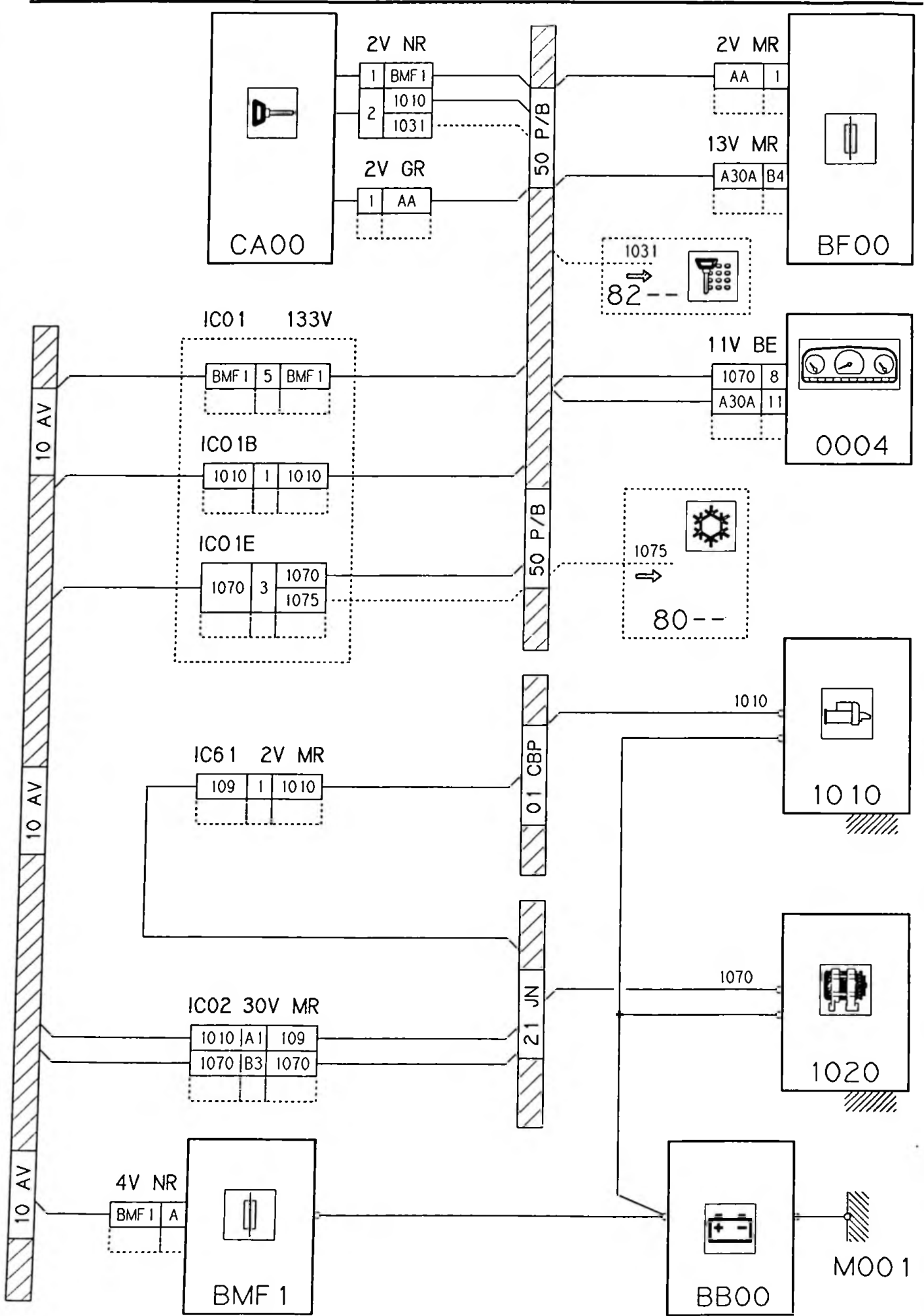

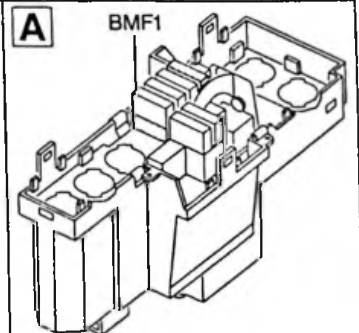
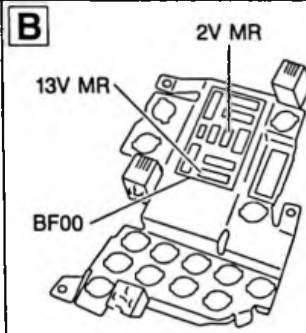
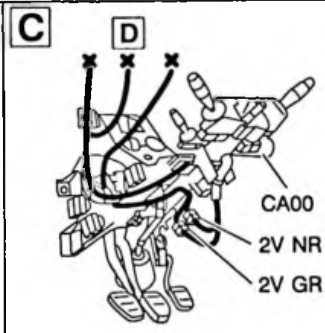
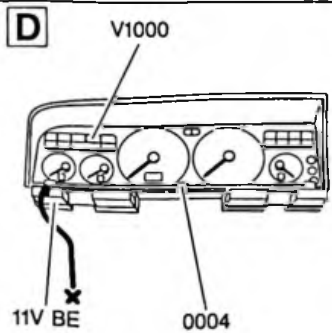
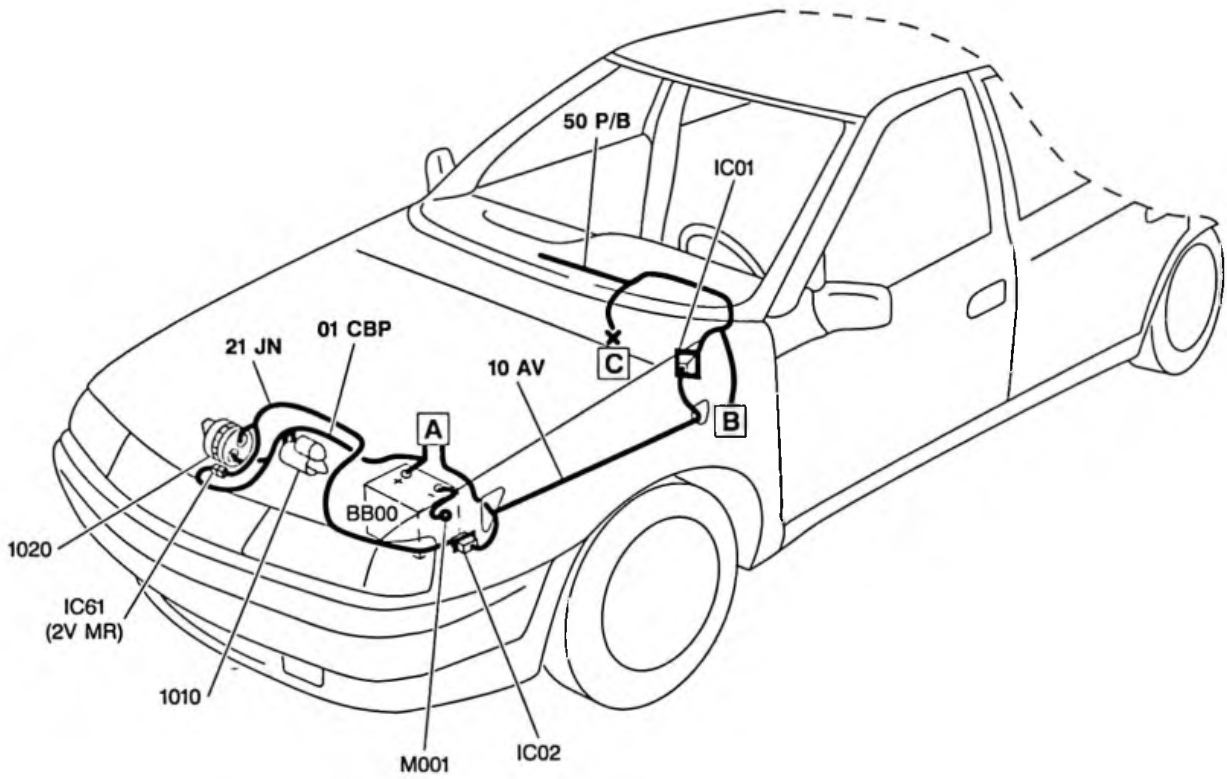

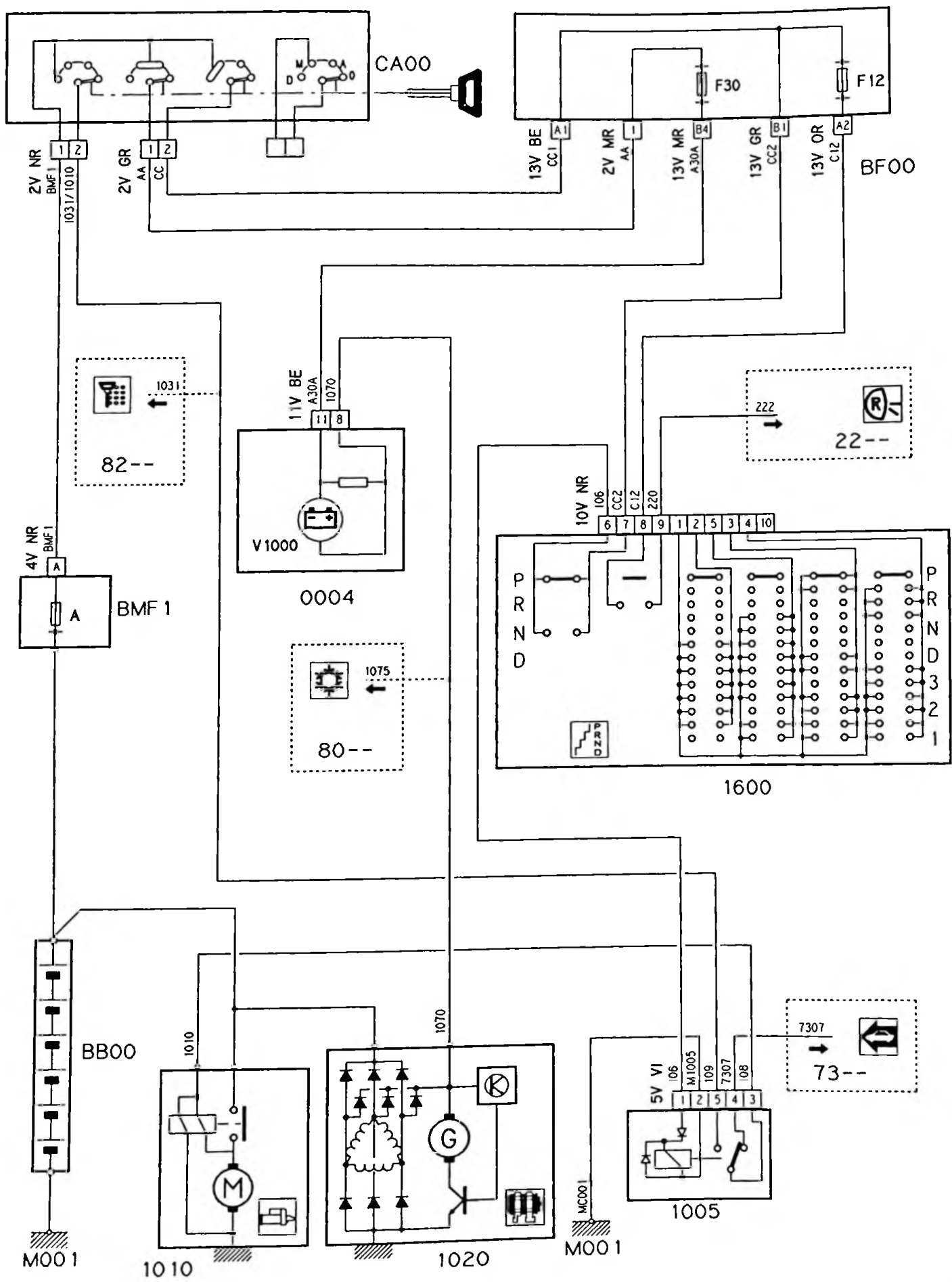

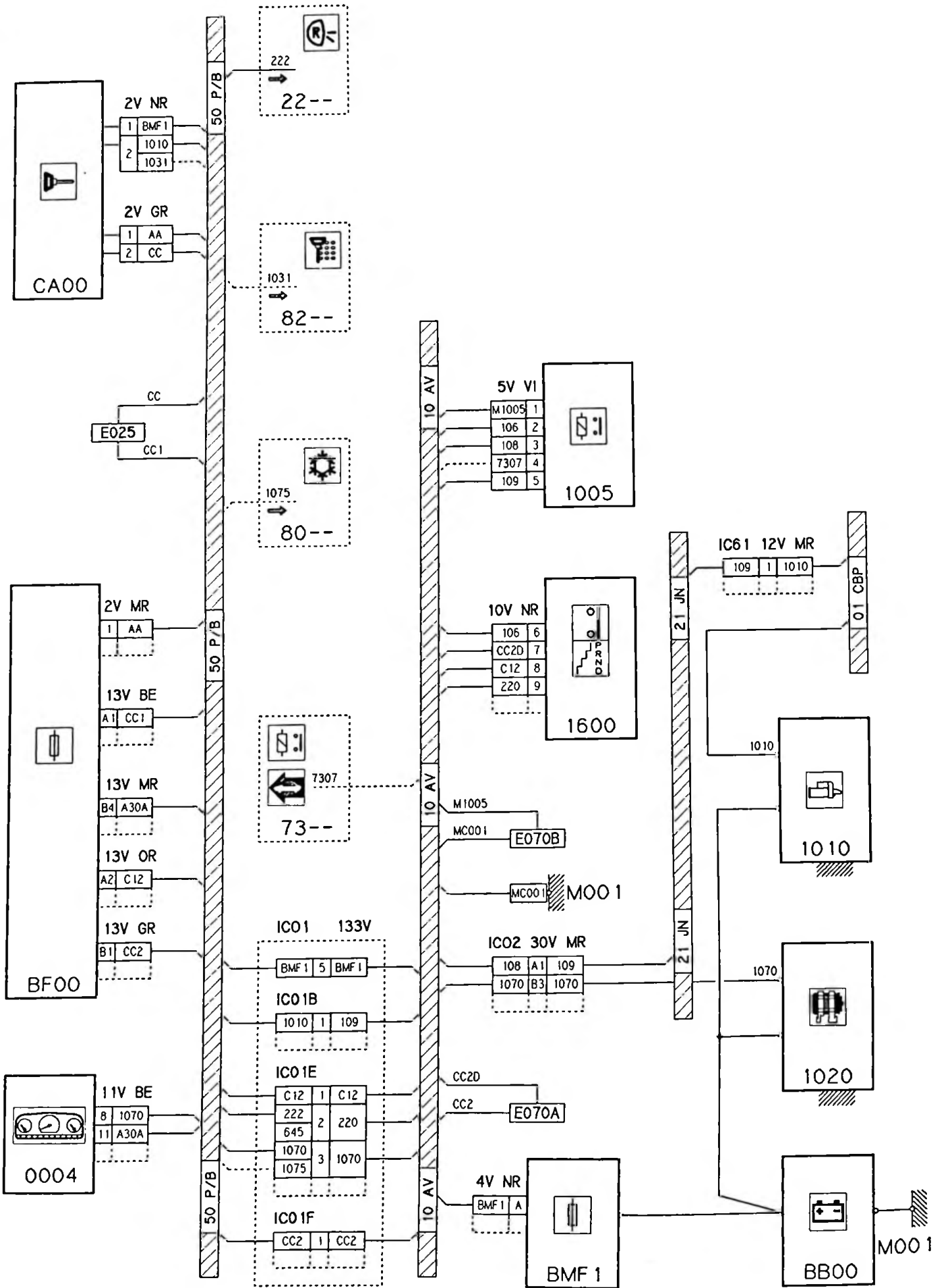

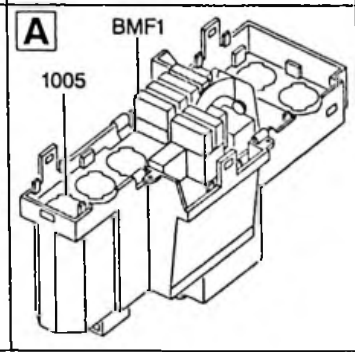
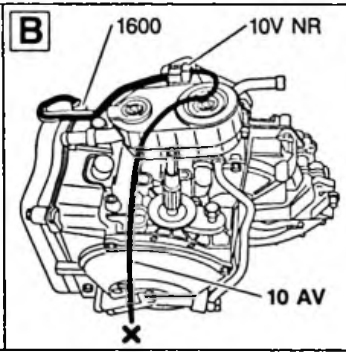
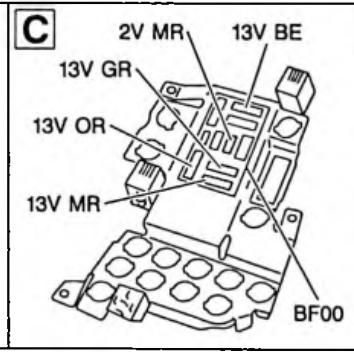
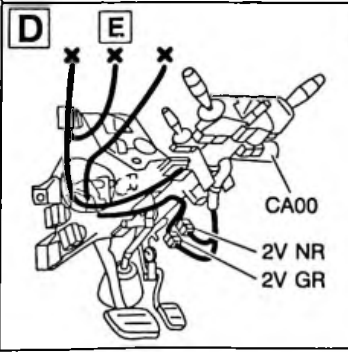
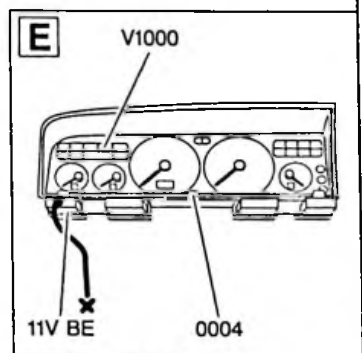
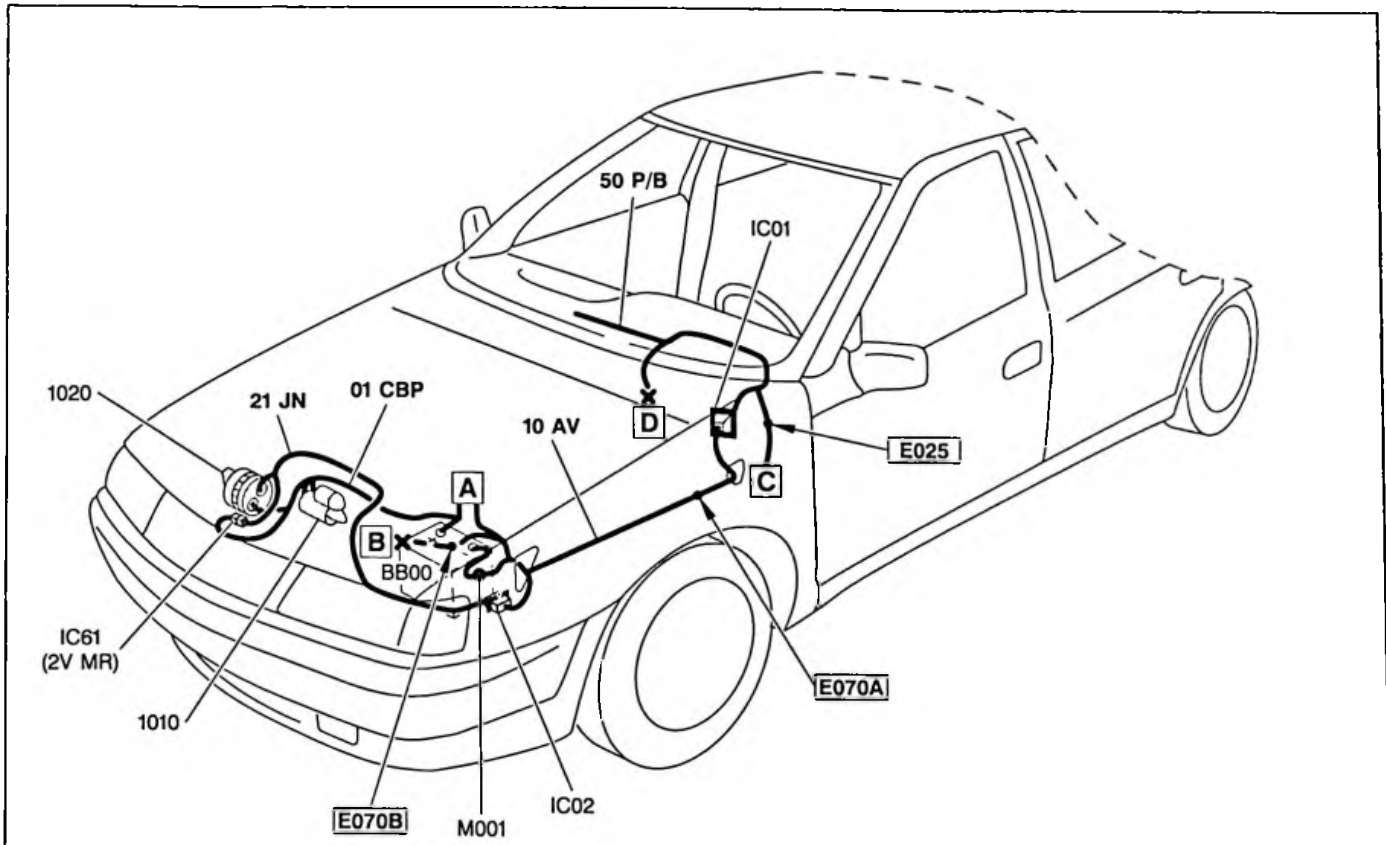

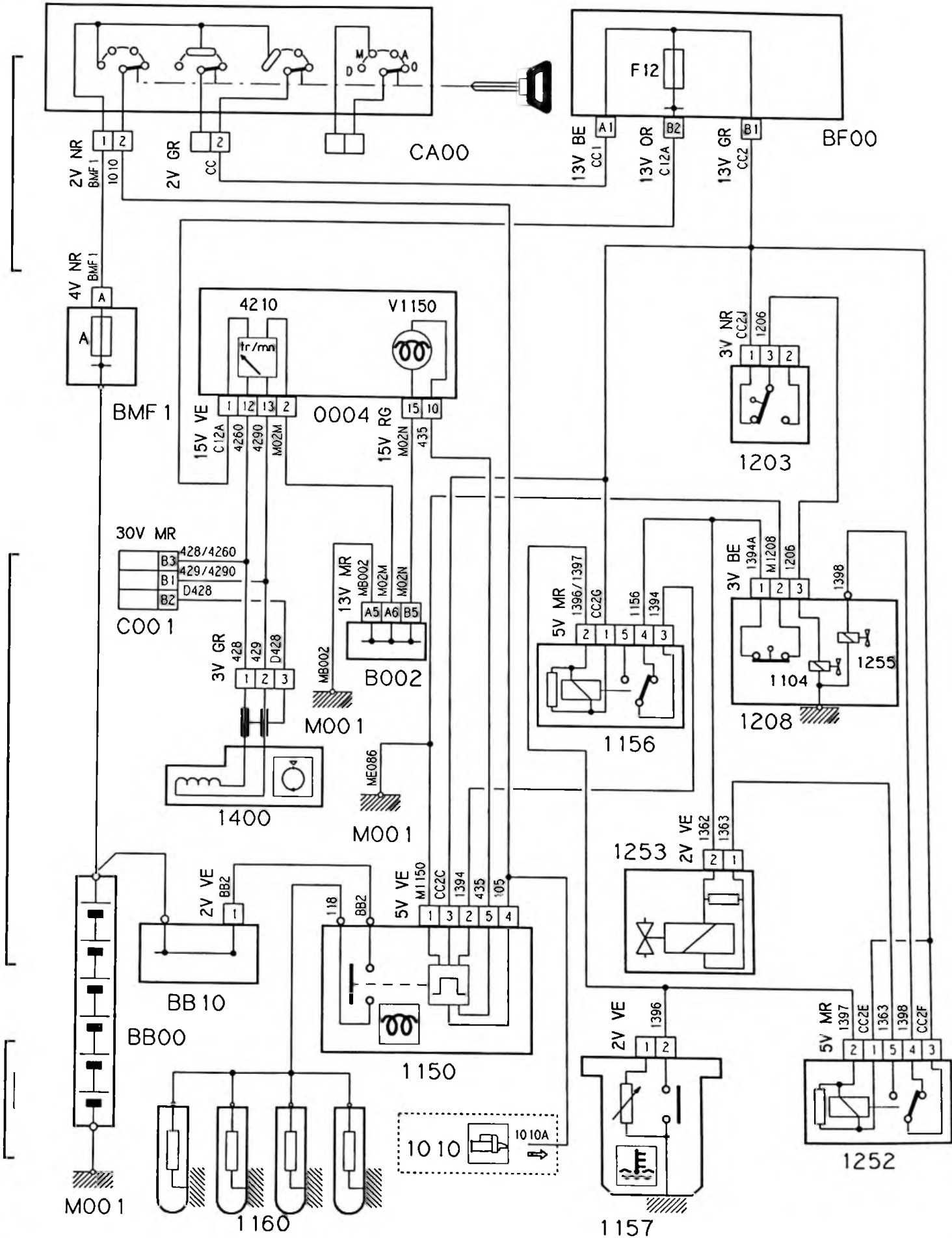

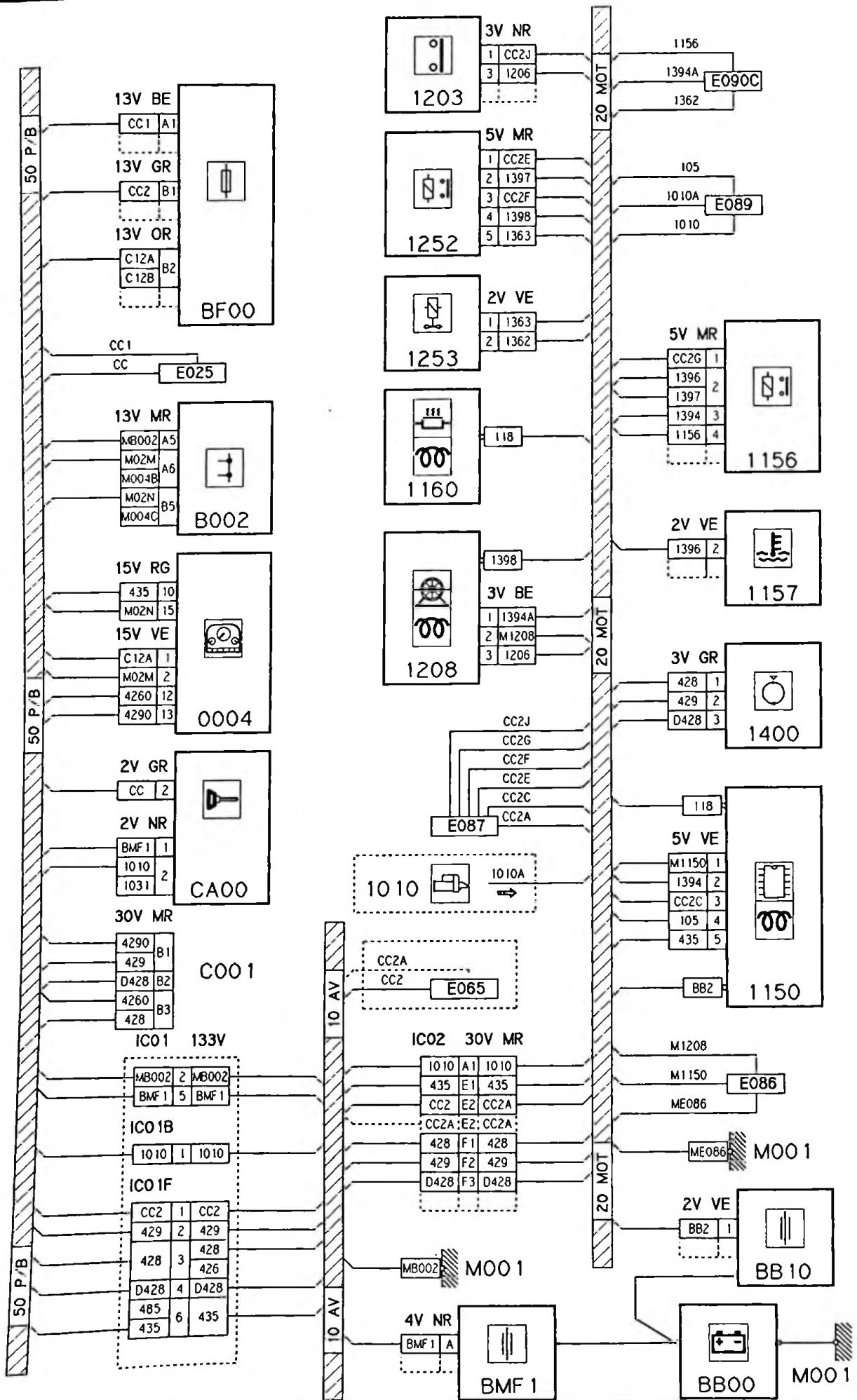

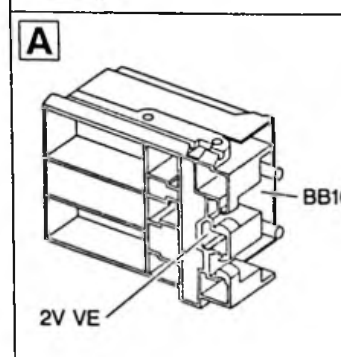
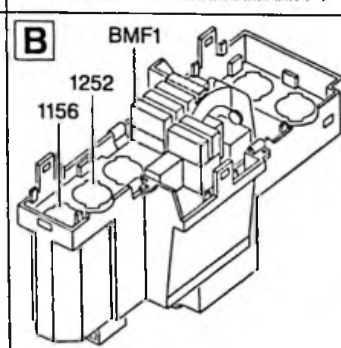
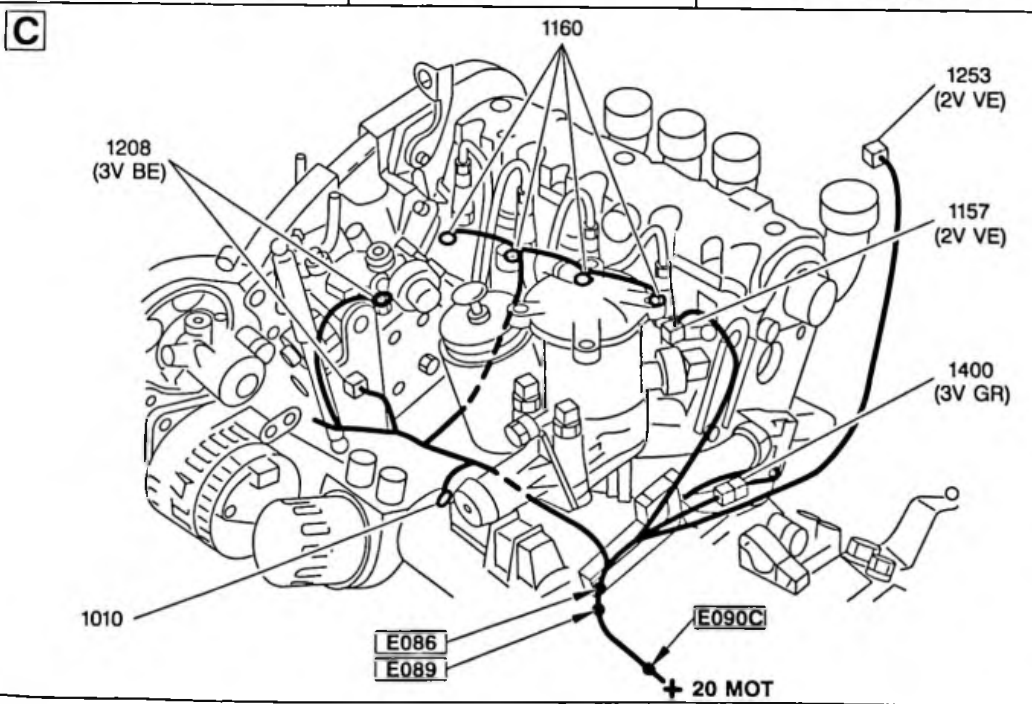
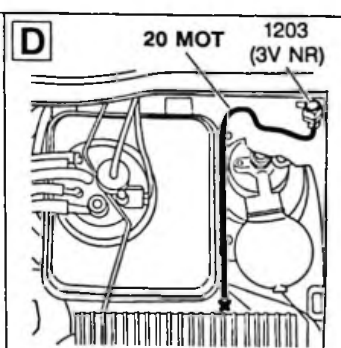
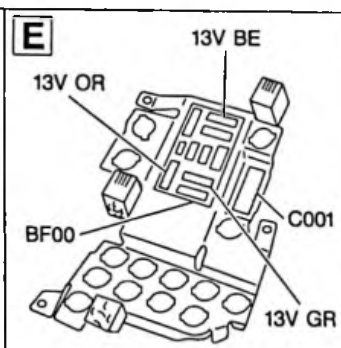
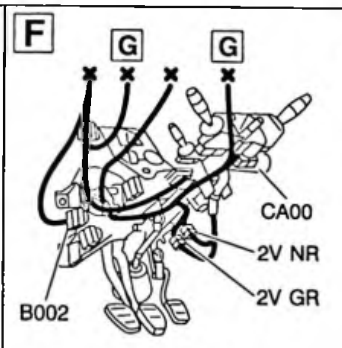
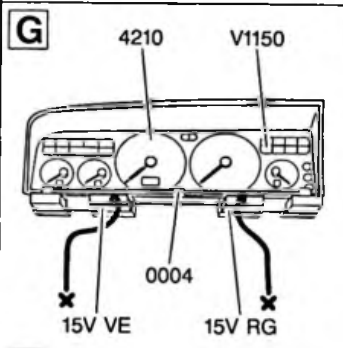
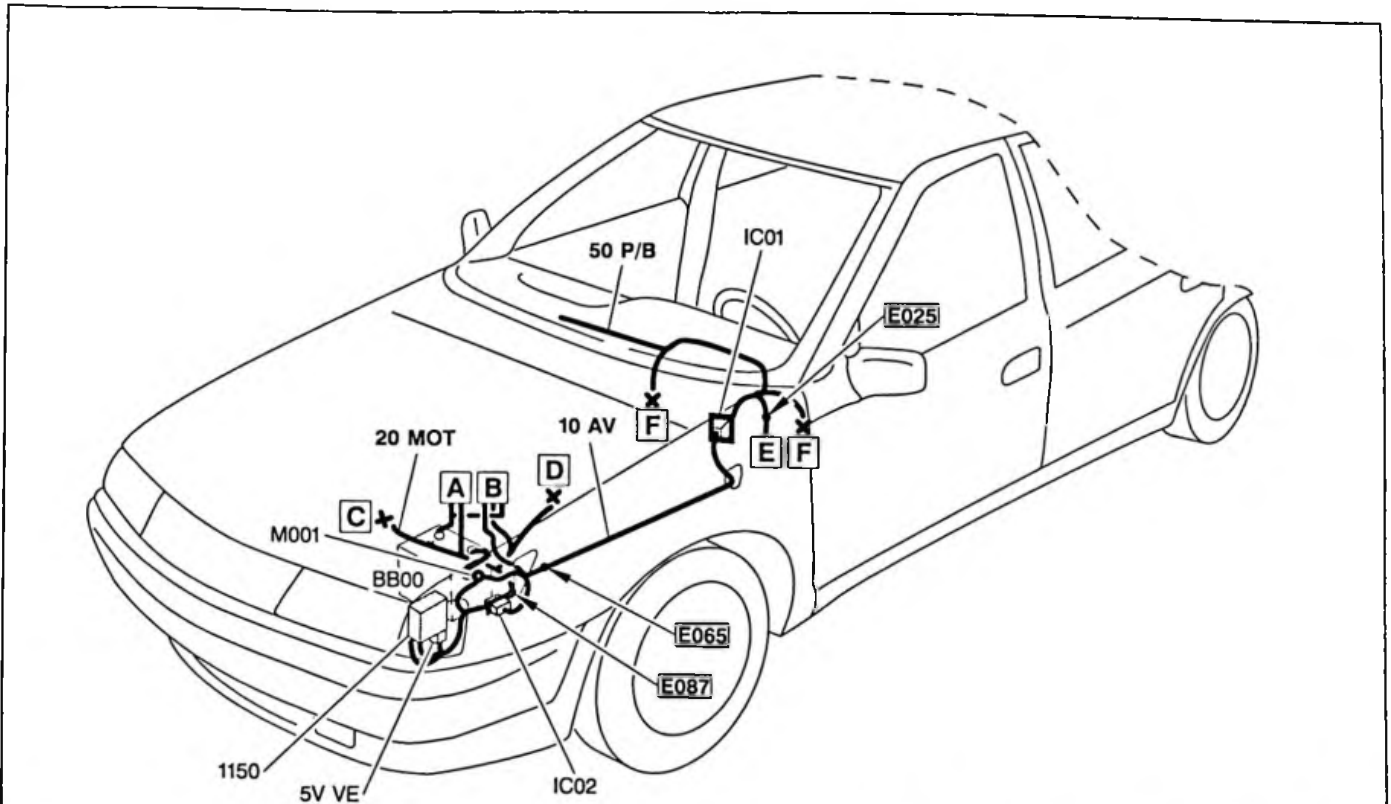

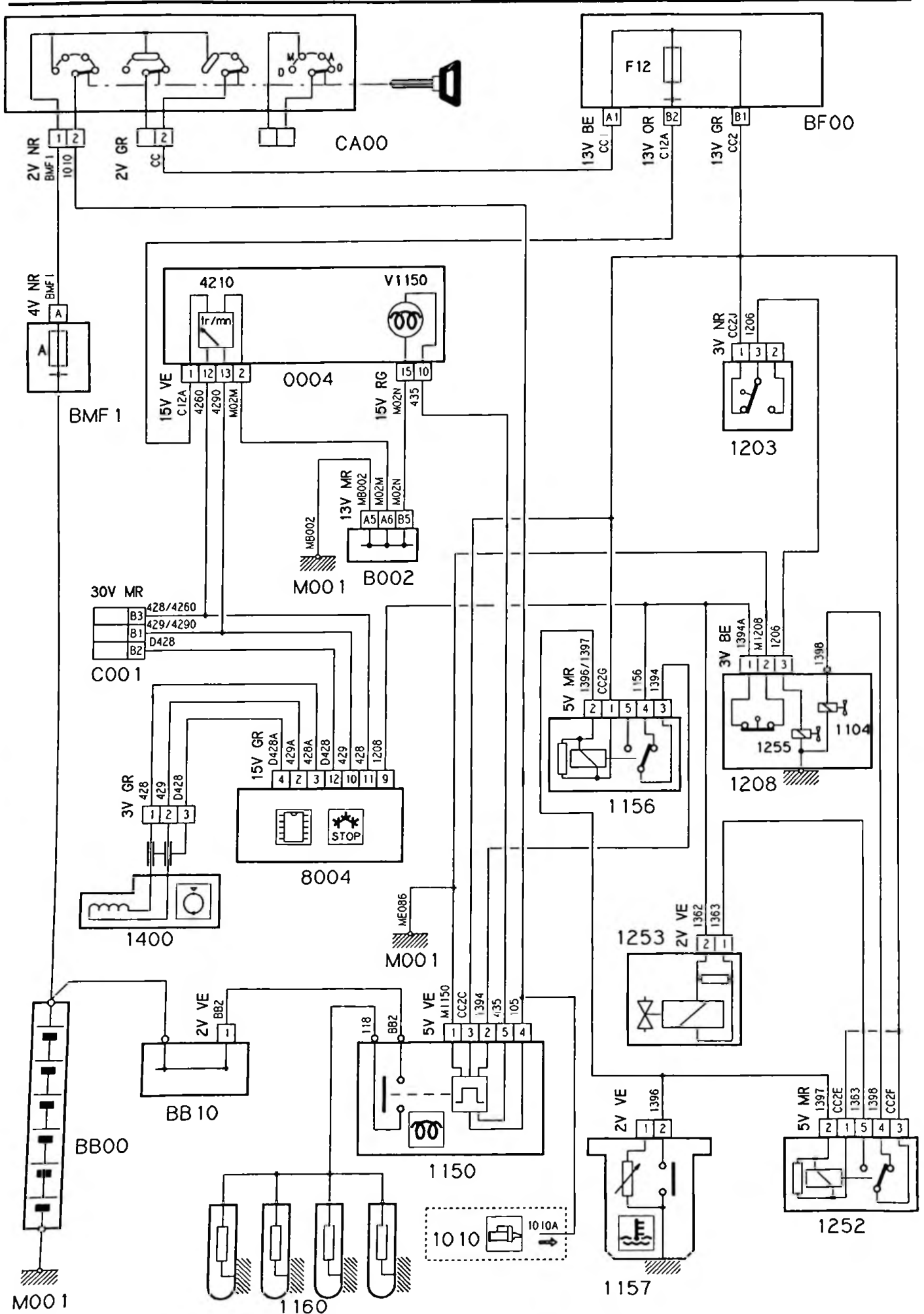

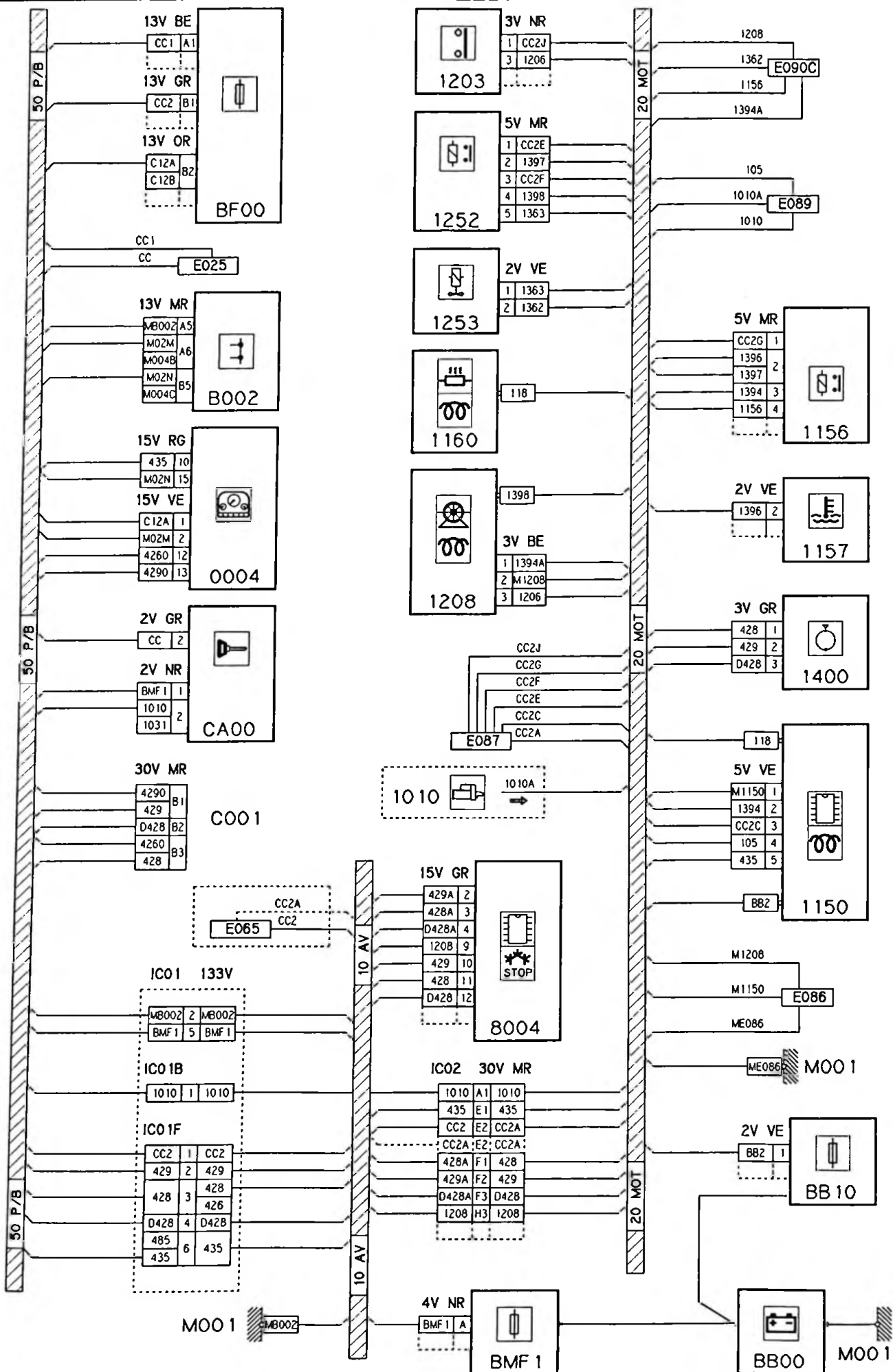

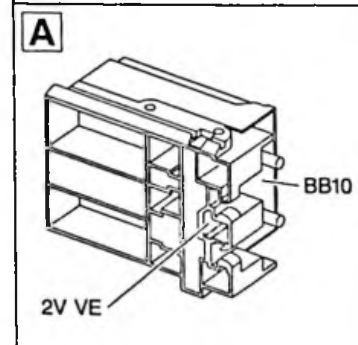
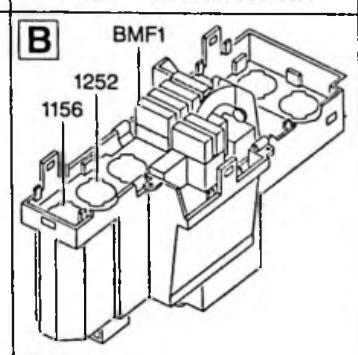
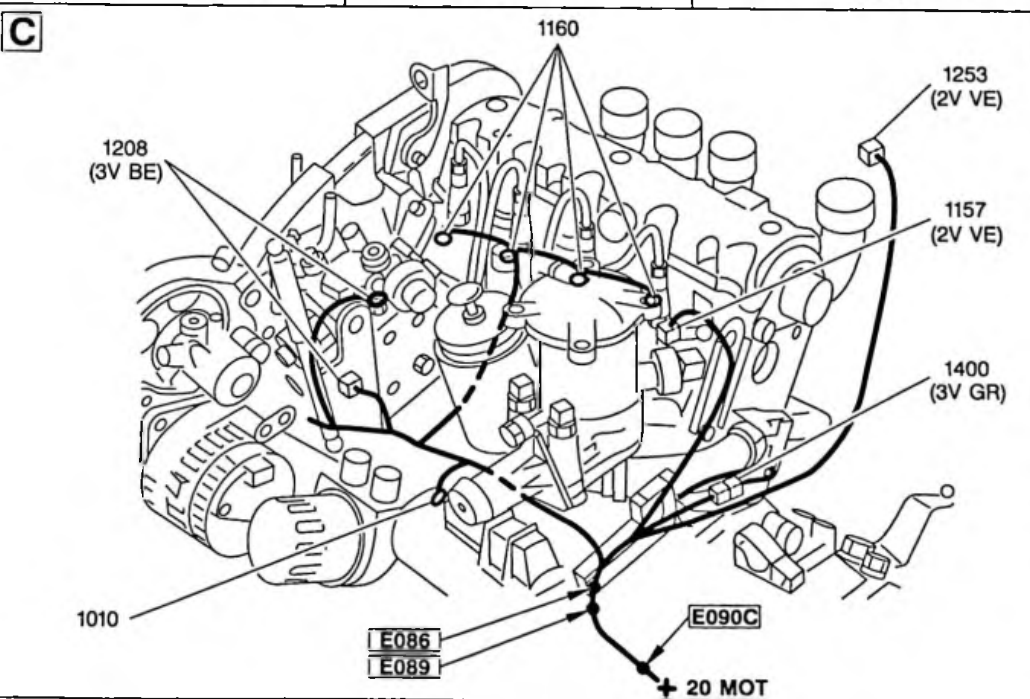
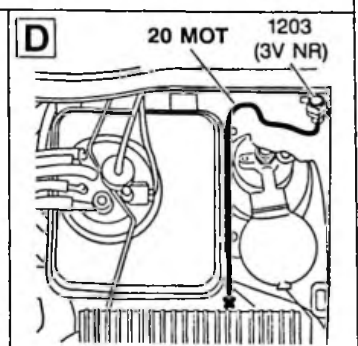
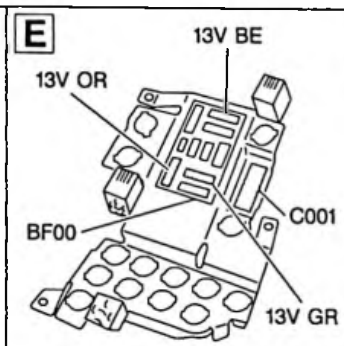
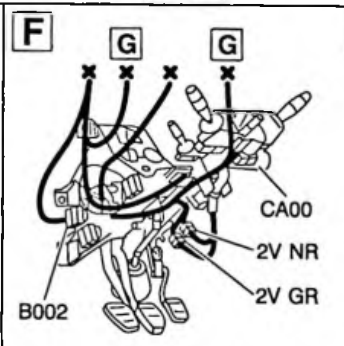
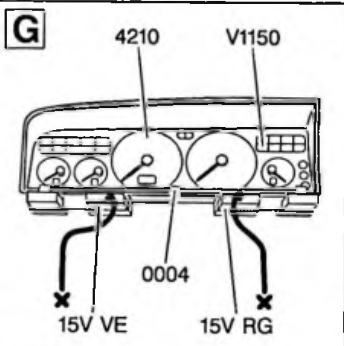
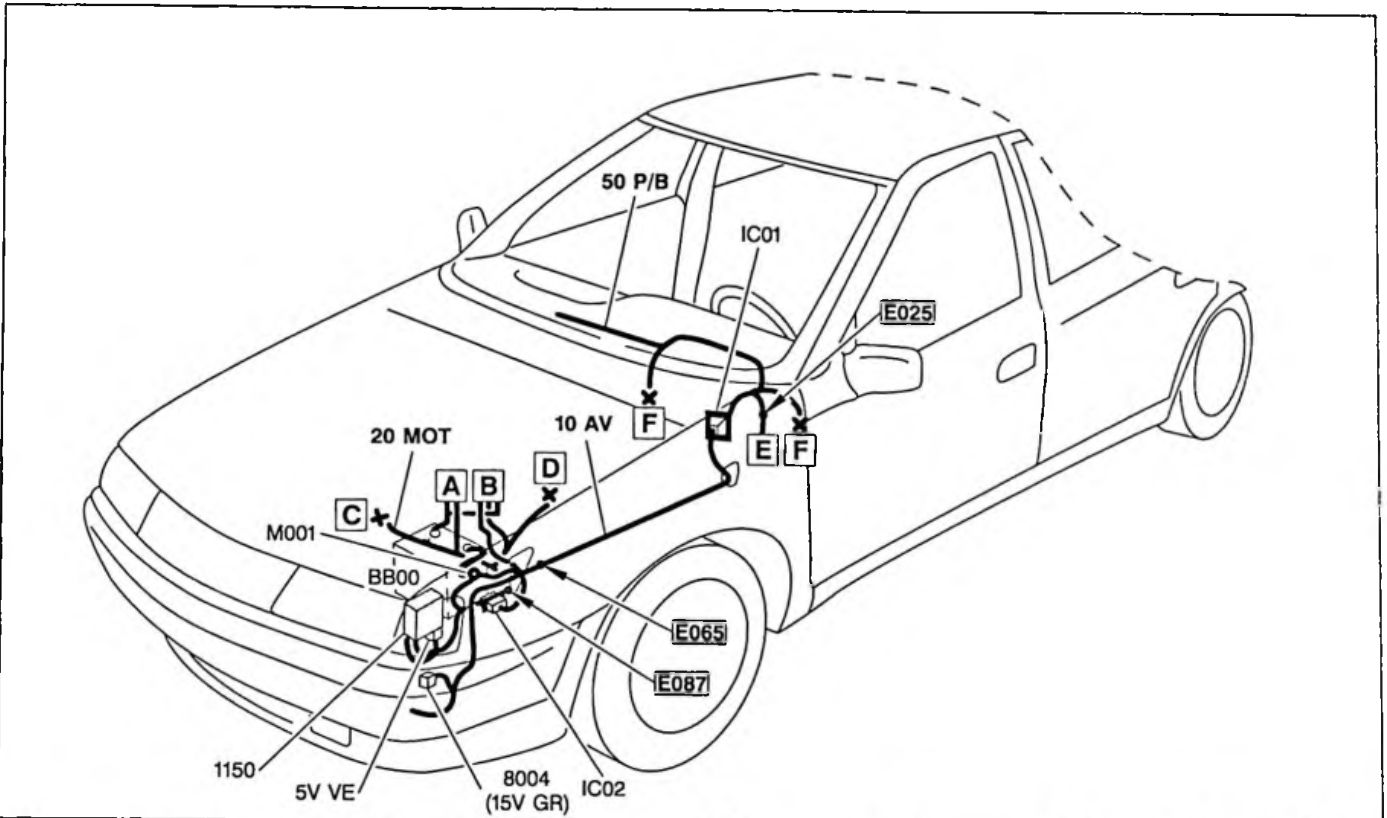

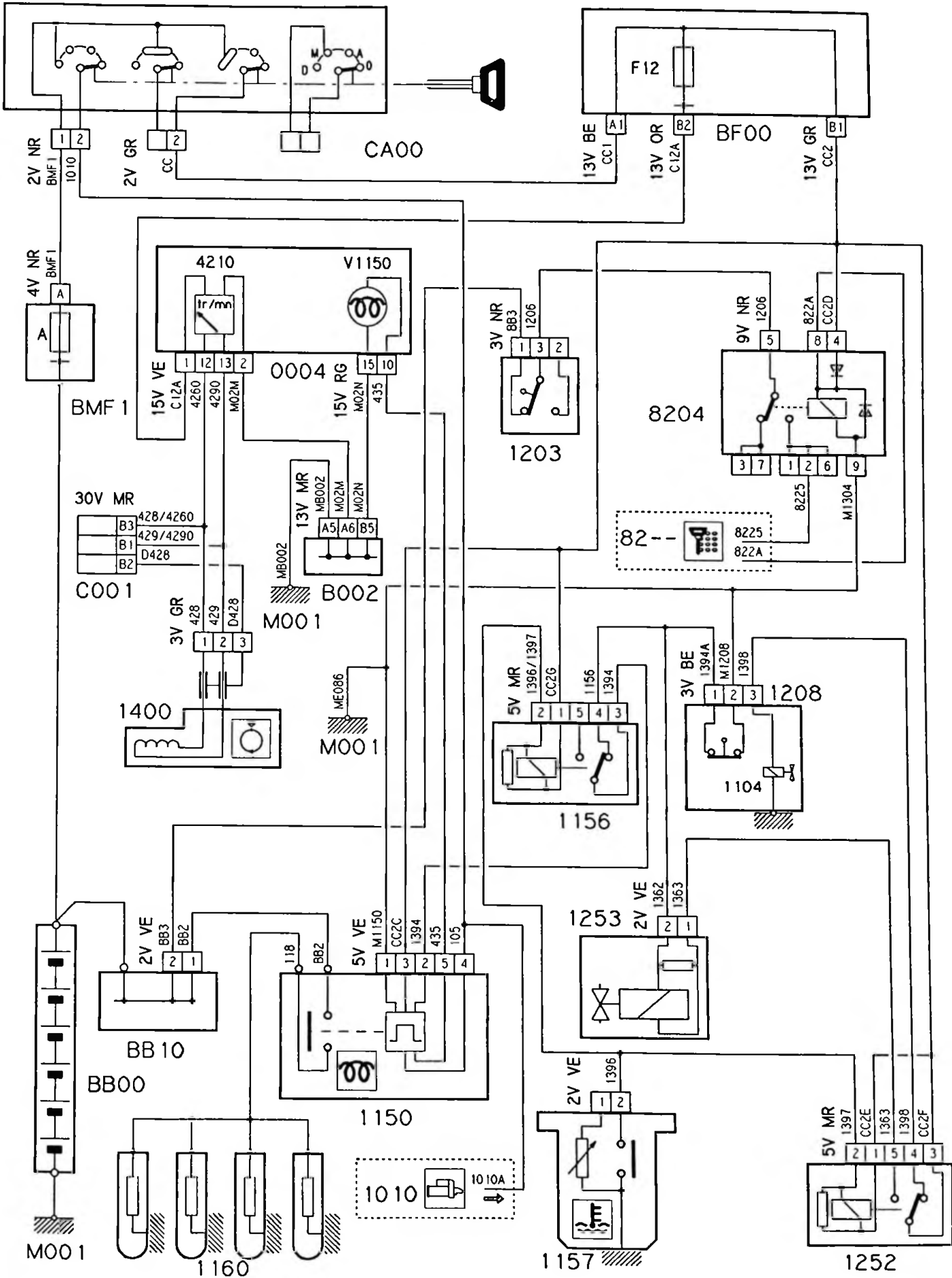

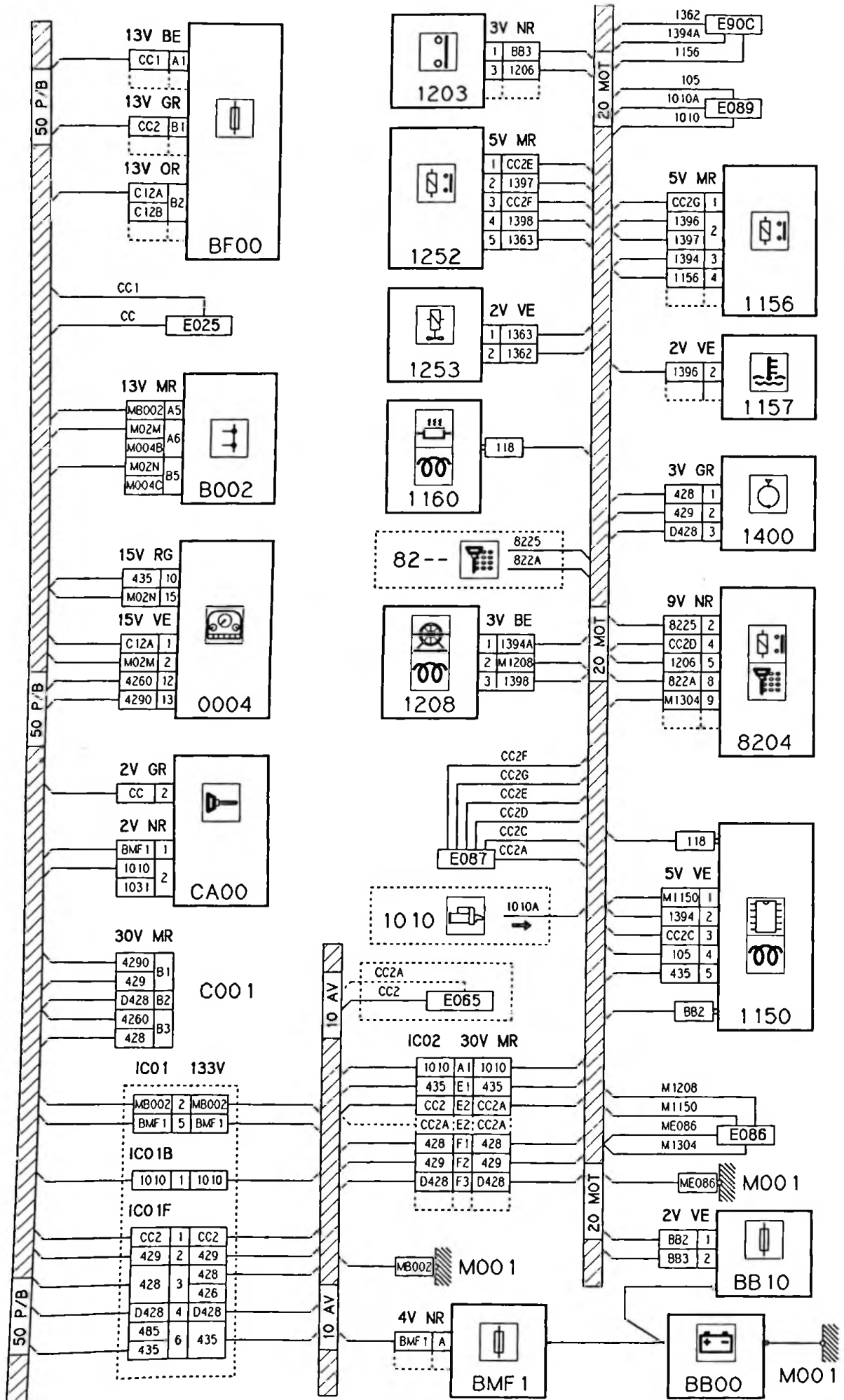

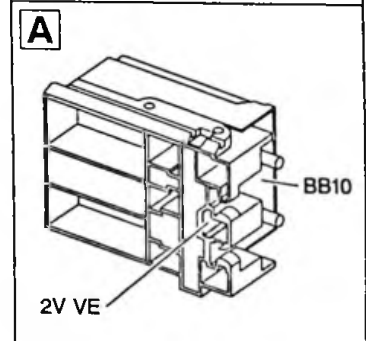
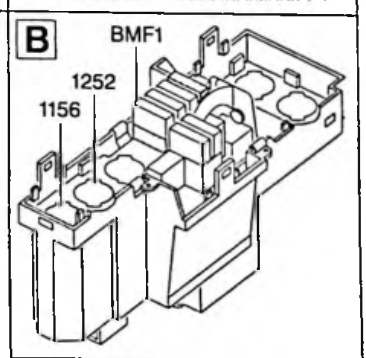
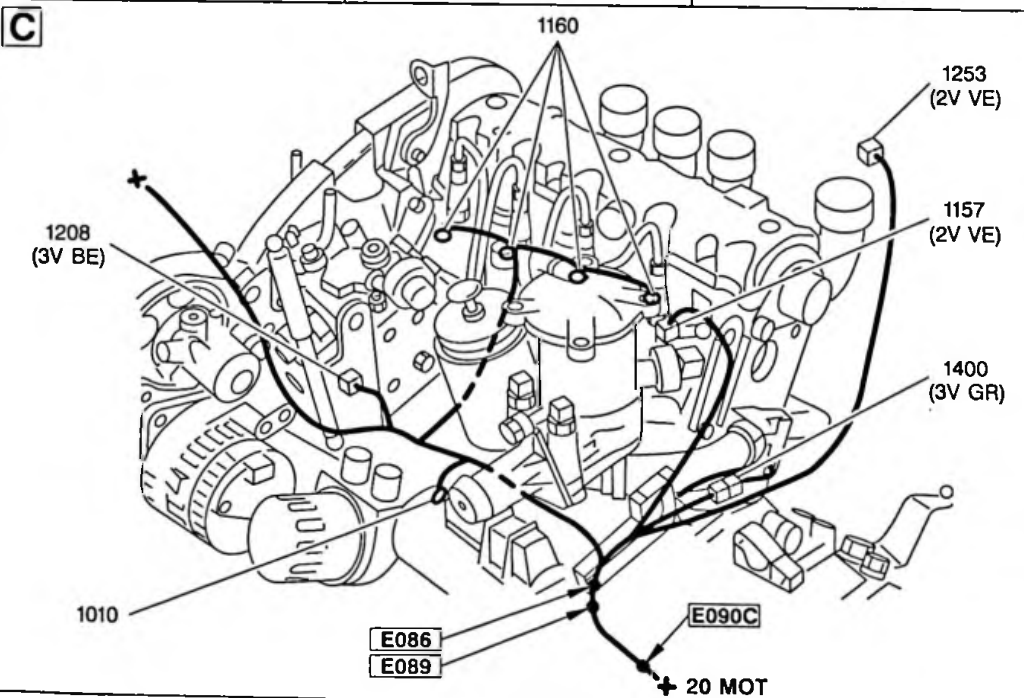
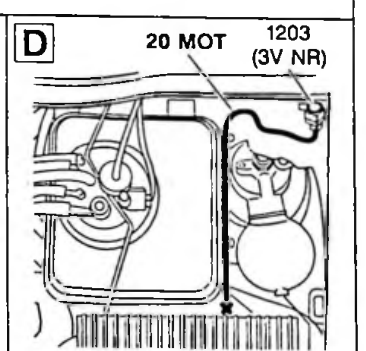
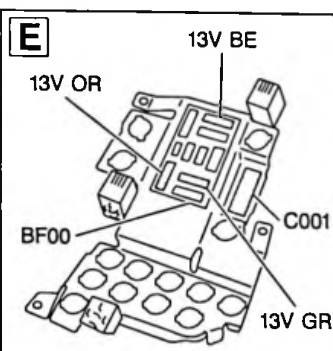
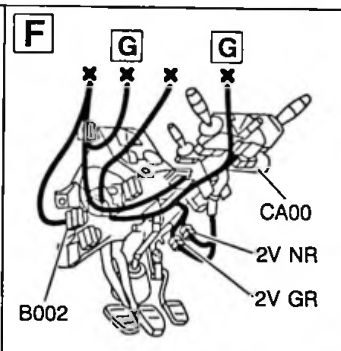
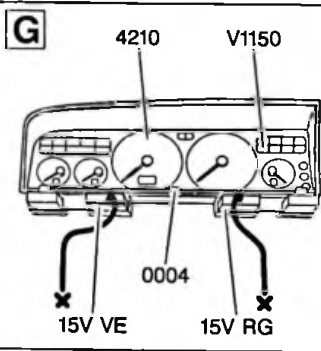
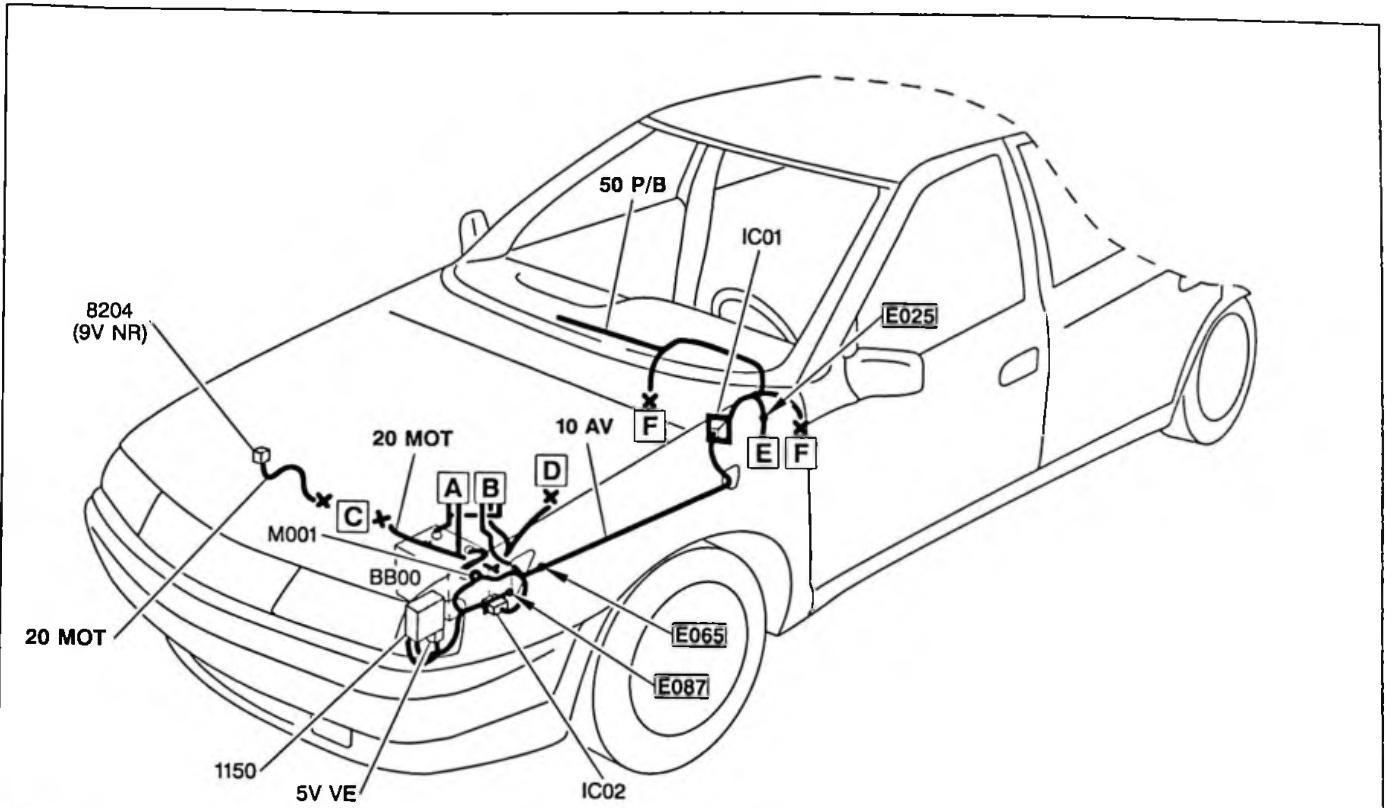

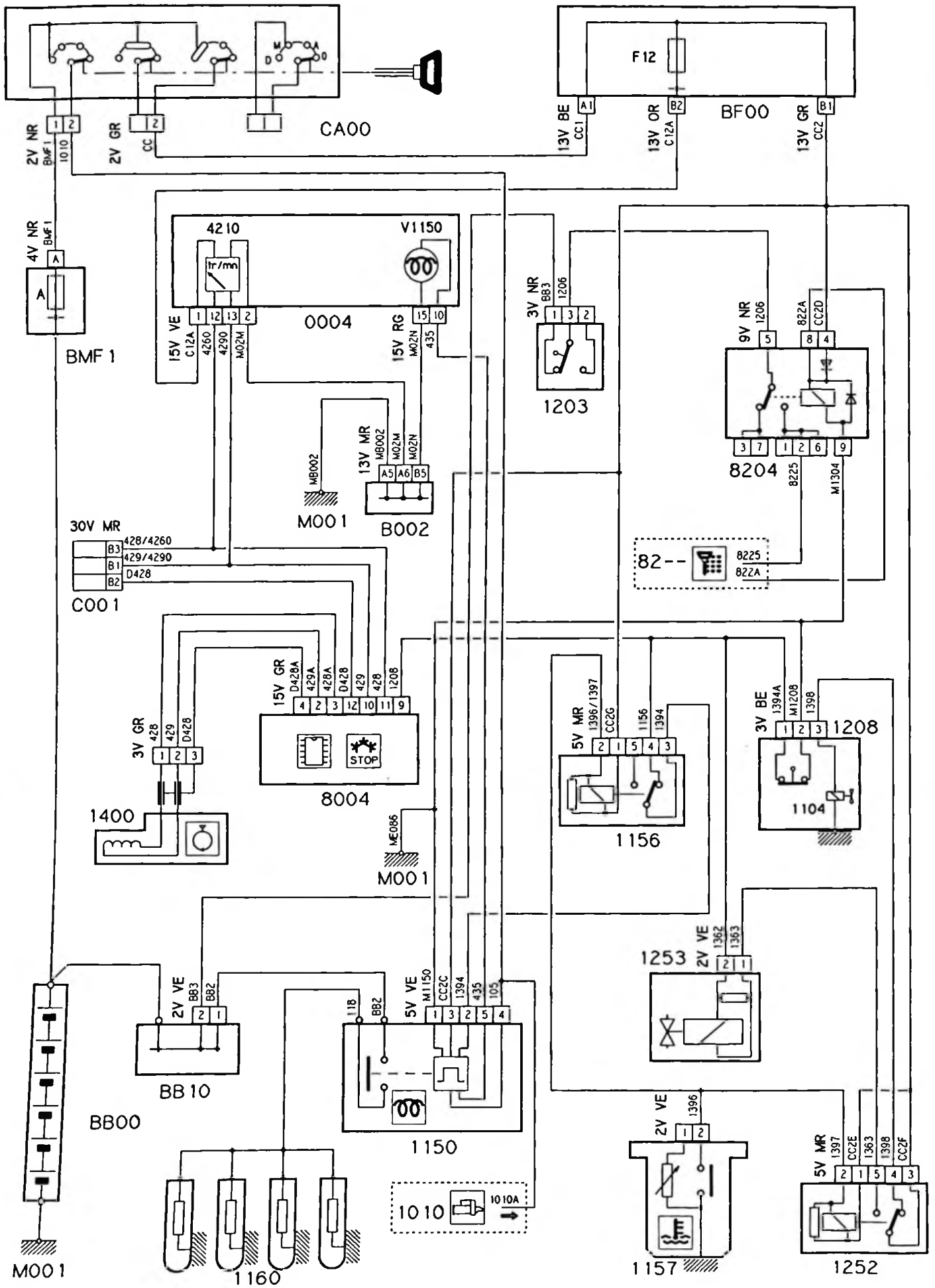

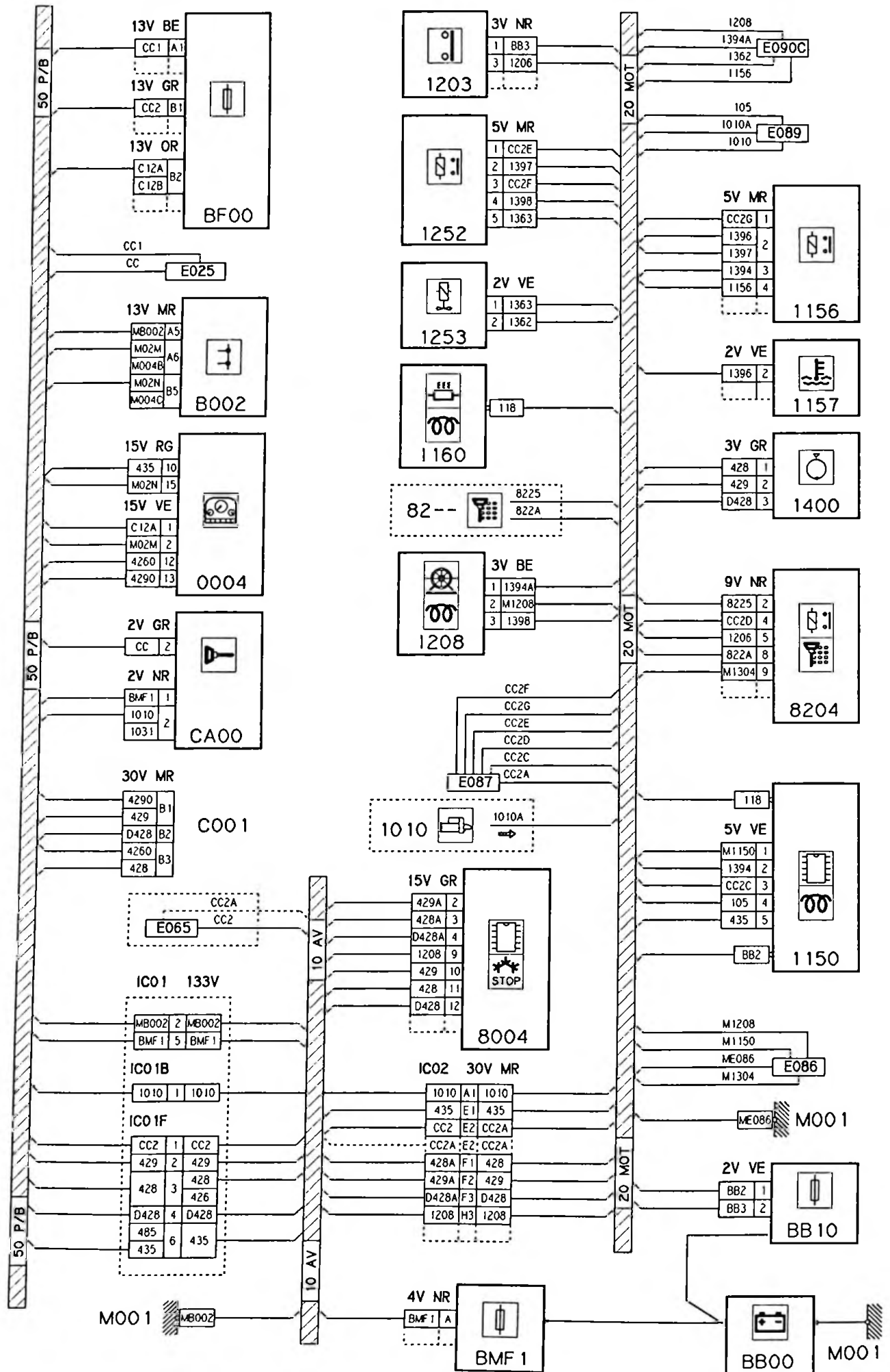

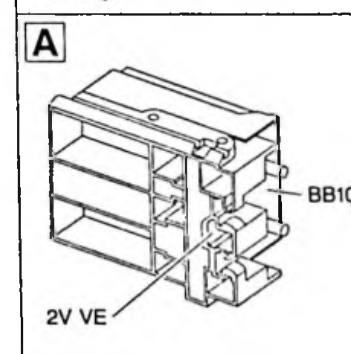
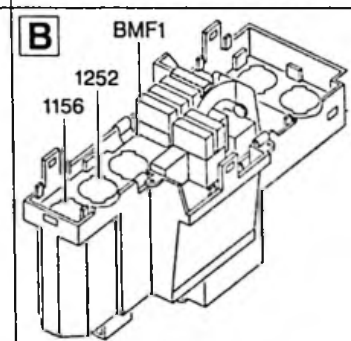
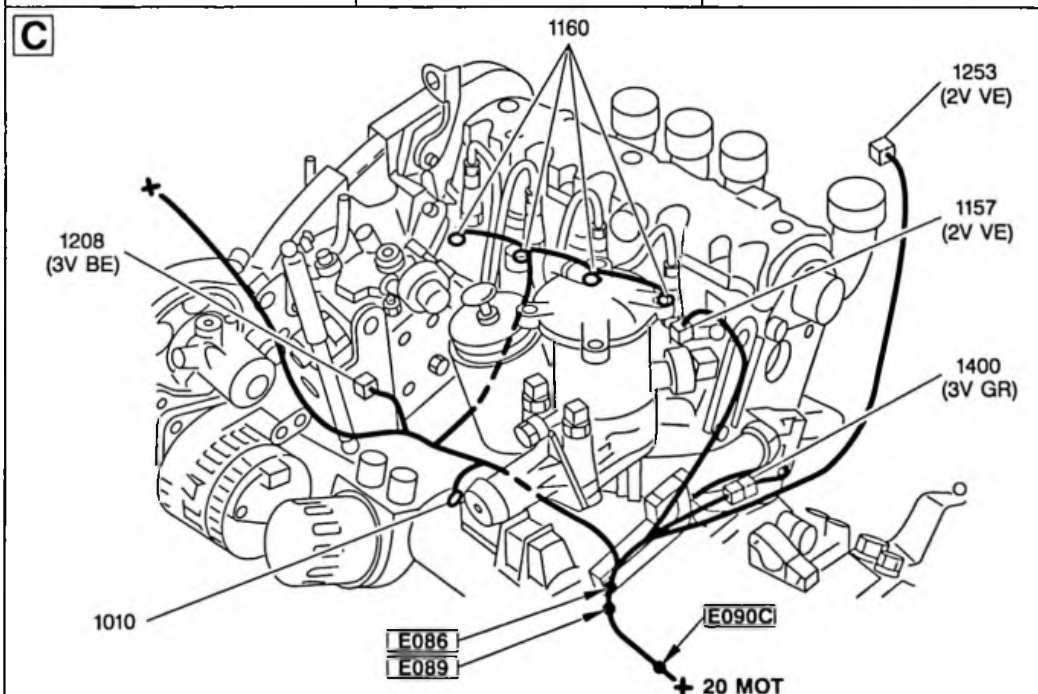
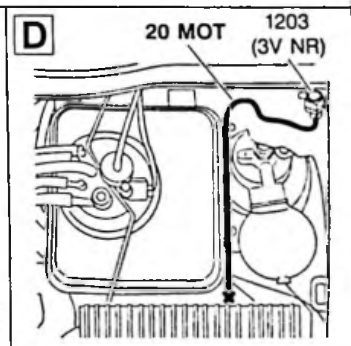
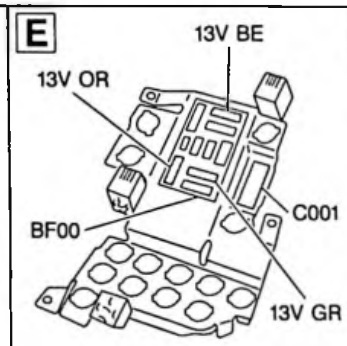
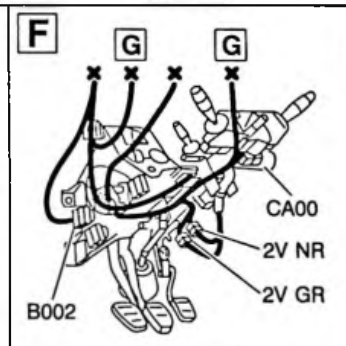
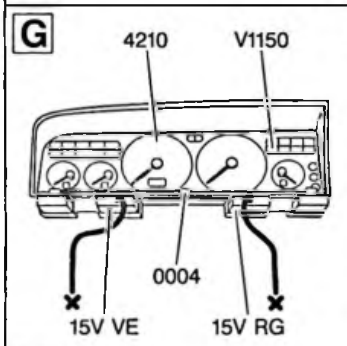
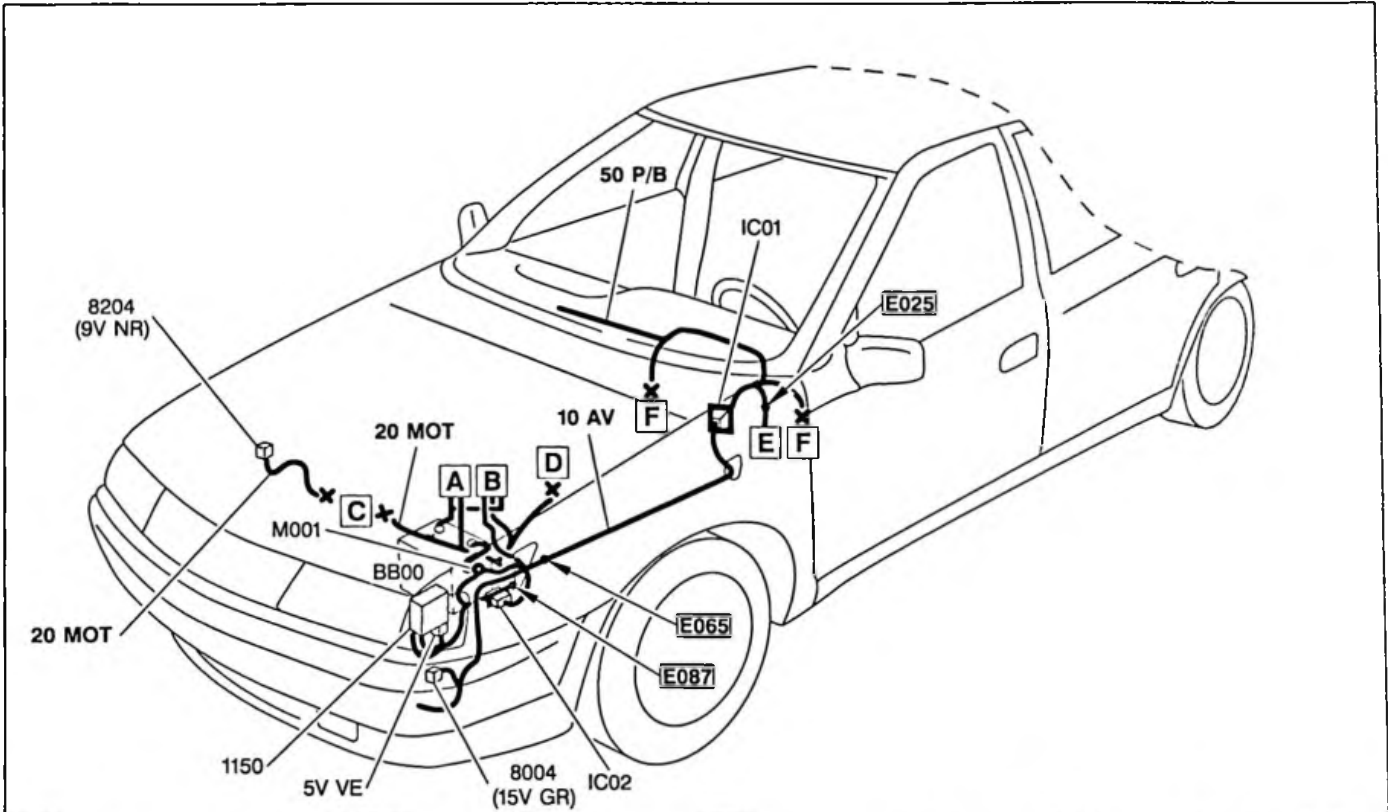

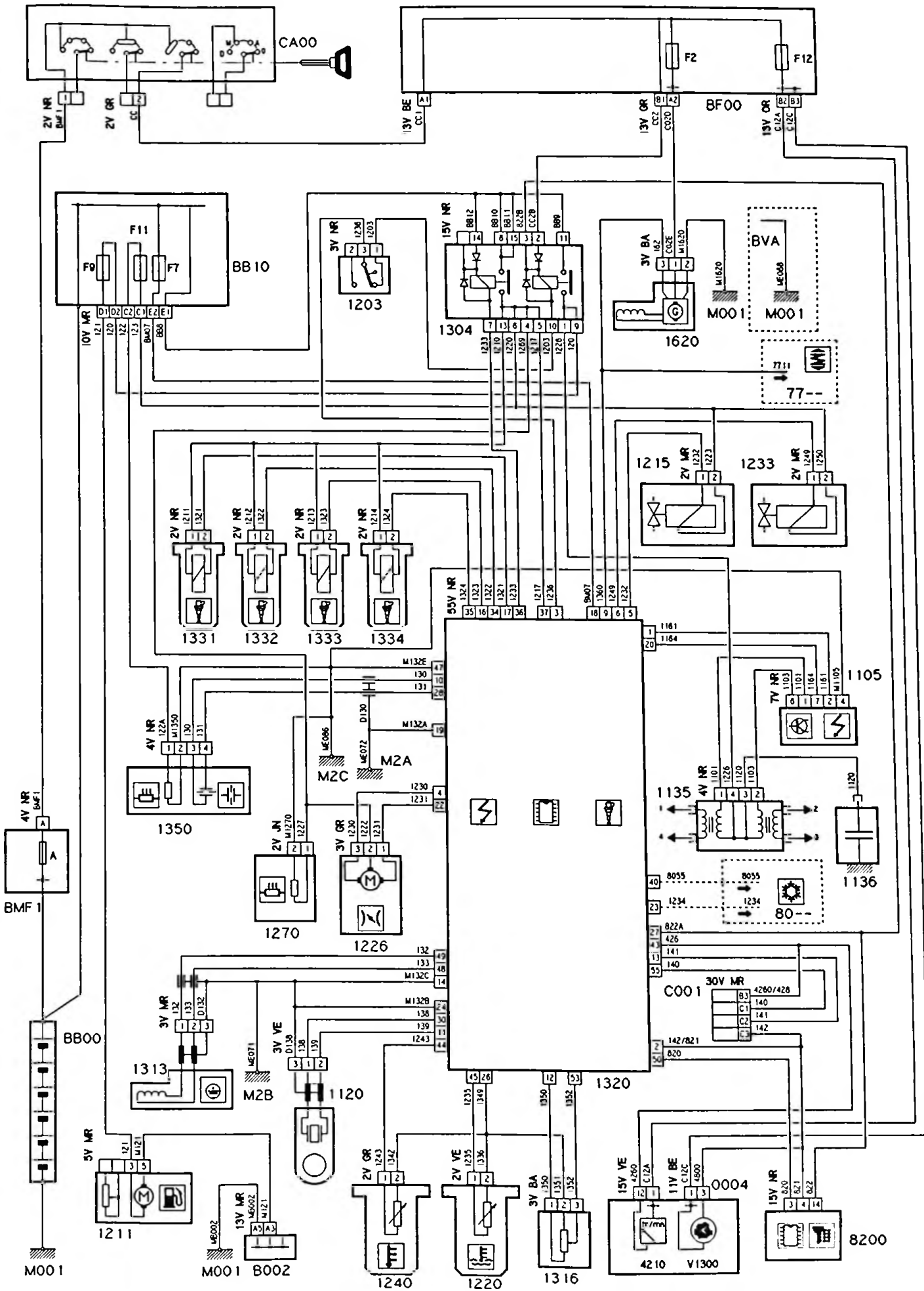

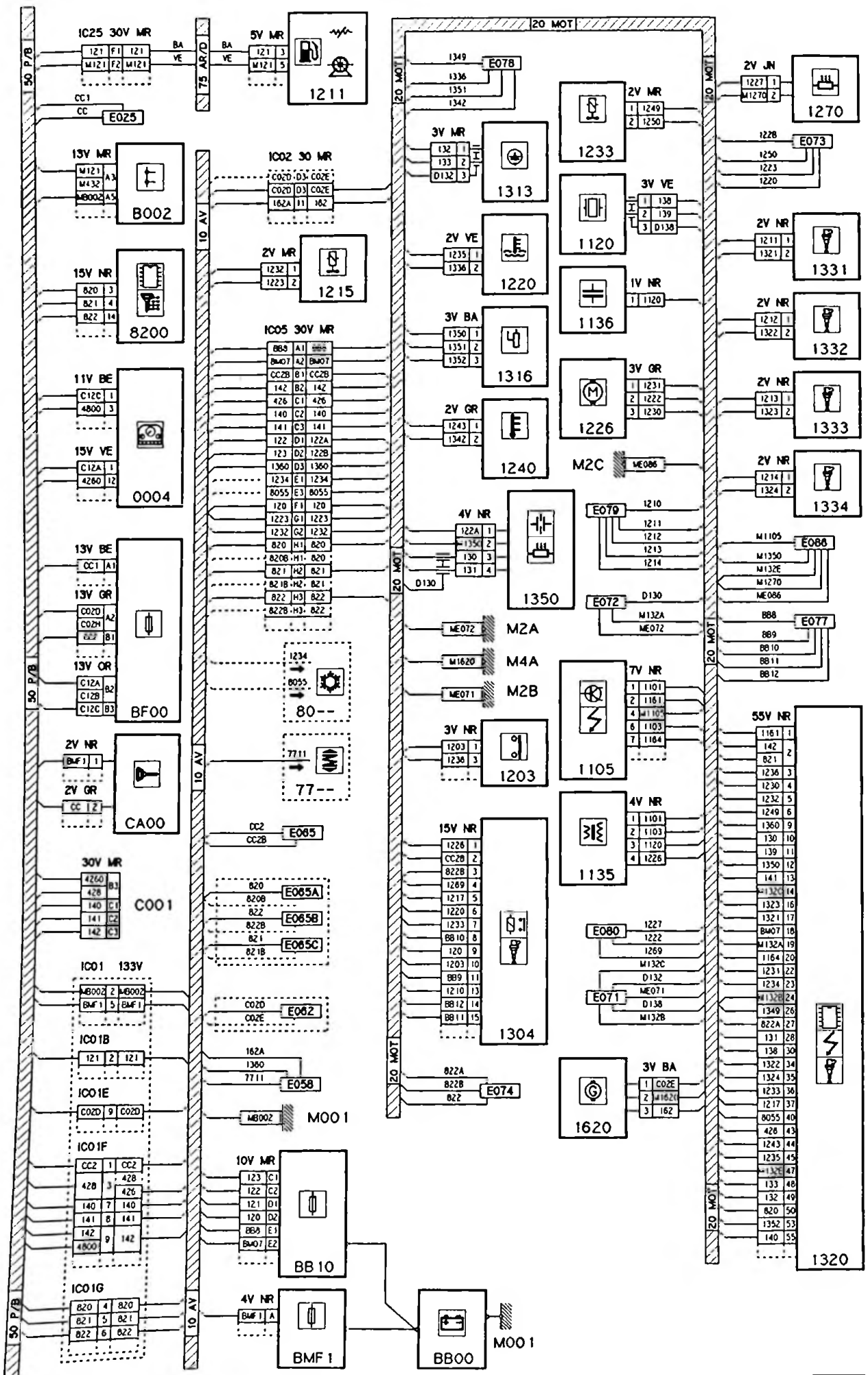

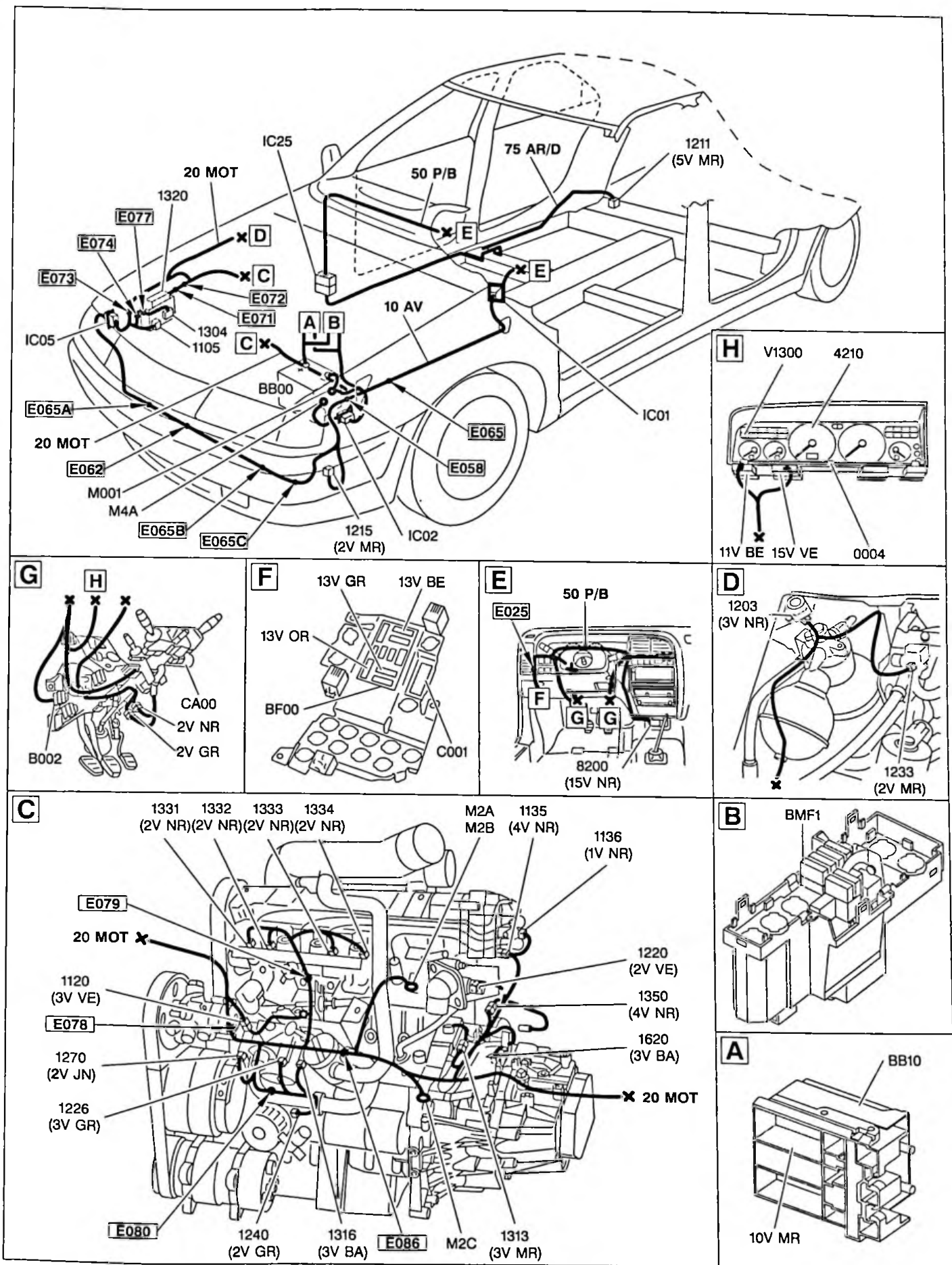

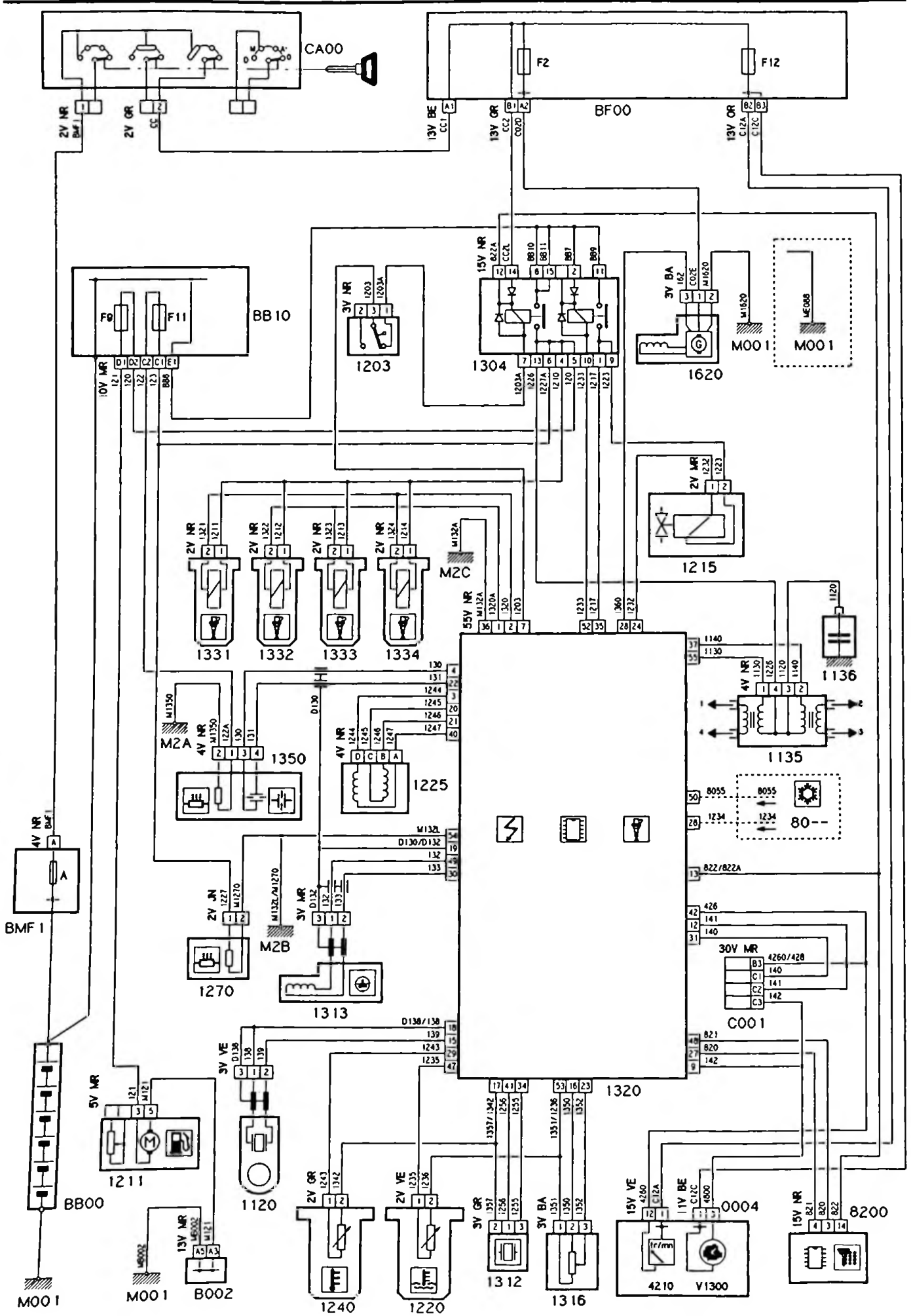

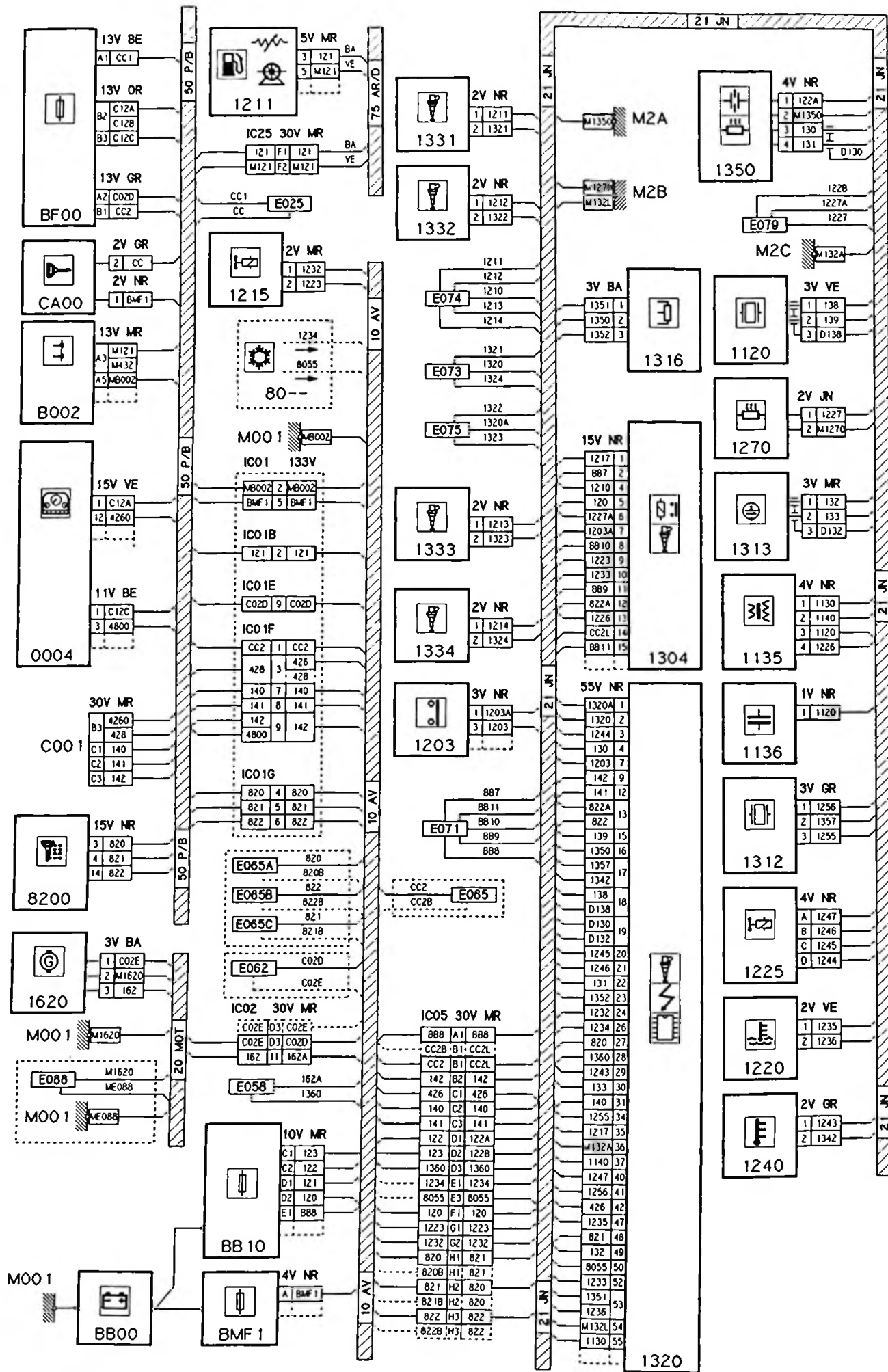

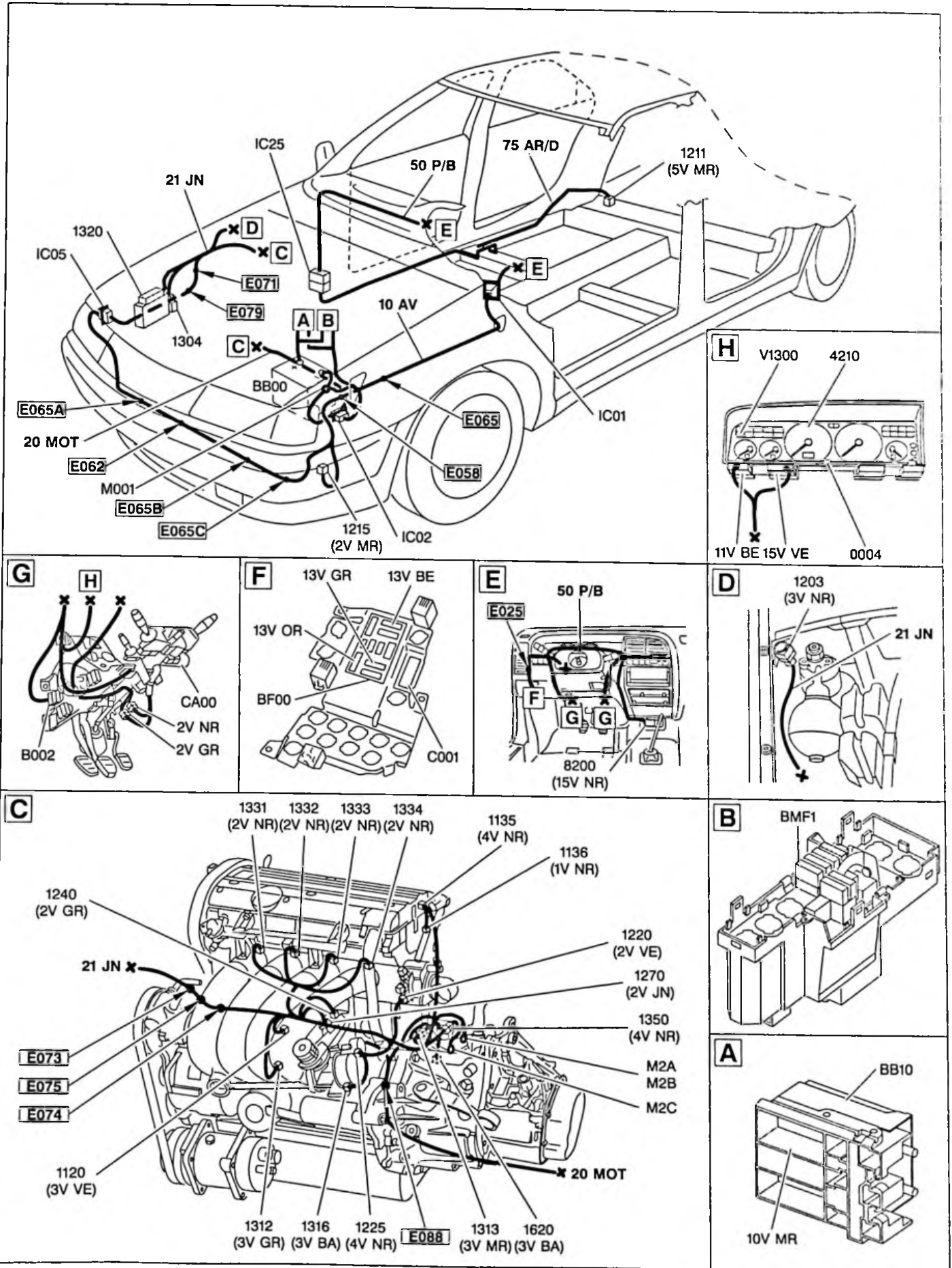

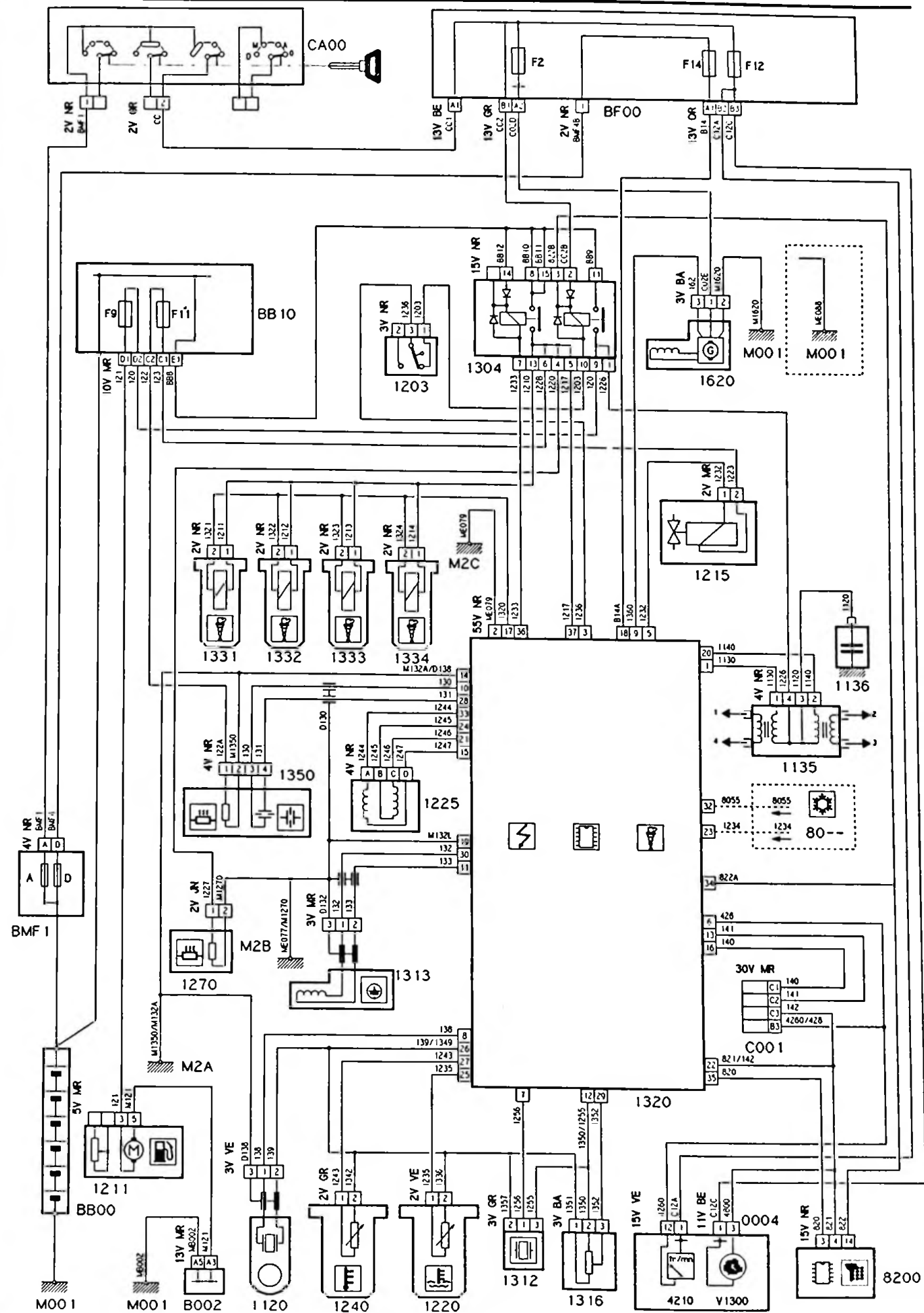

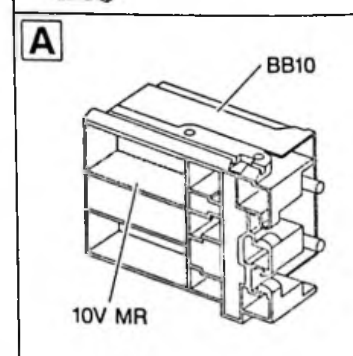
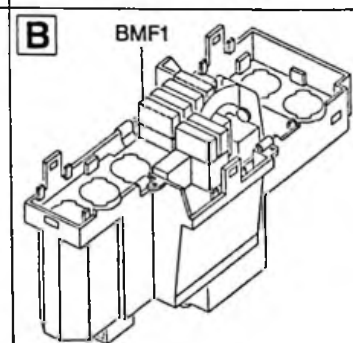
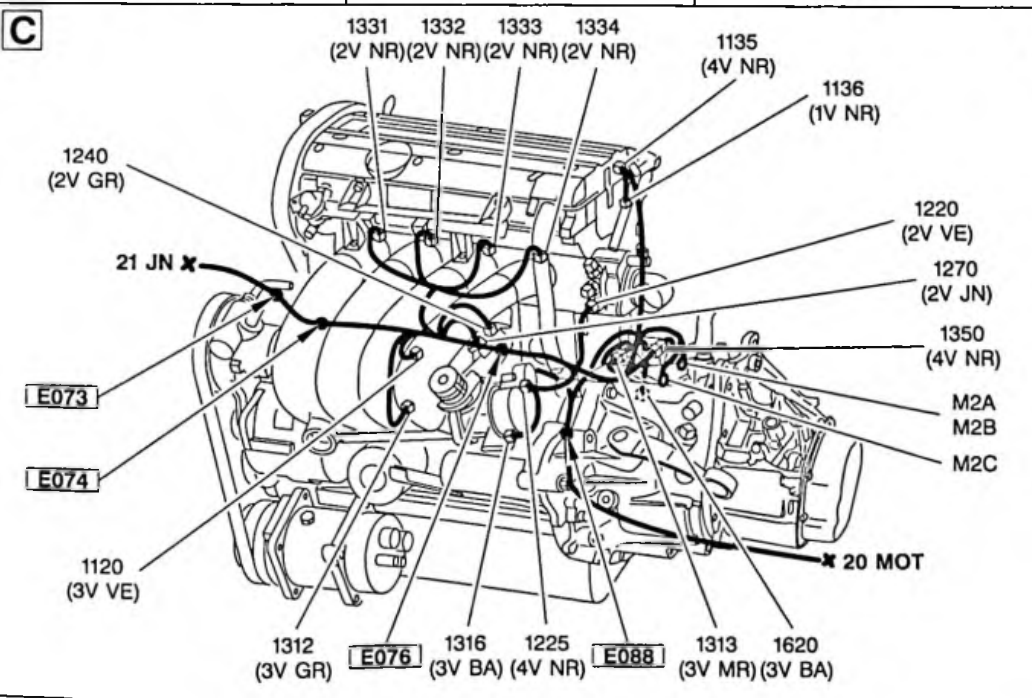
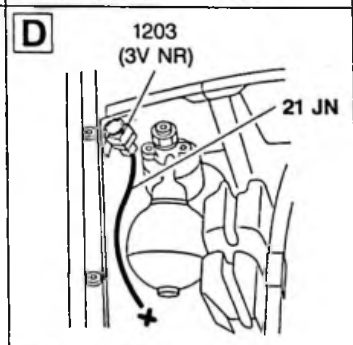
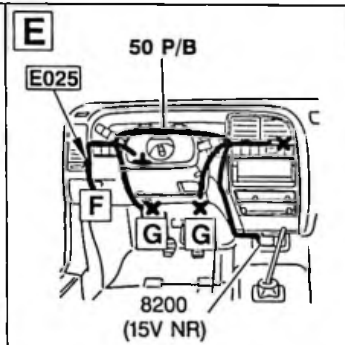
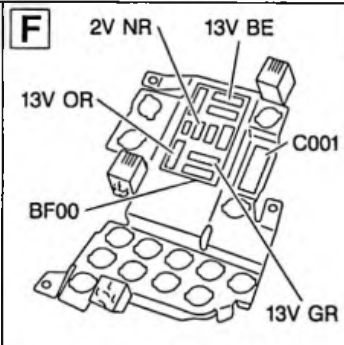
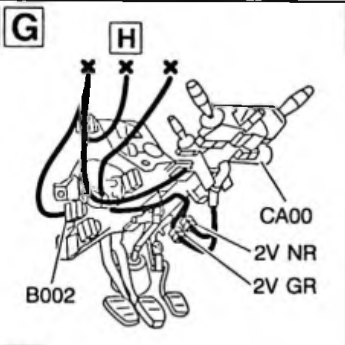
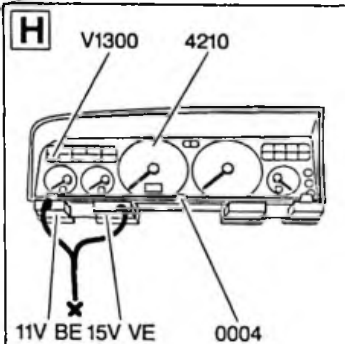
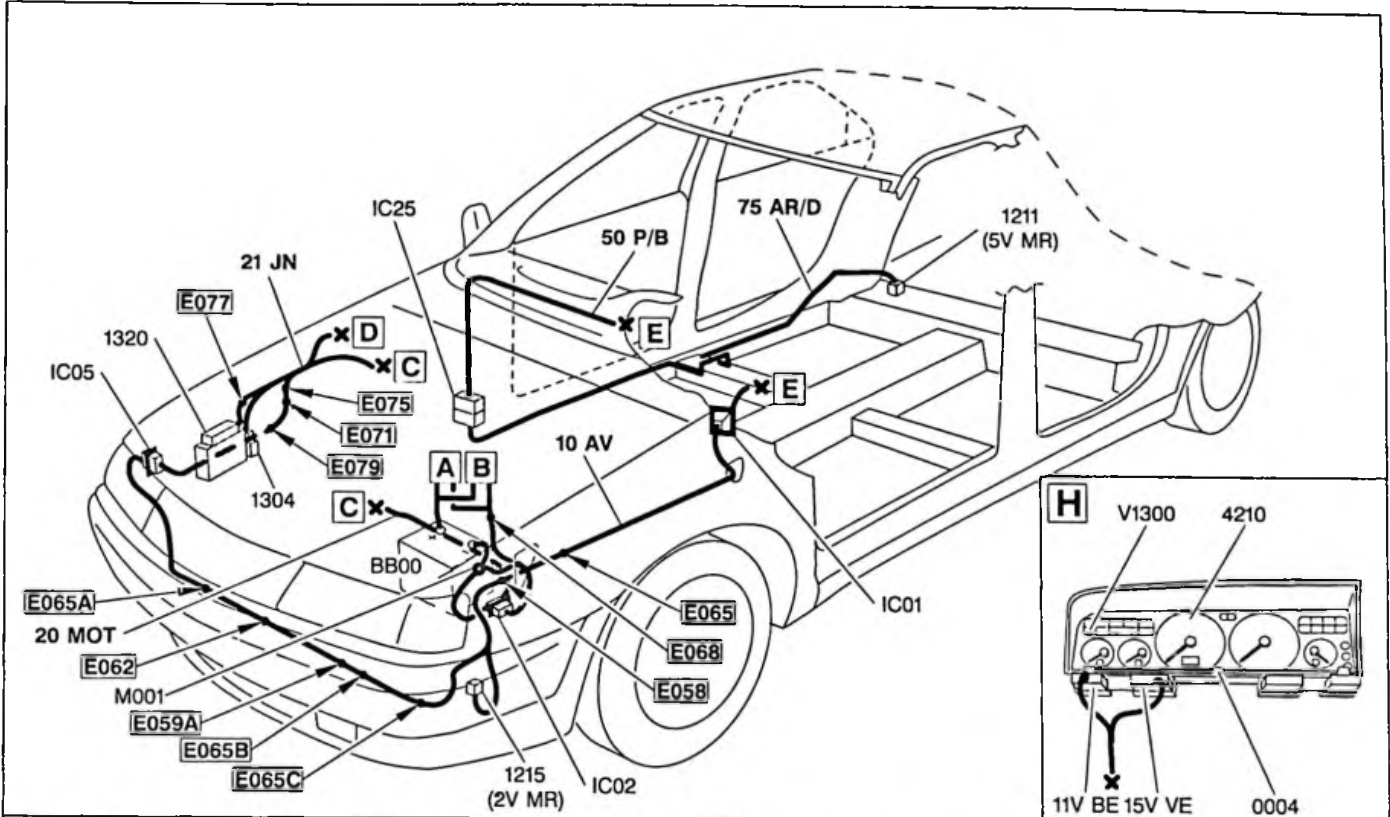

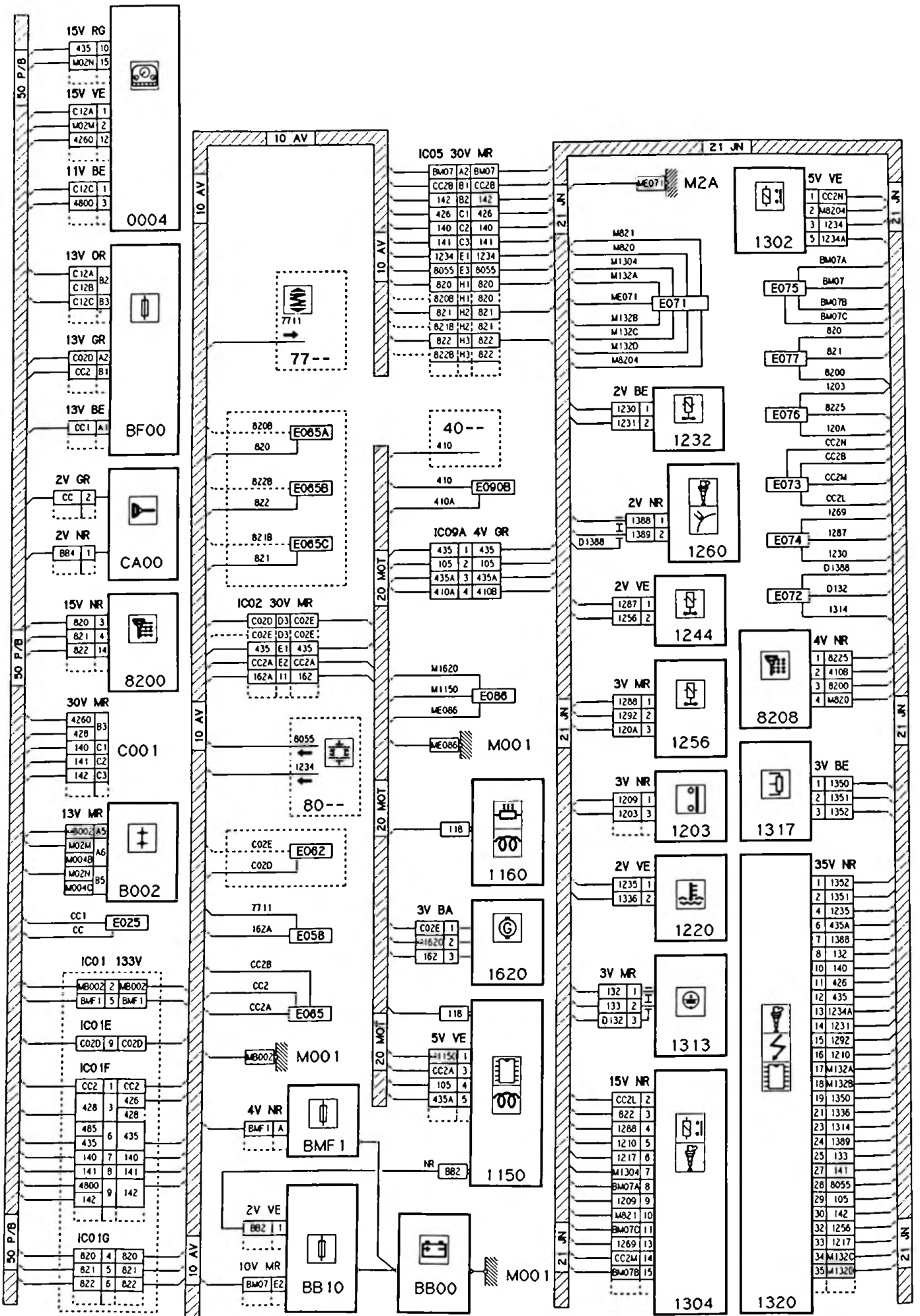

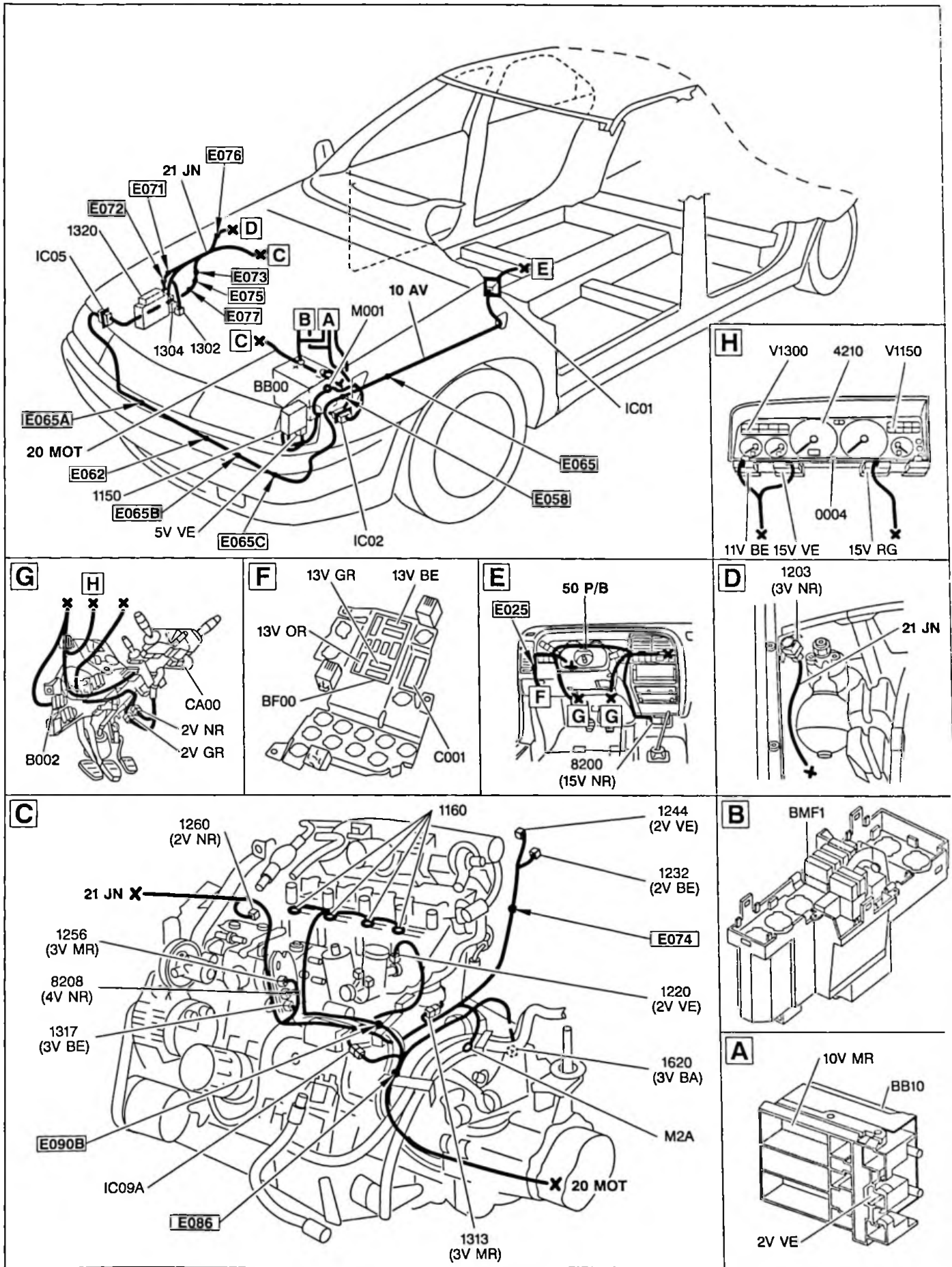

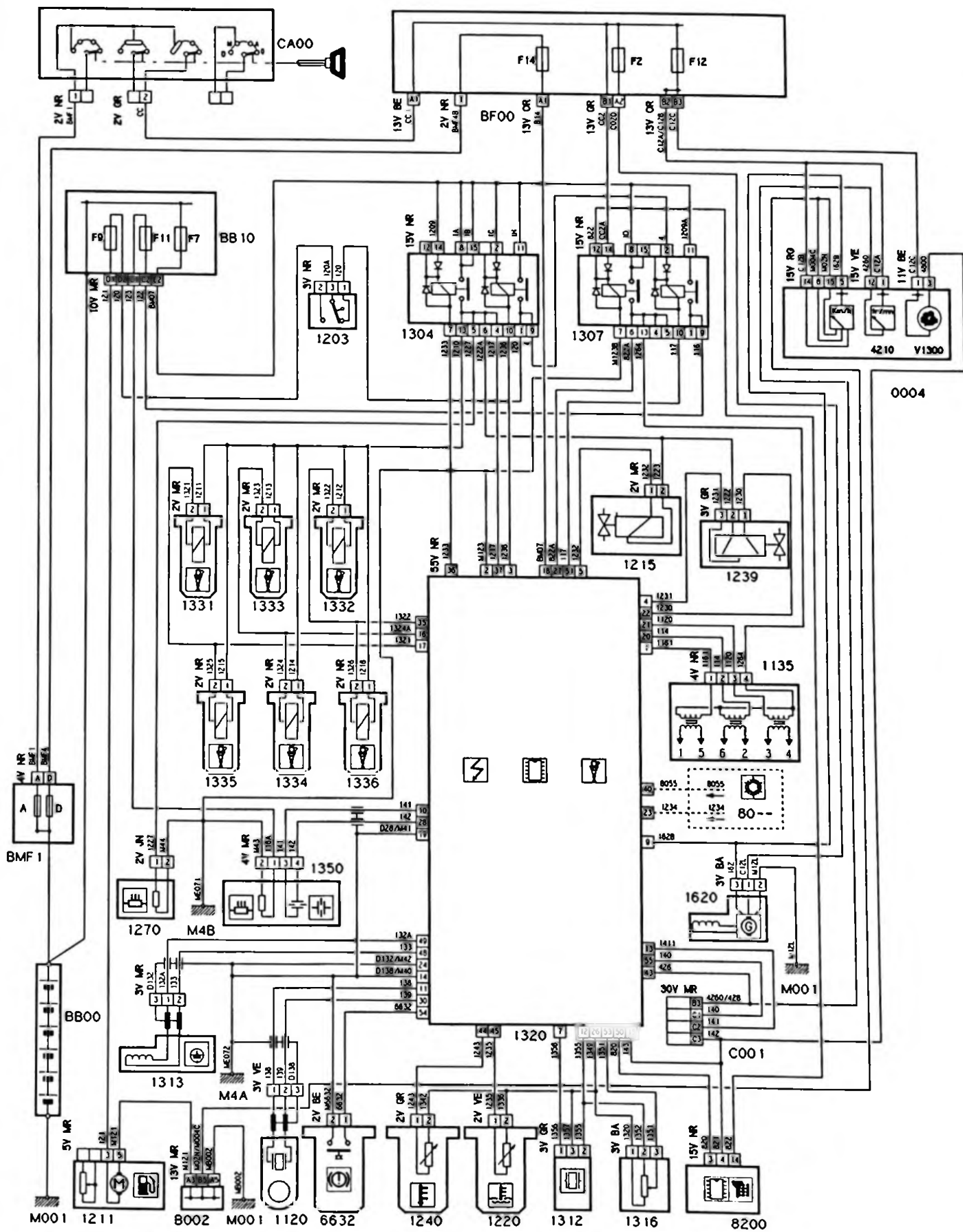

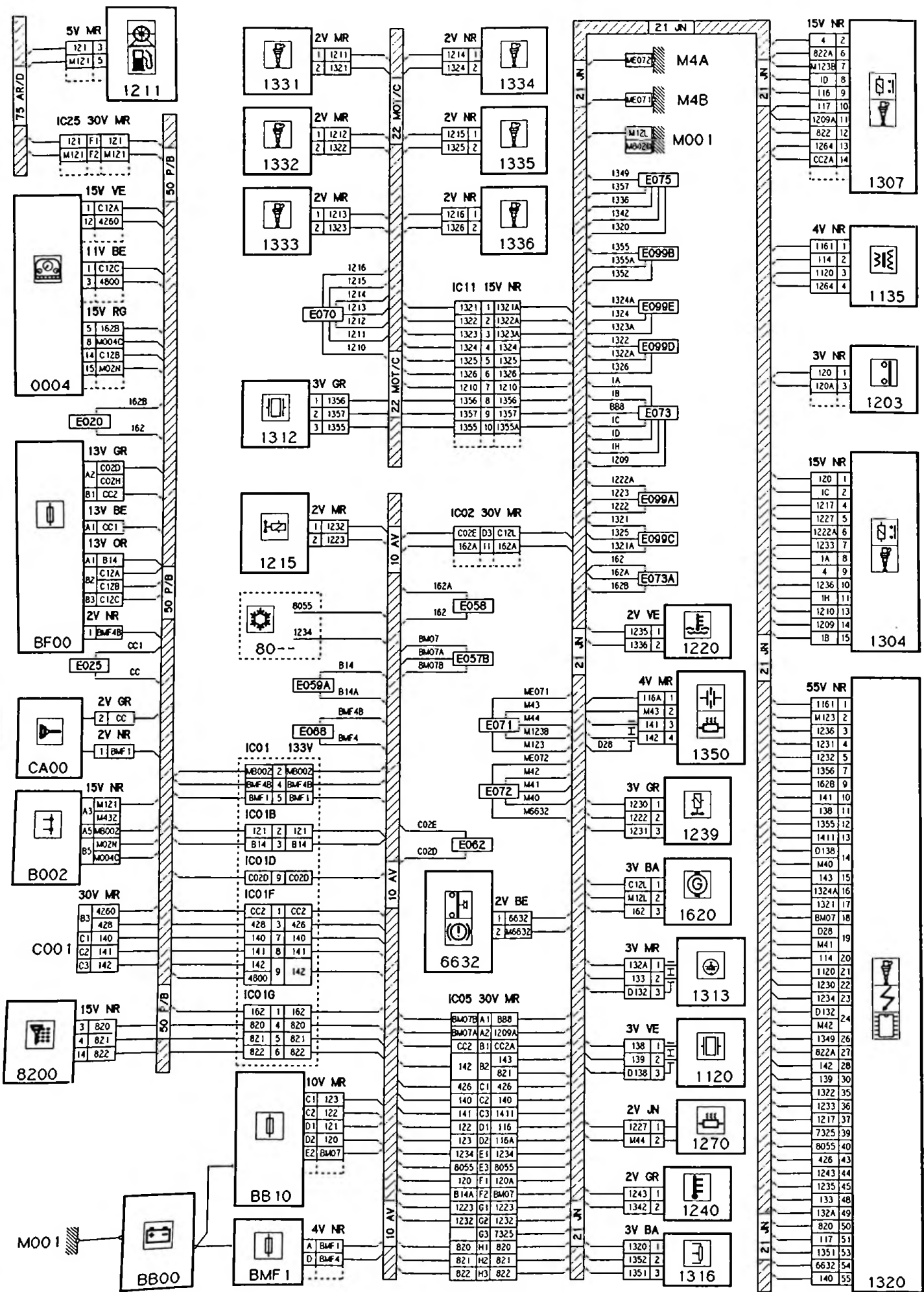

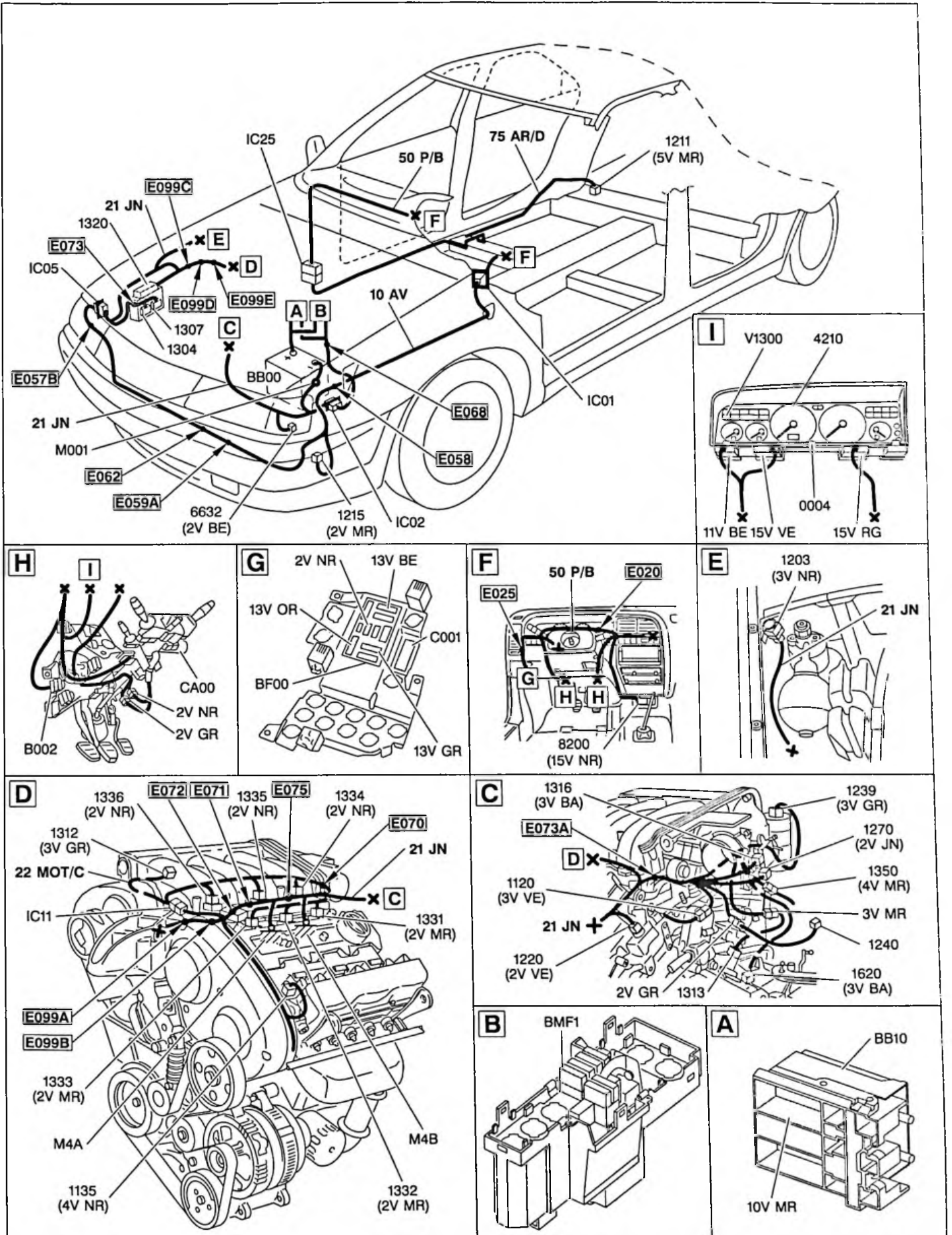

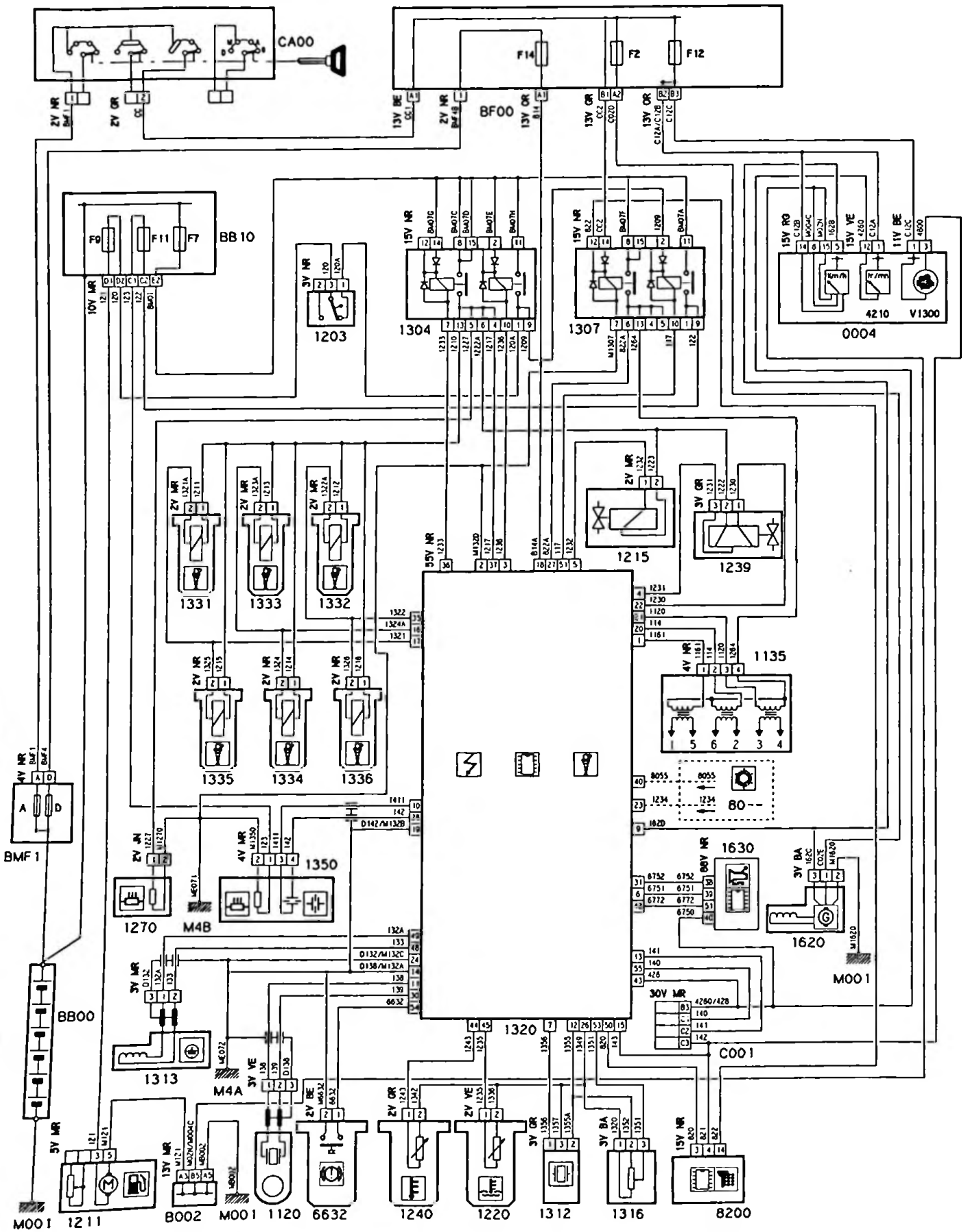

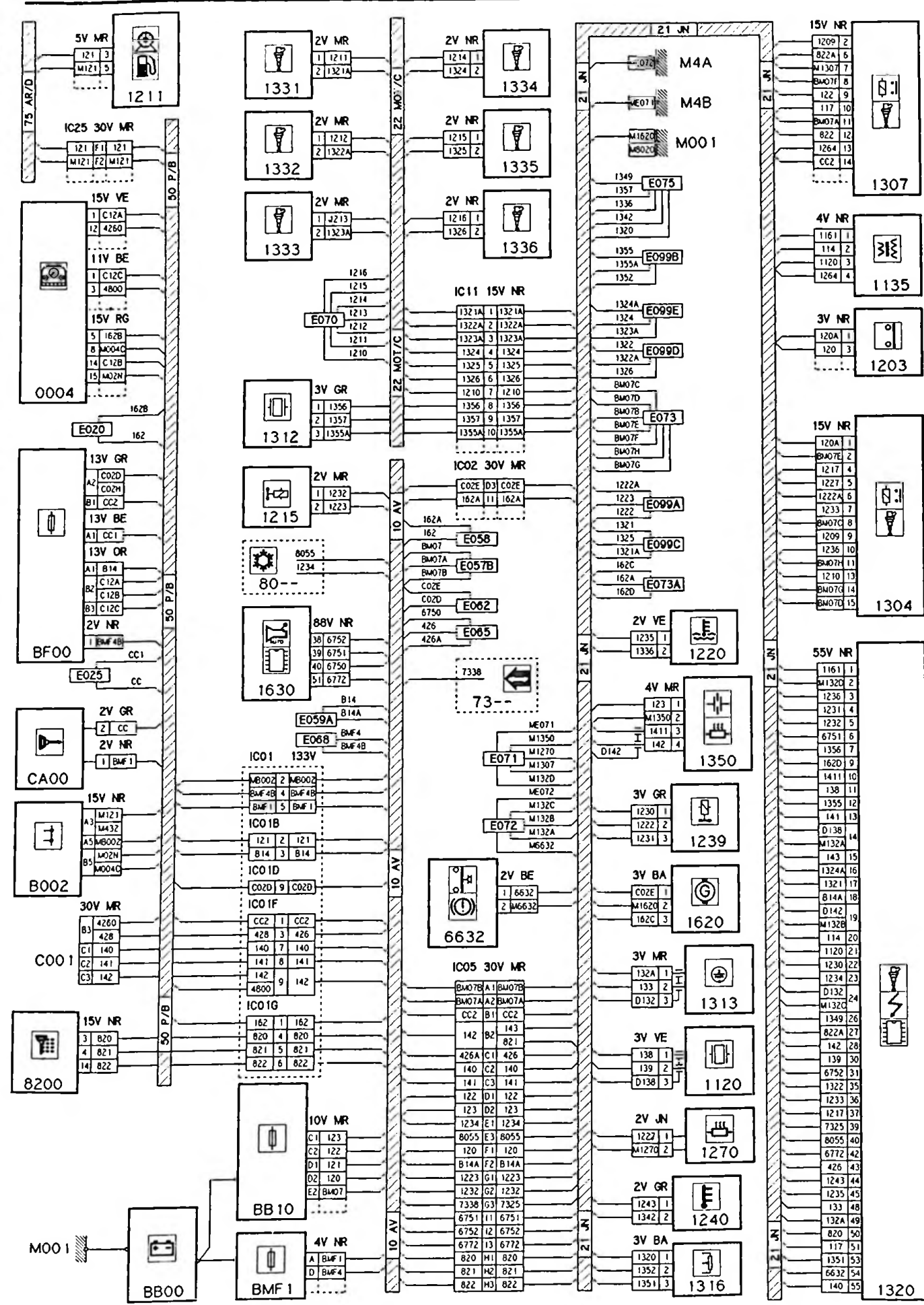

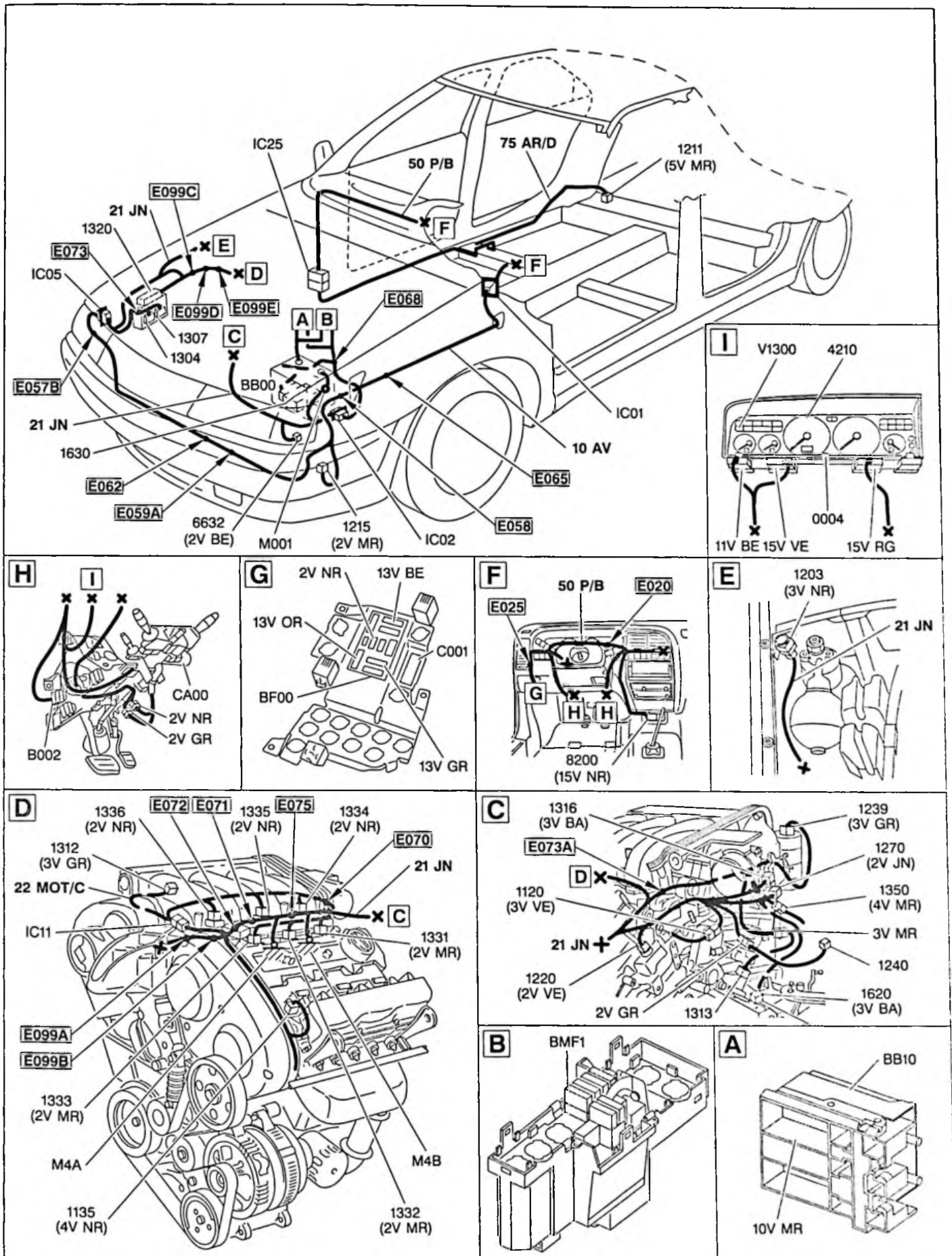

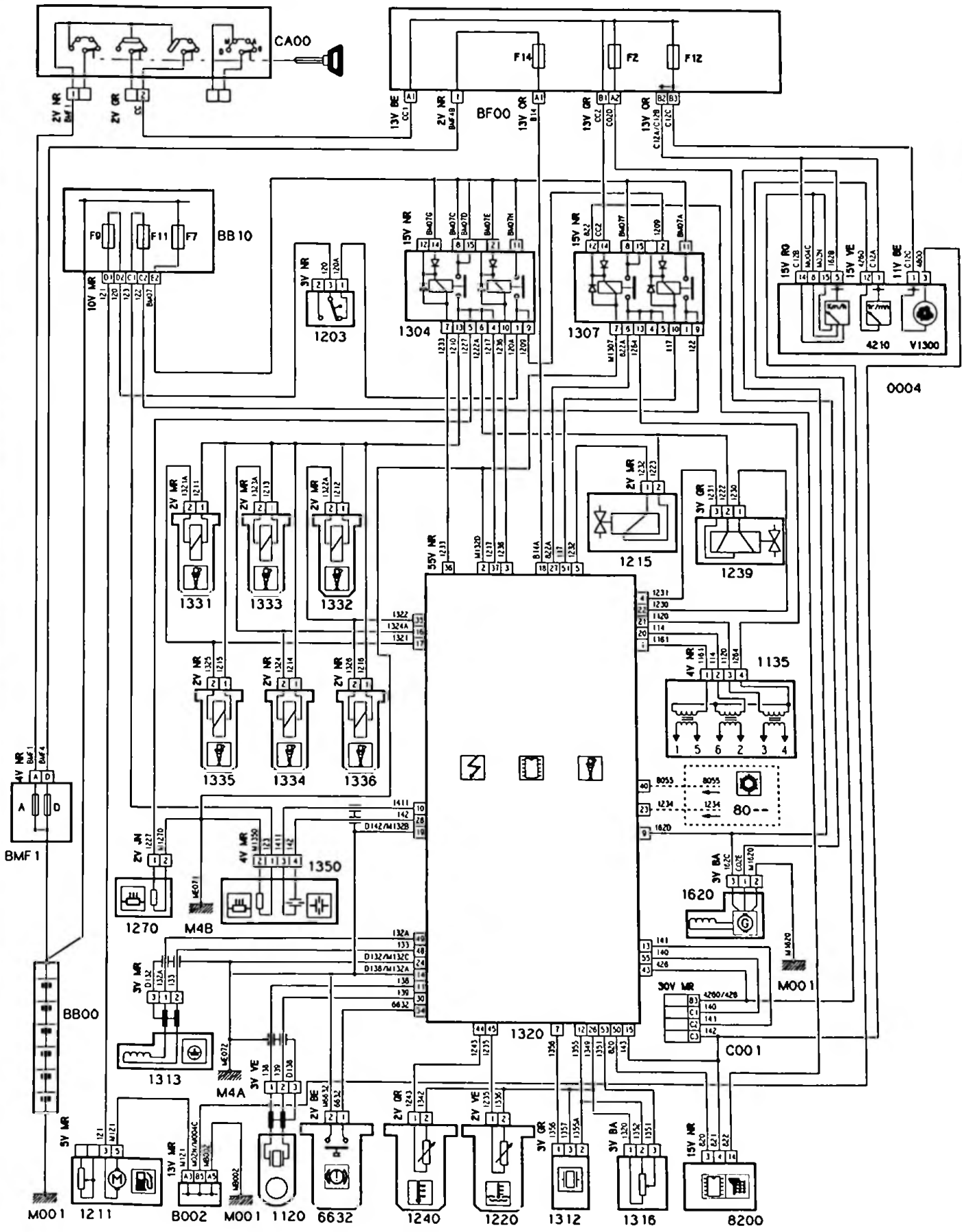

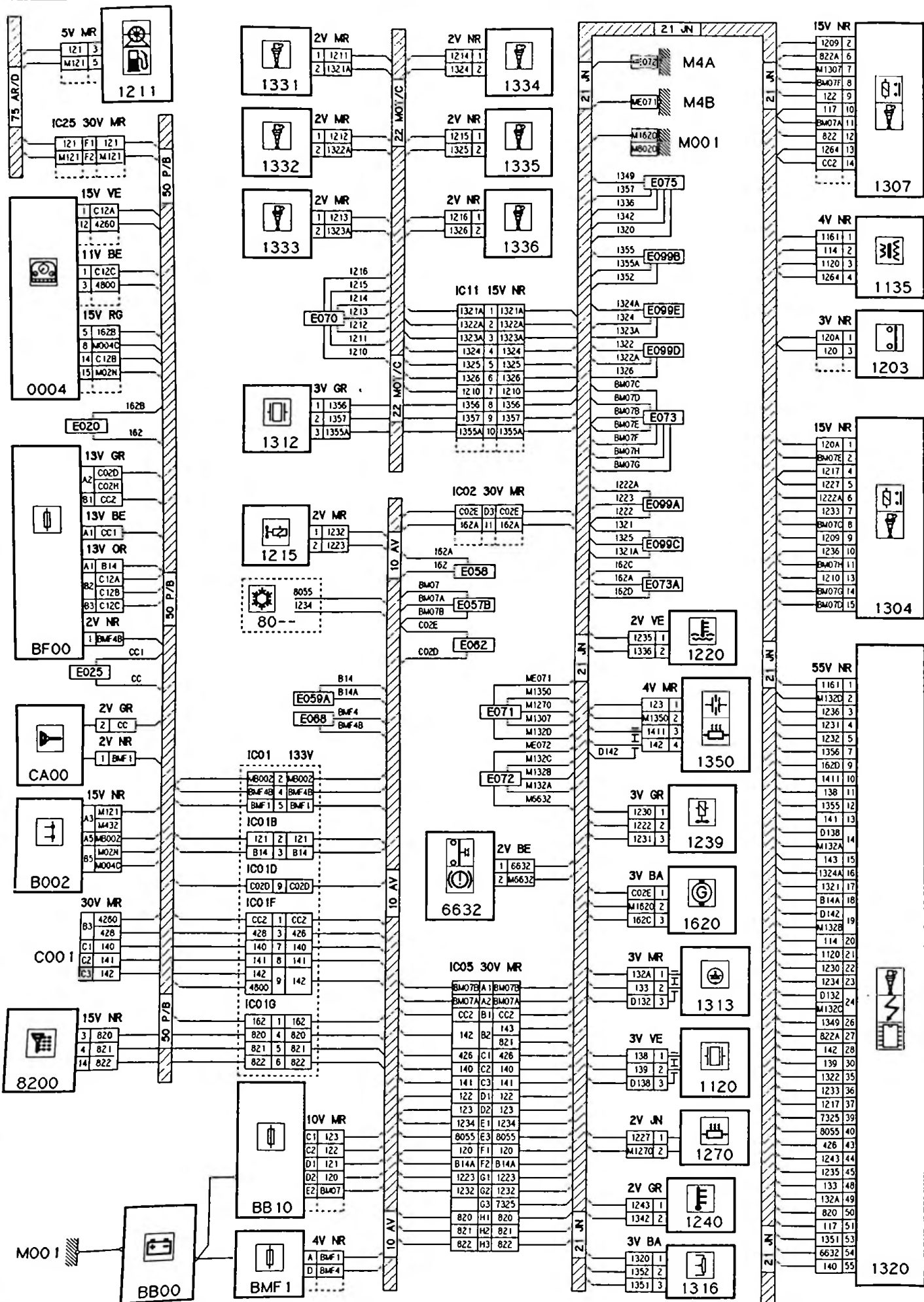

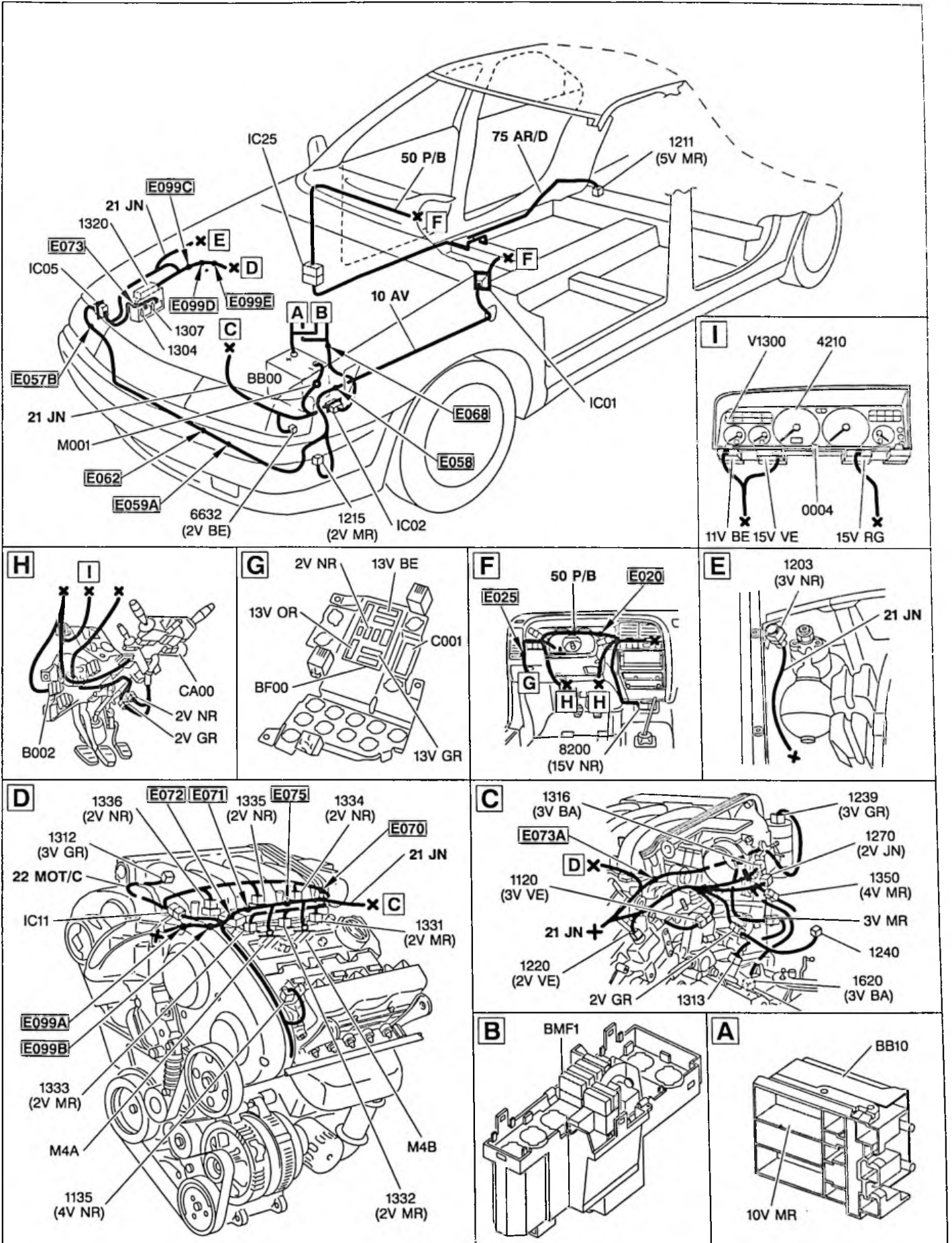

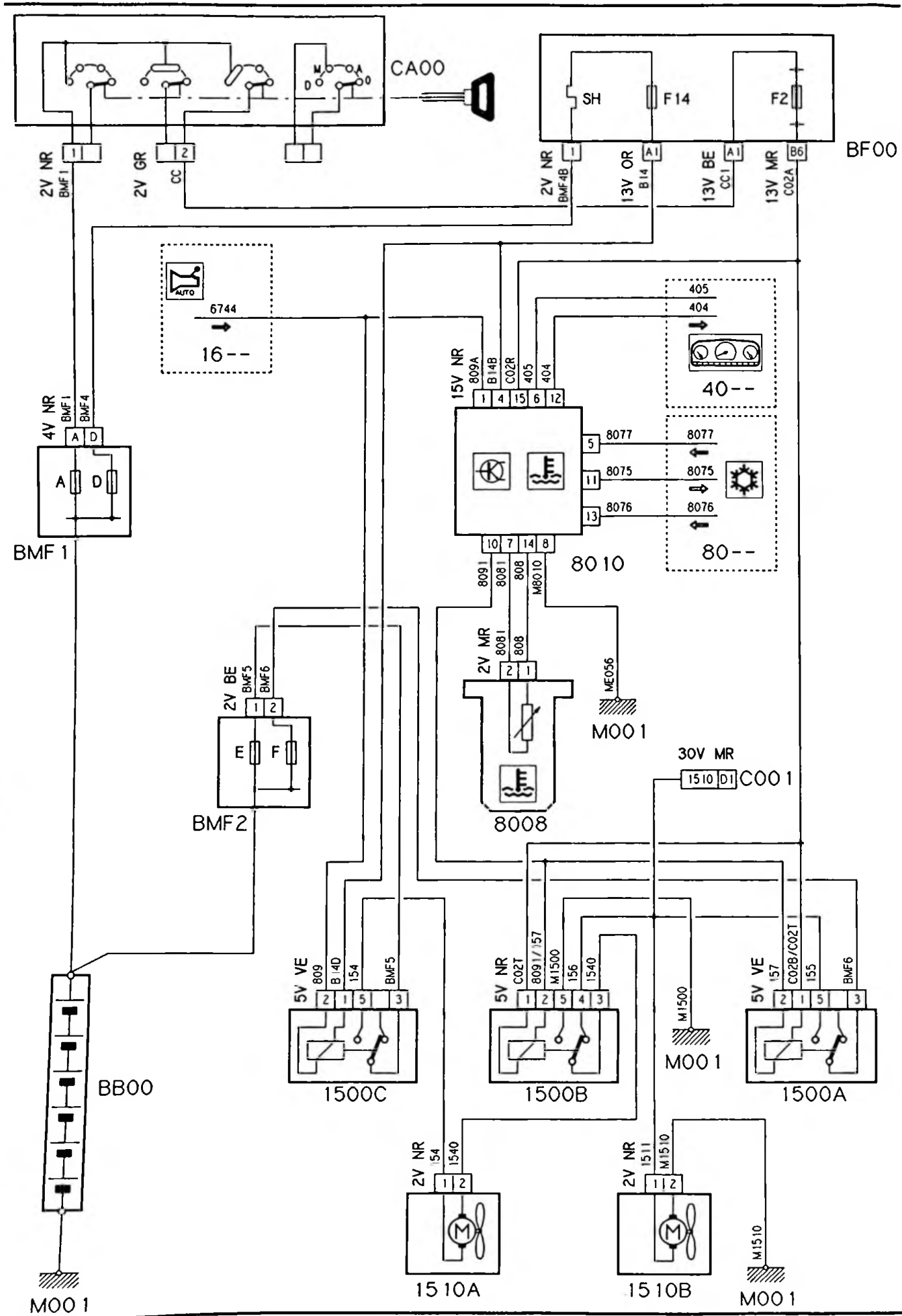

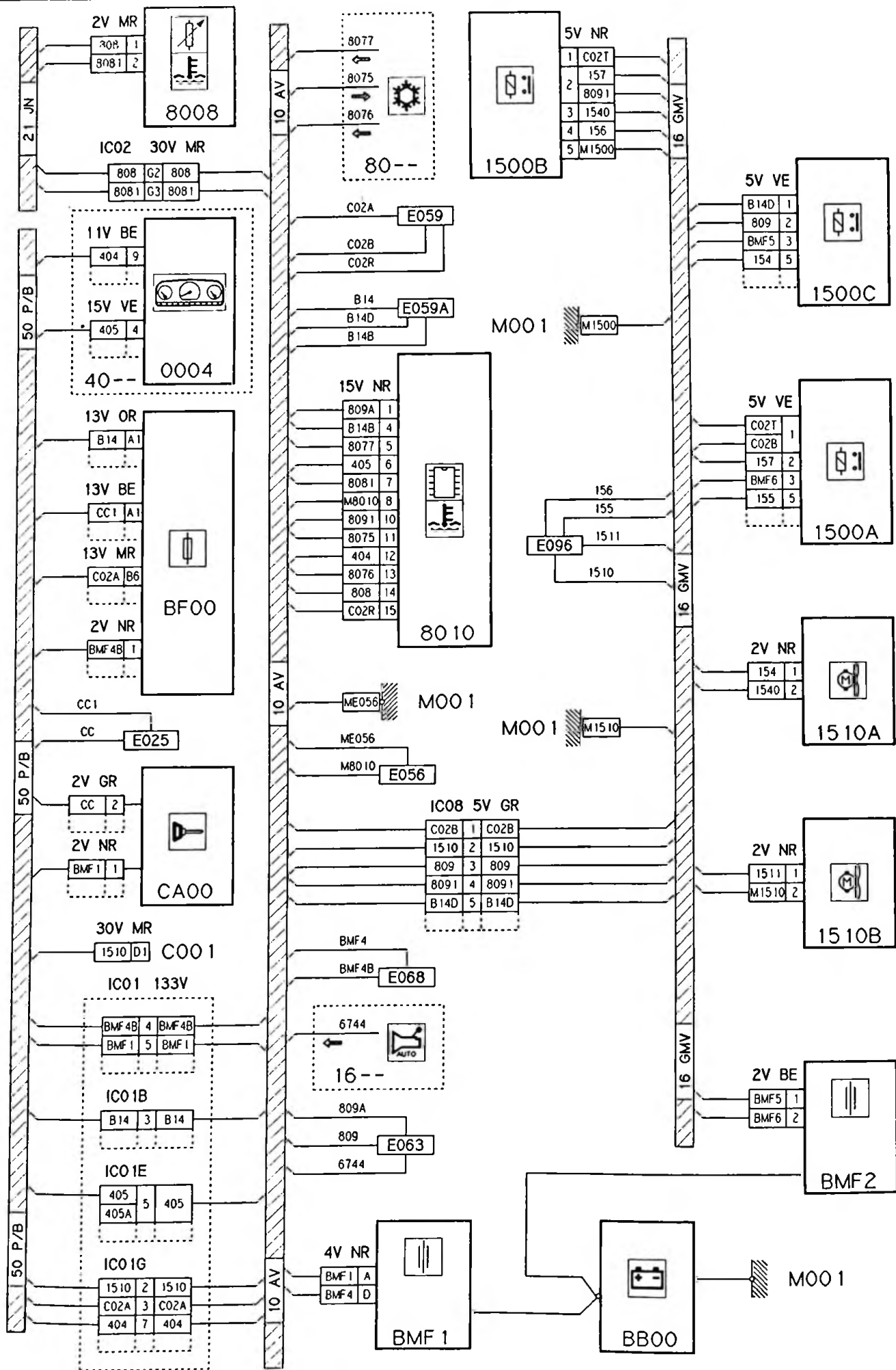

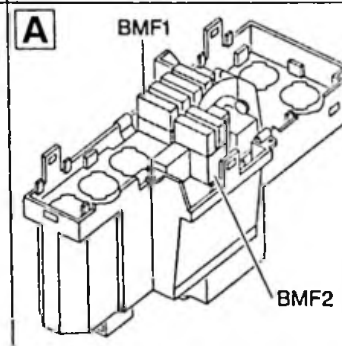
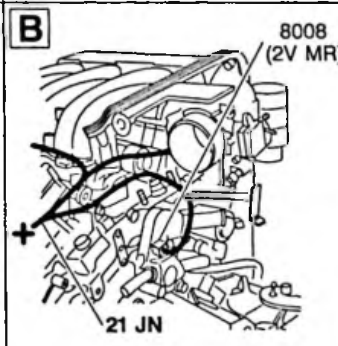
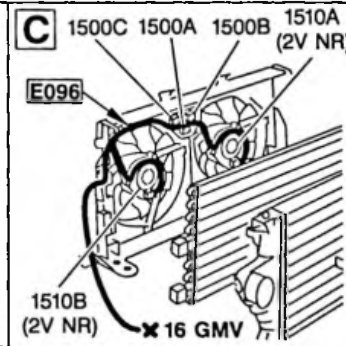
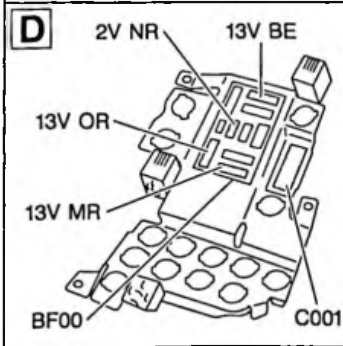
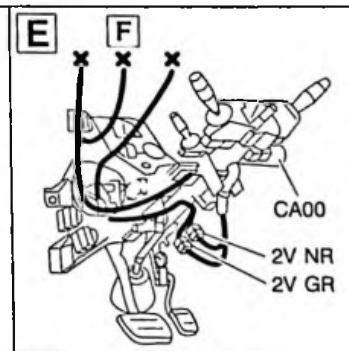
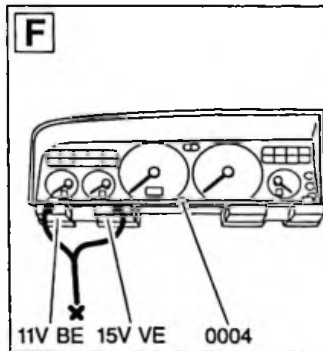
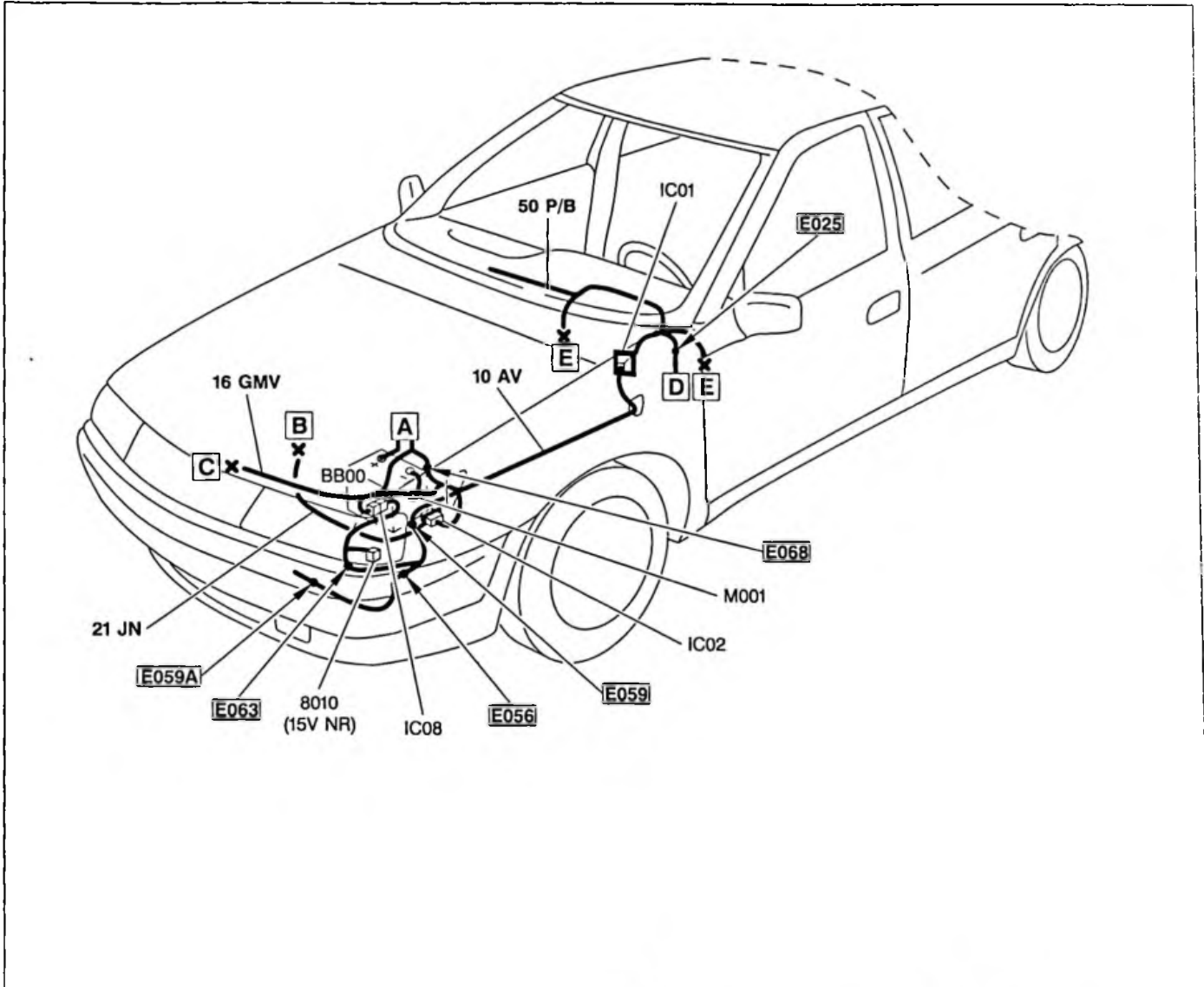

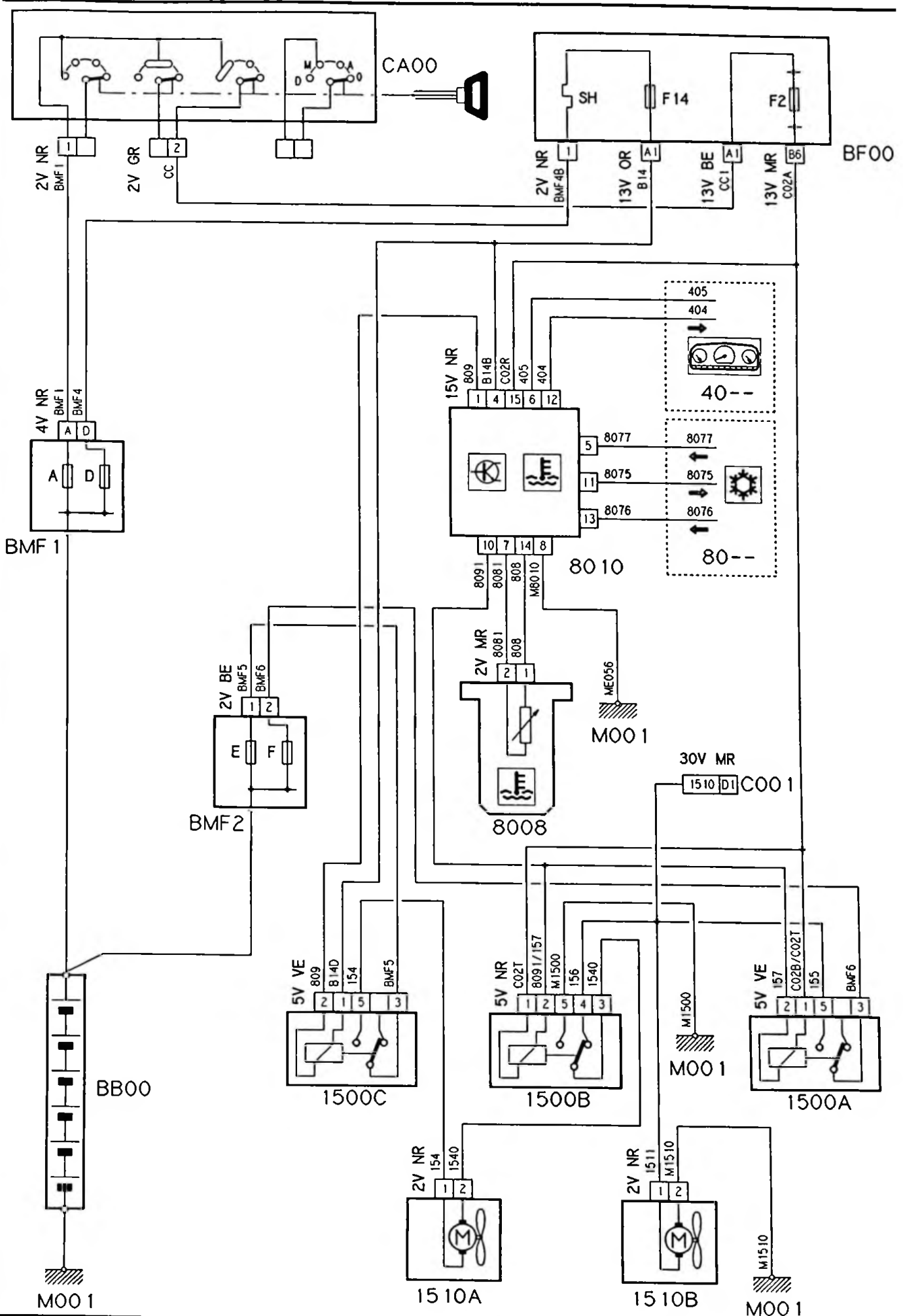

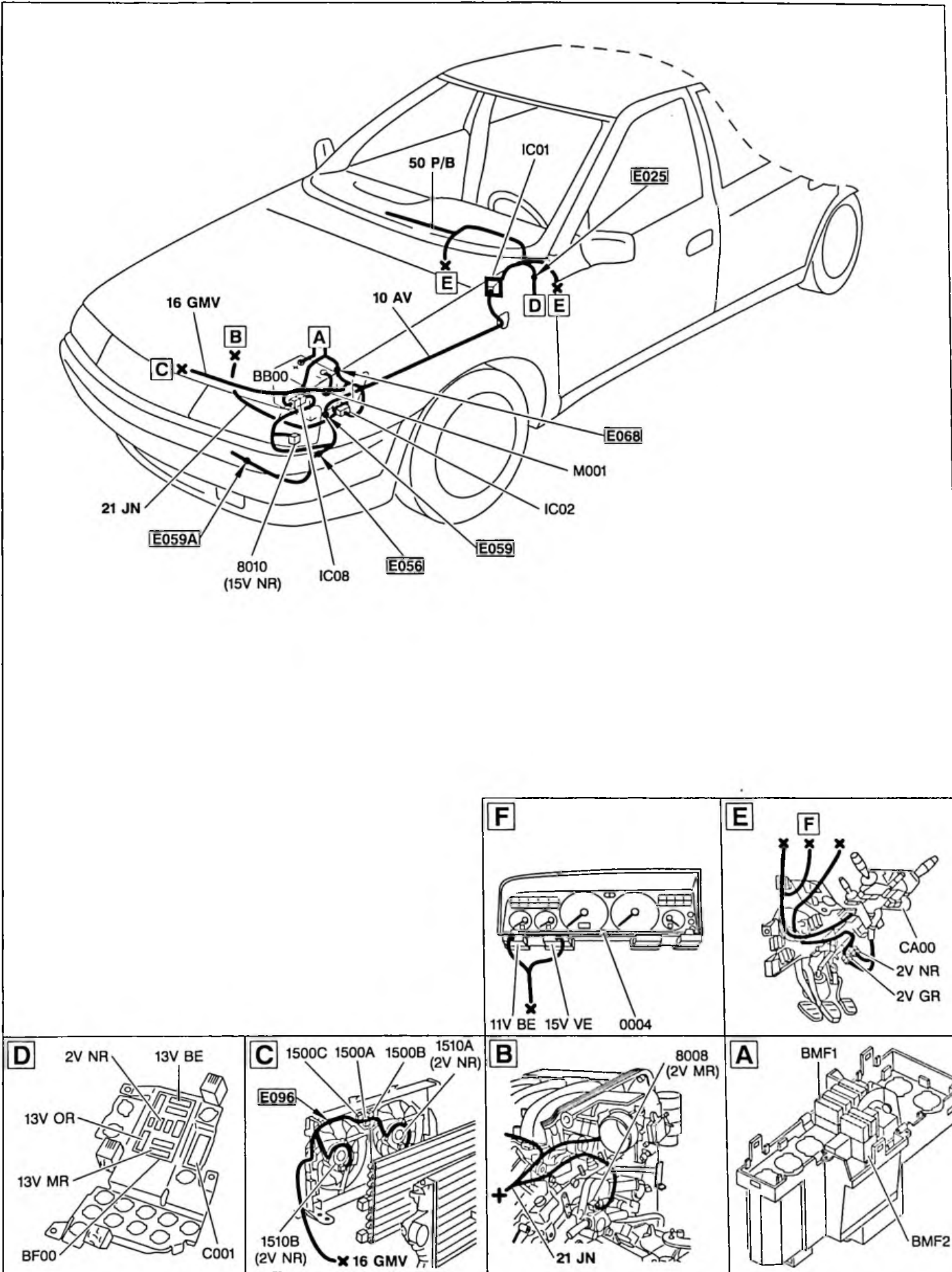

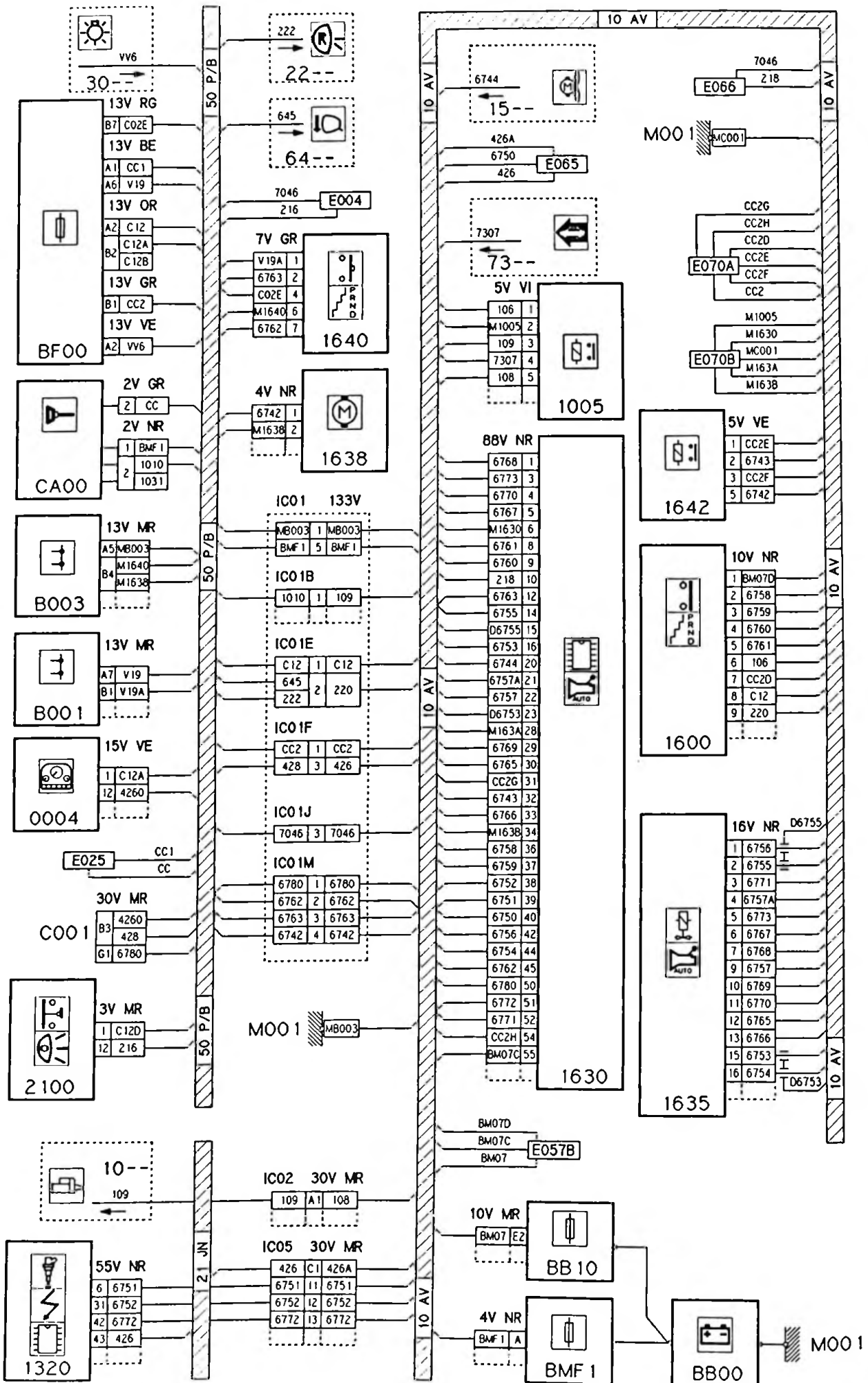

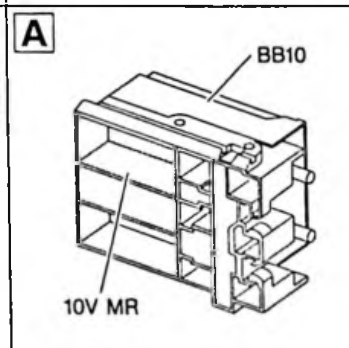
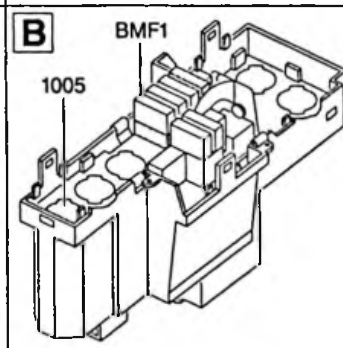
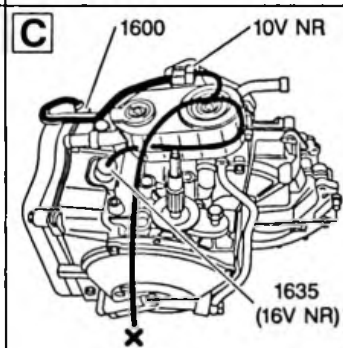
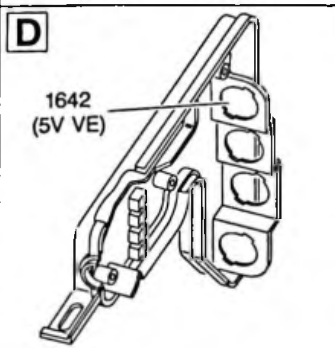
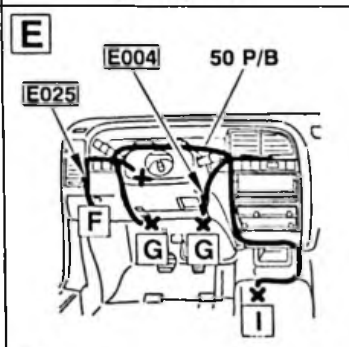
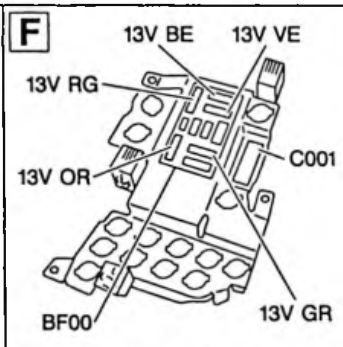
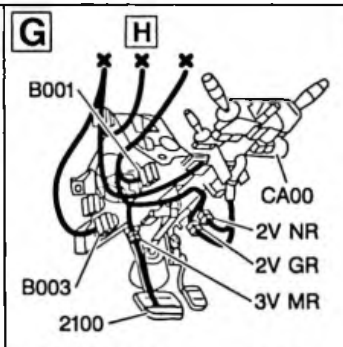
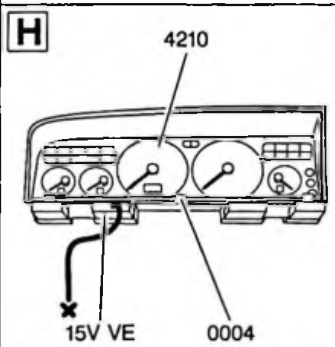
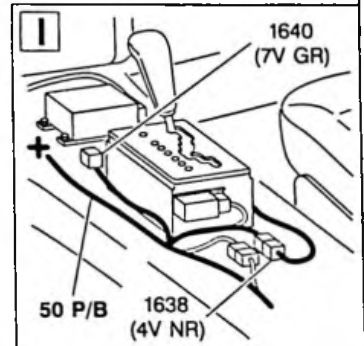
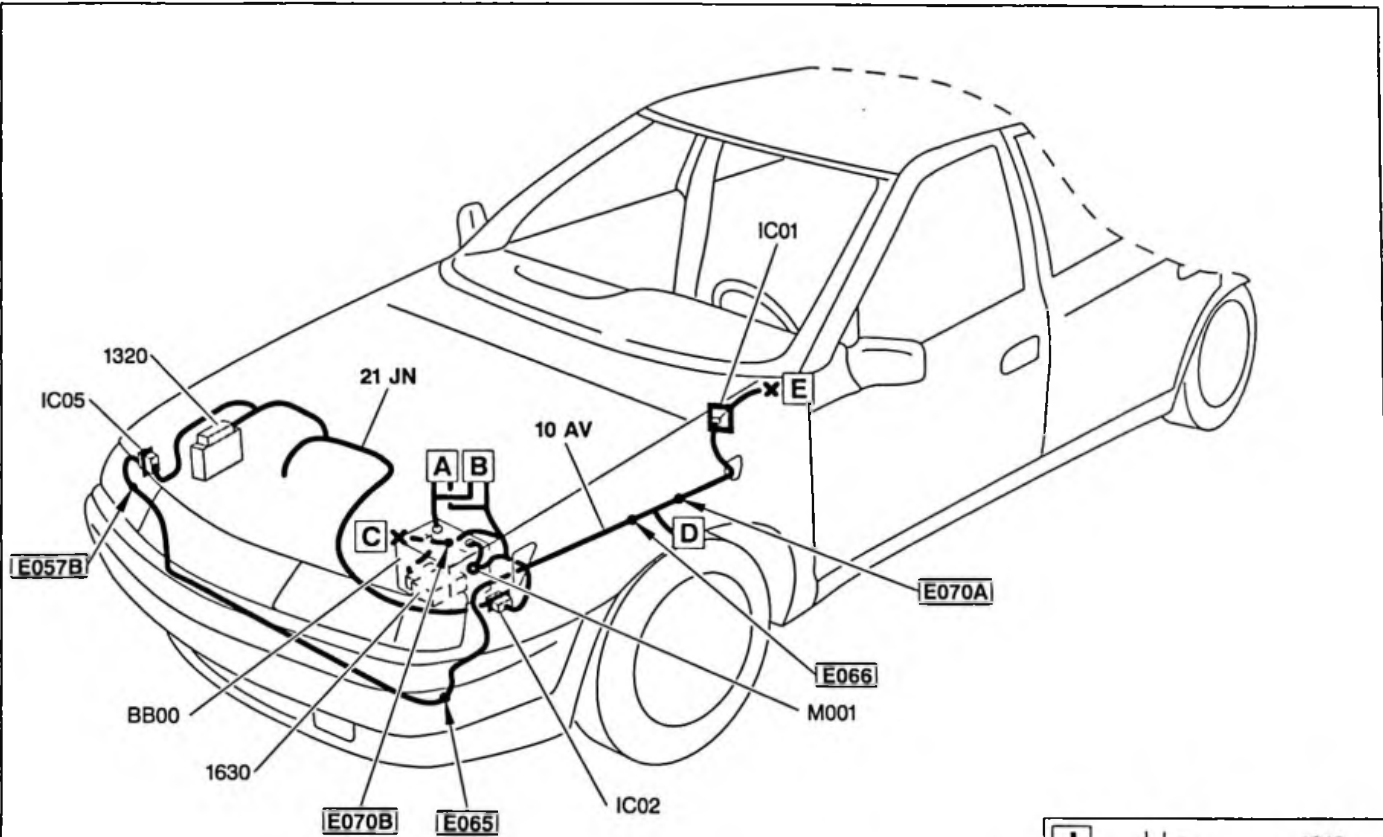

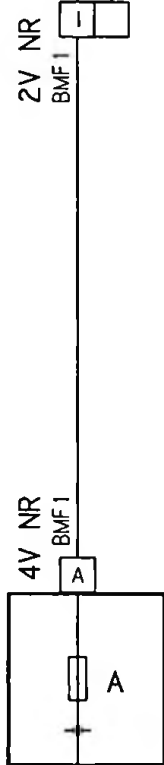
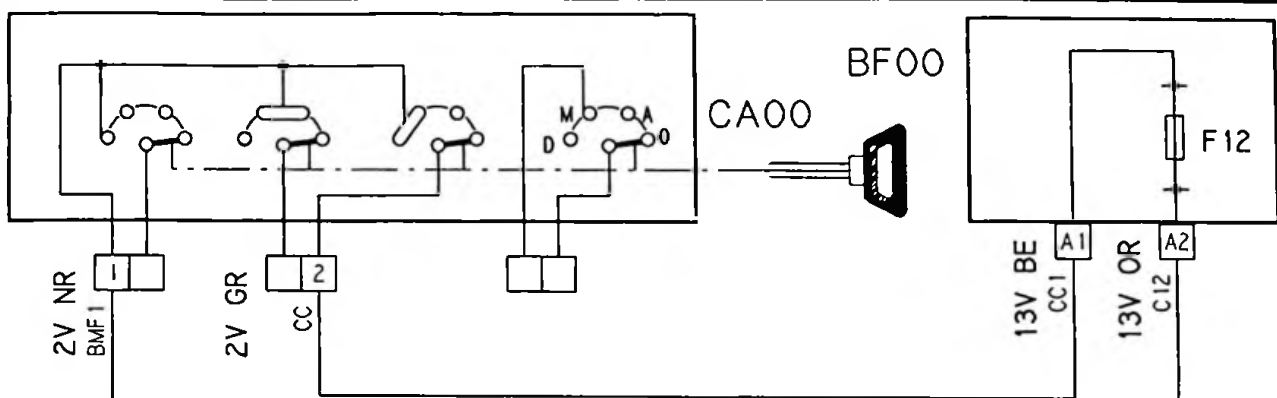

BMF 1

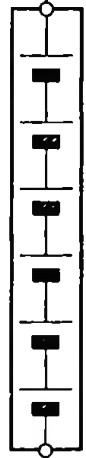
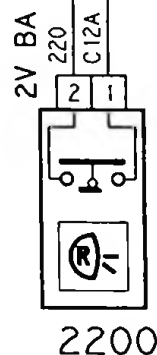
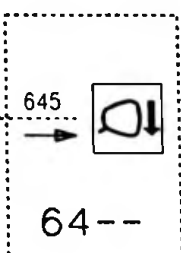
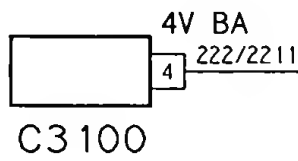

BB00

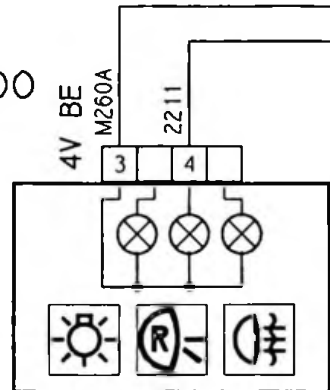

2632

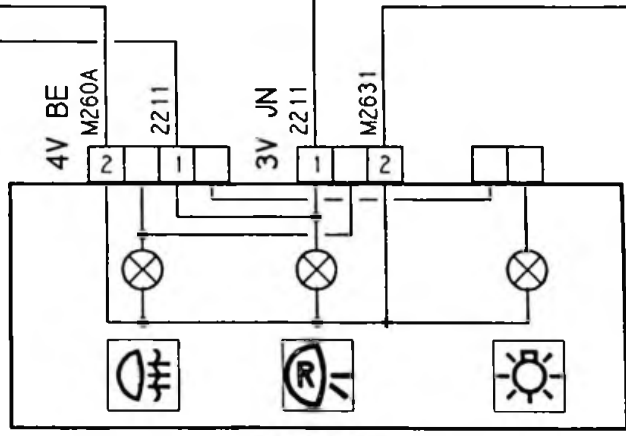

2631

M001

ME083
M006

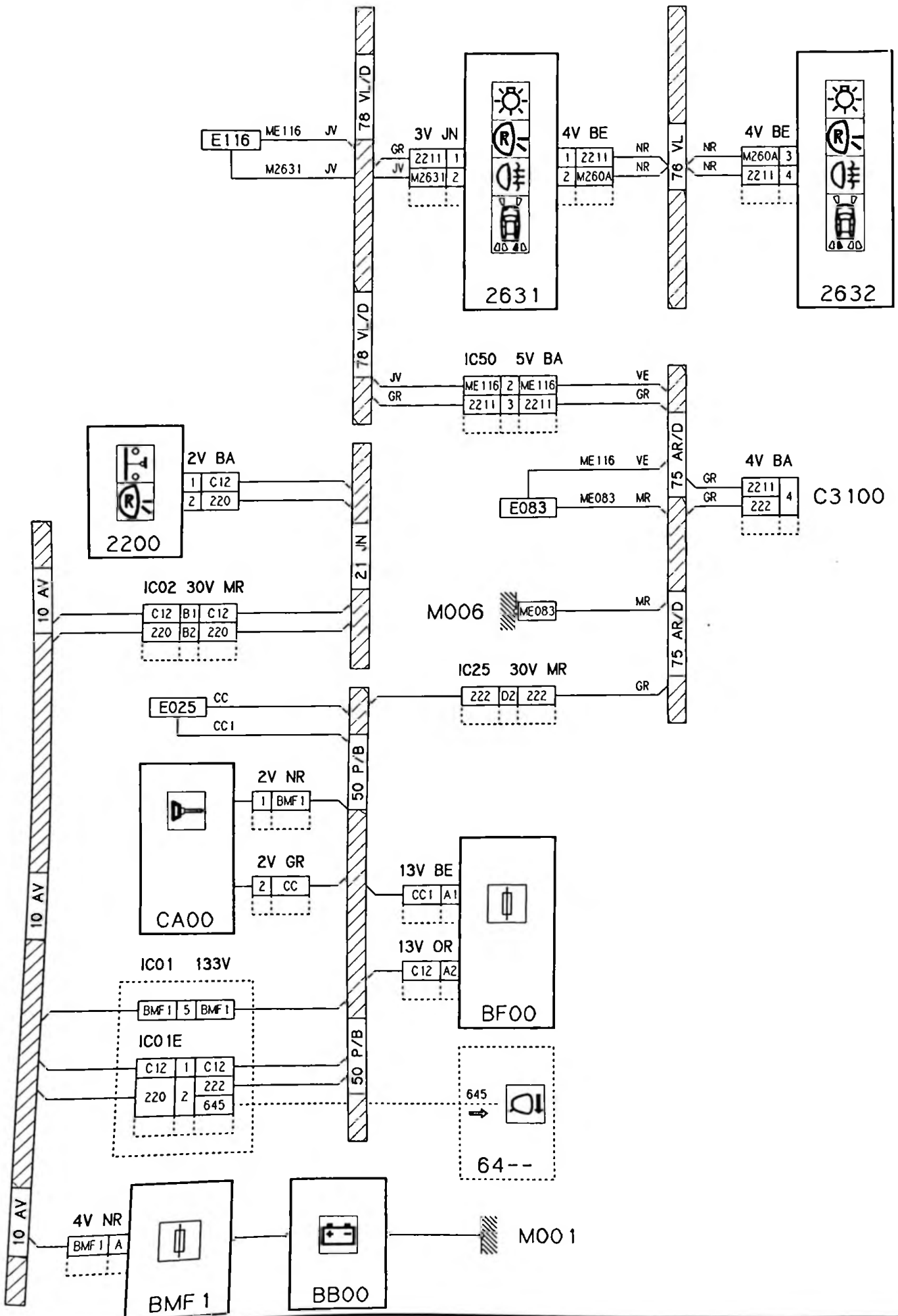

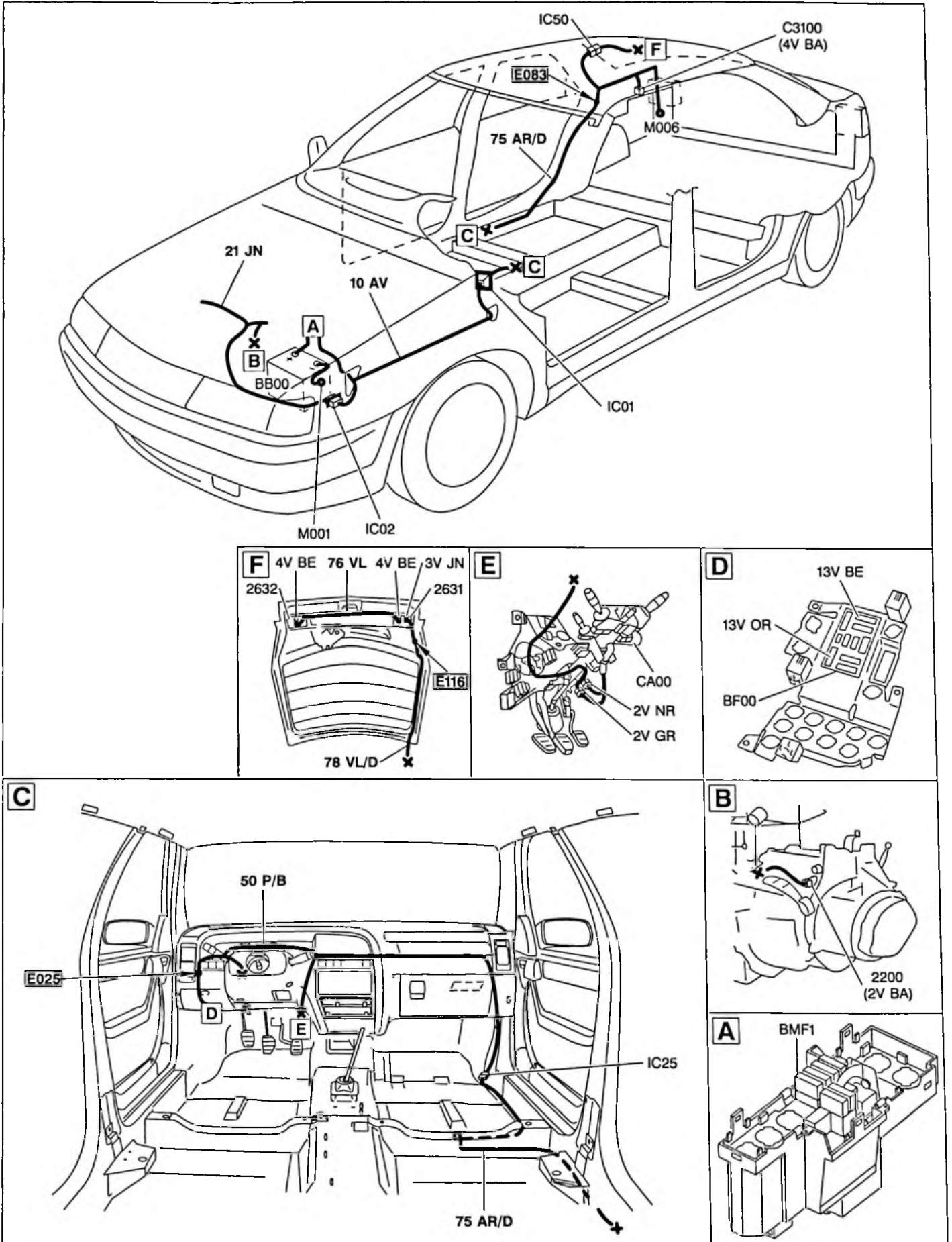

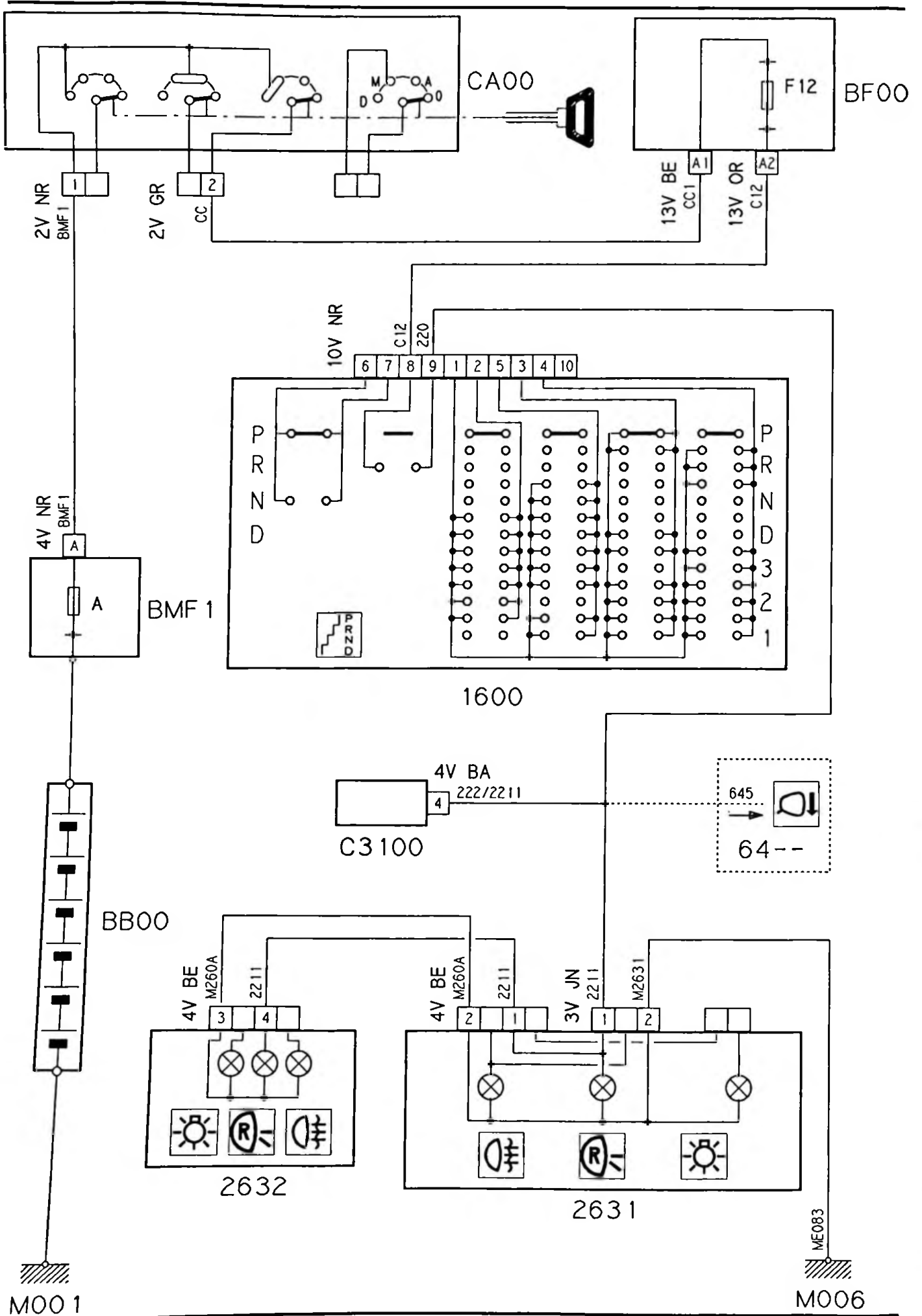

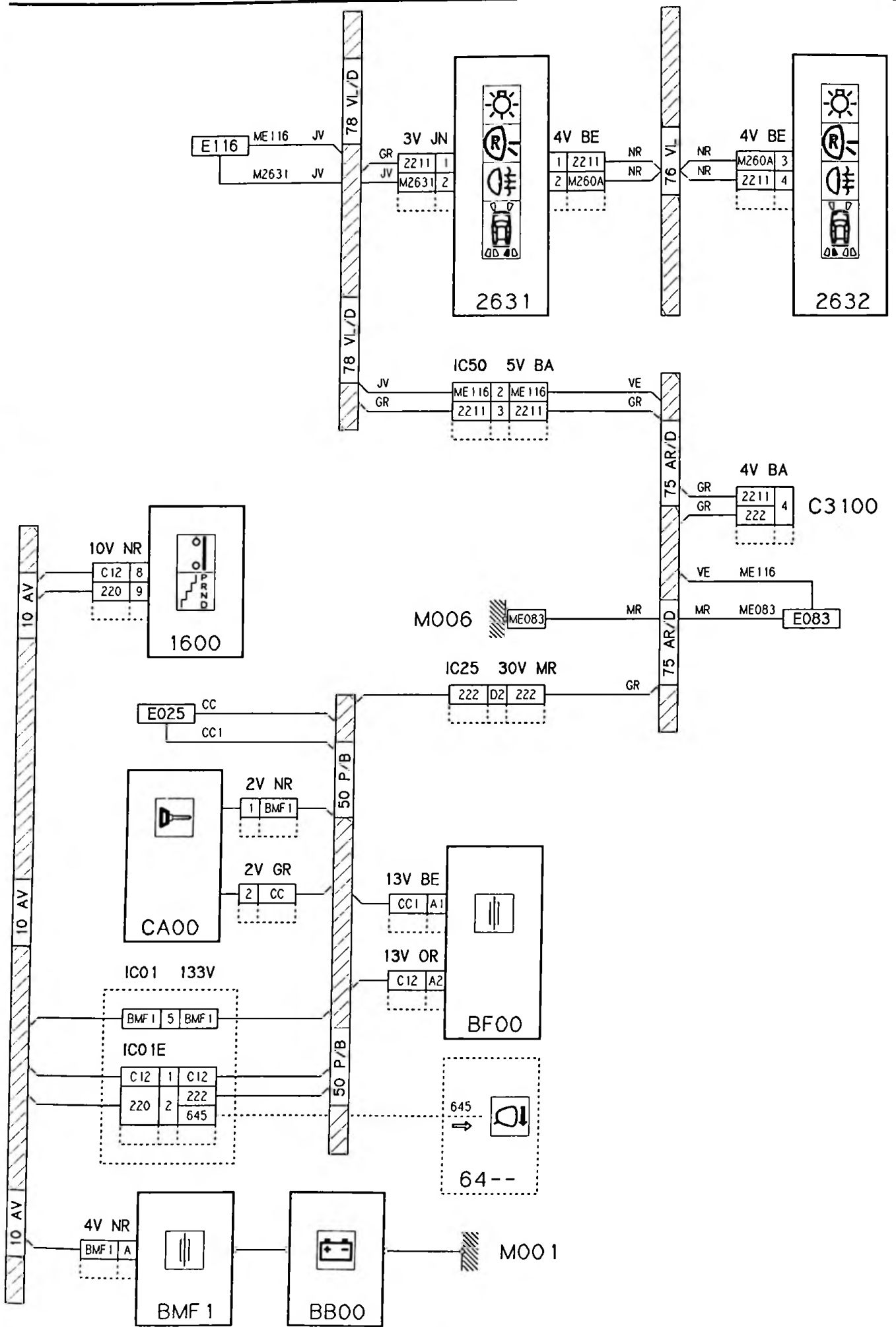

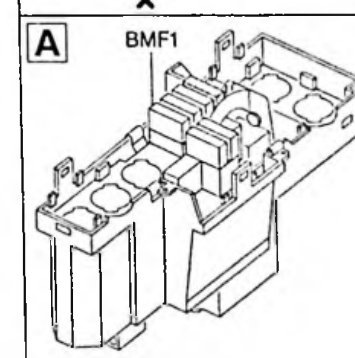
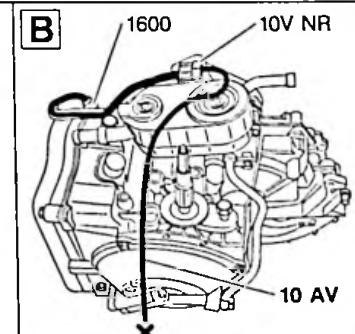
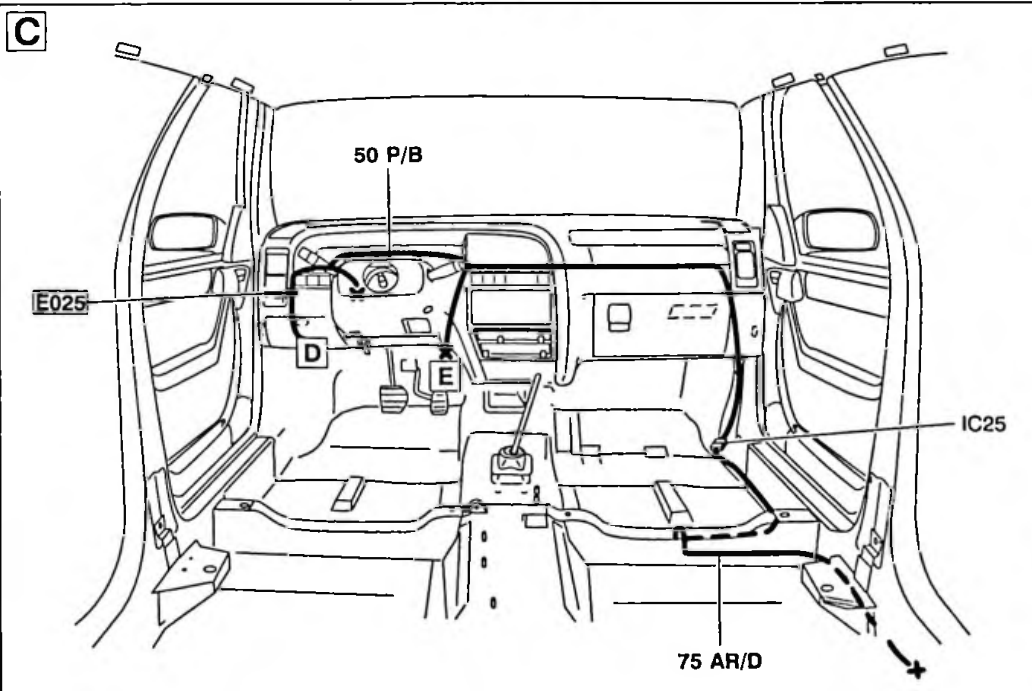
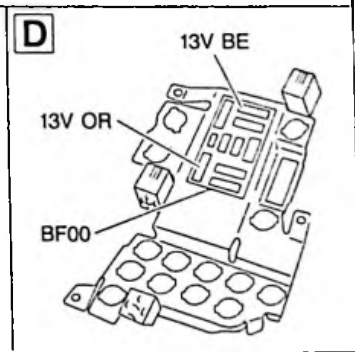
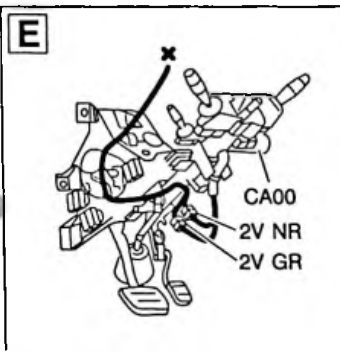
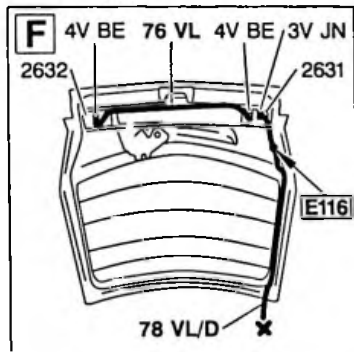
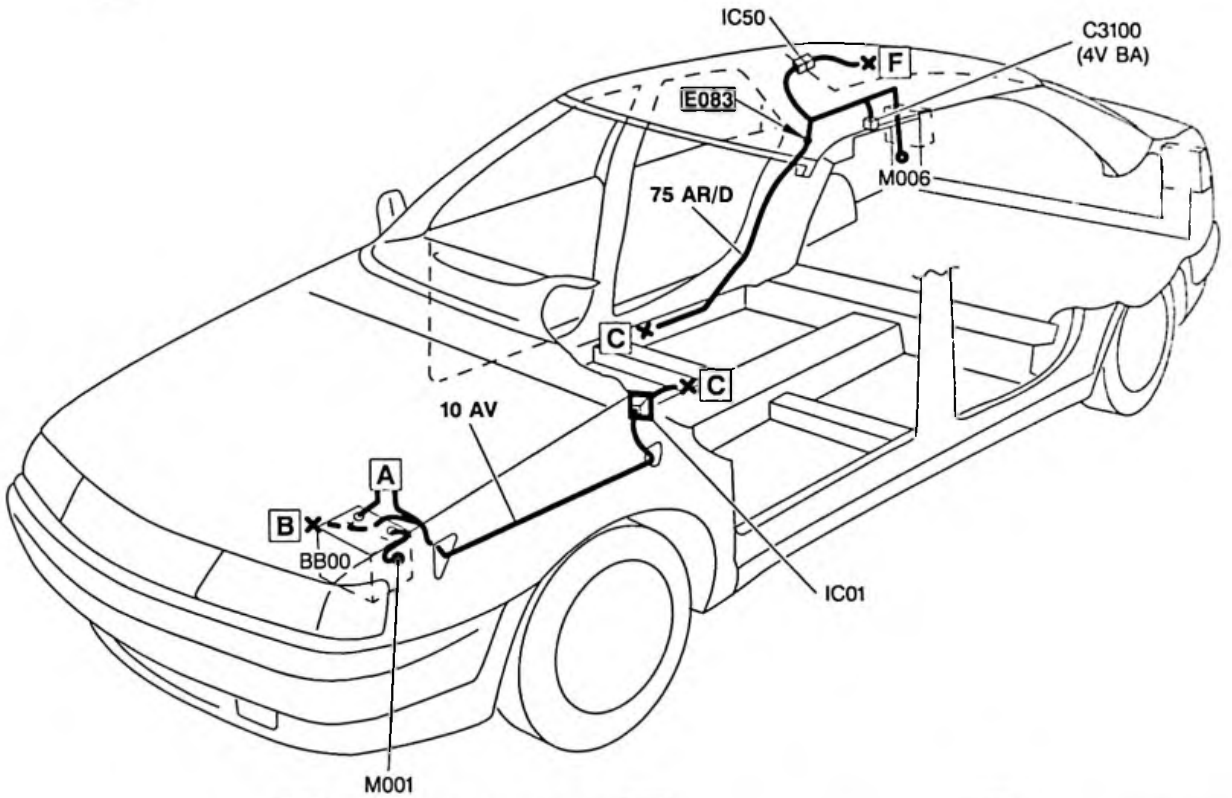

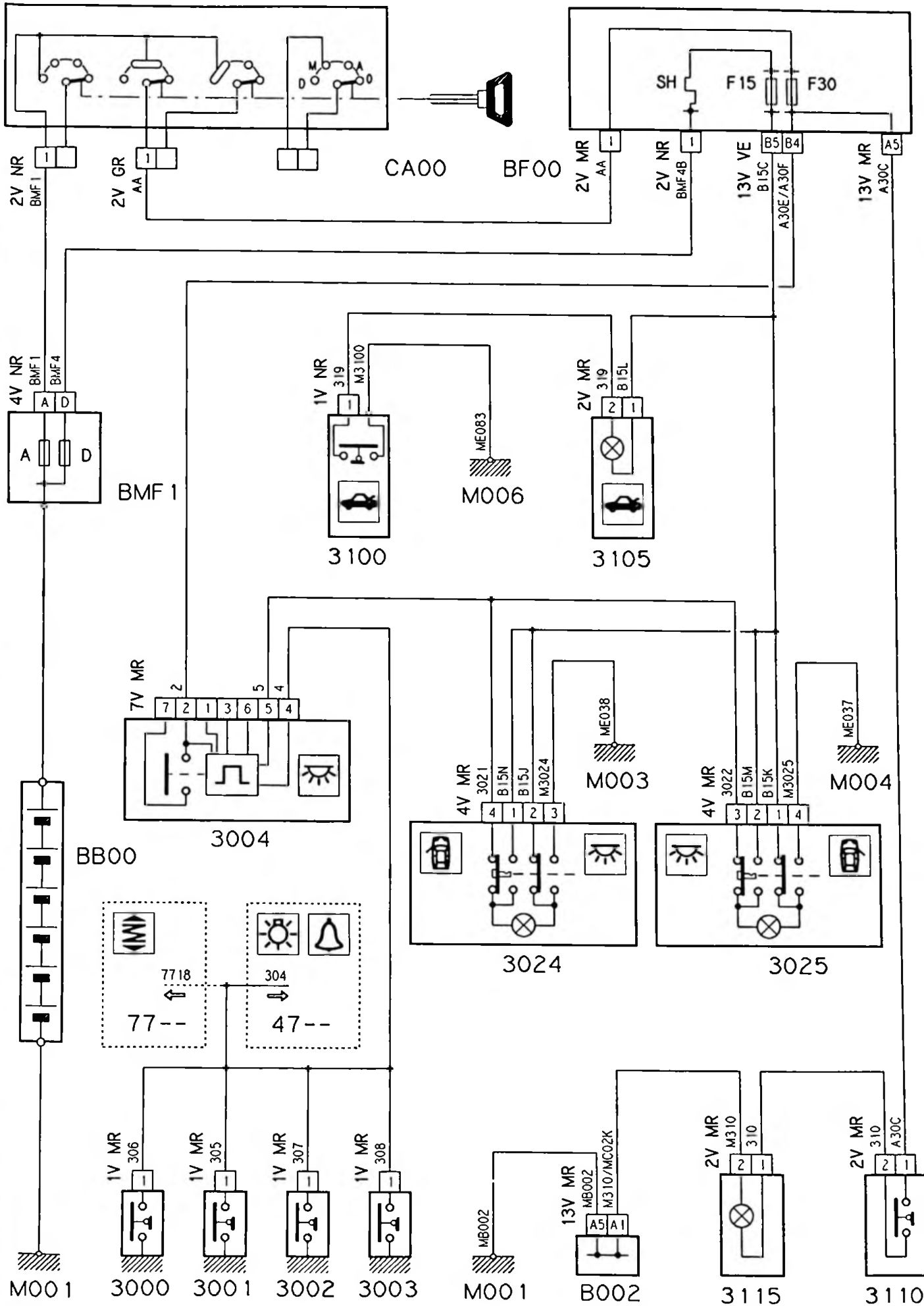

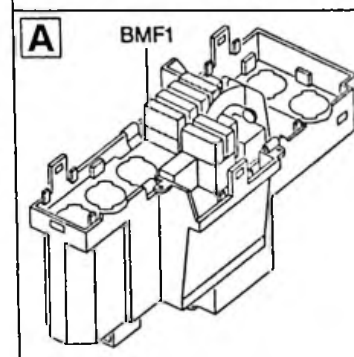
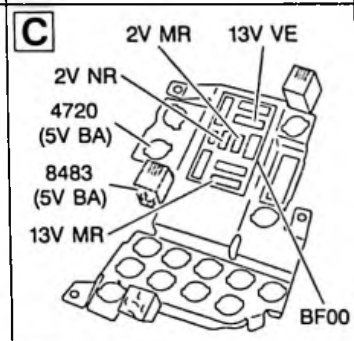
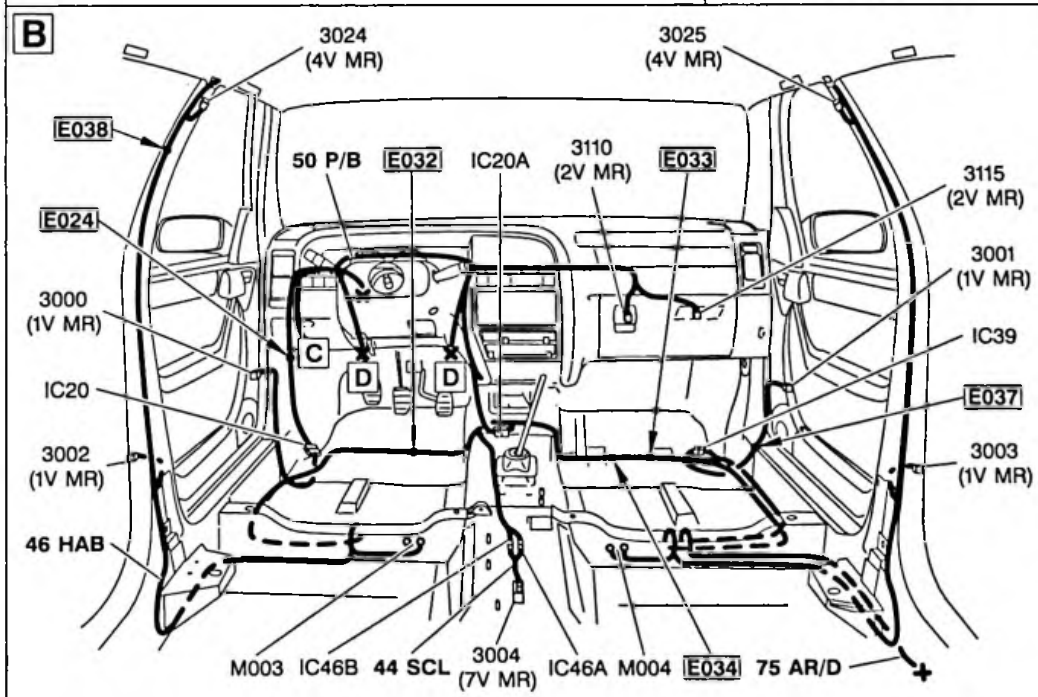
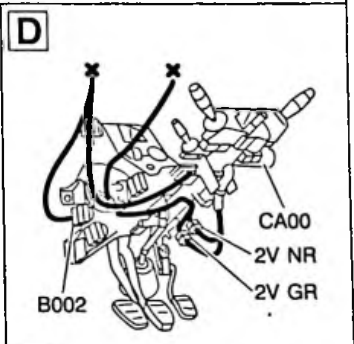
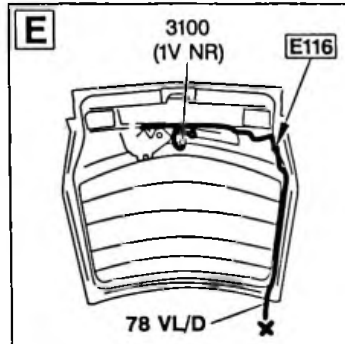
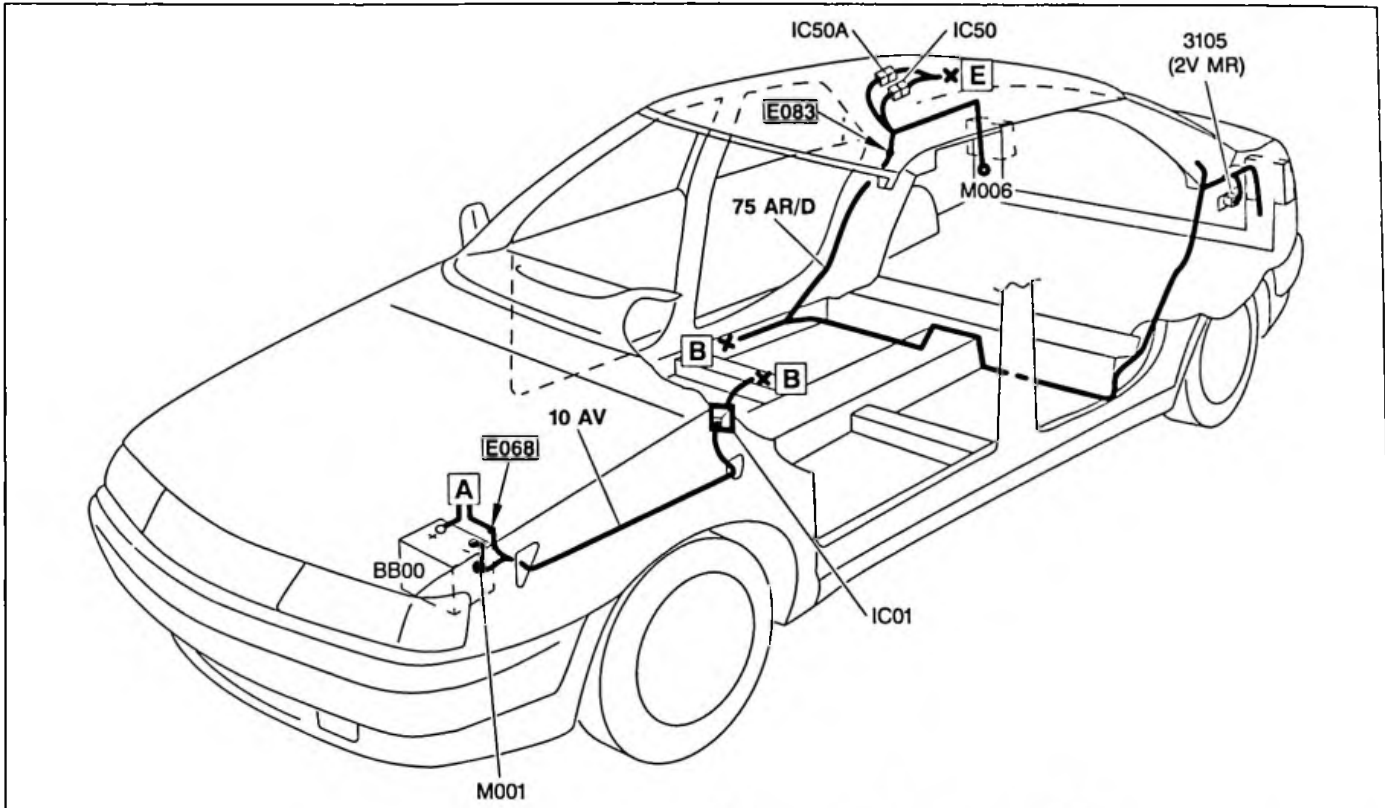

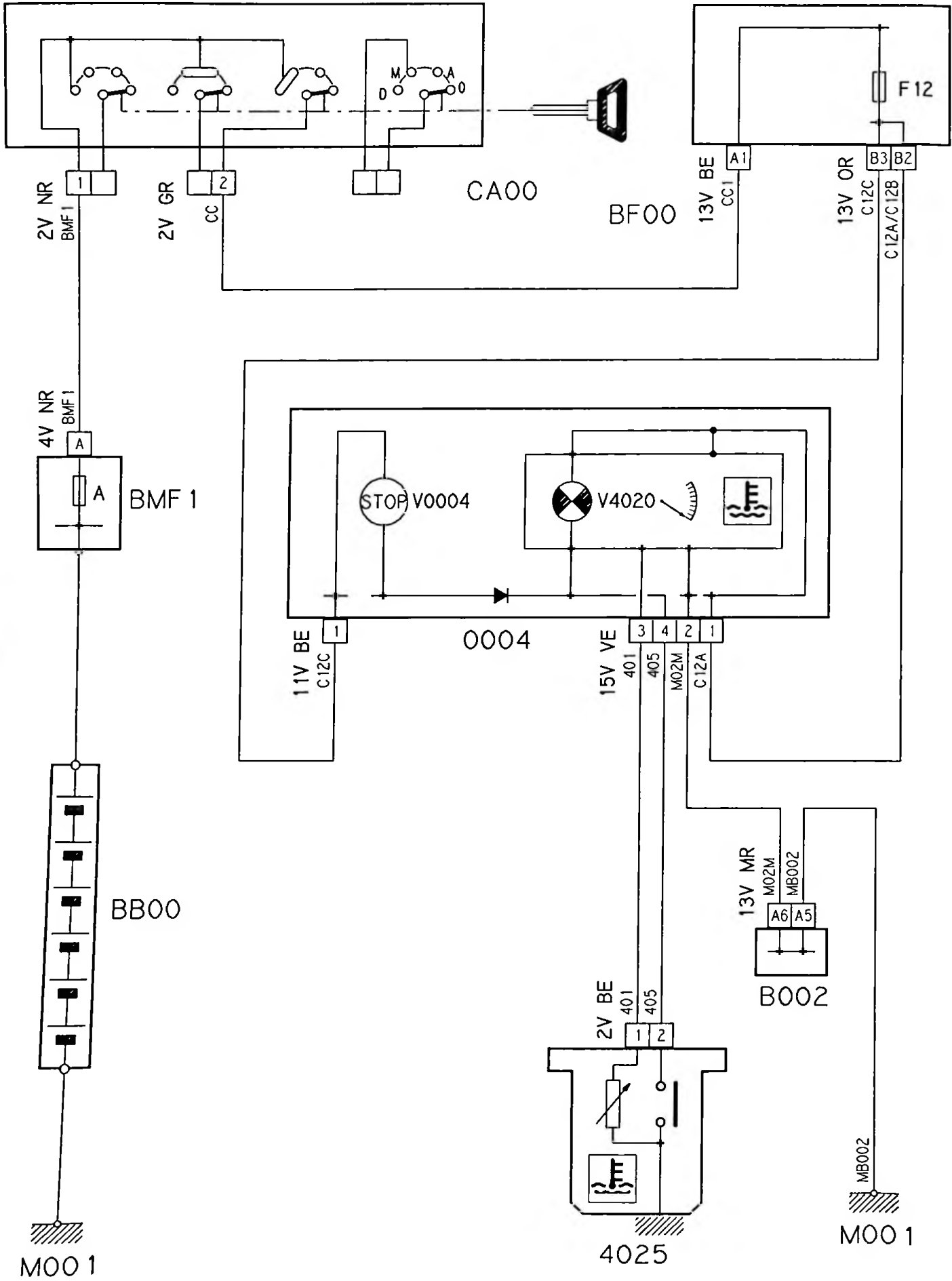

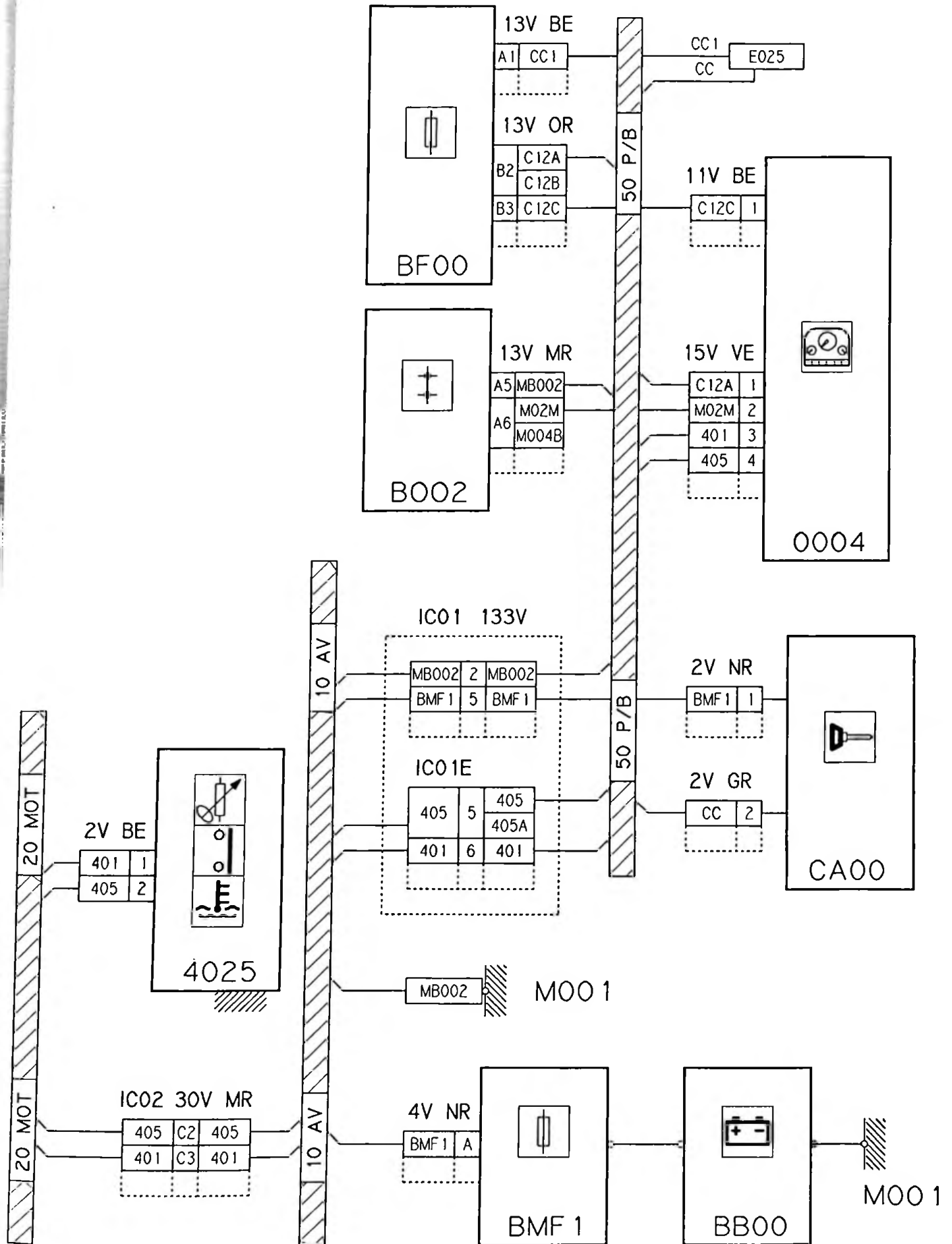

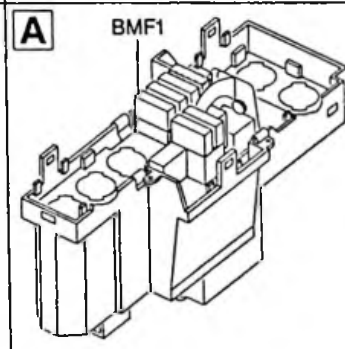
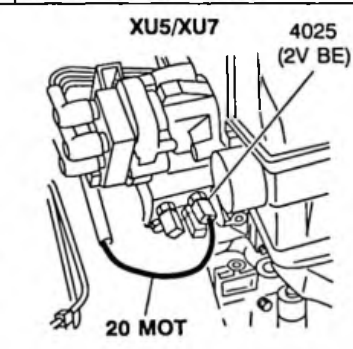
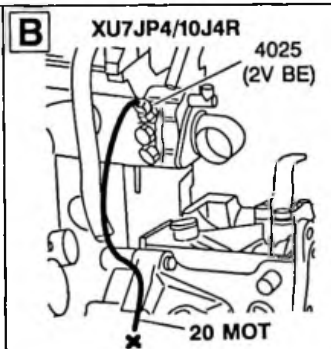
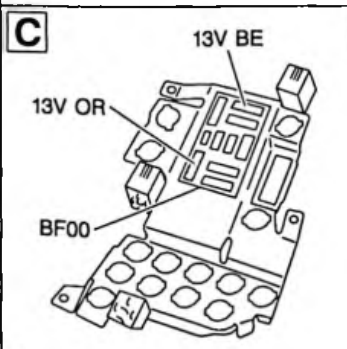
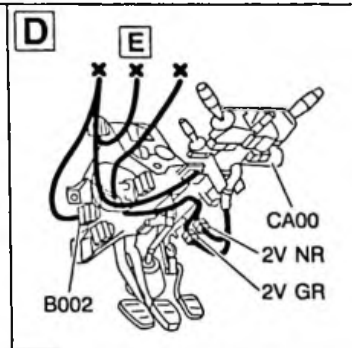
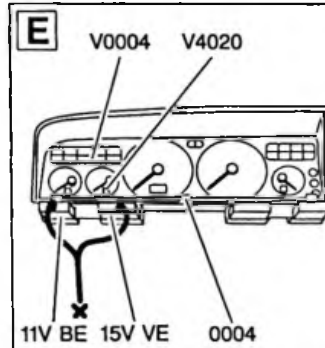
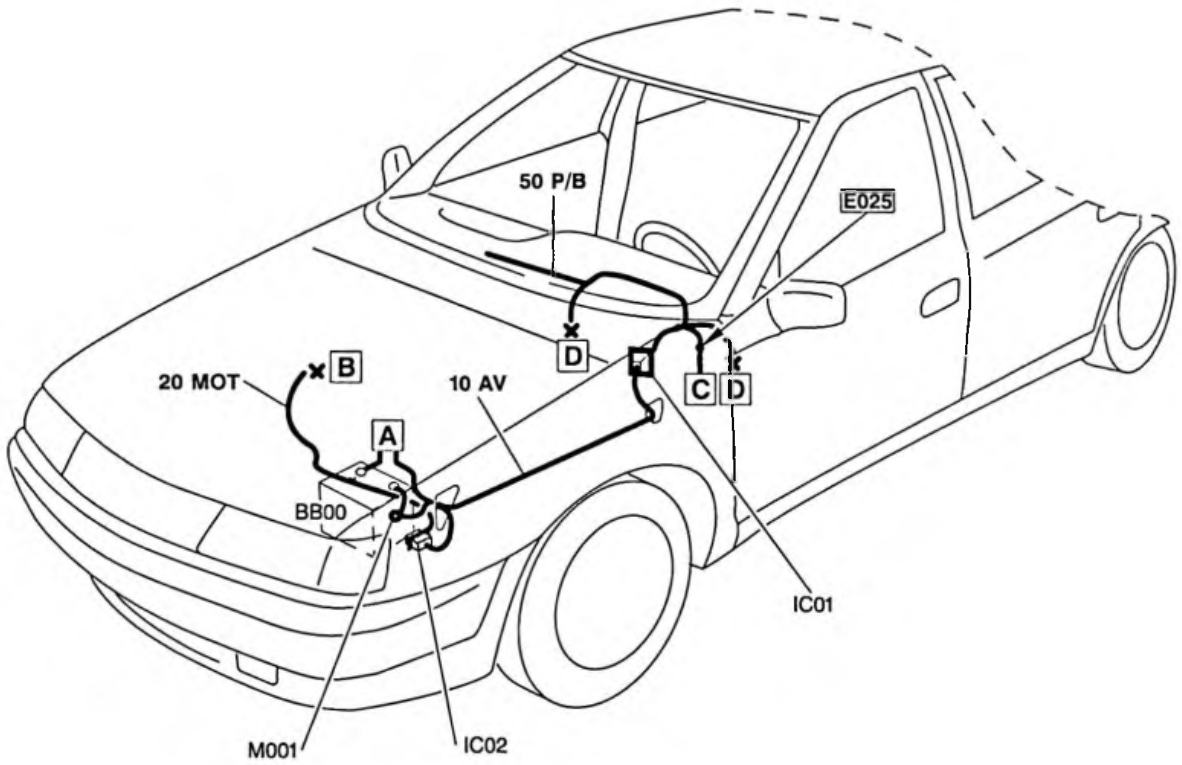

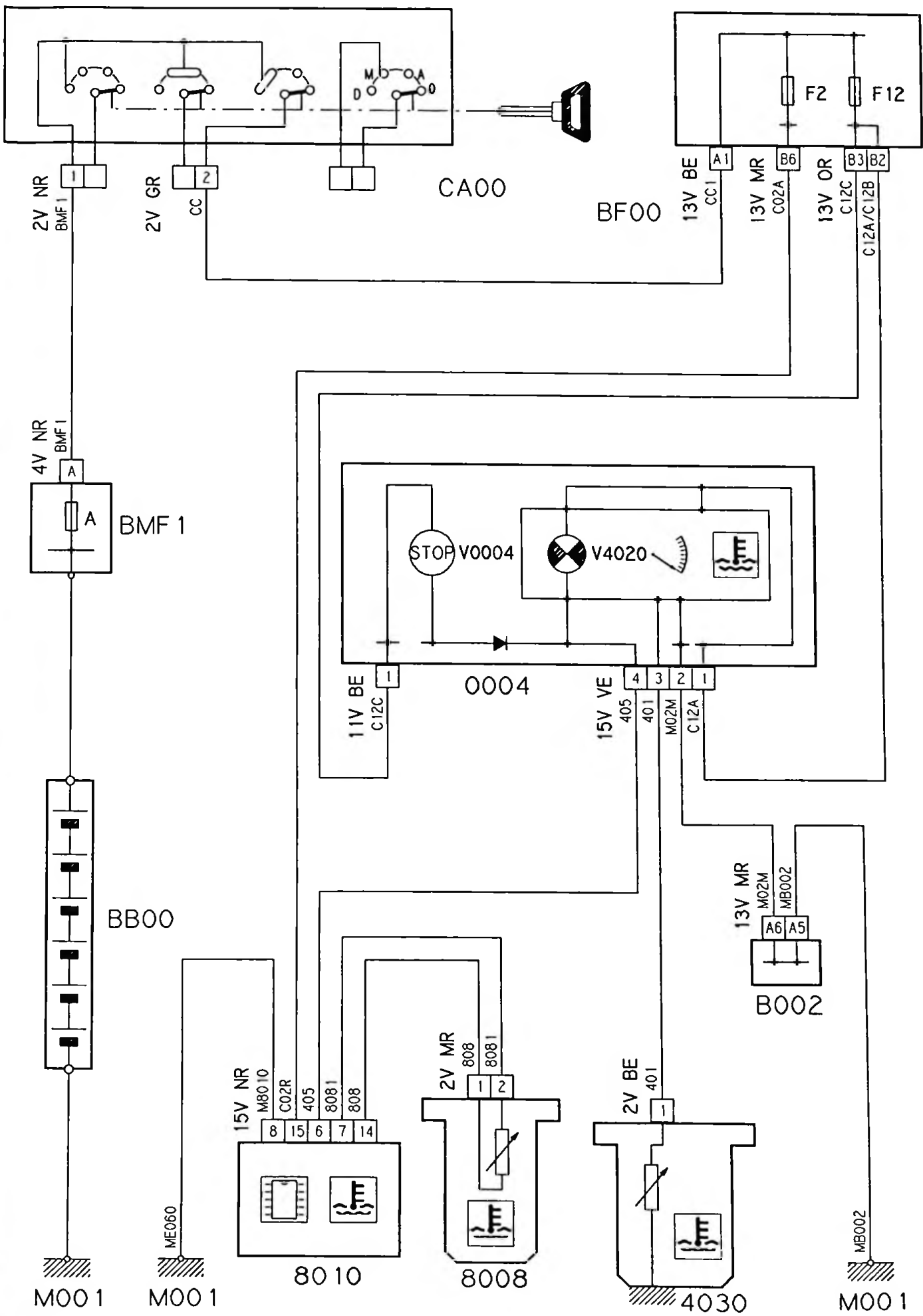

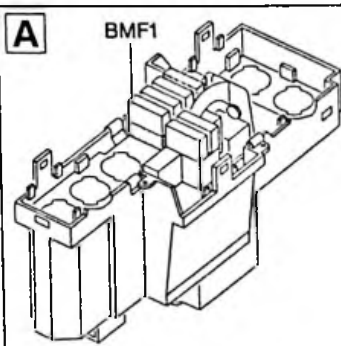
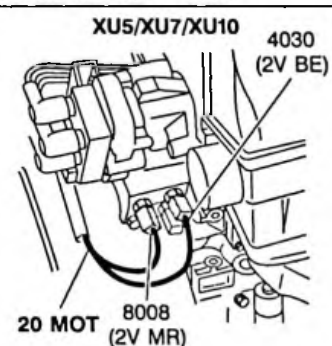
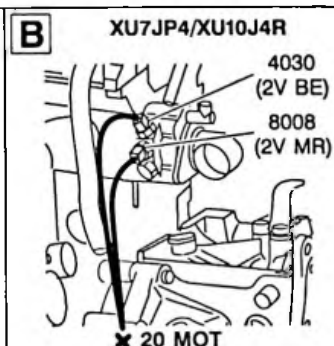
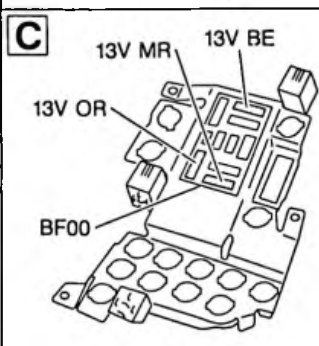
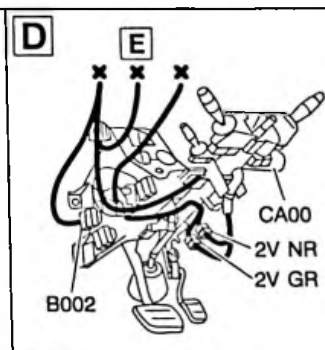
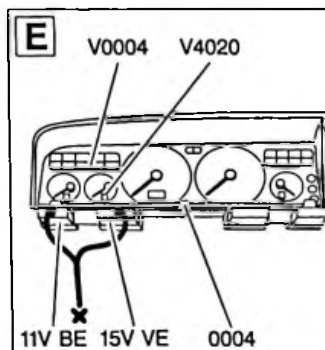
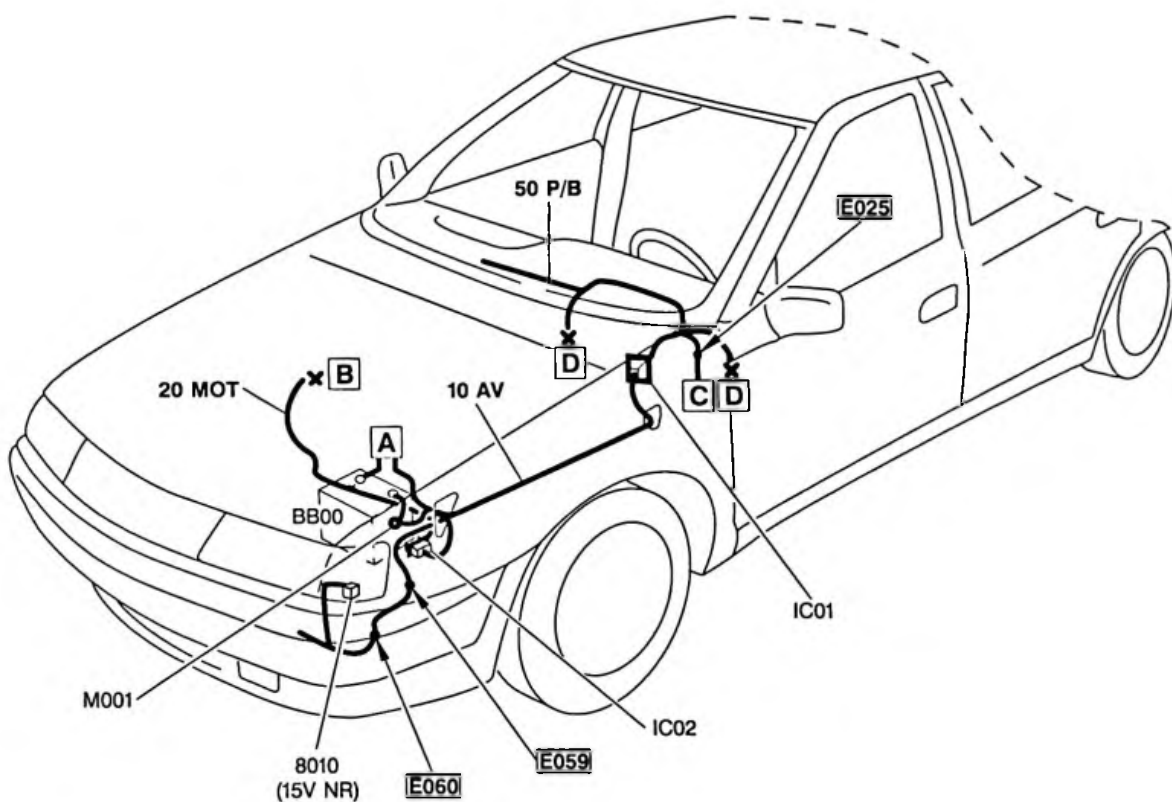

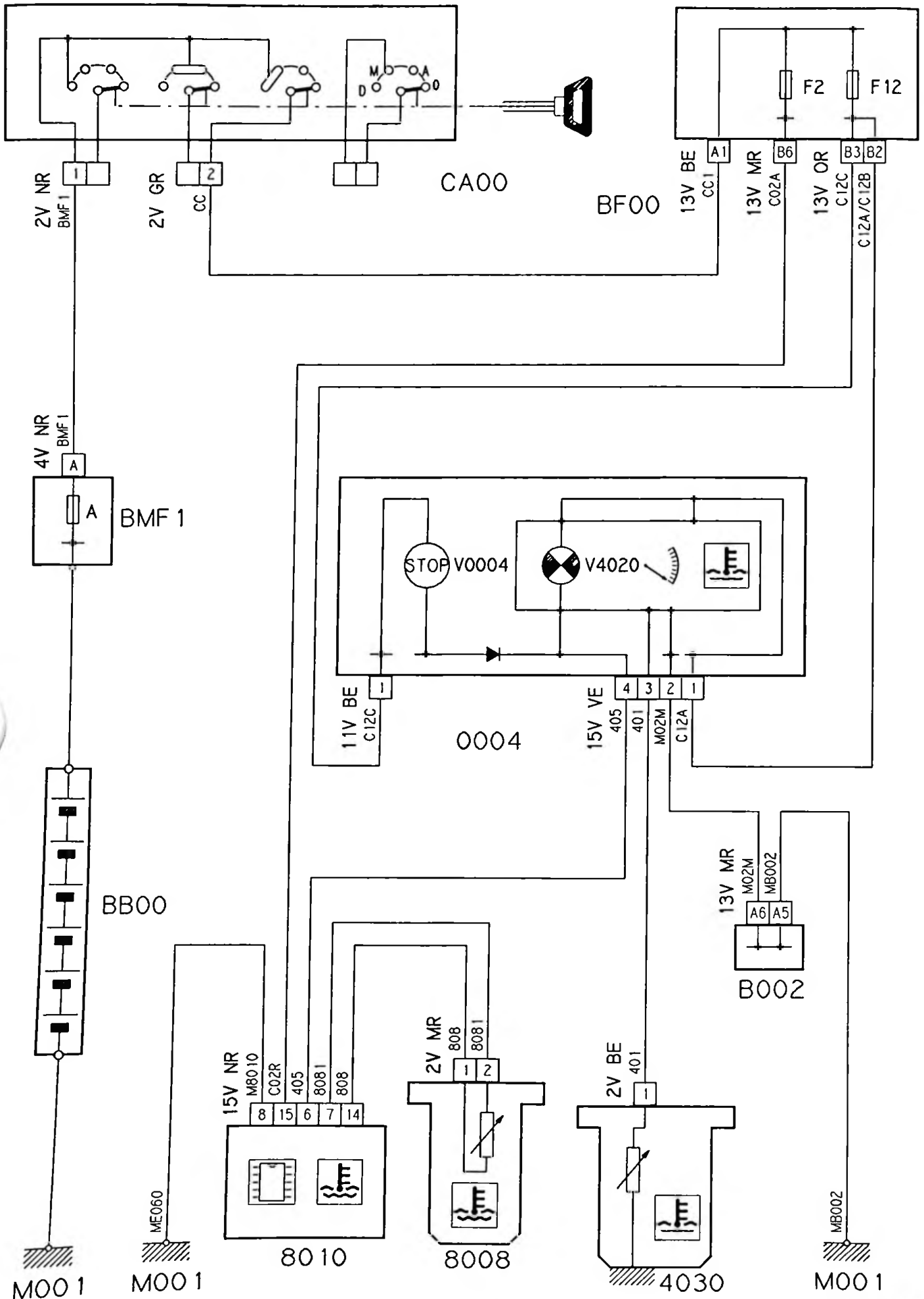

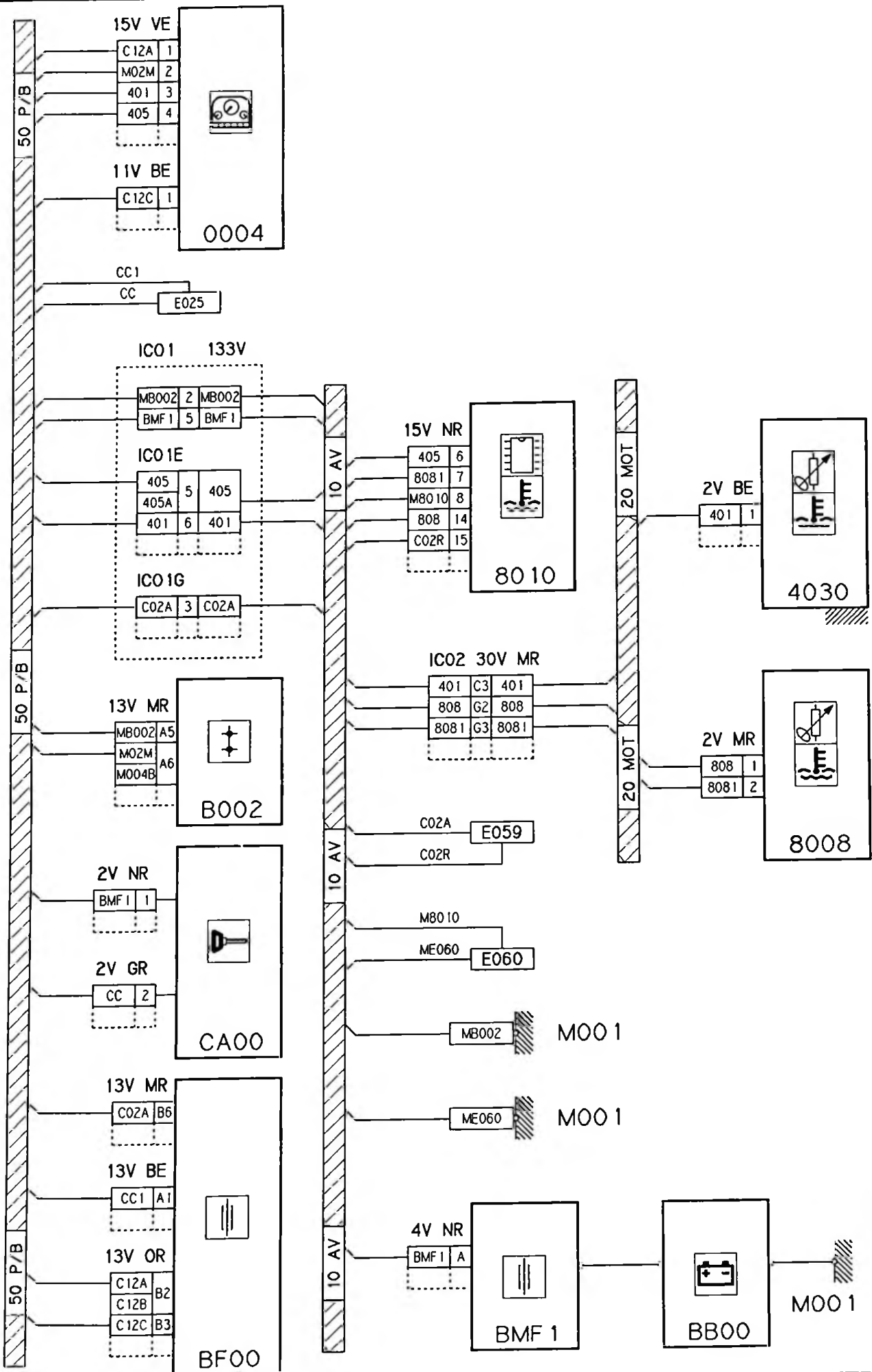

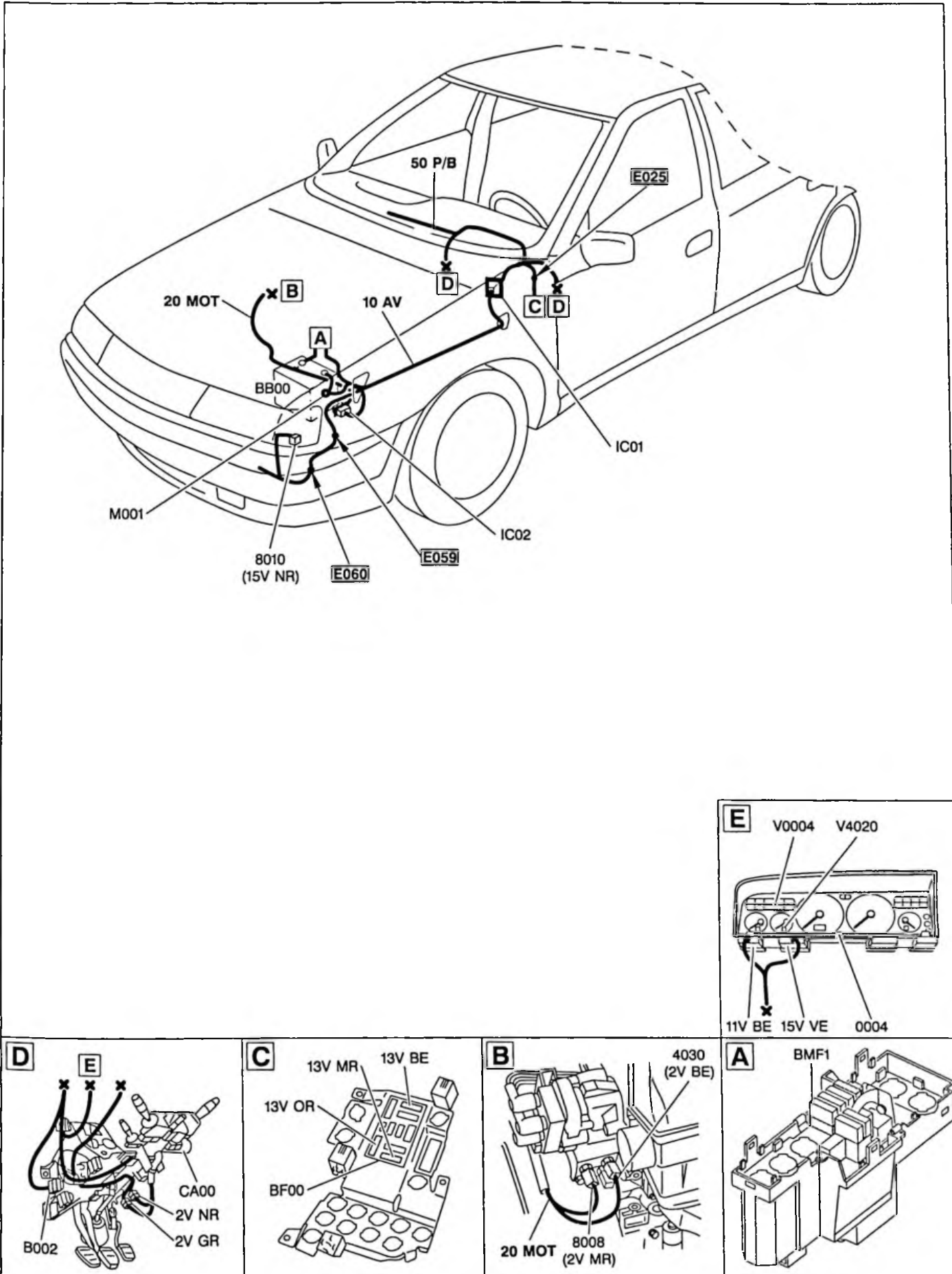

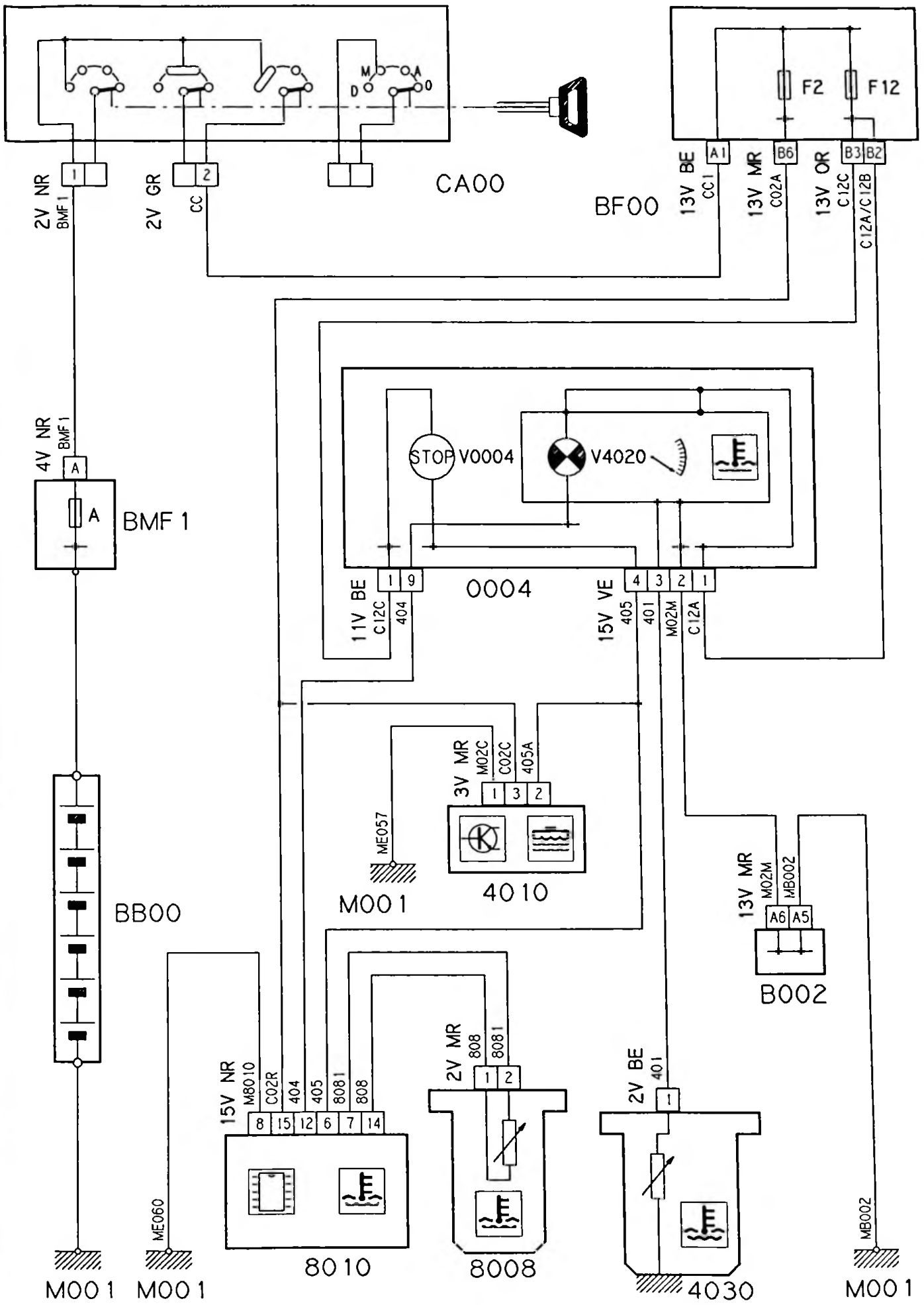

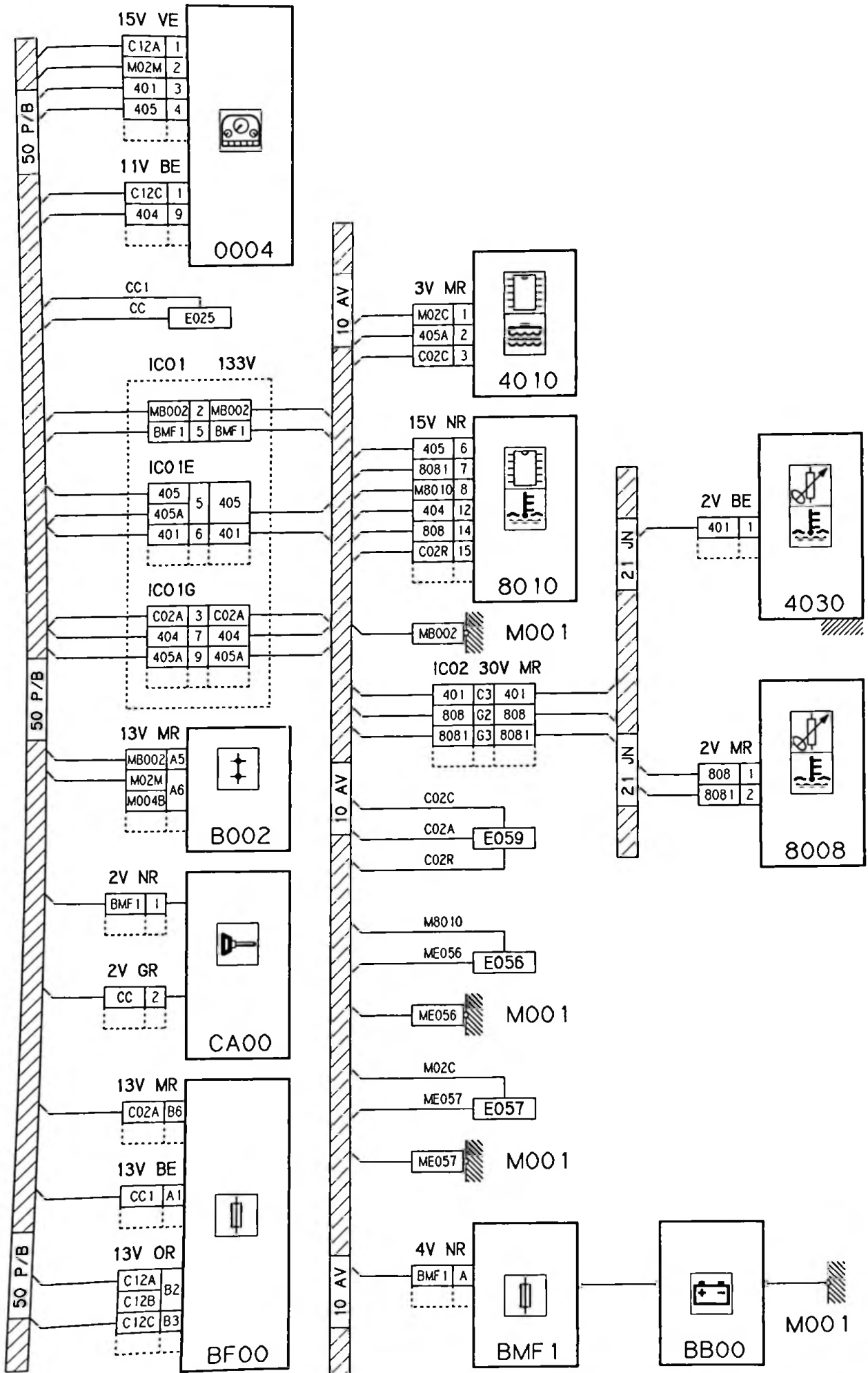

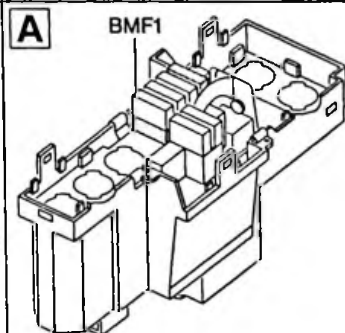
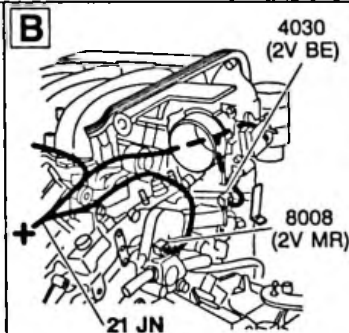
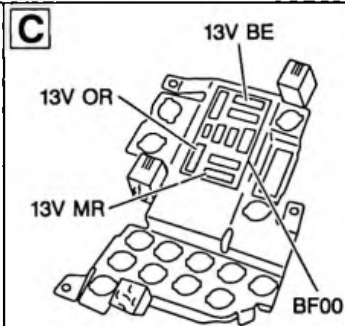
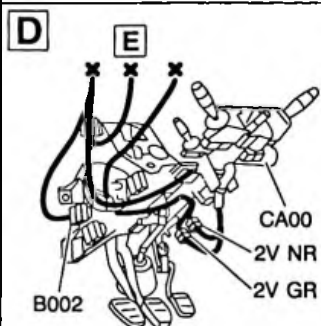
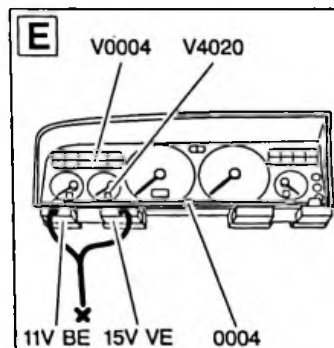
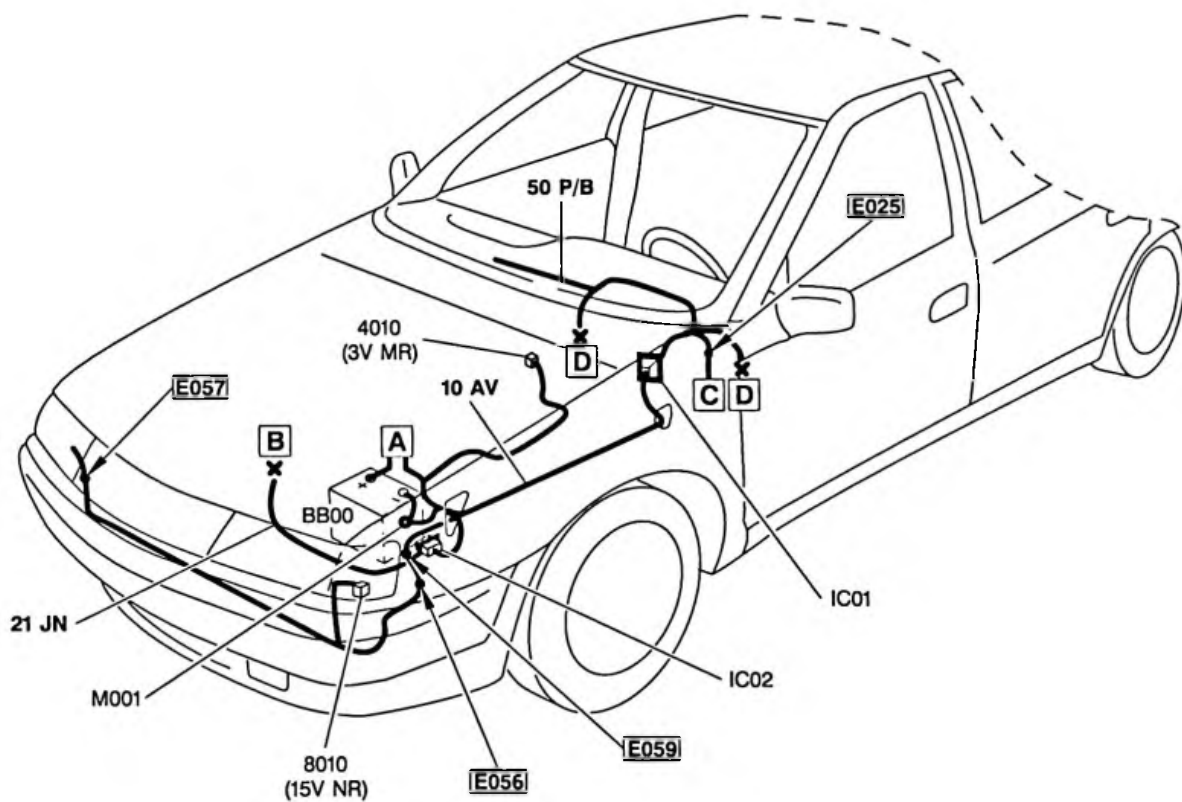

40.4

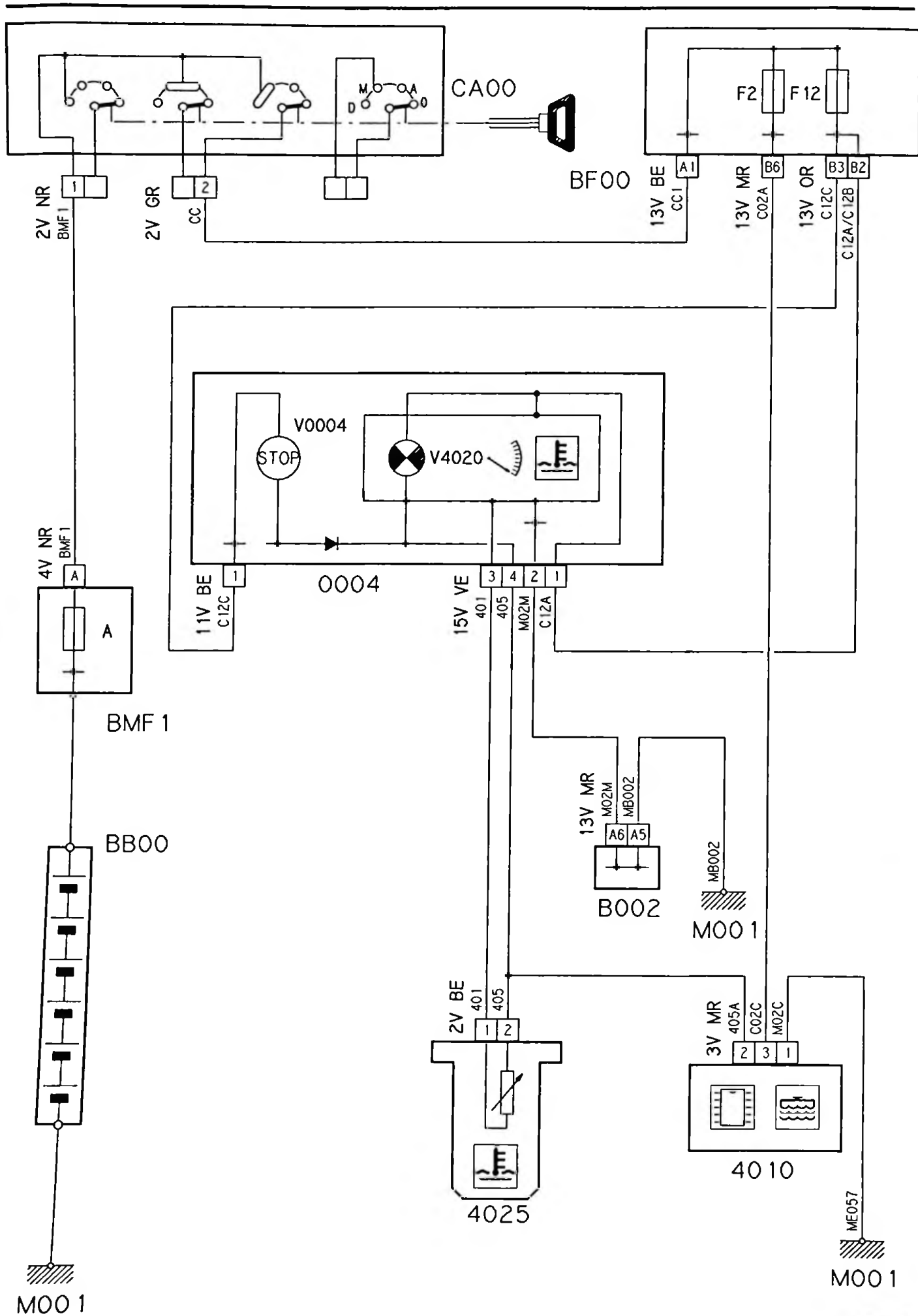

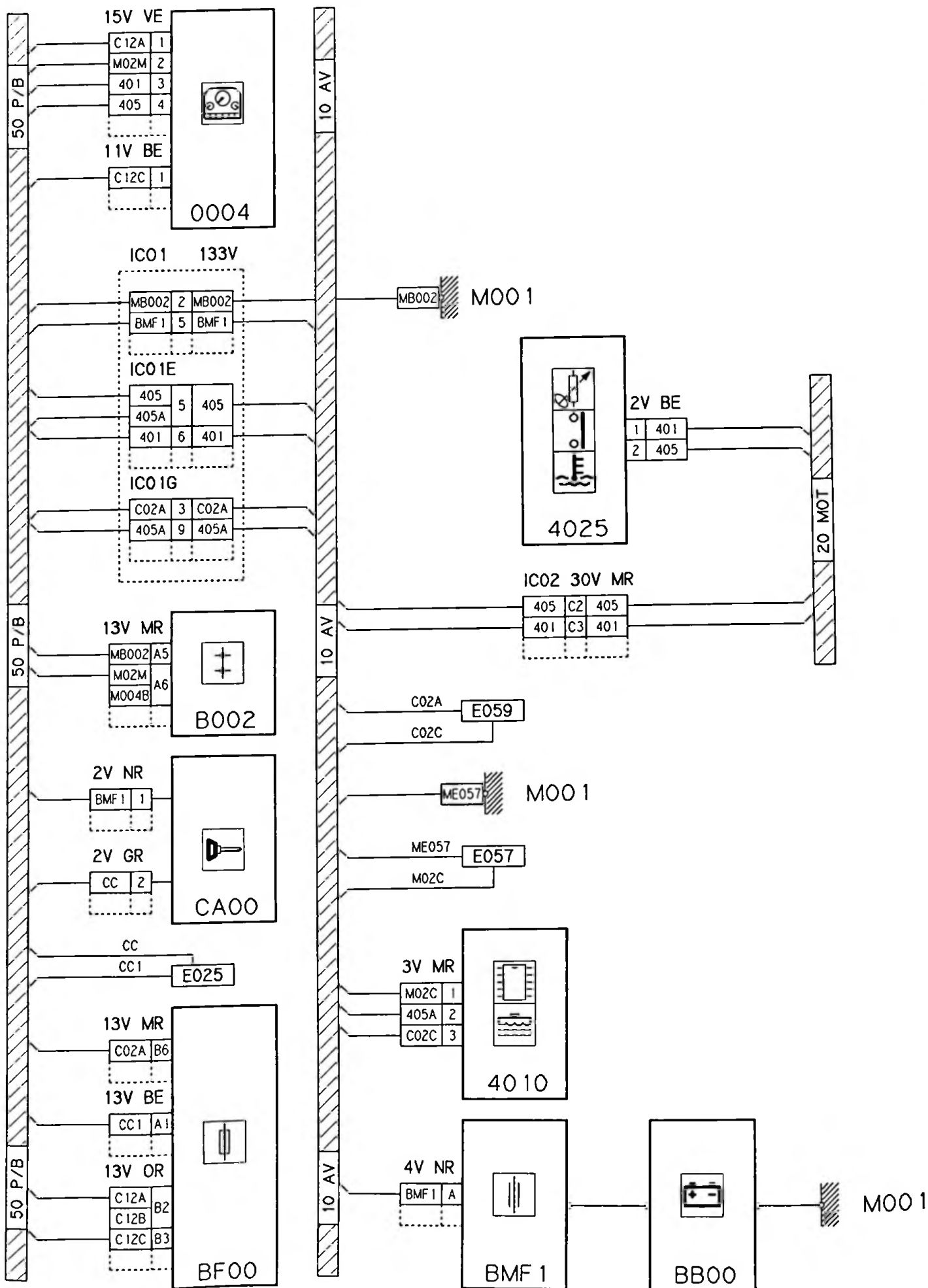

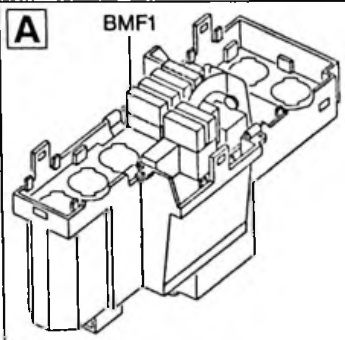
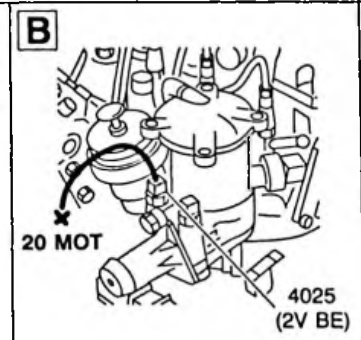
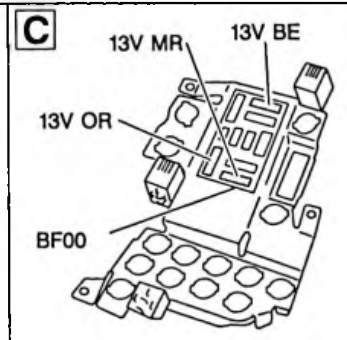
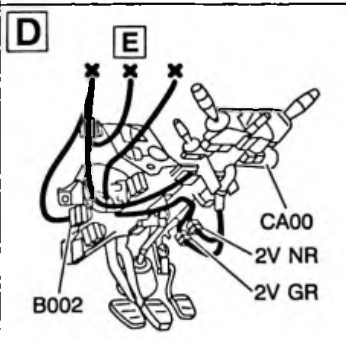
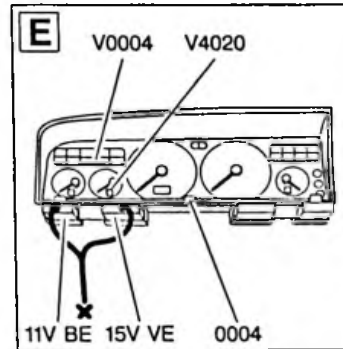
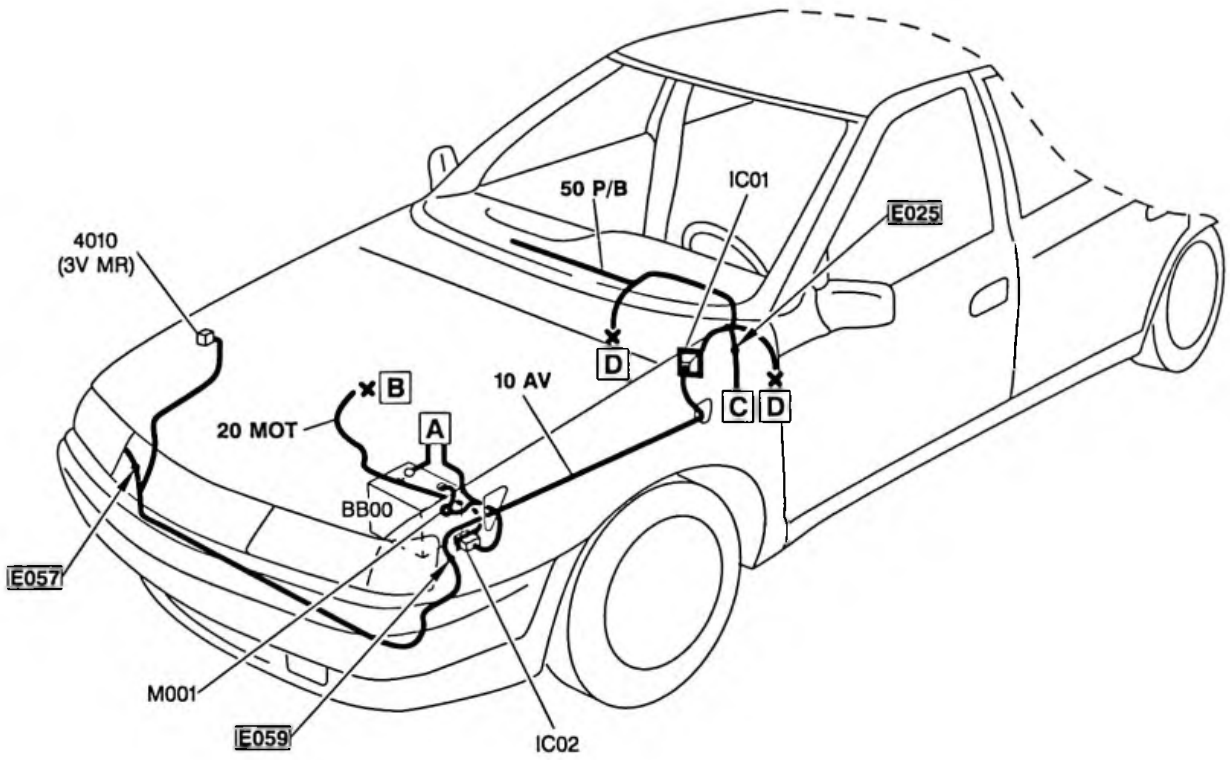

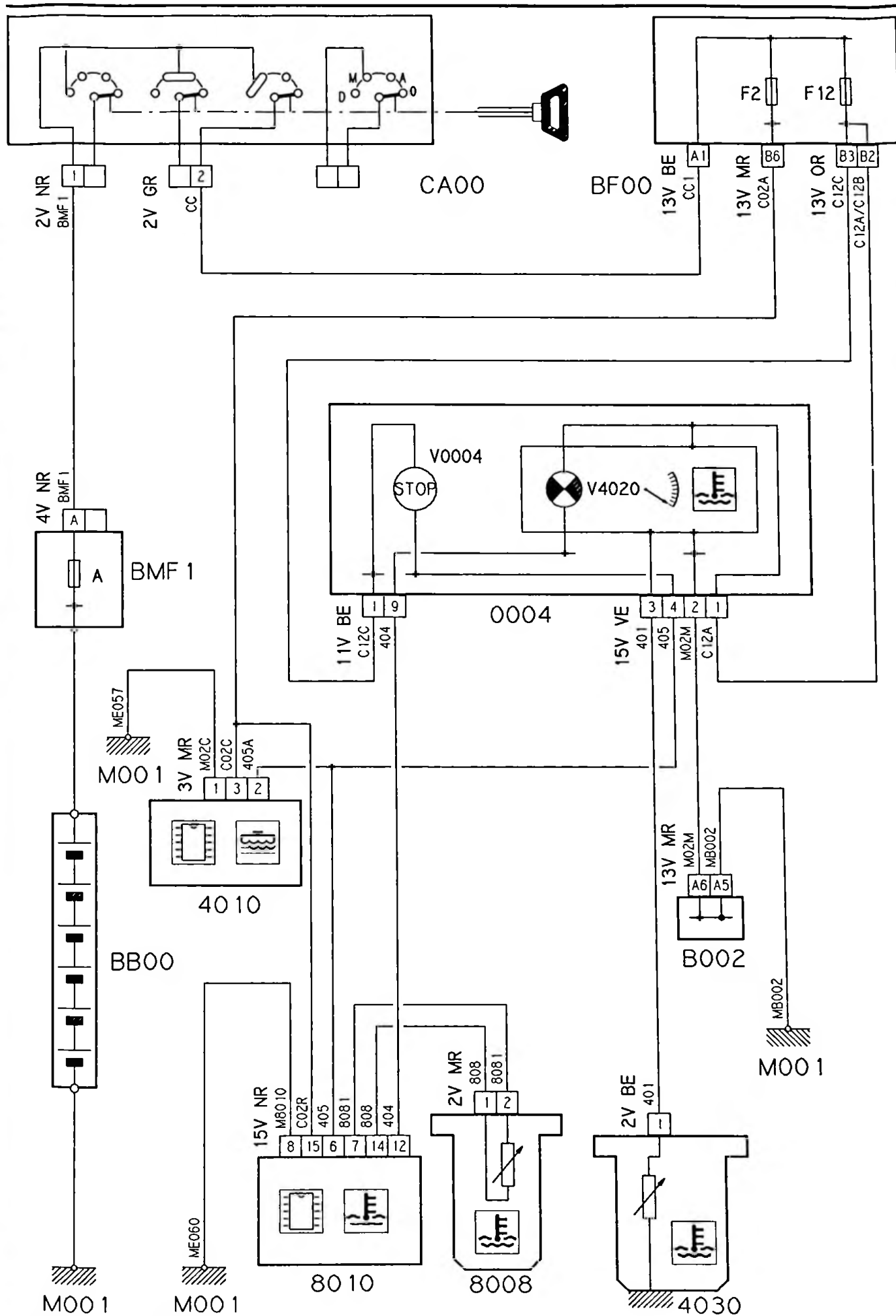

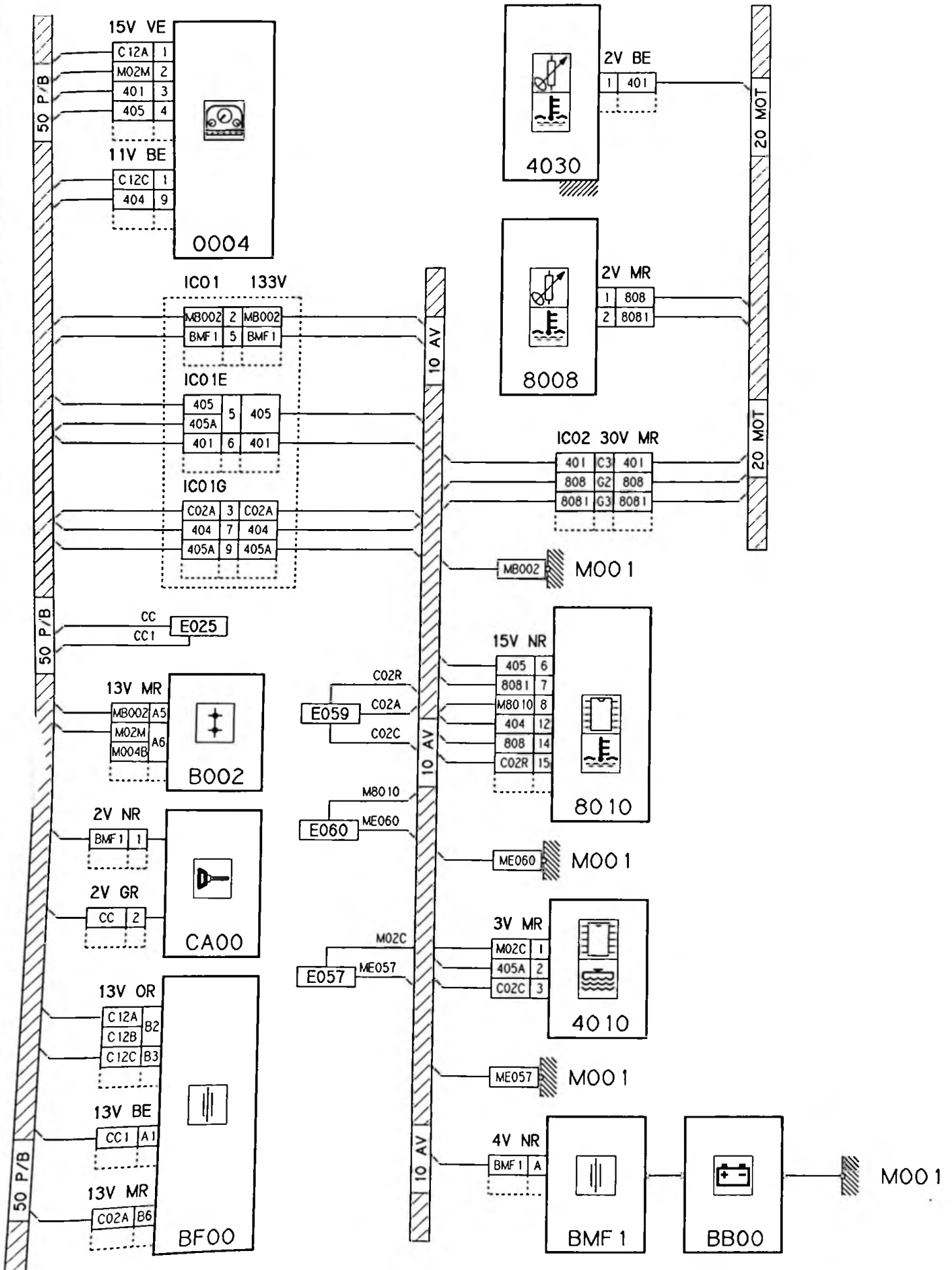

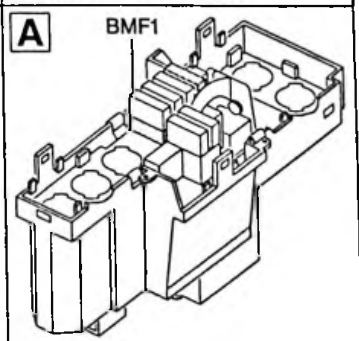
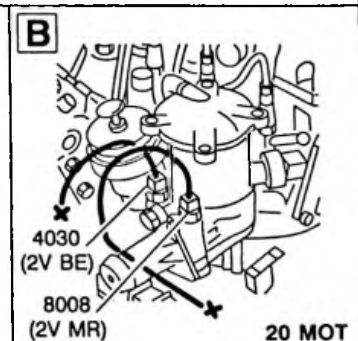
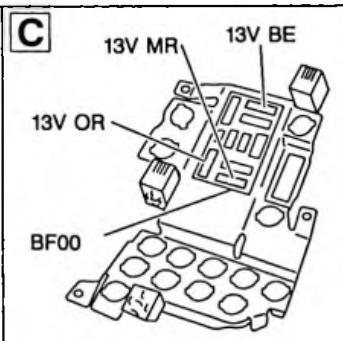
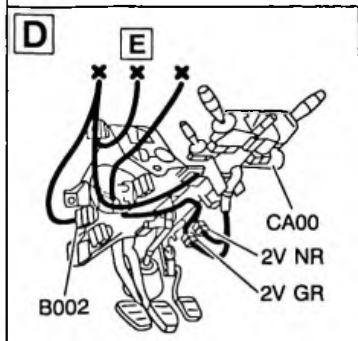
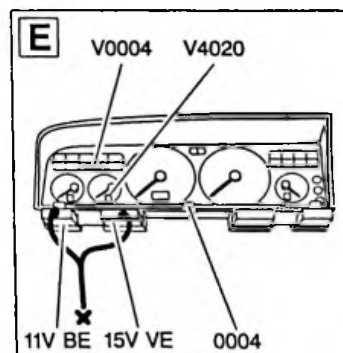
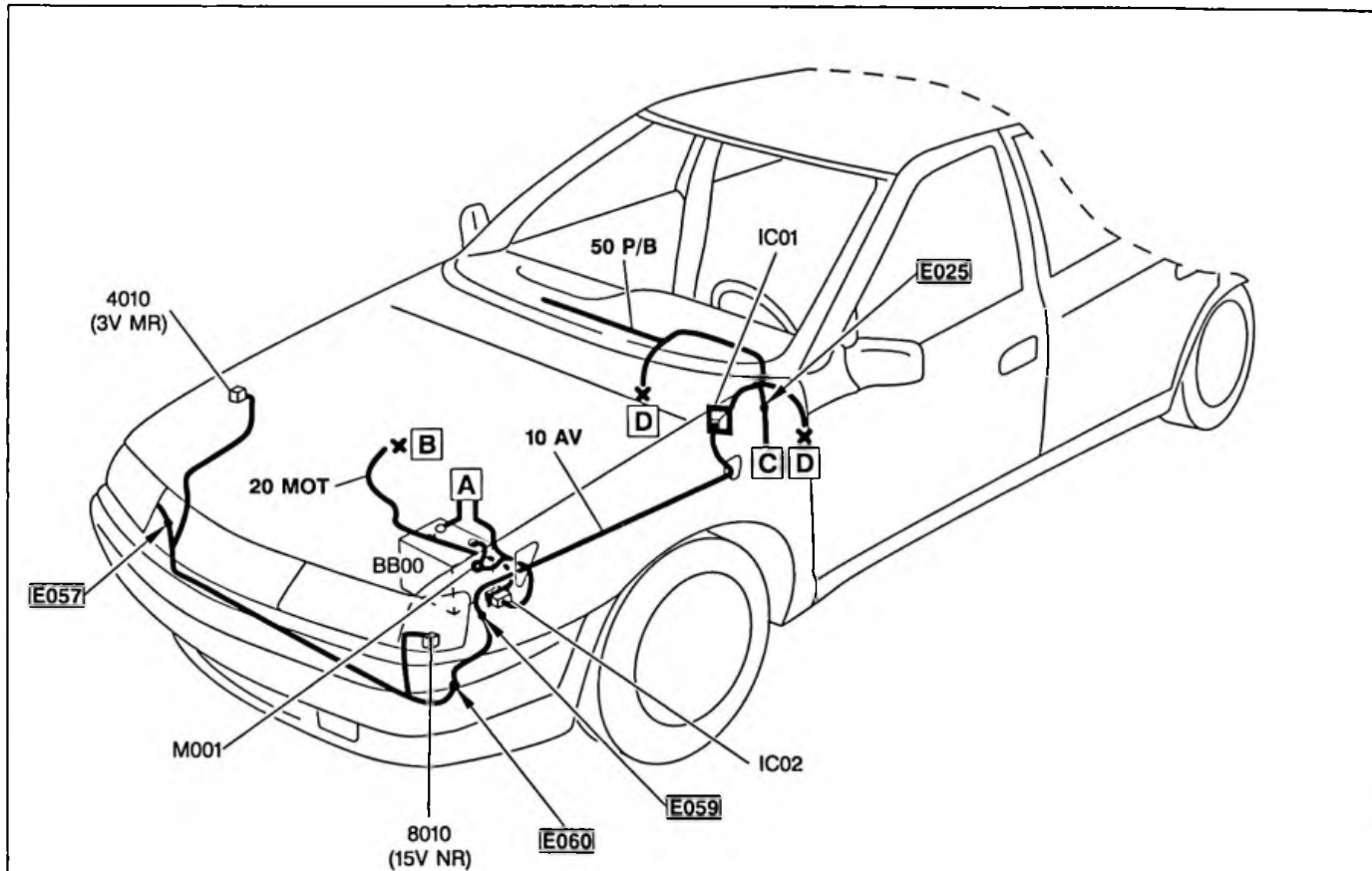

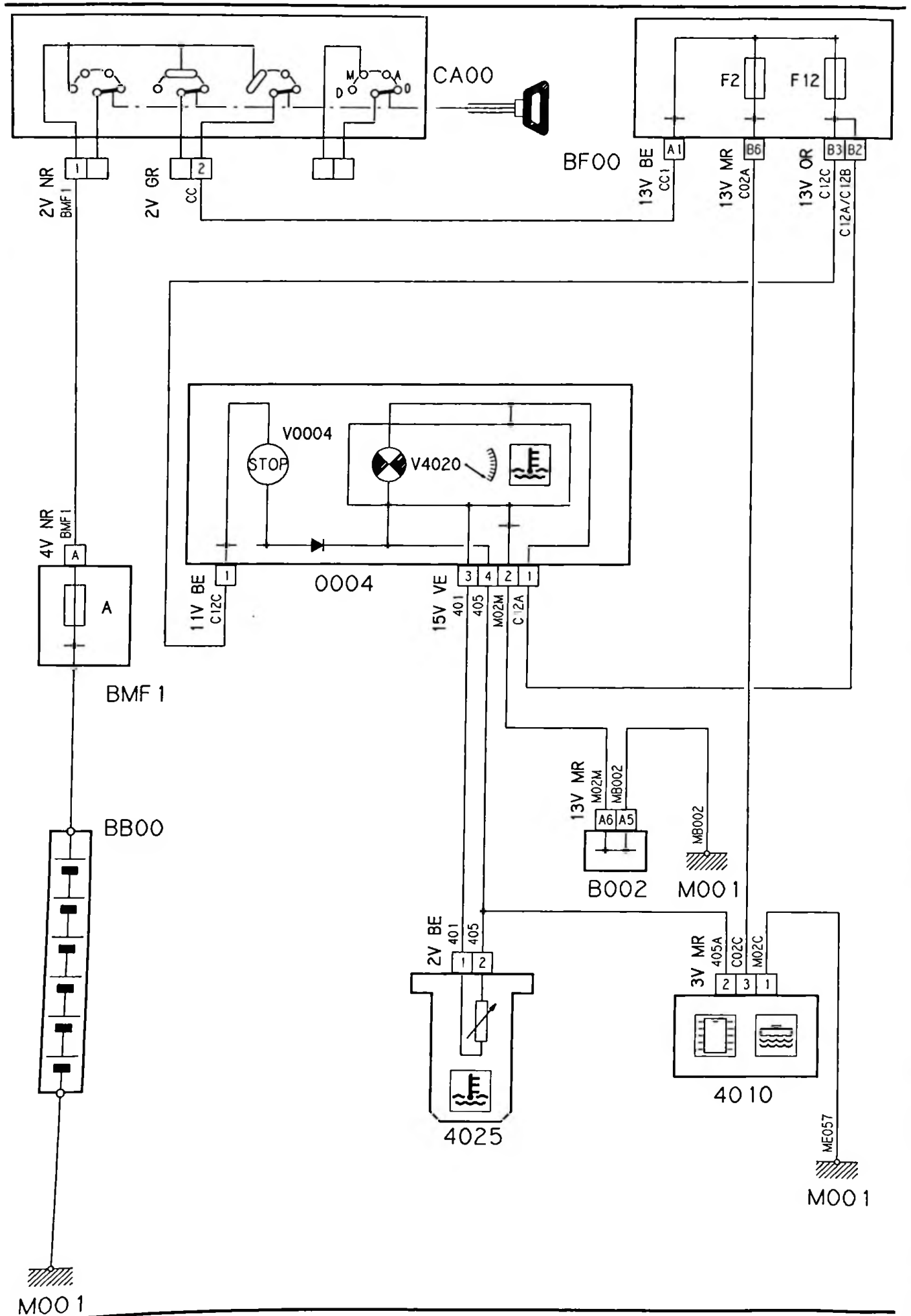

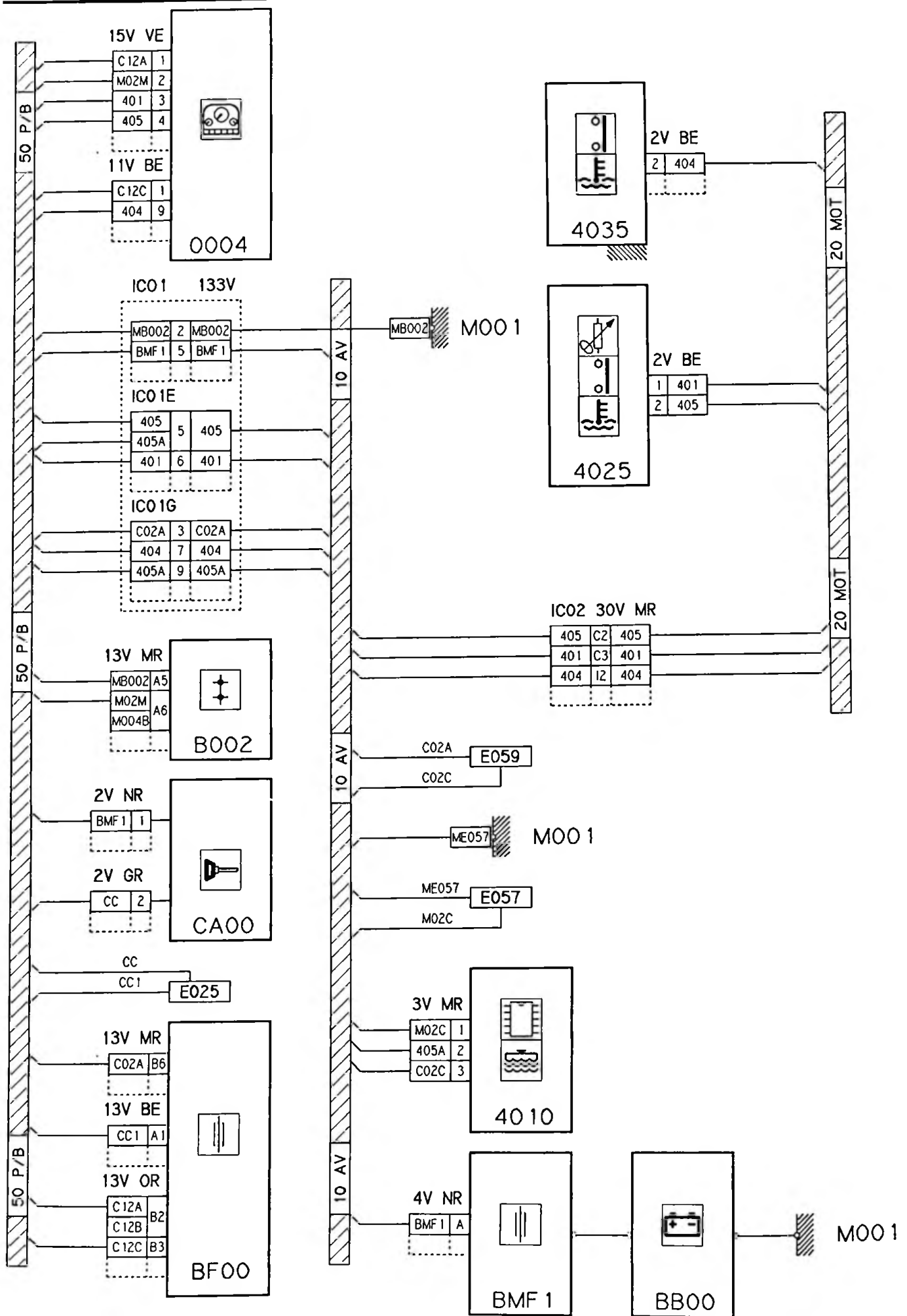

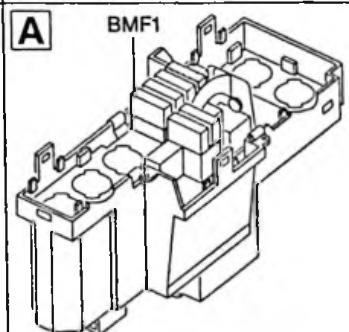
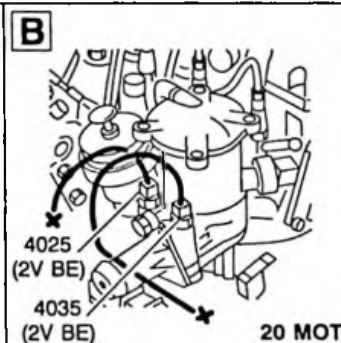
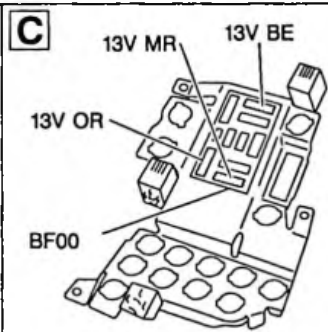
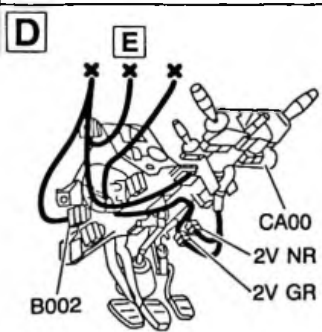
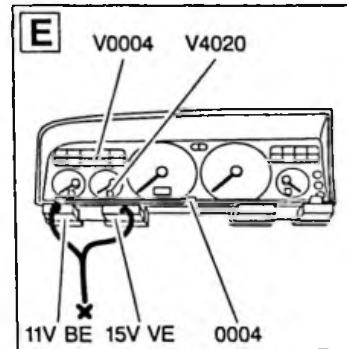
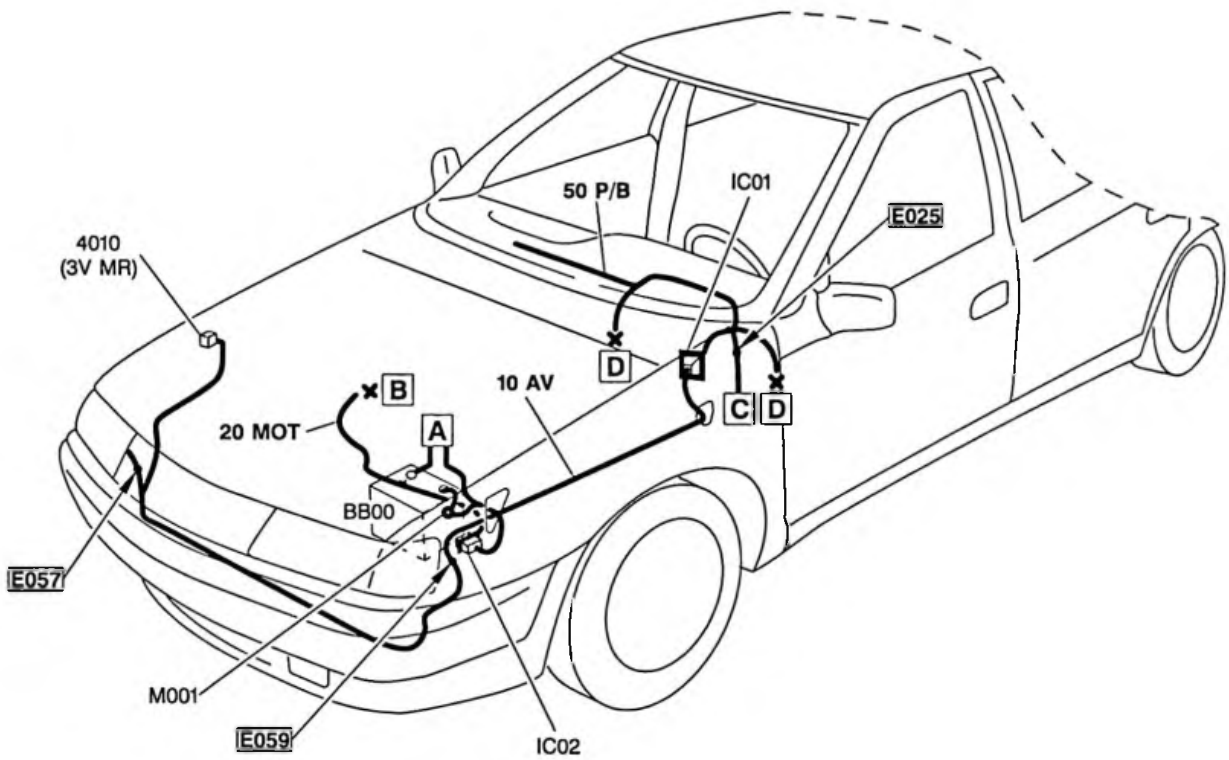

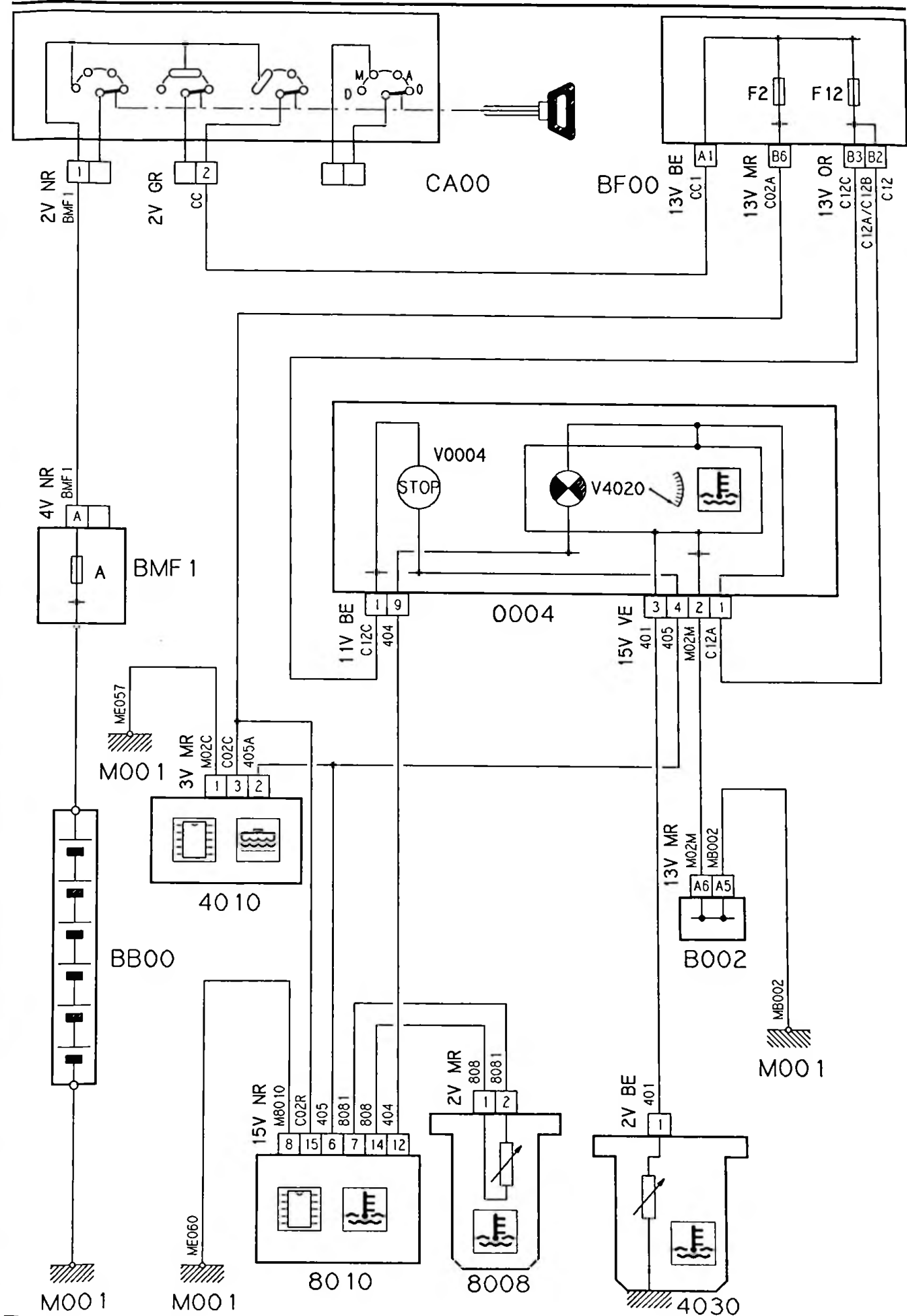

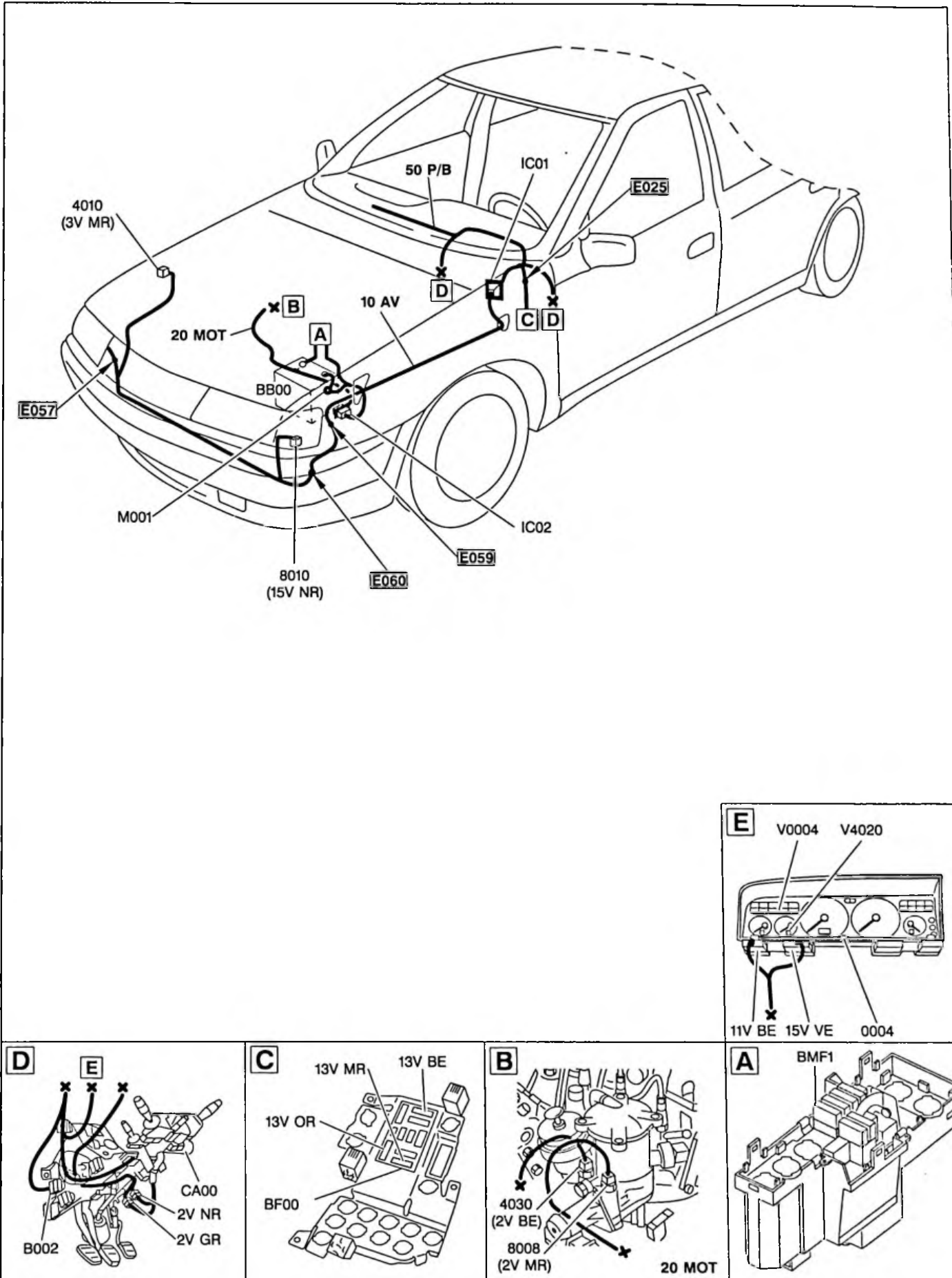

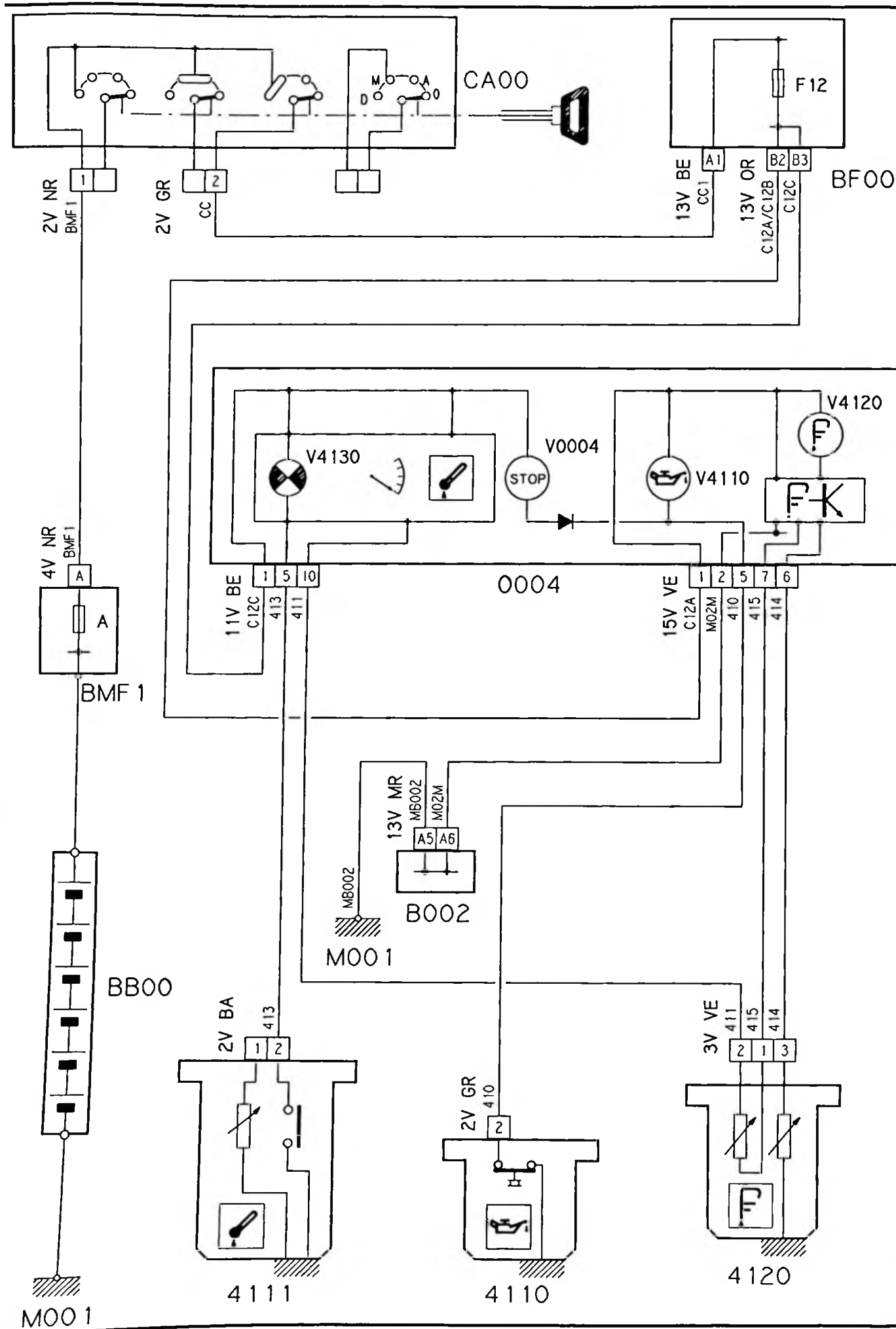

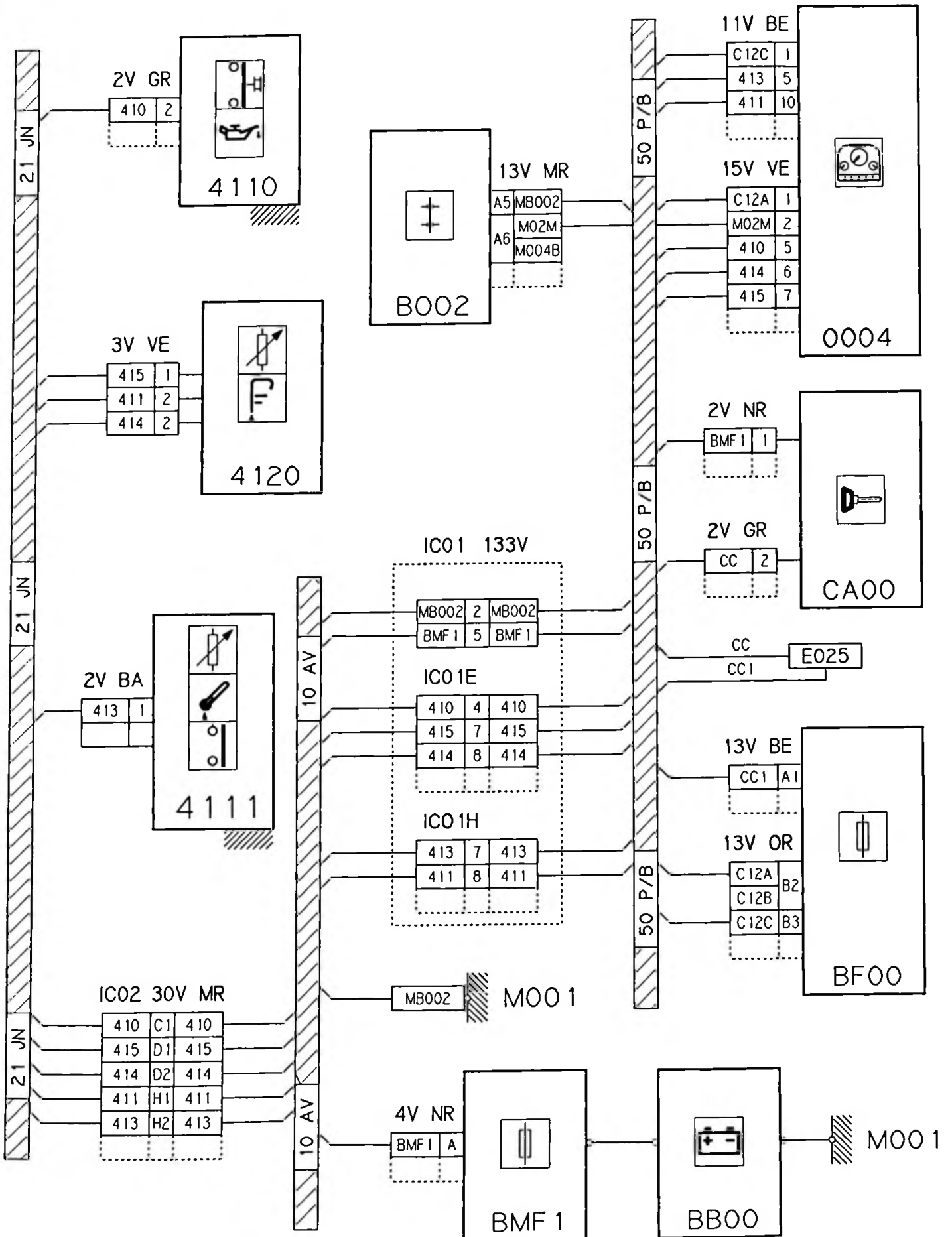

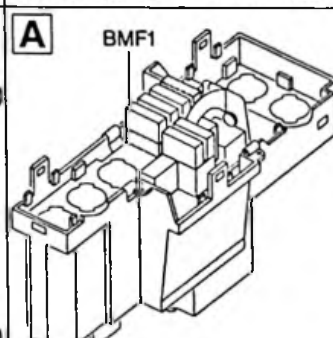
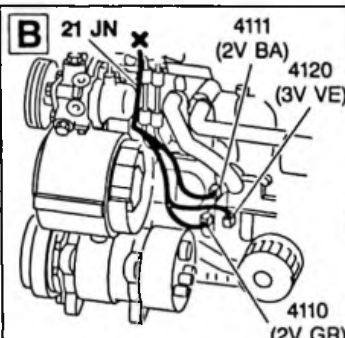
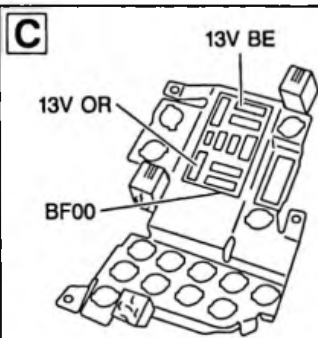
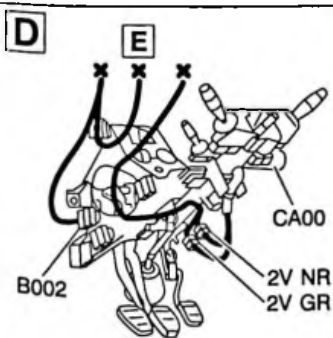
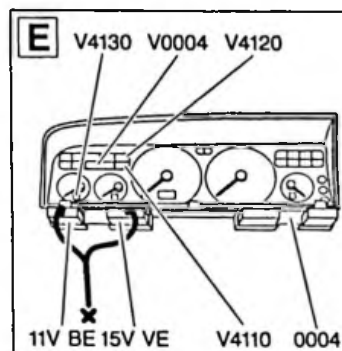
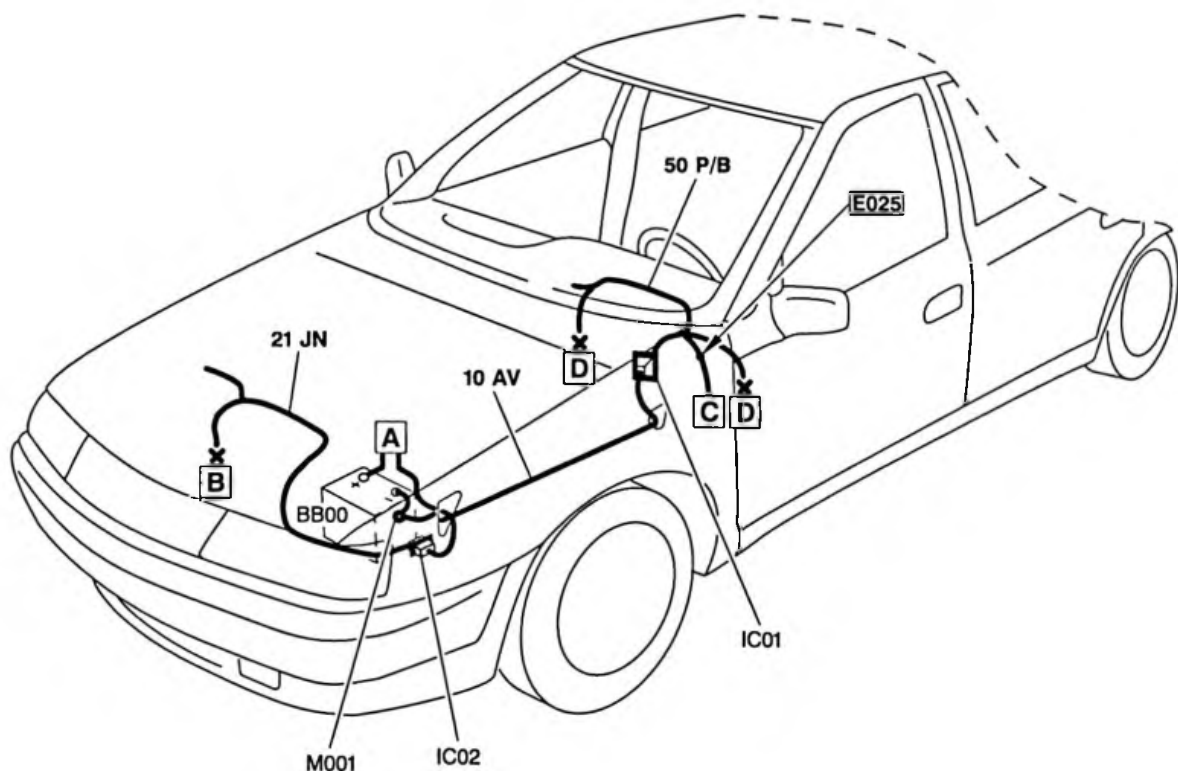

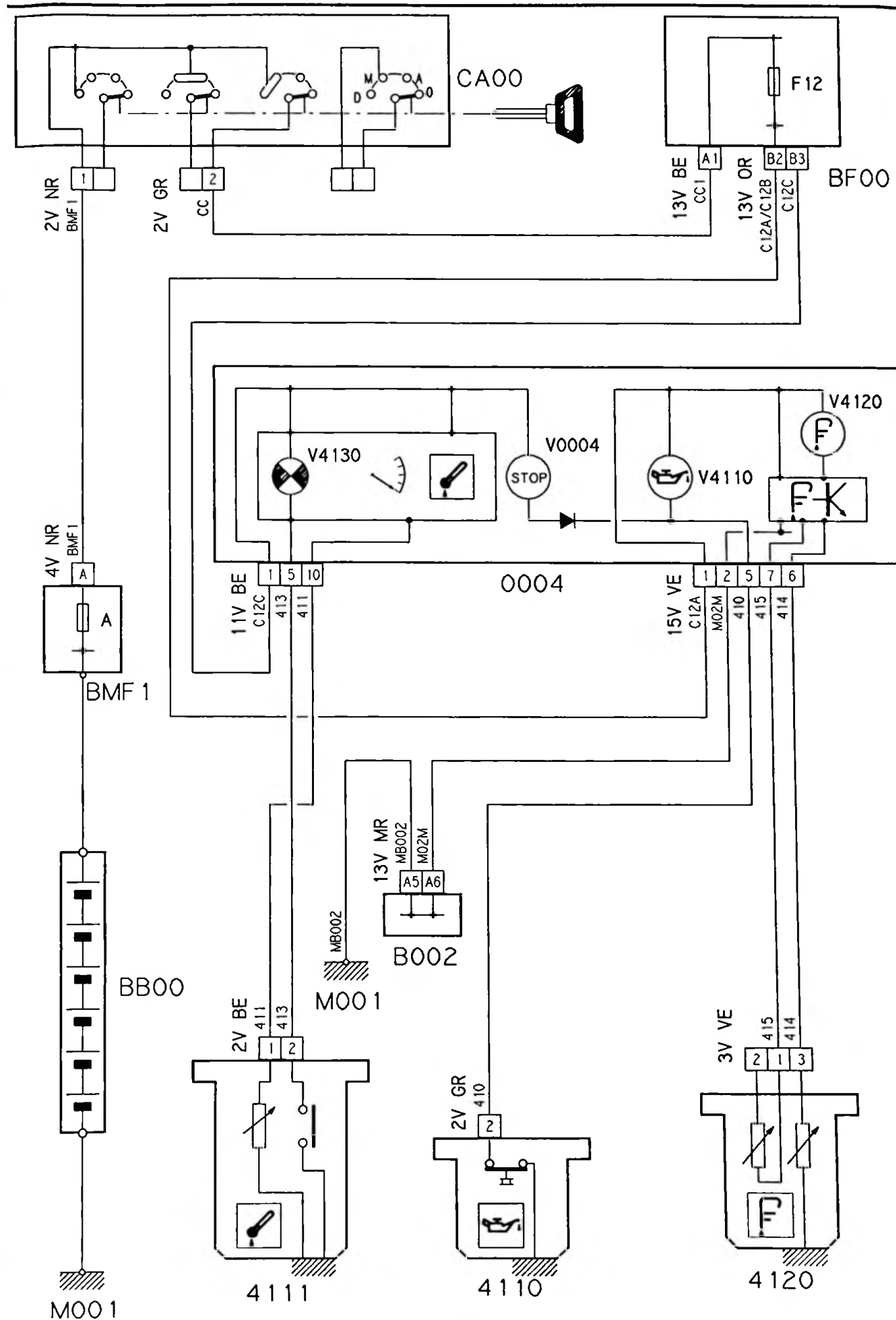

41.1

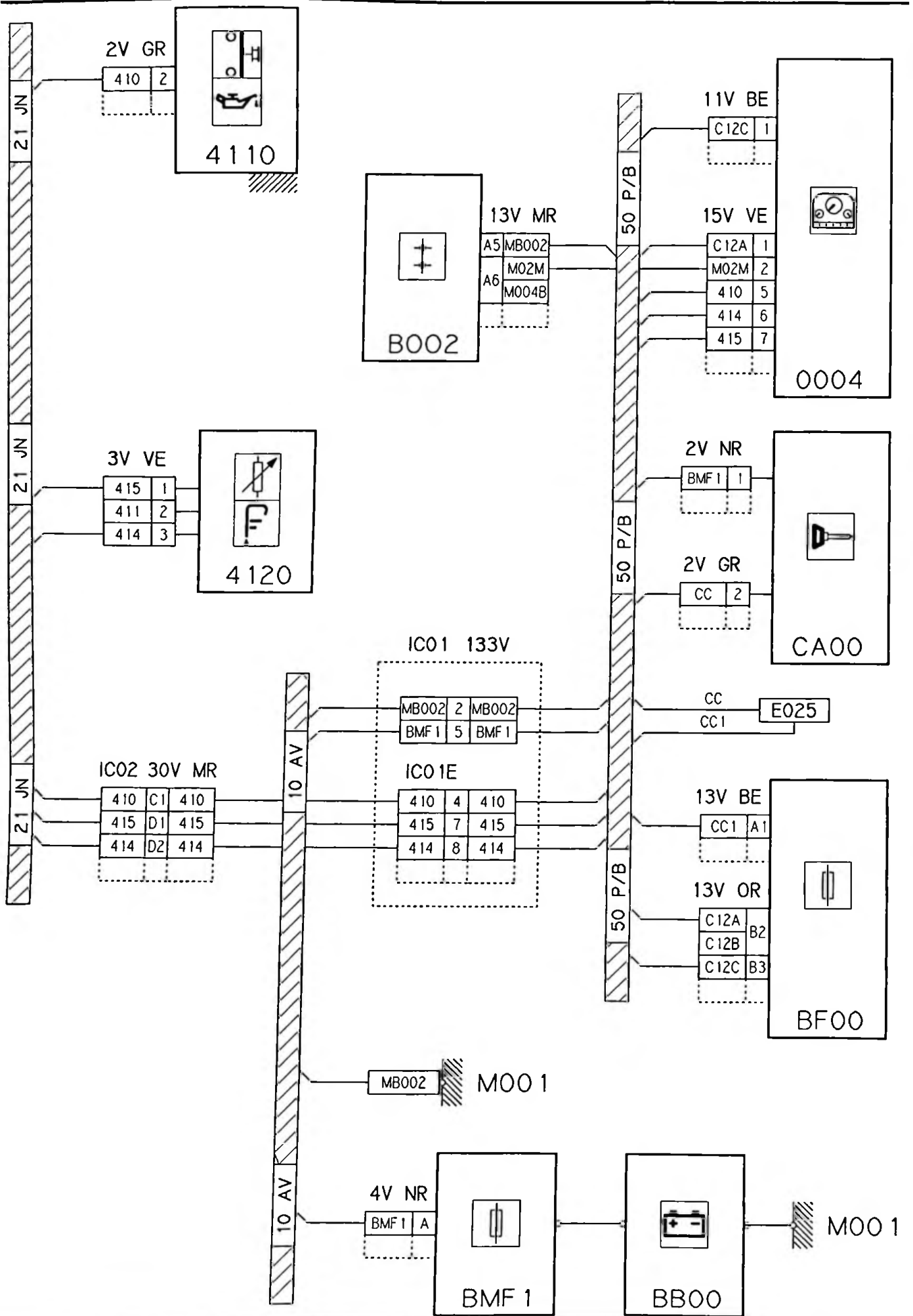

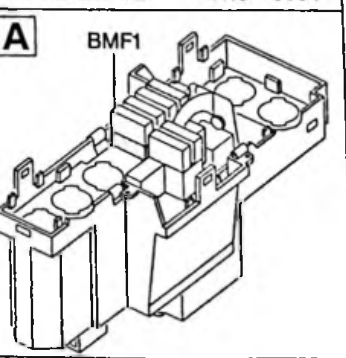
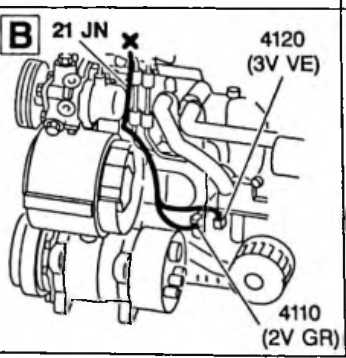
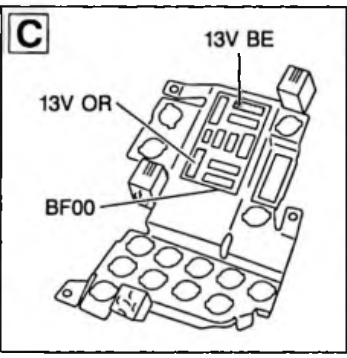
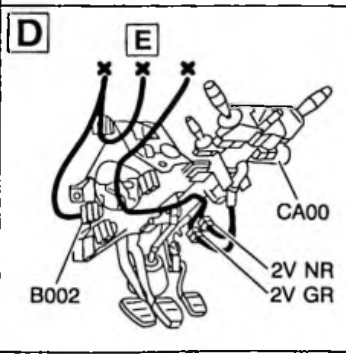
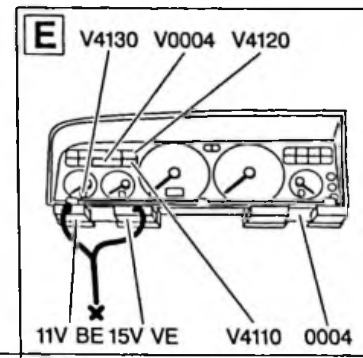
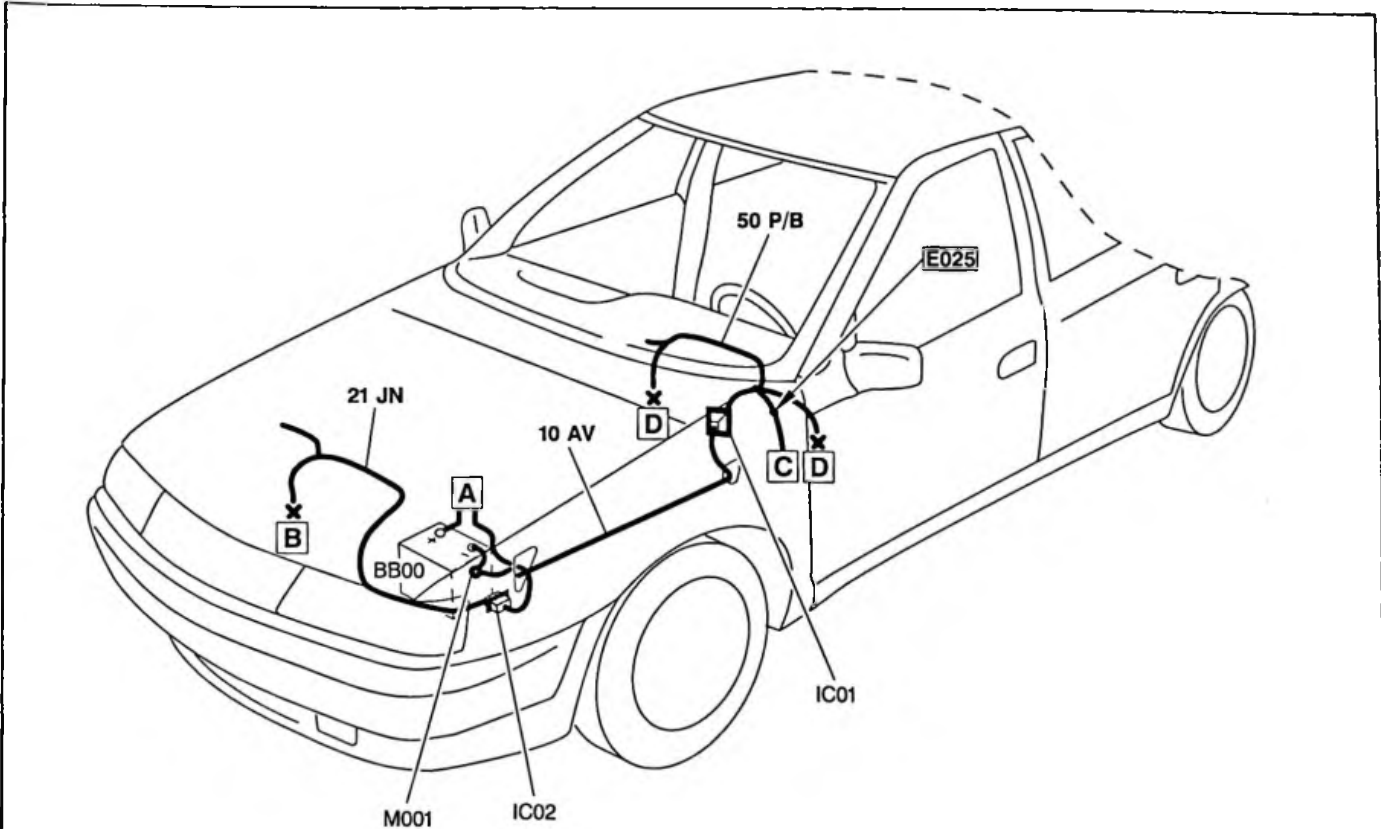

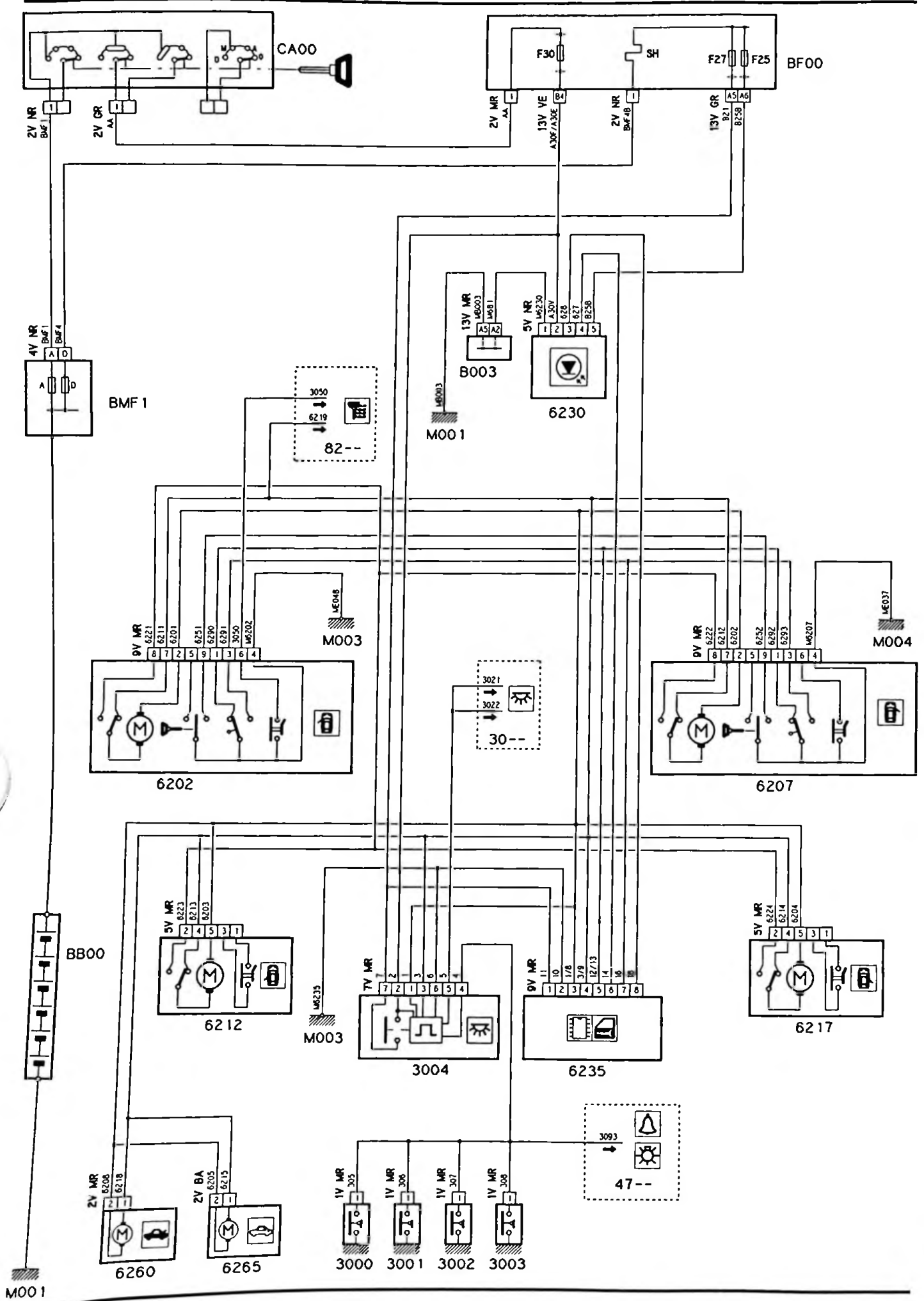

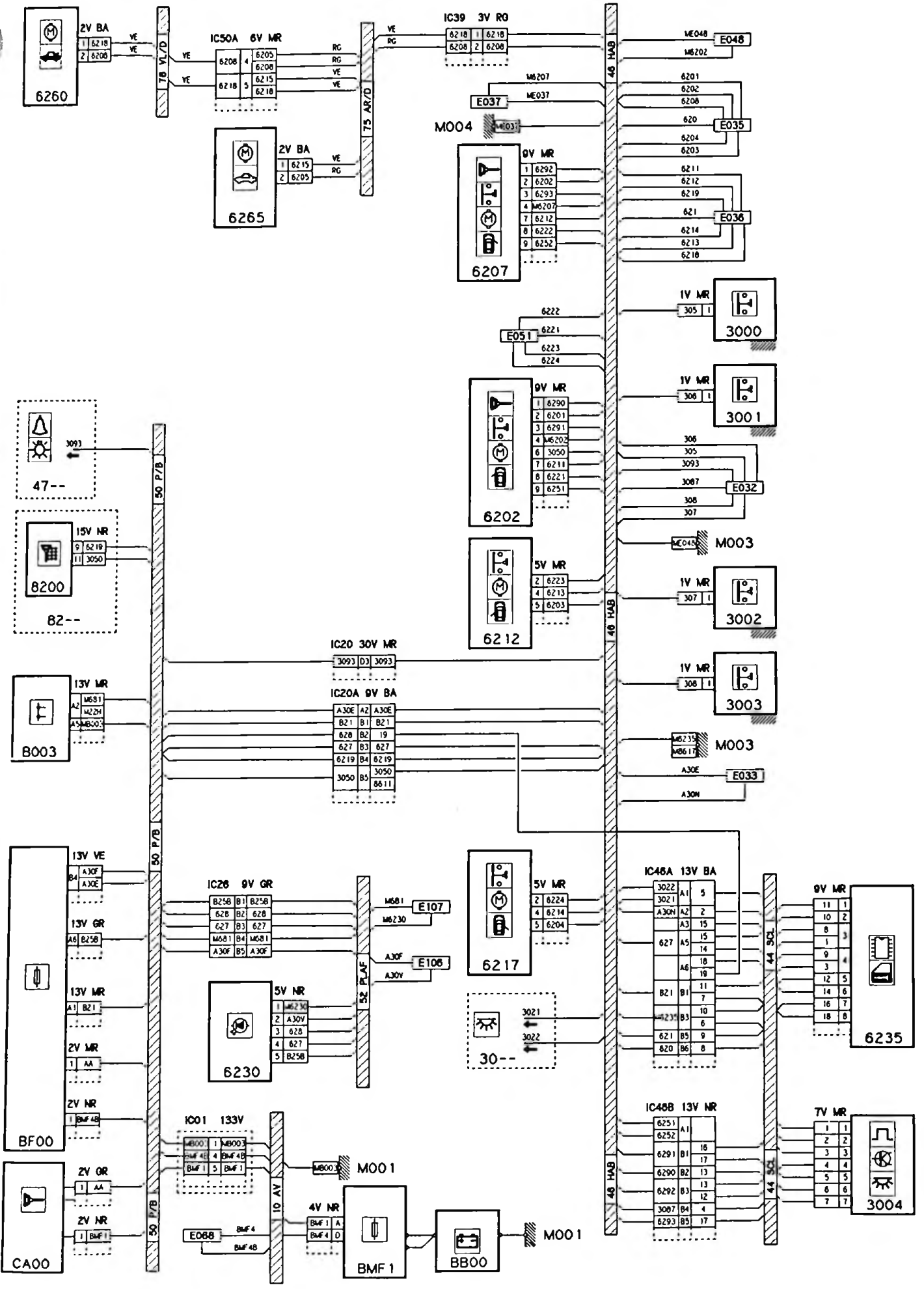

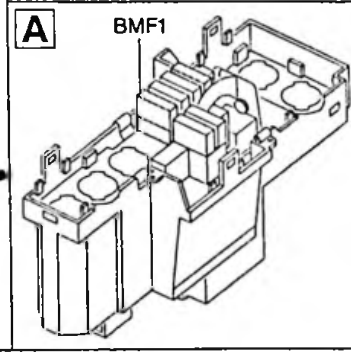
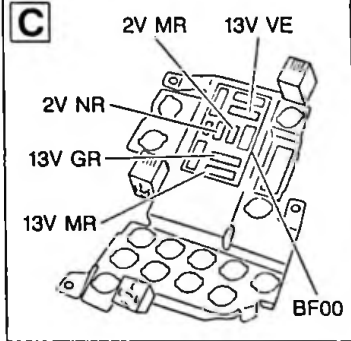
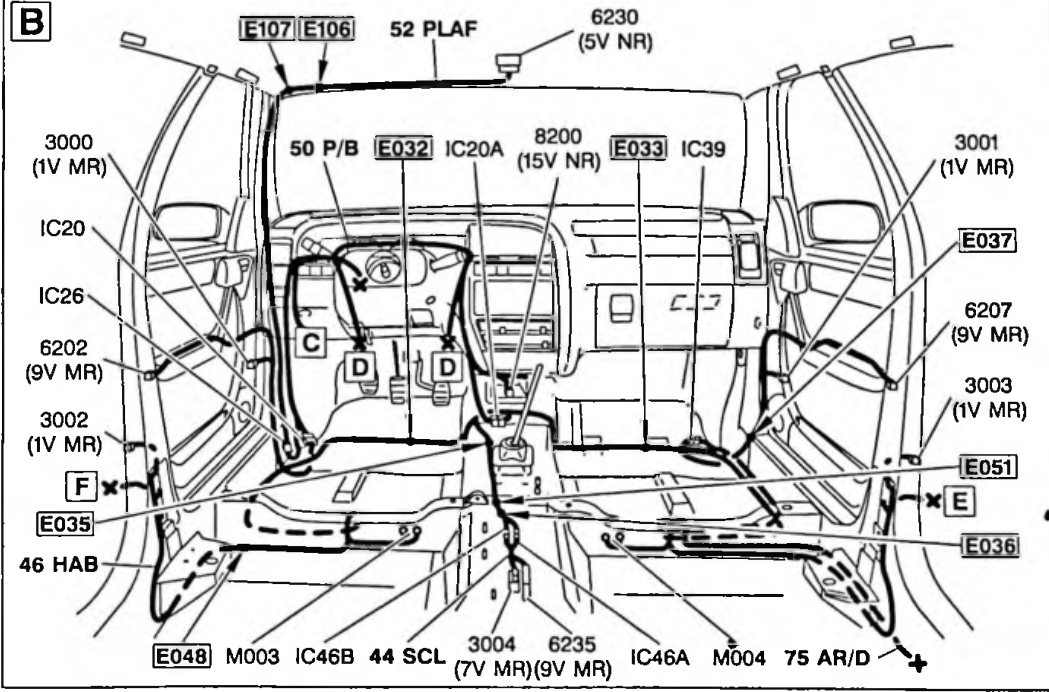
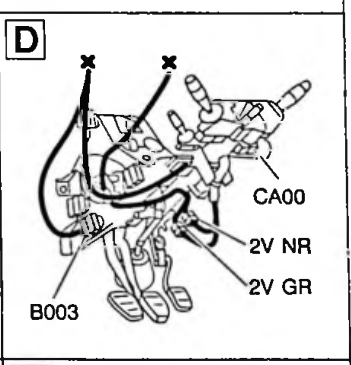
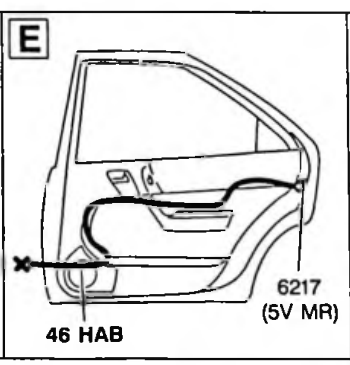
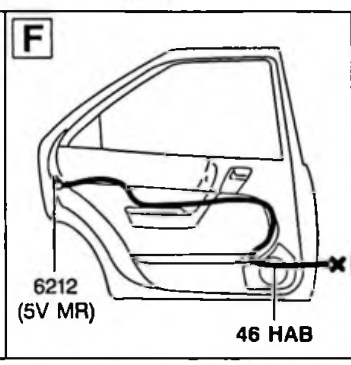
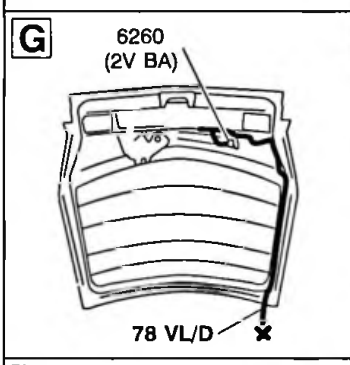
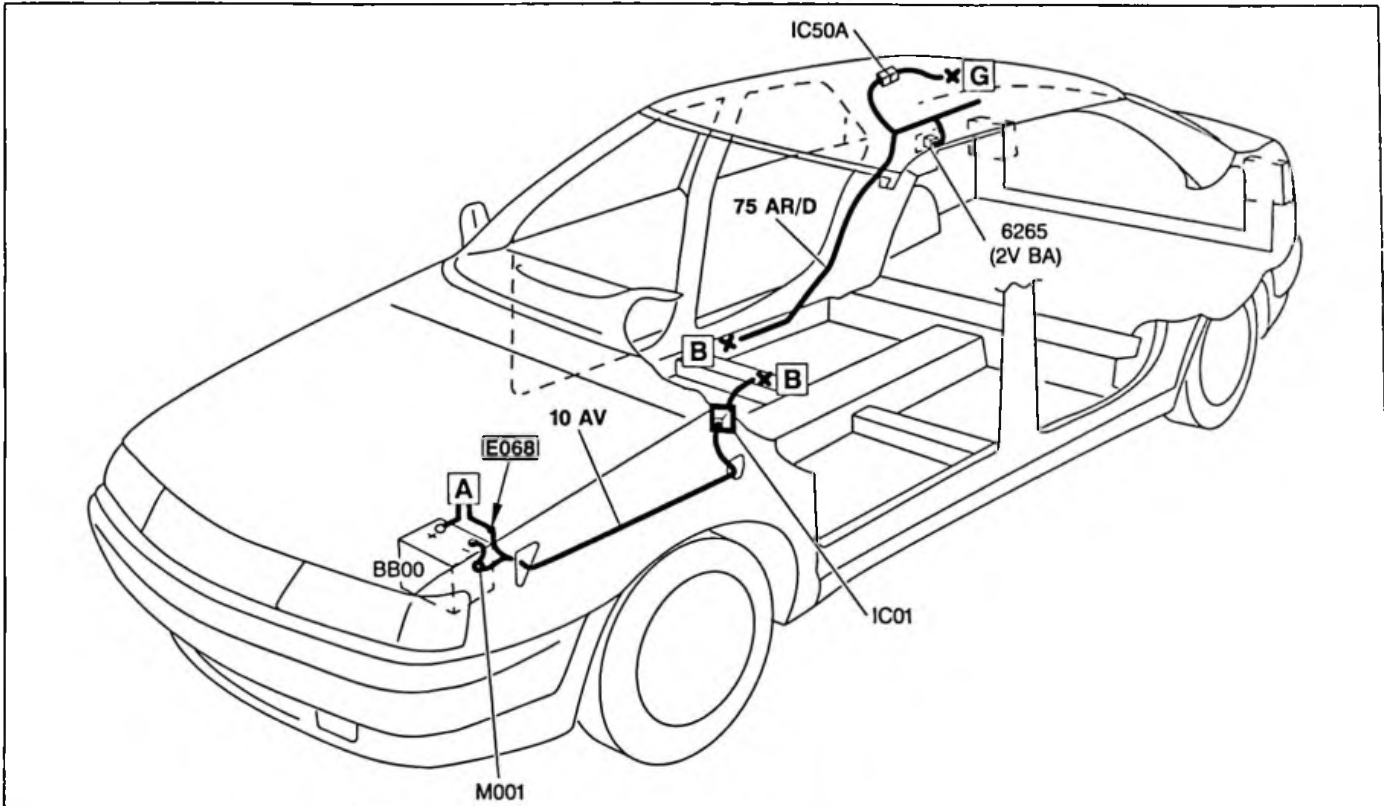

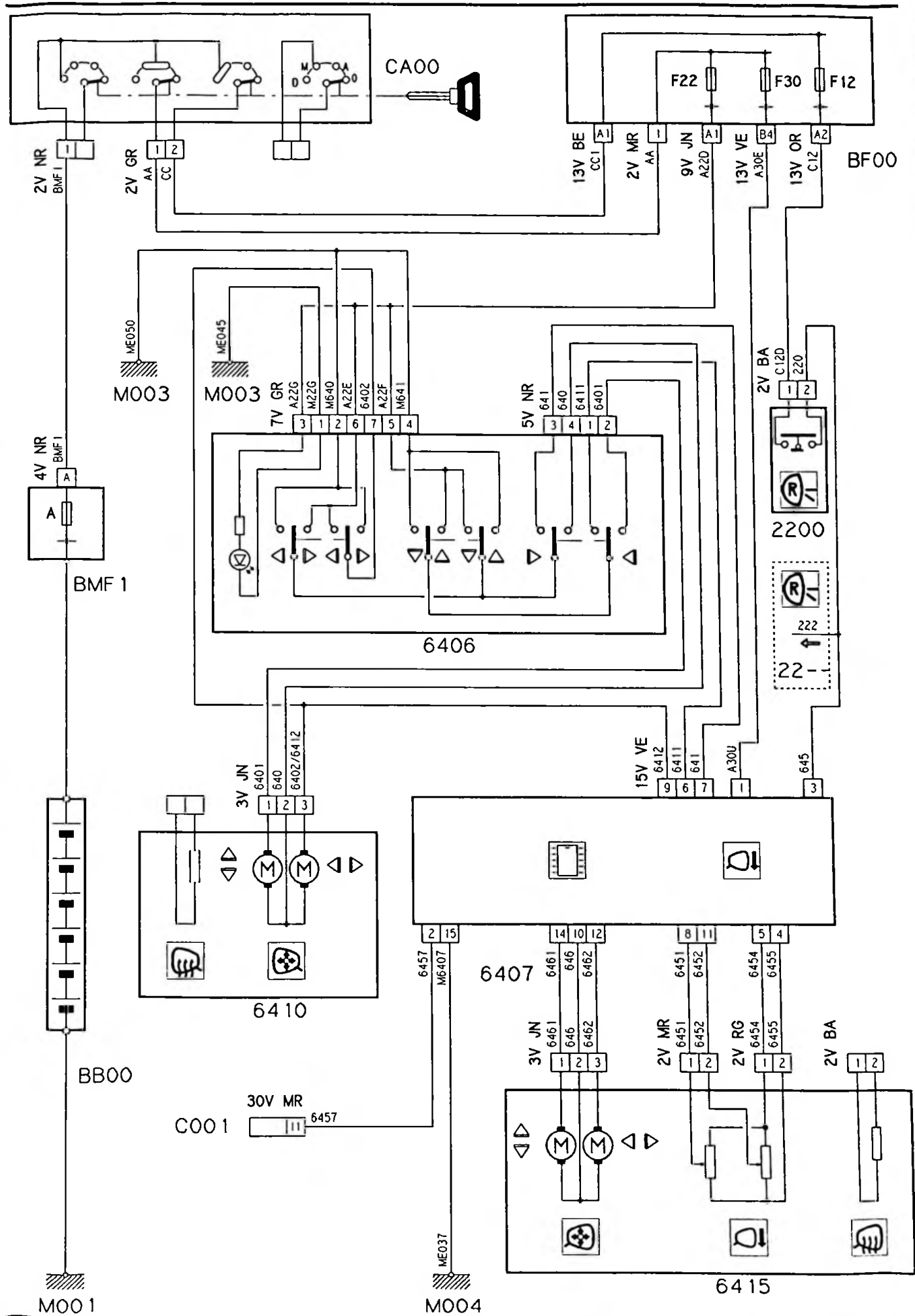

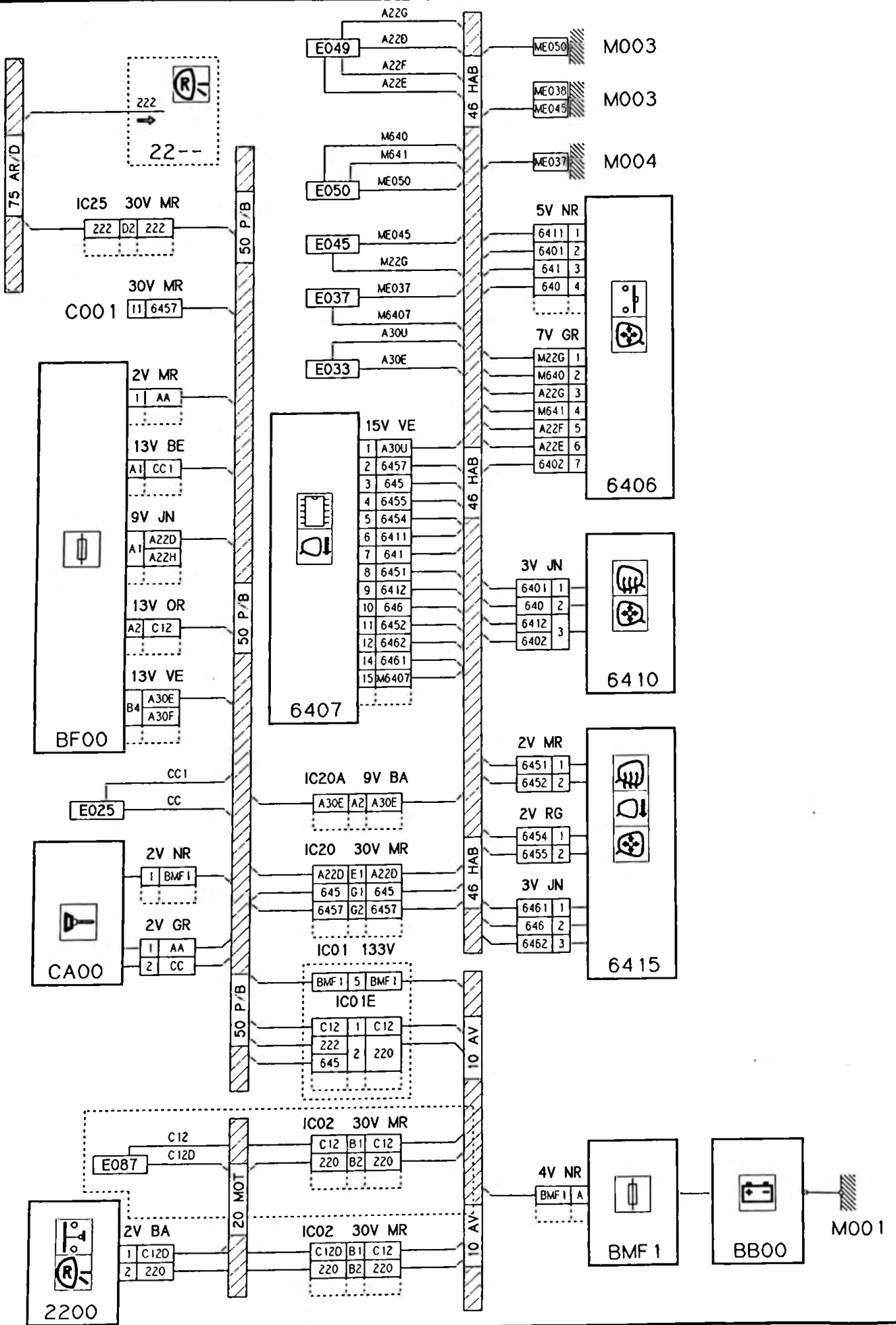

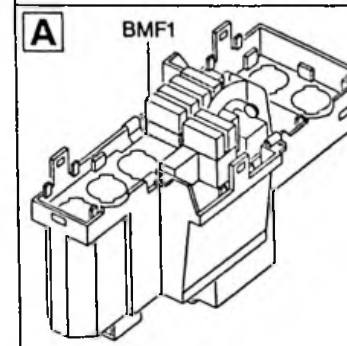
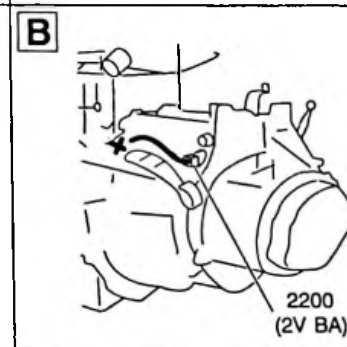
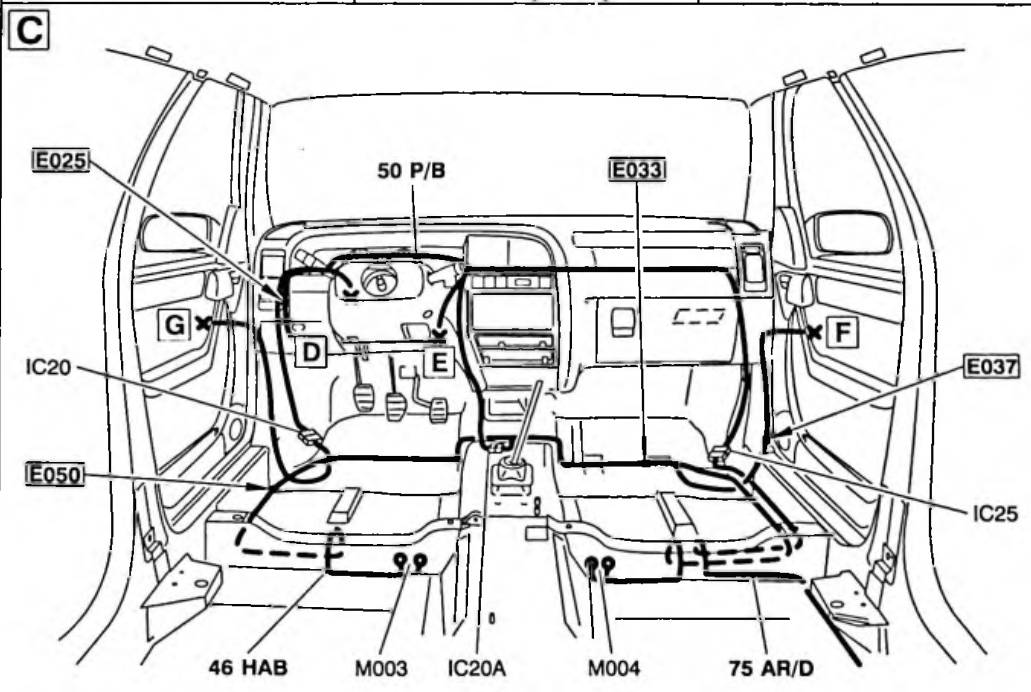
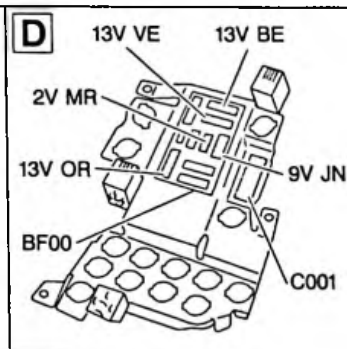
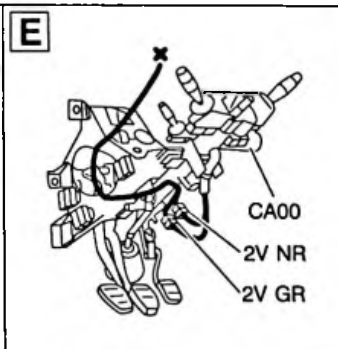
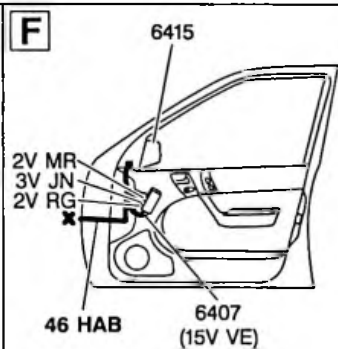
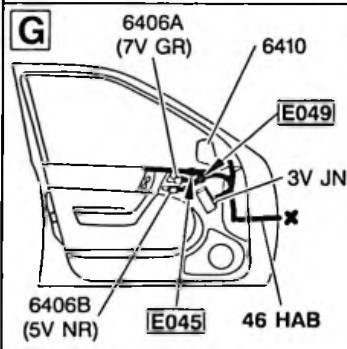
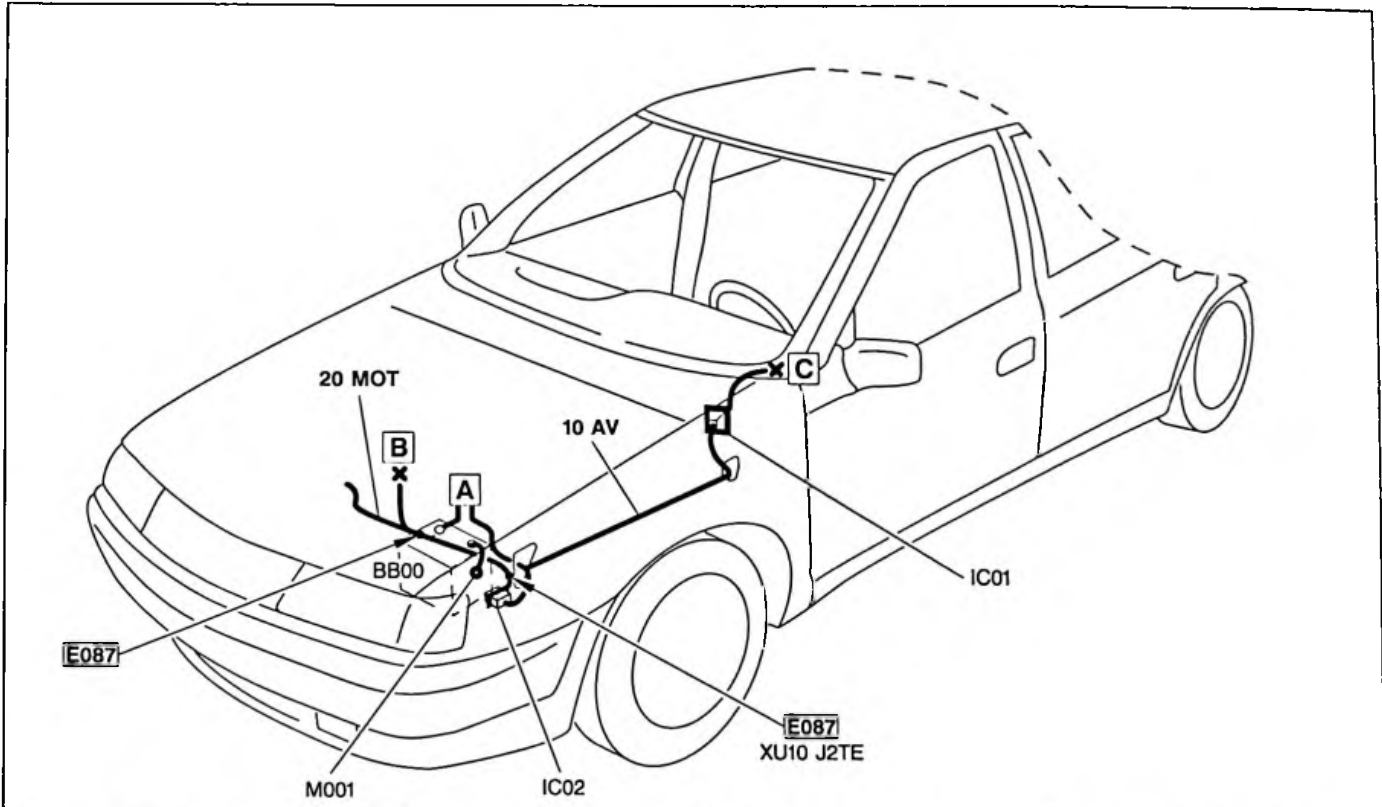

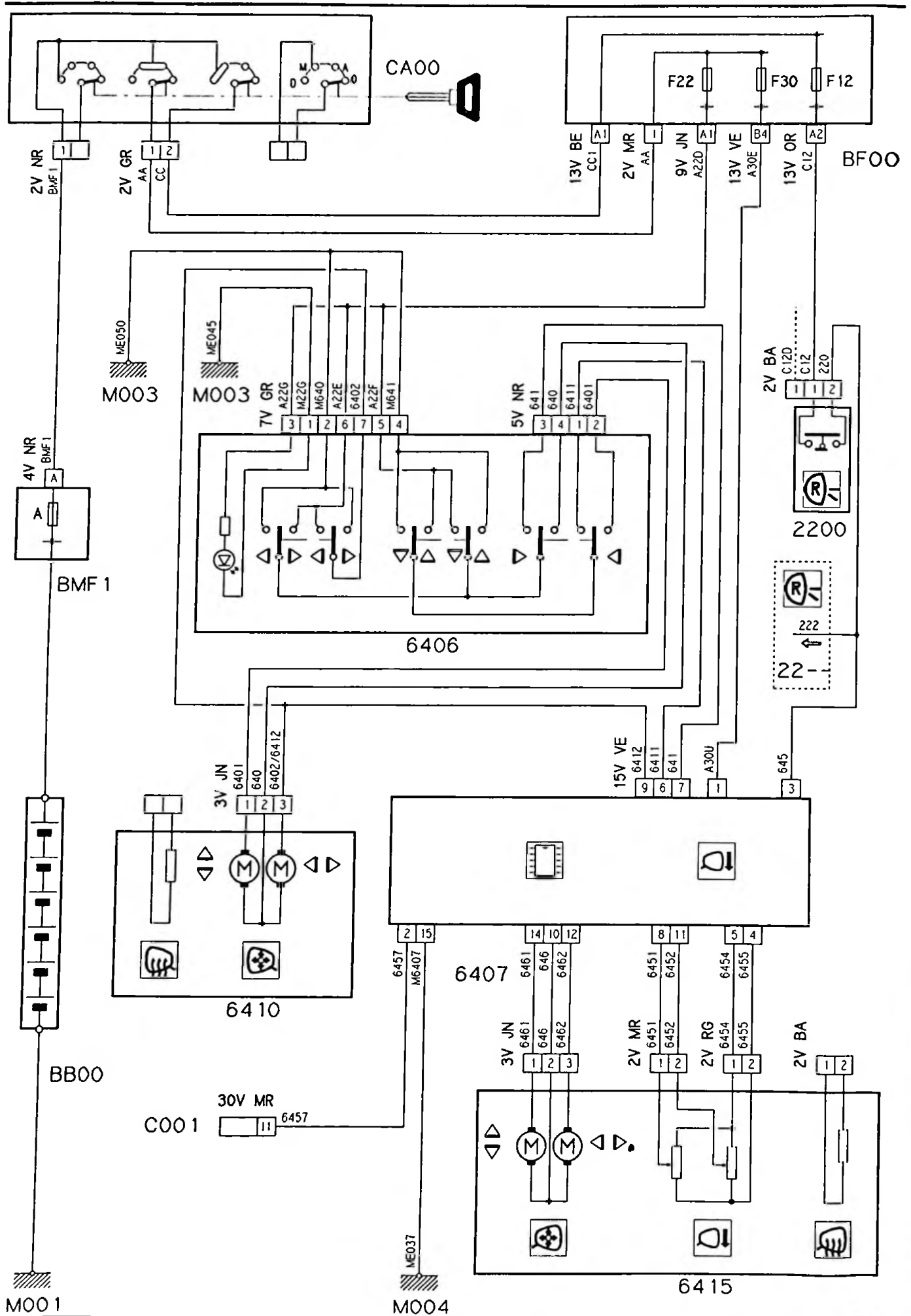

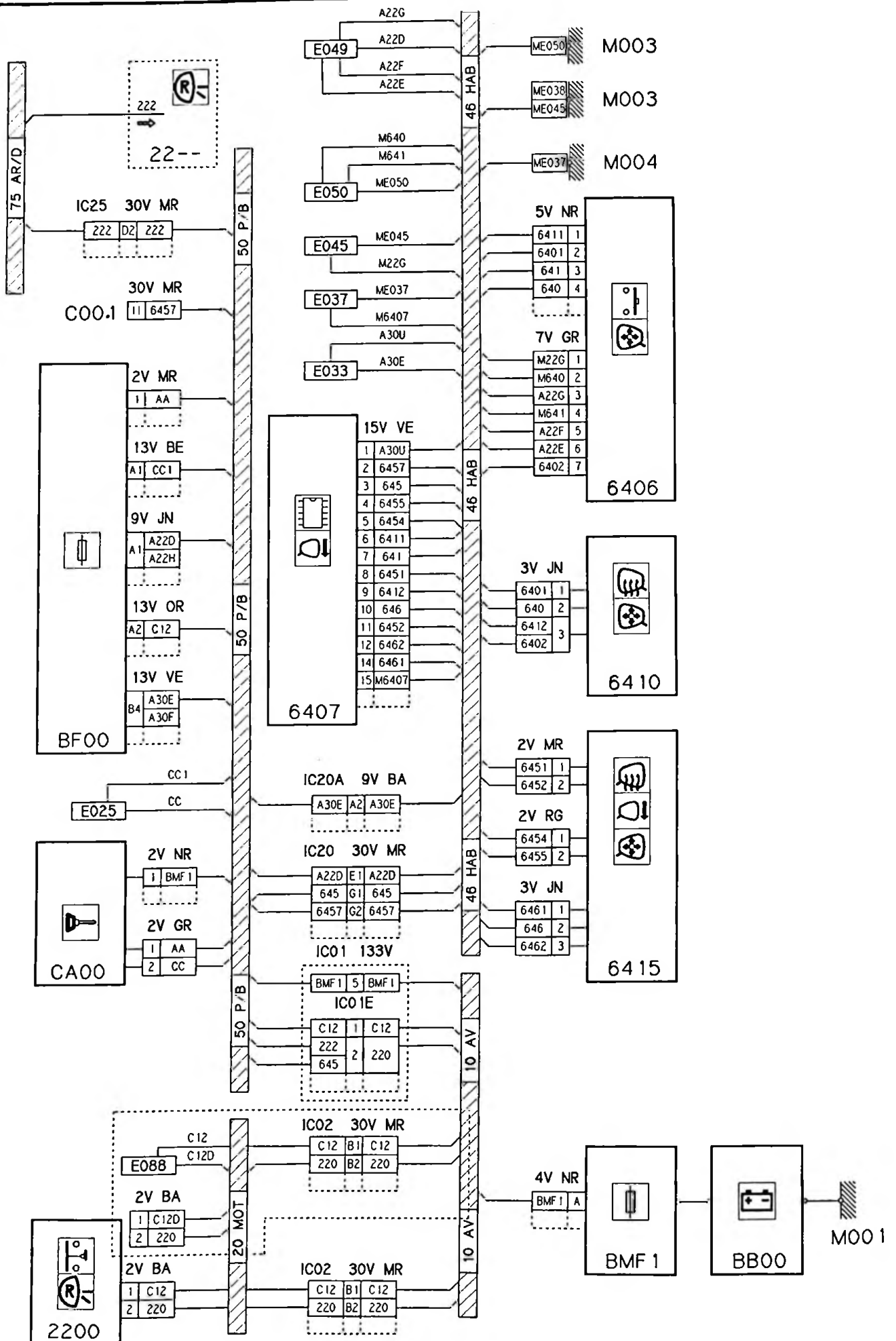

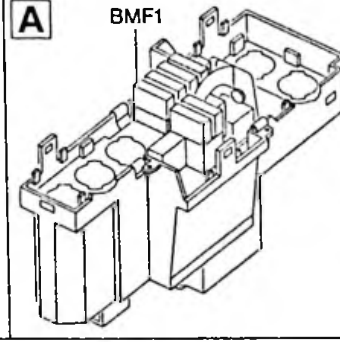
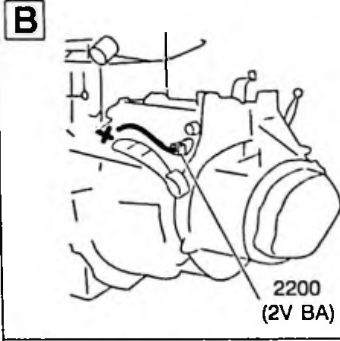
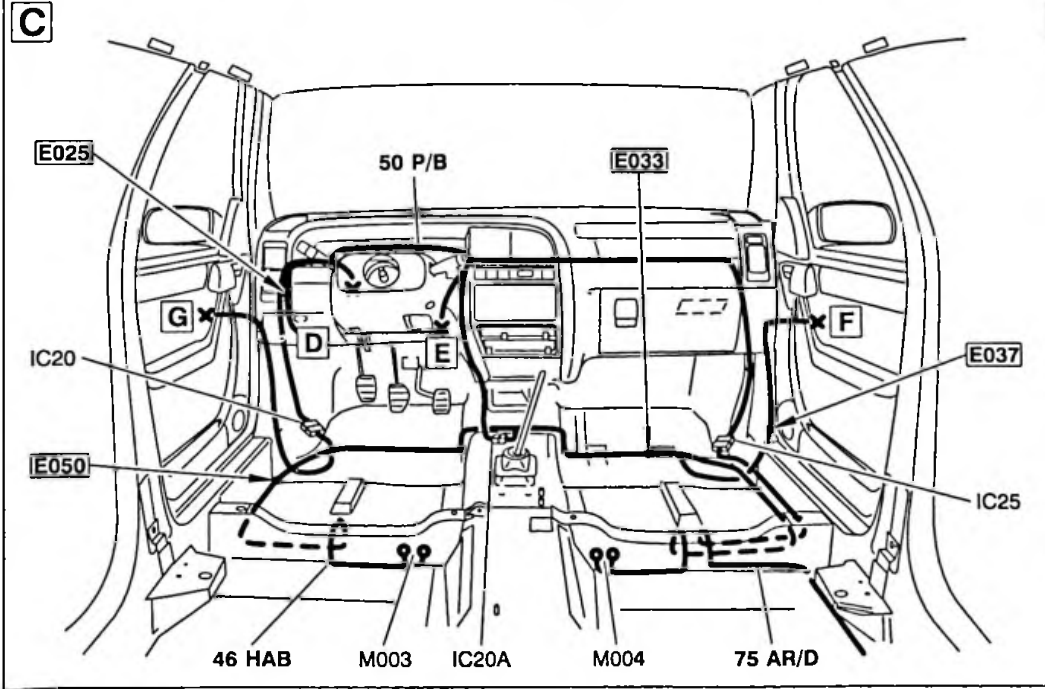
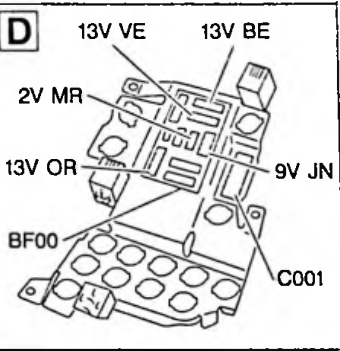
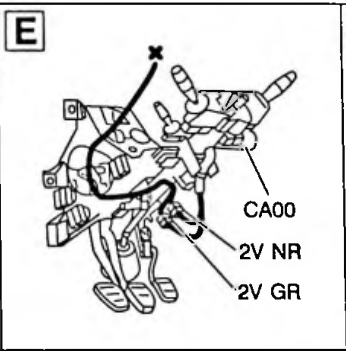
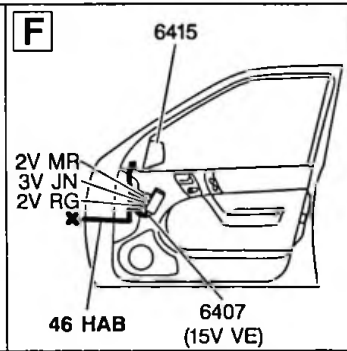
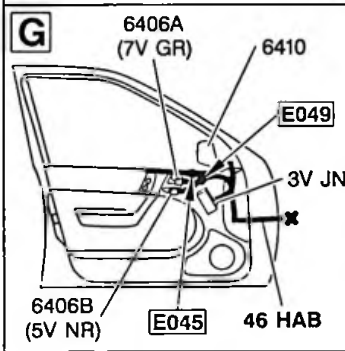
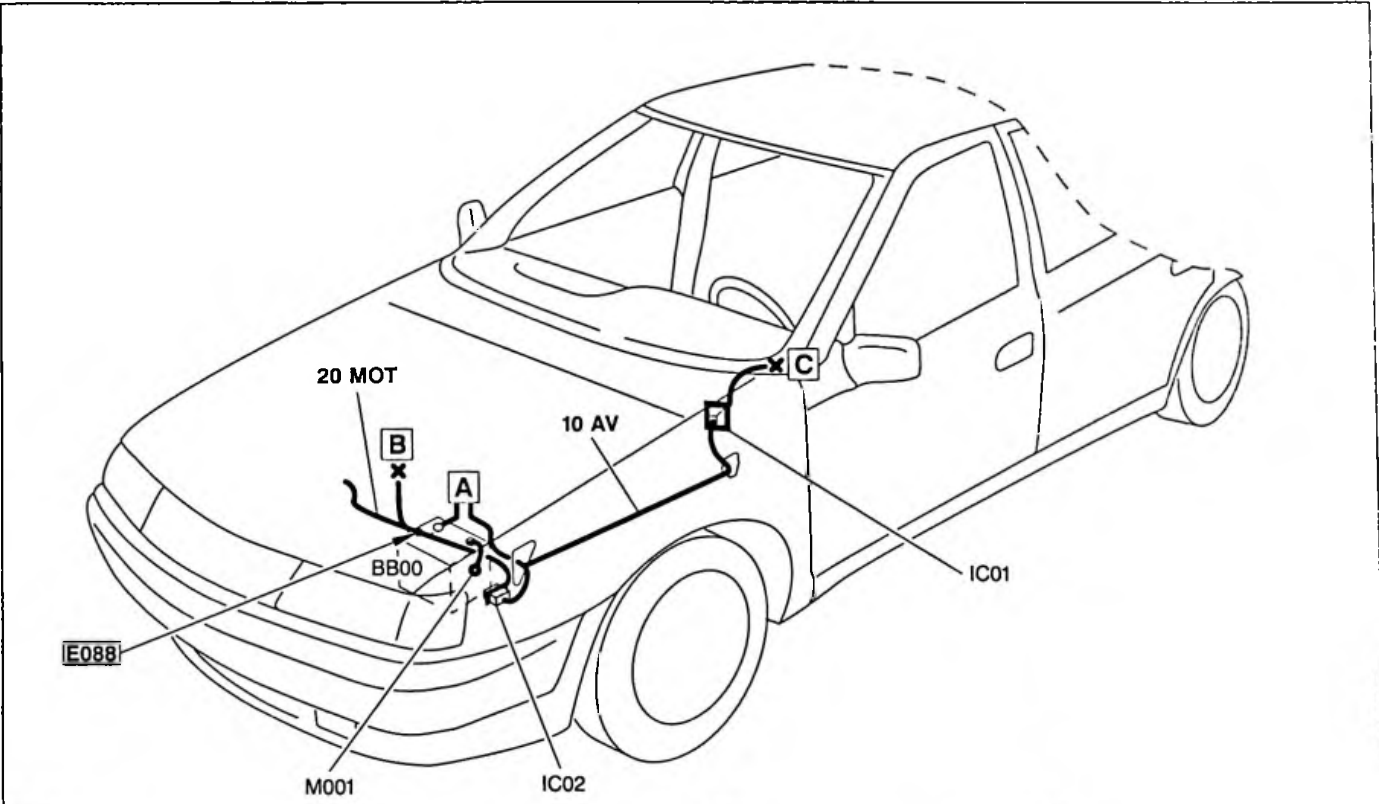

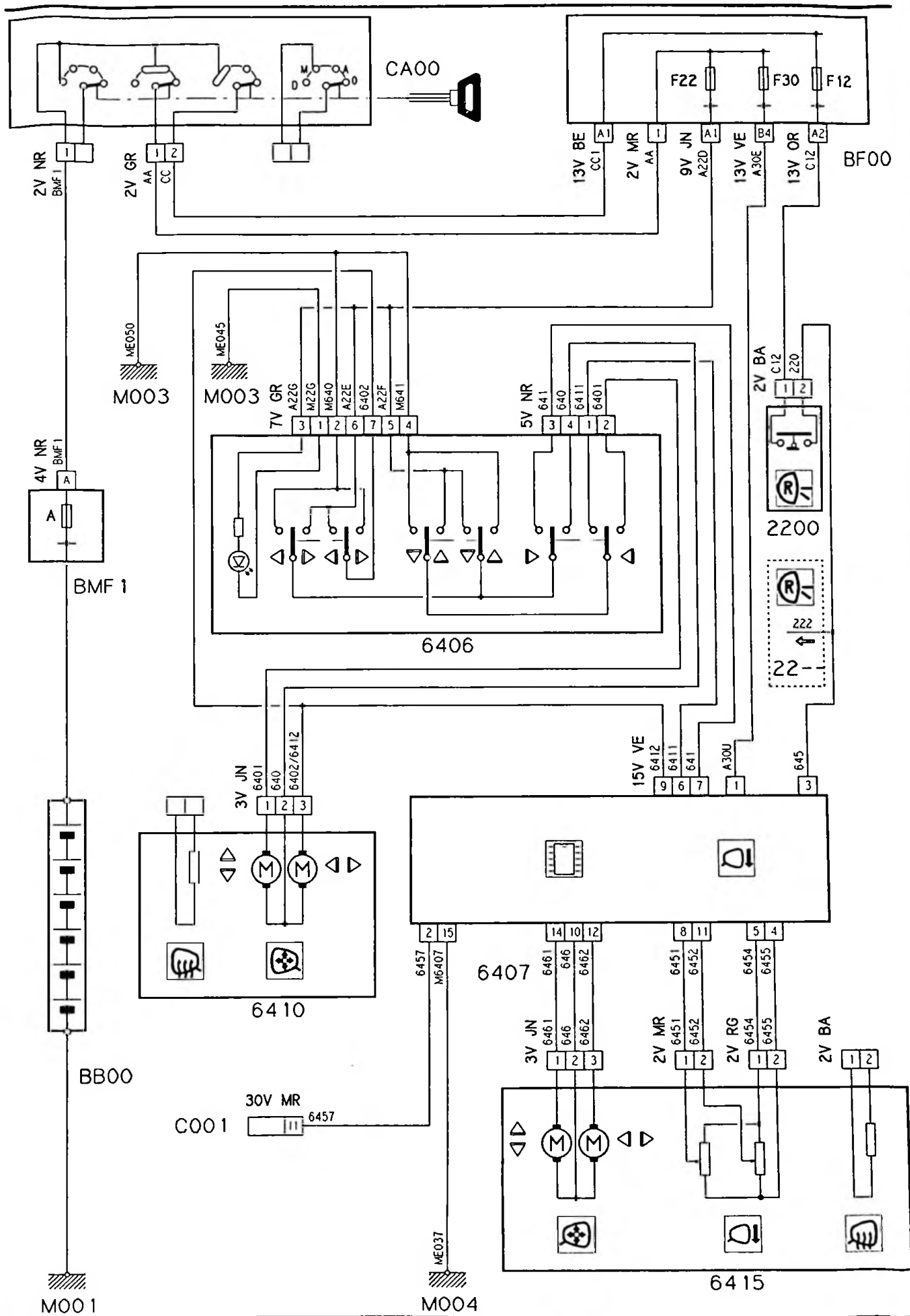

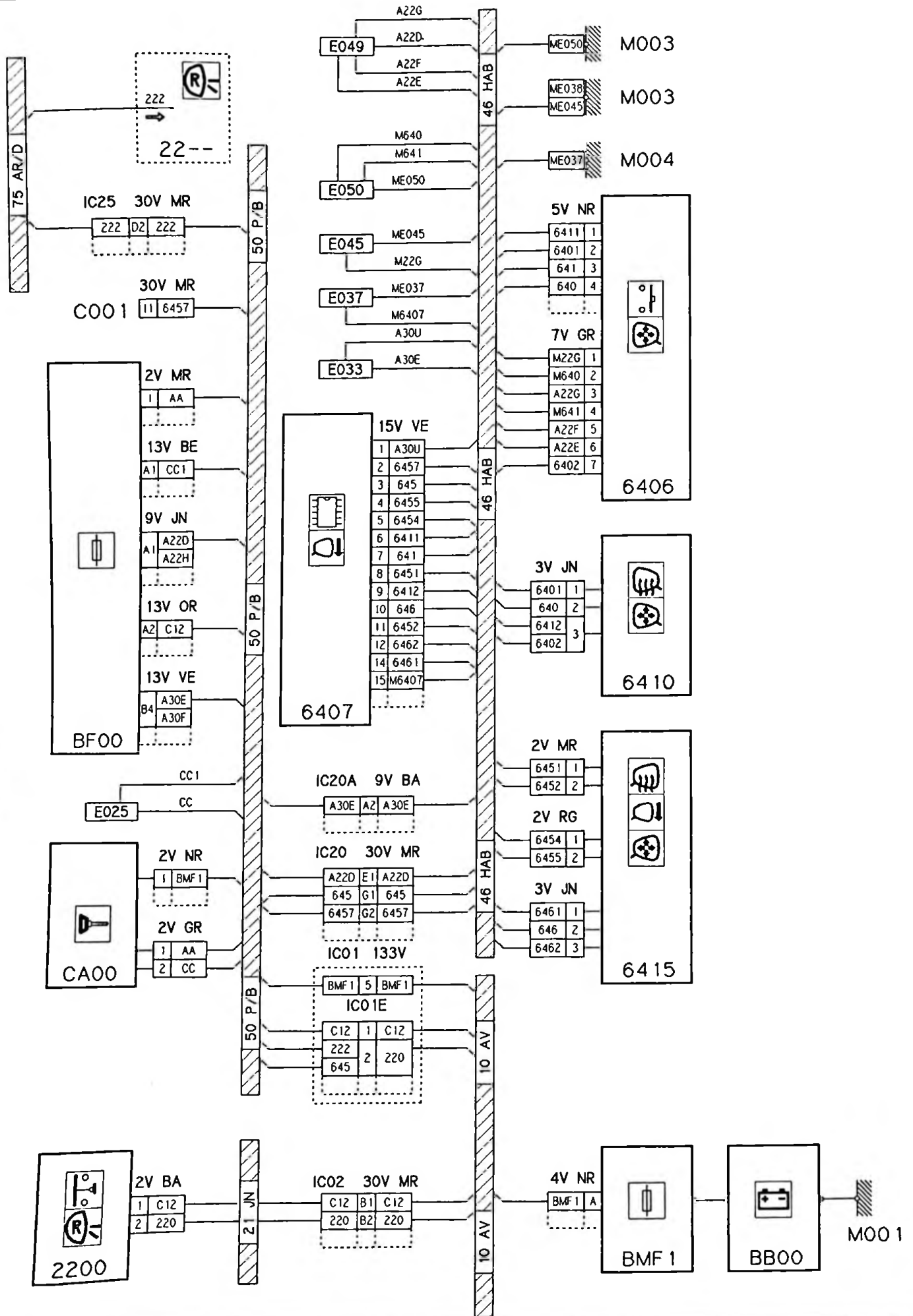

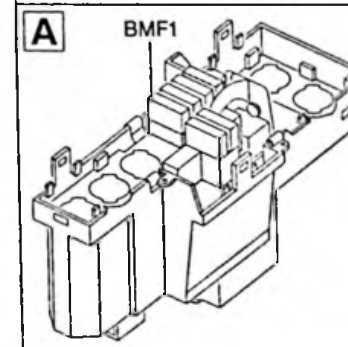
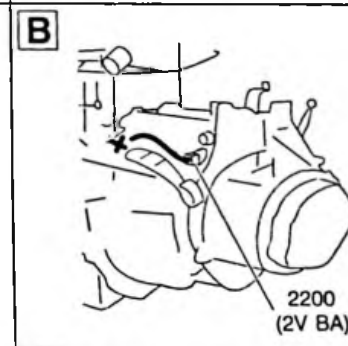
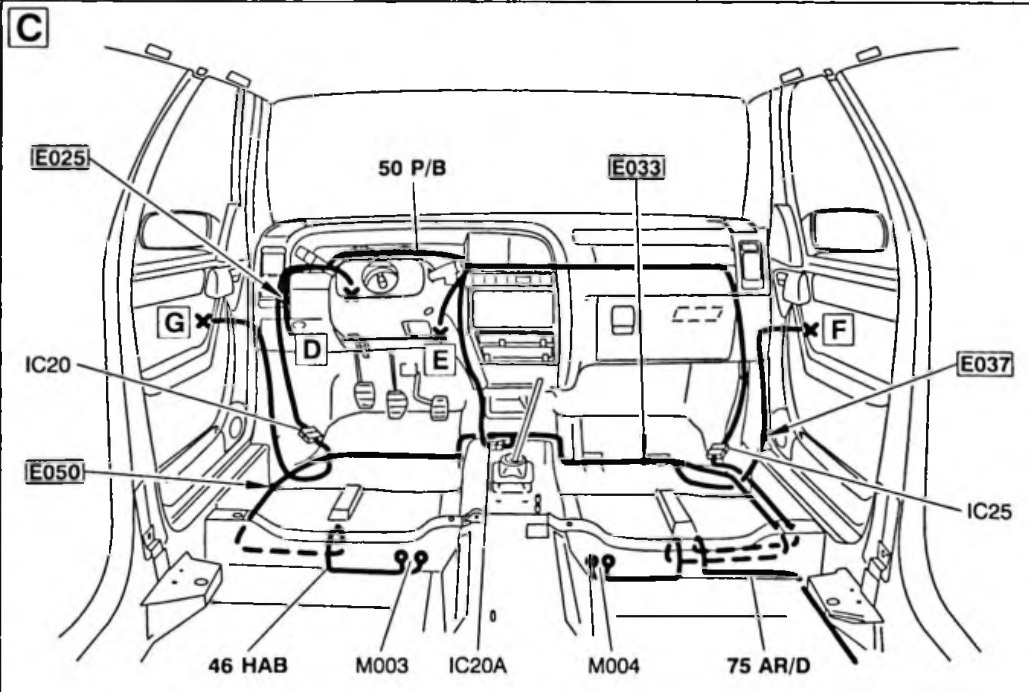
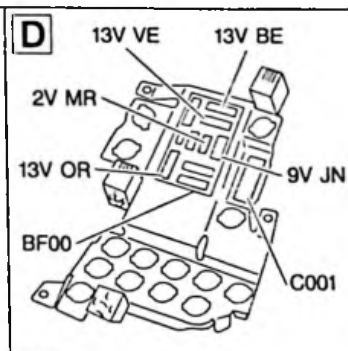
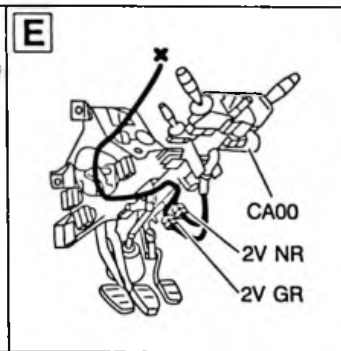
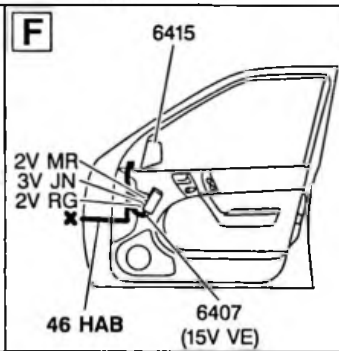
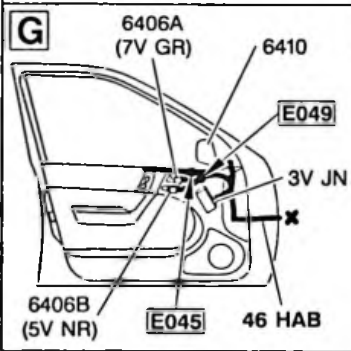
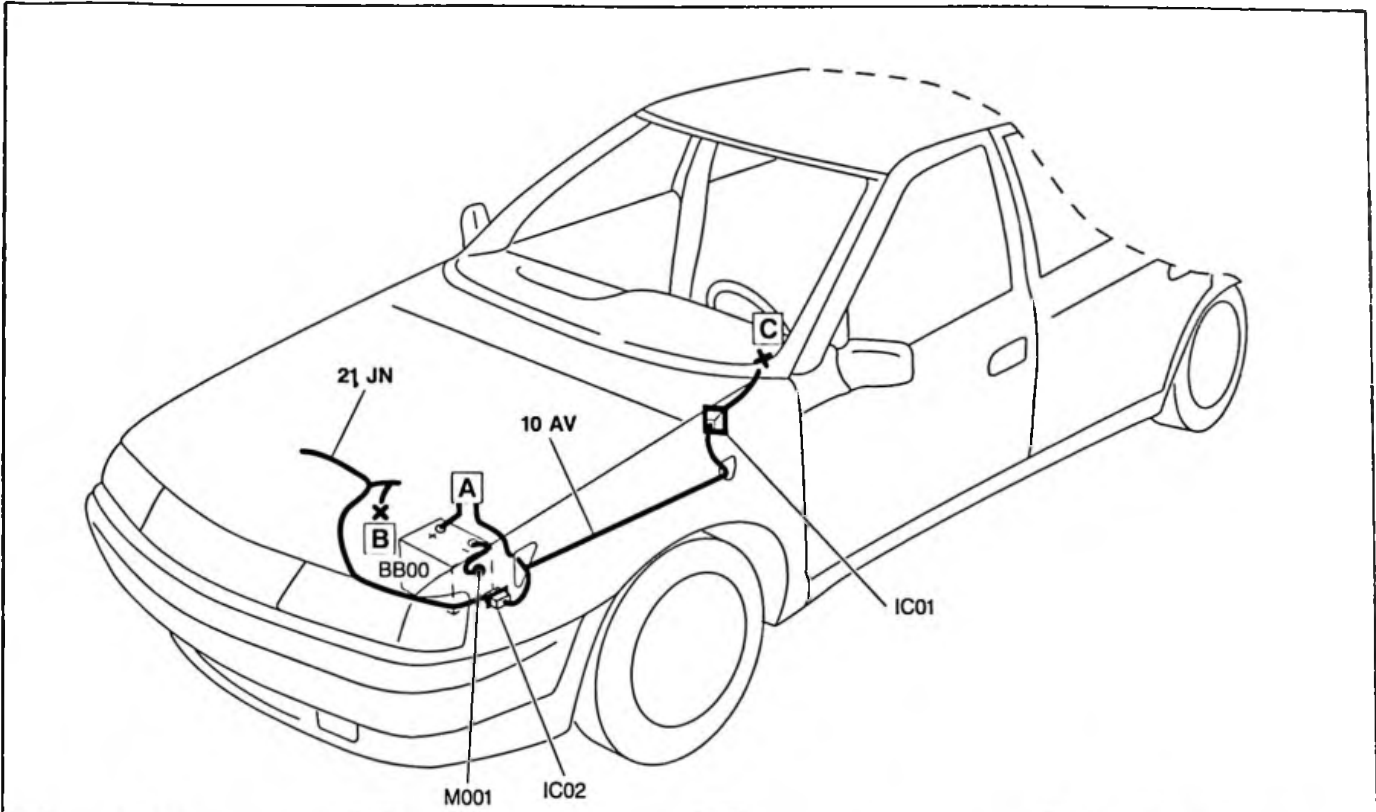

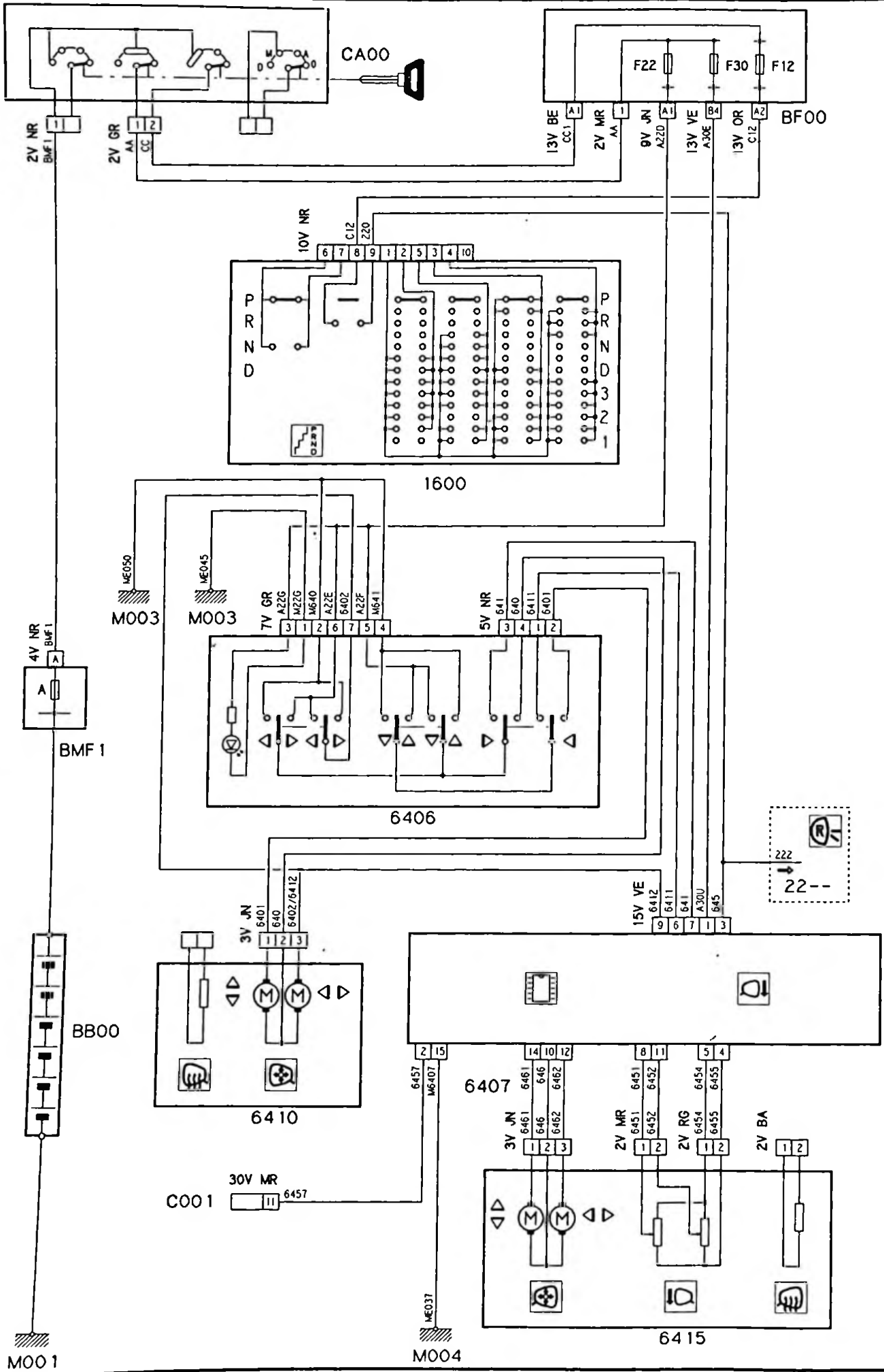

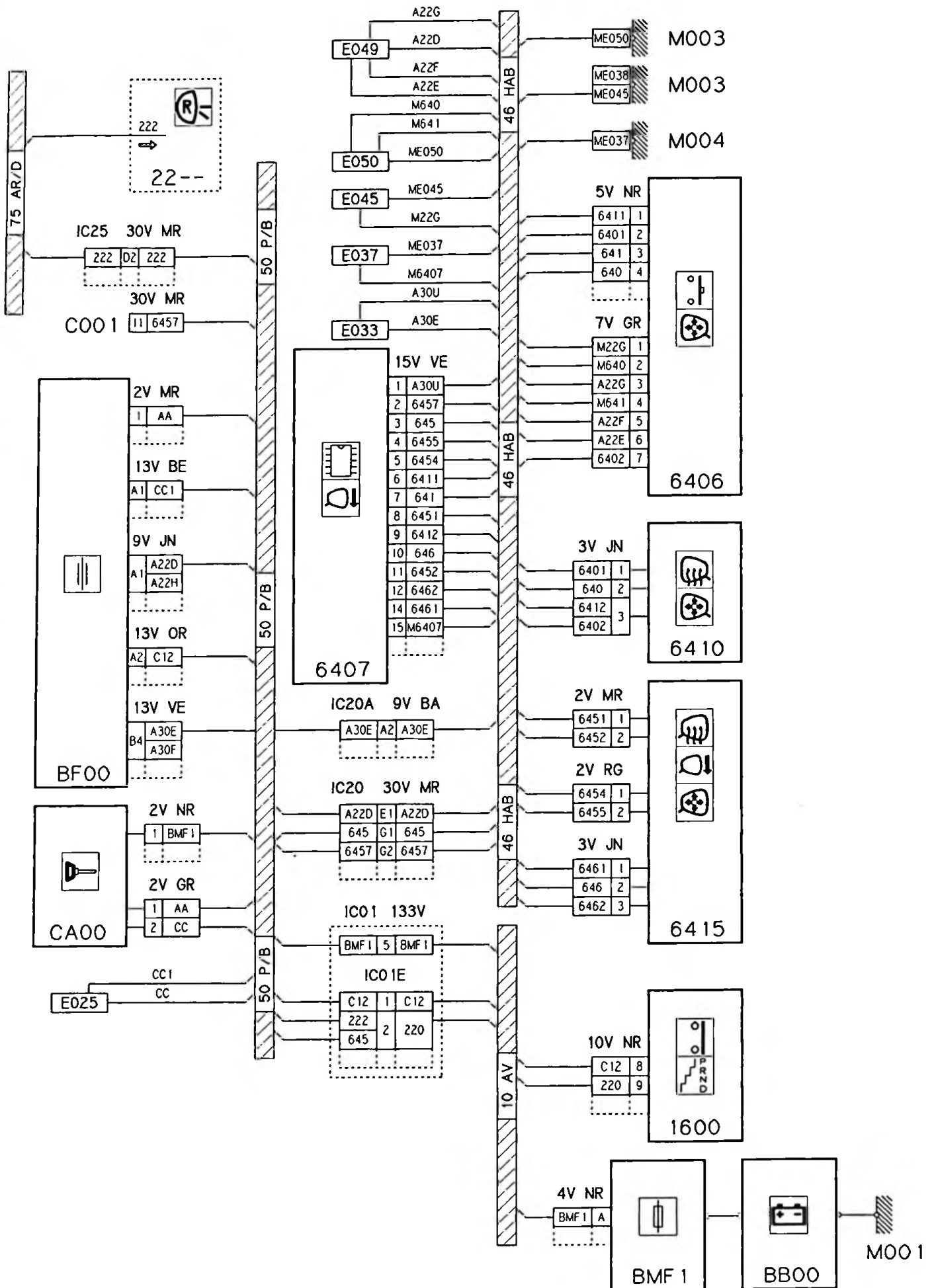

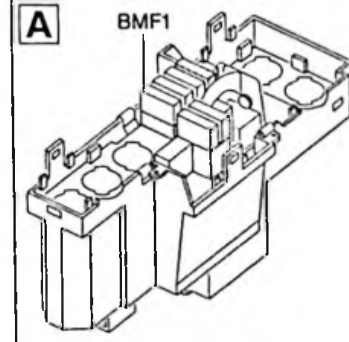
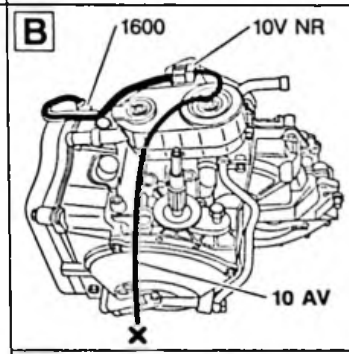
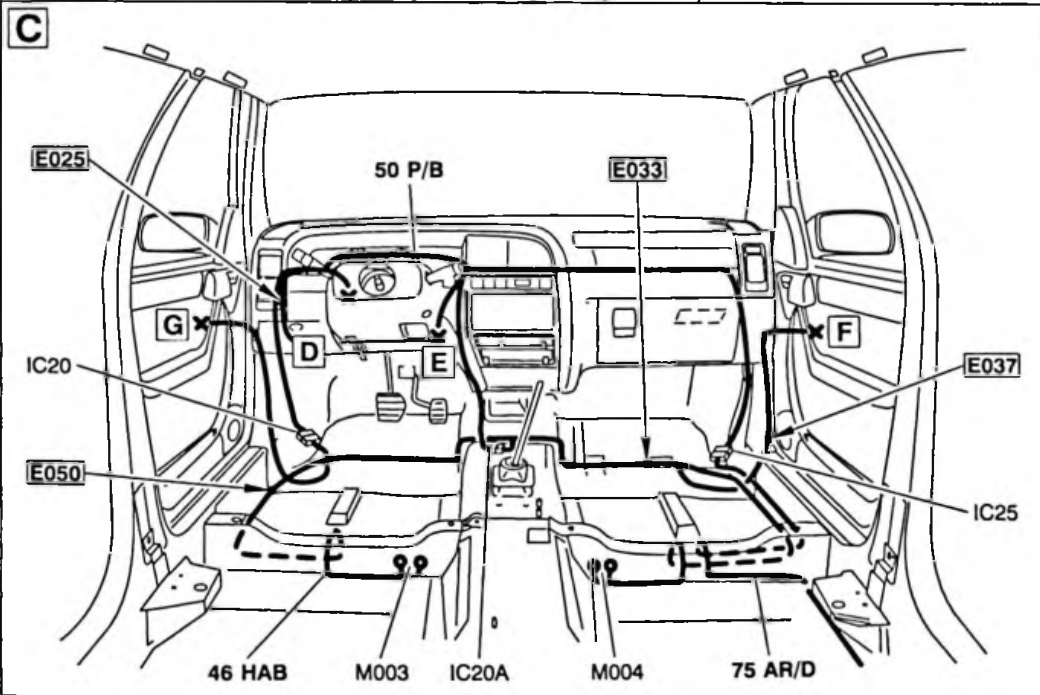
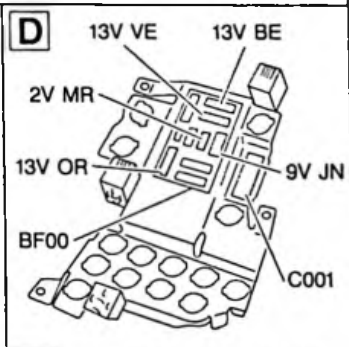
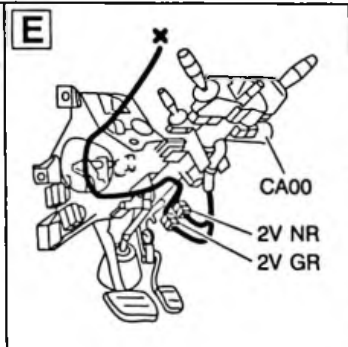
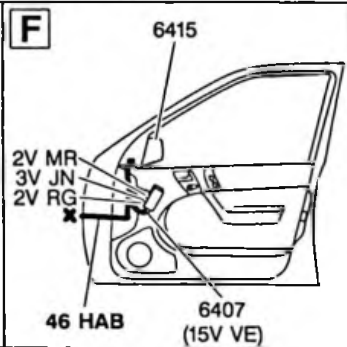
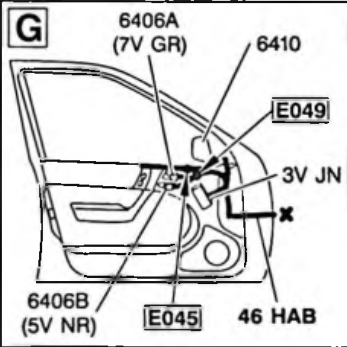
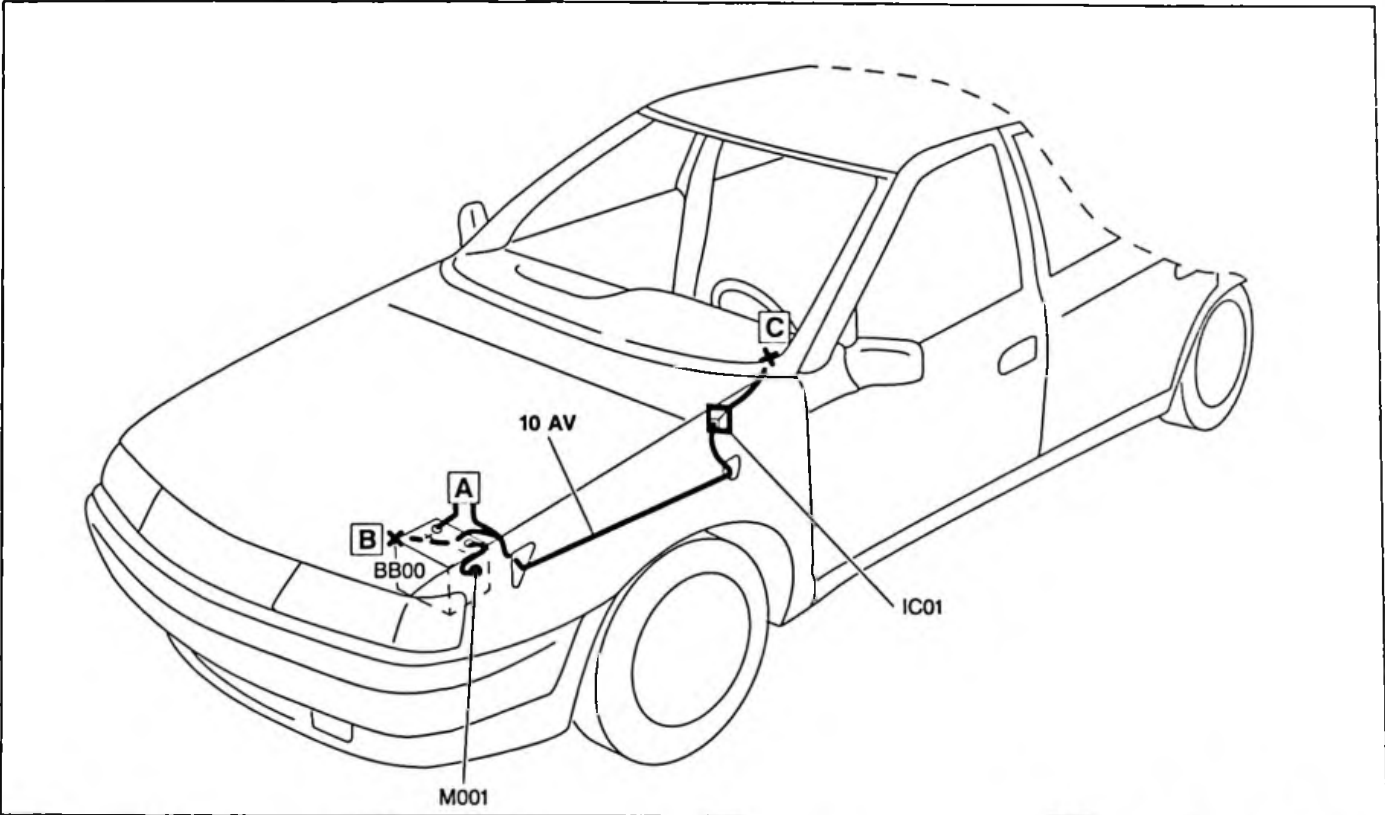

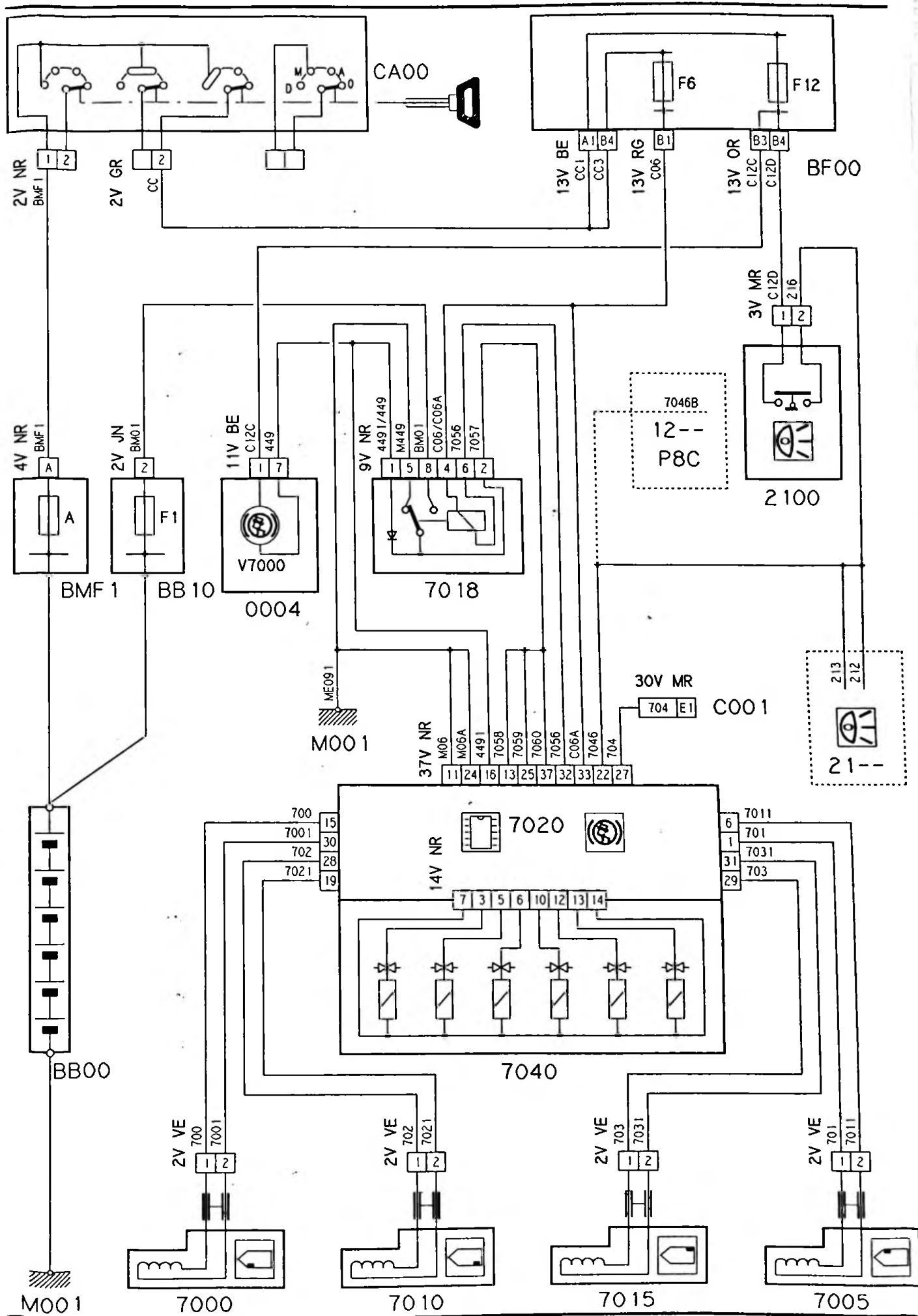

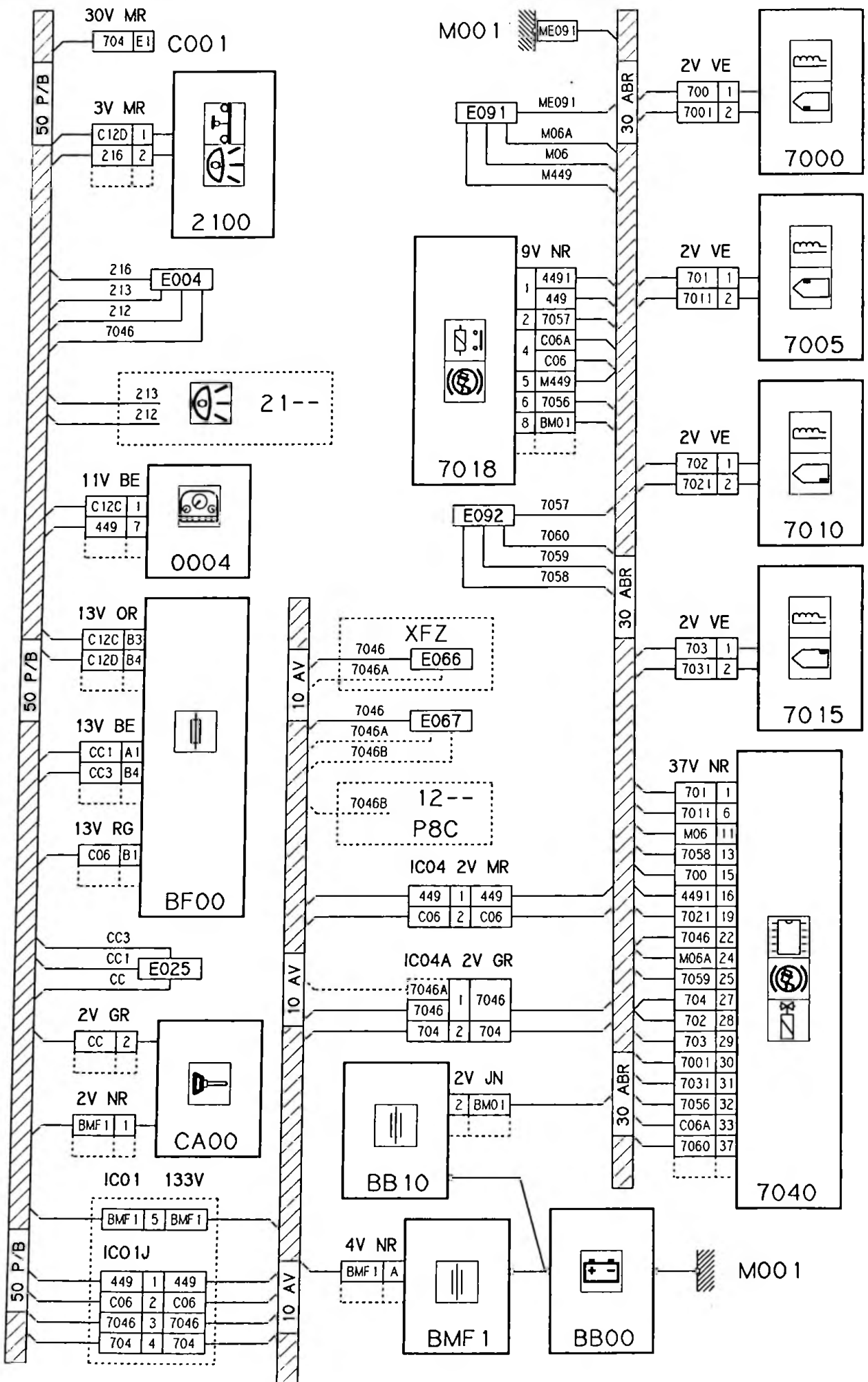

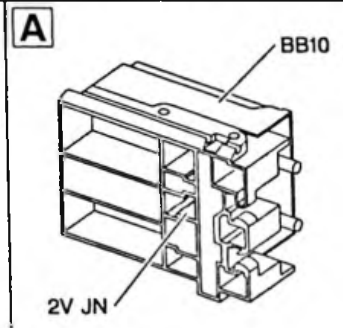
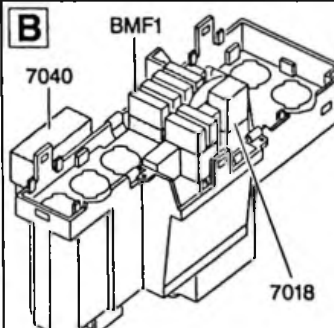
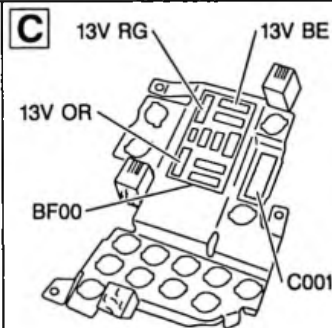
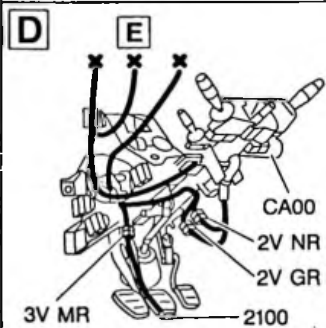
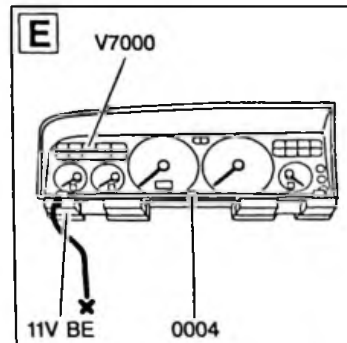
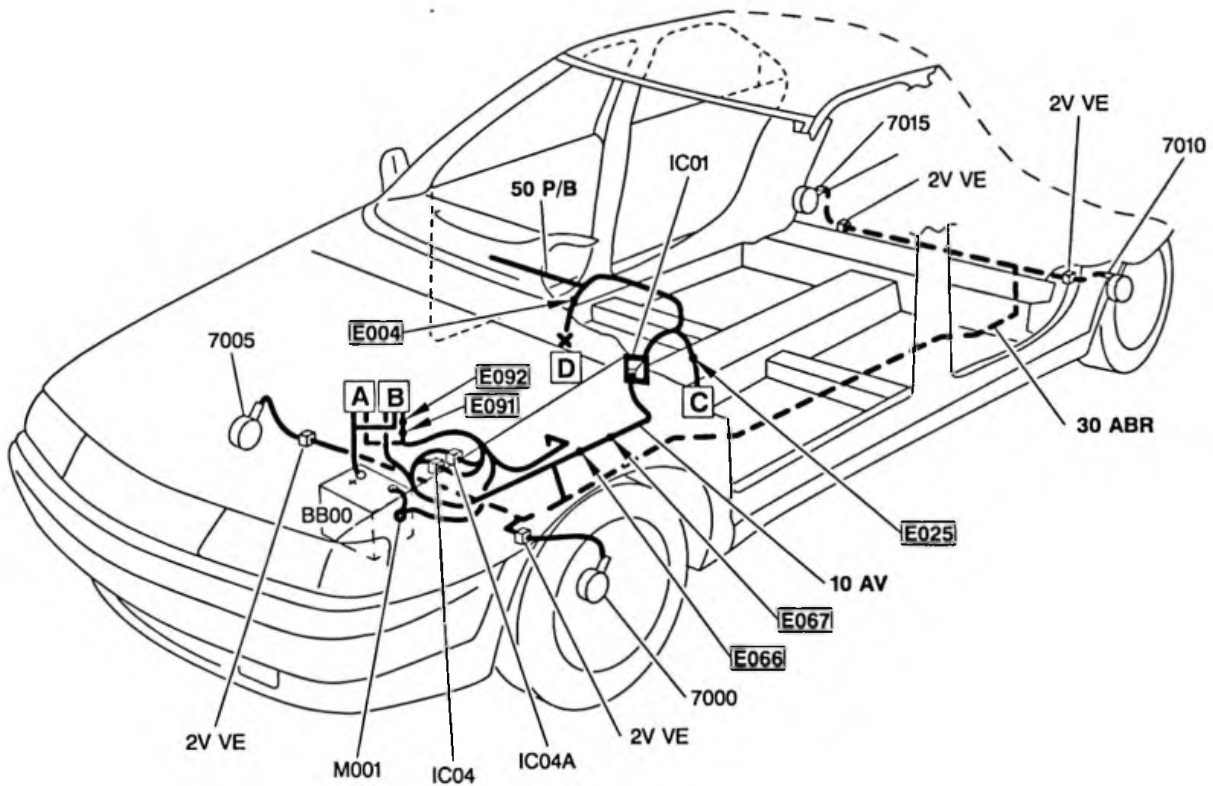

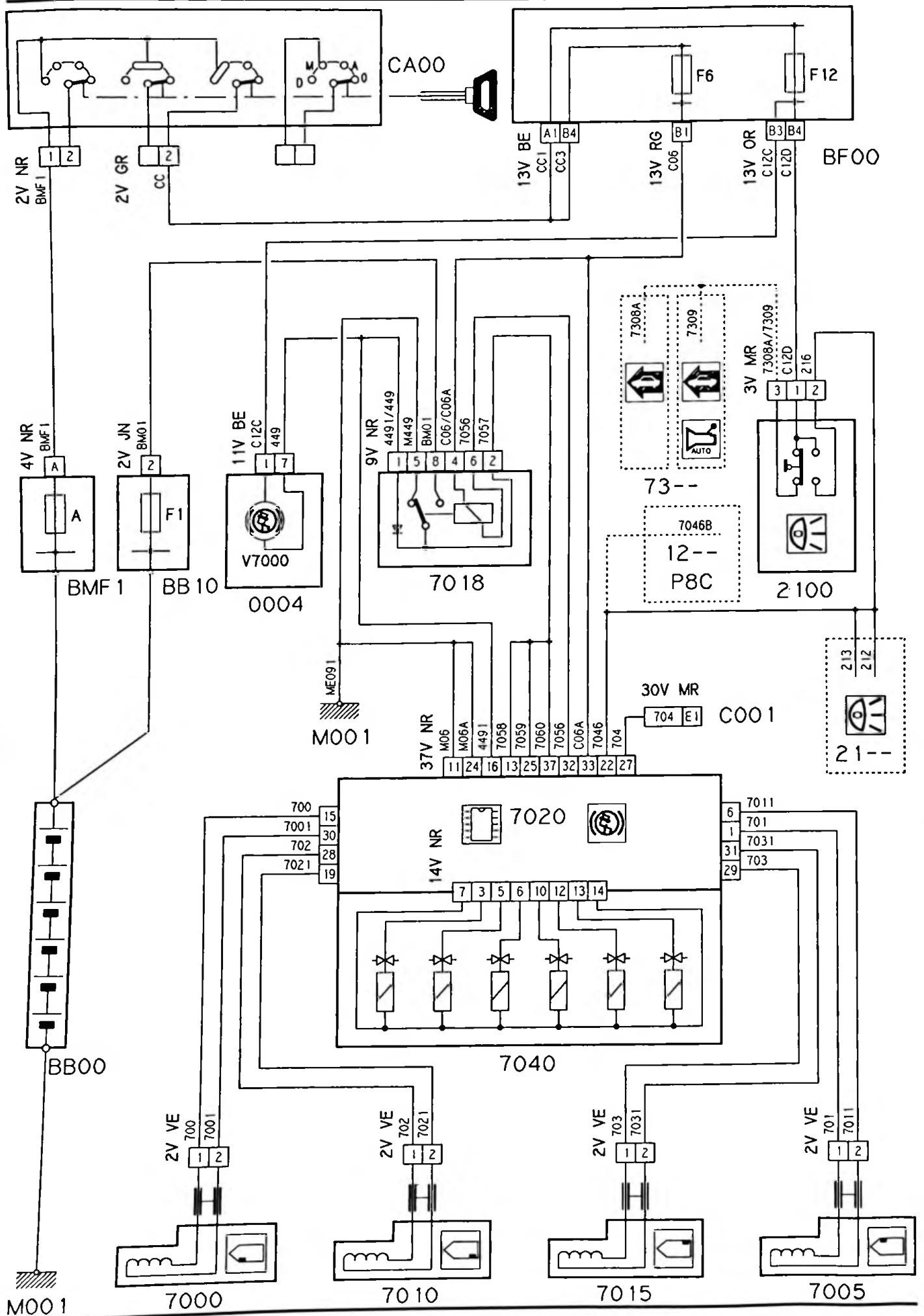

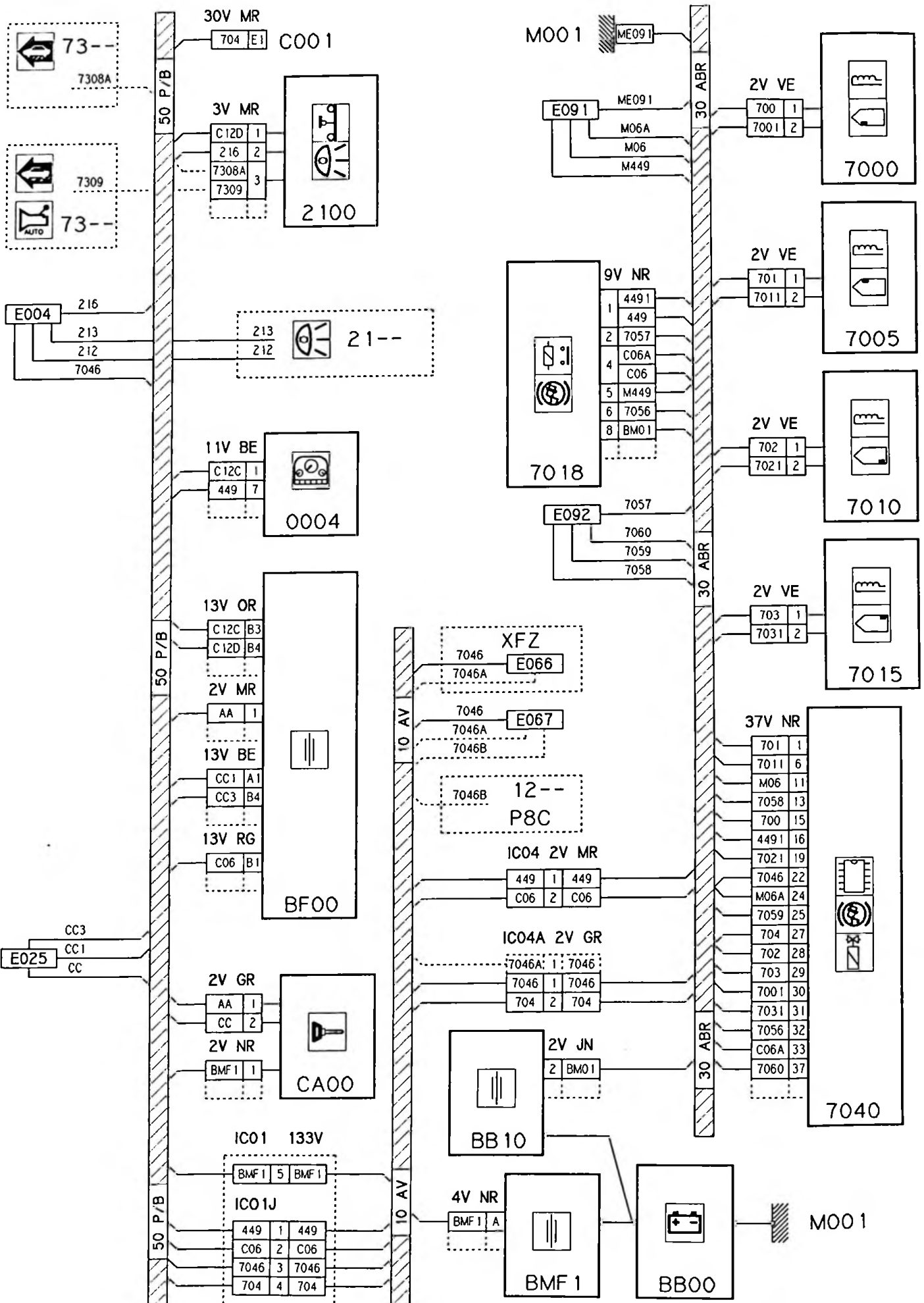

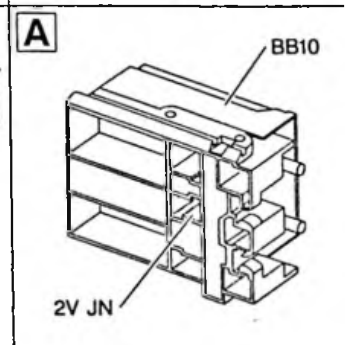
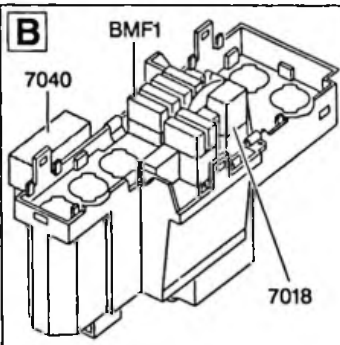
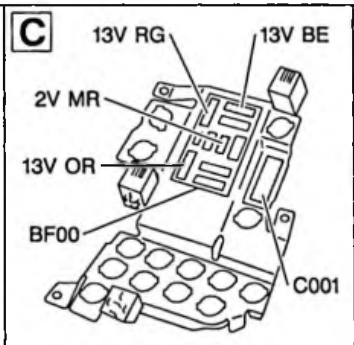
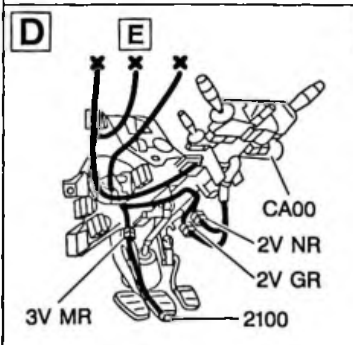
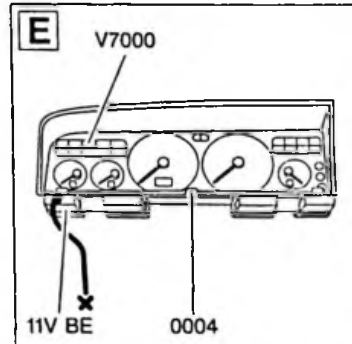
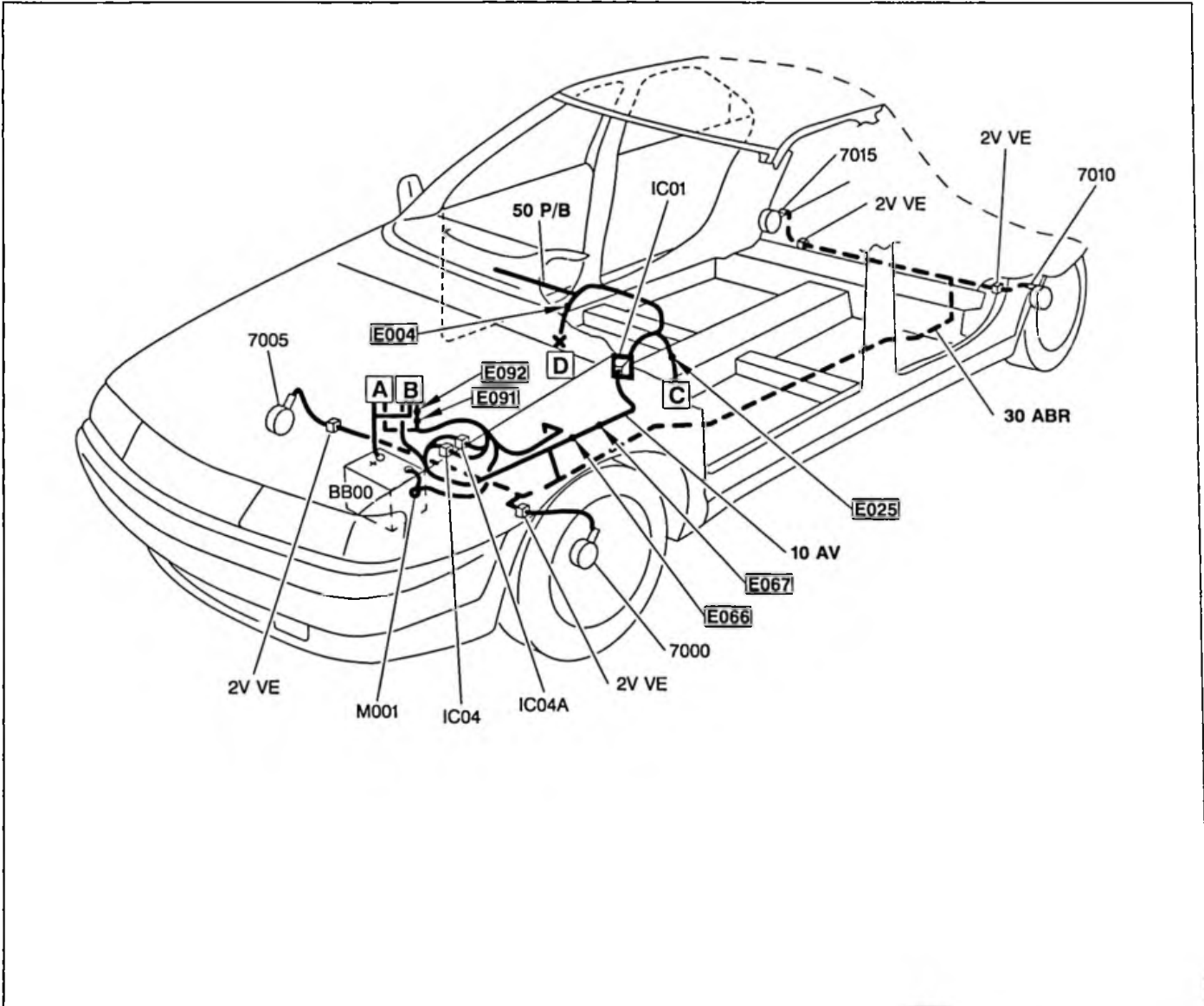

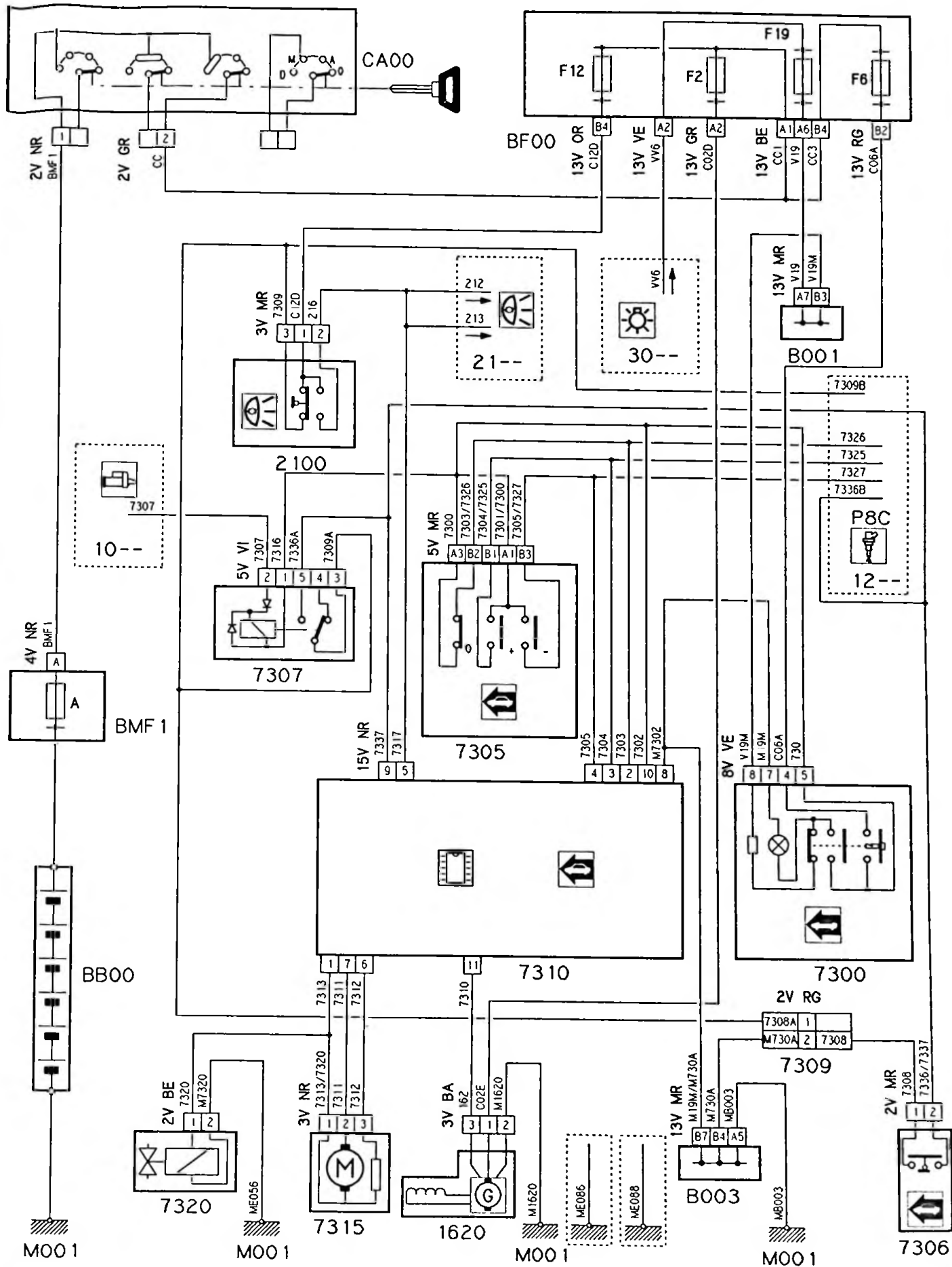

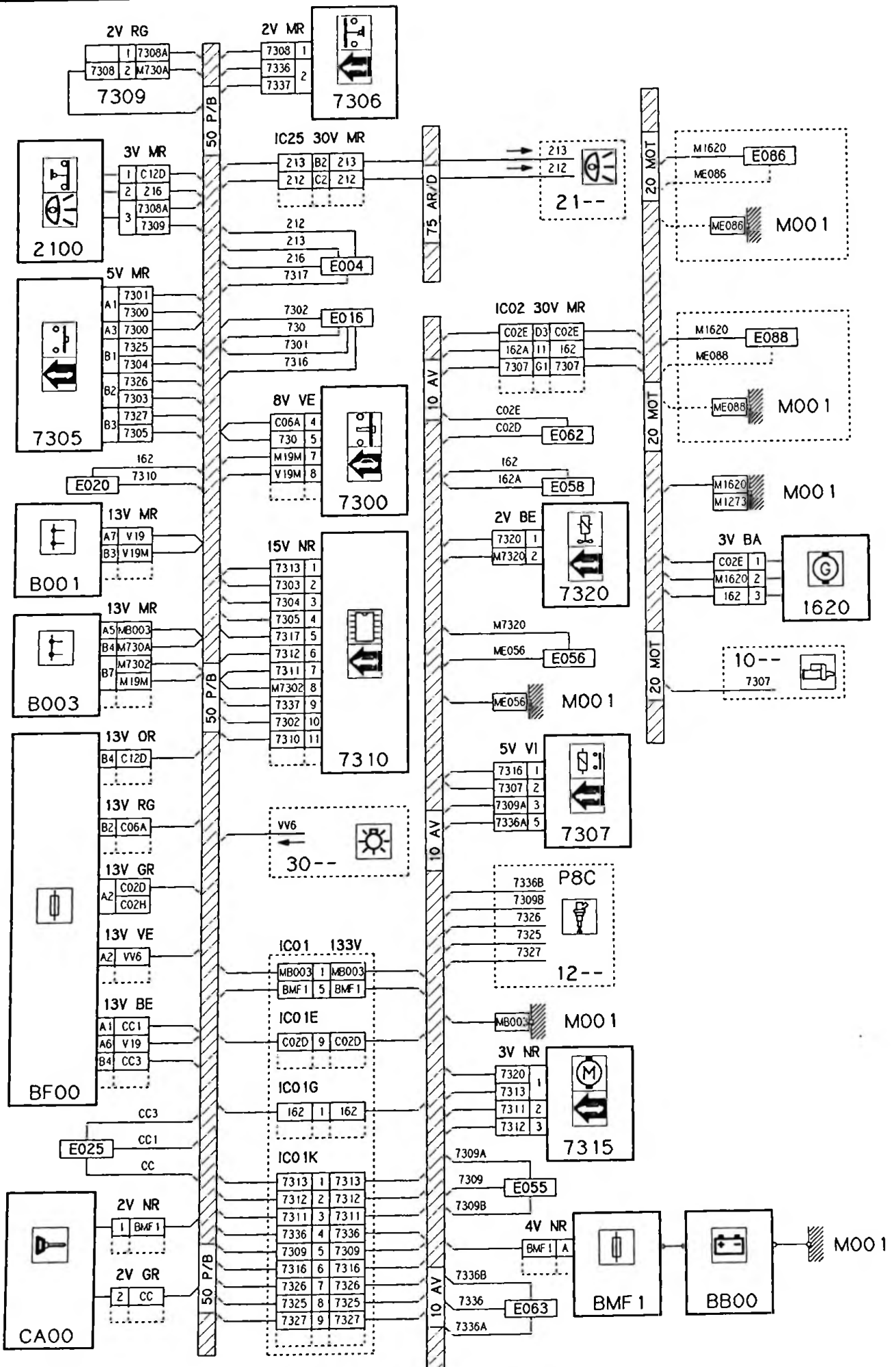

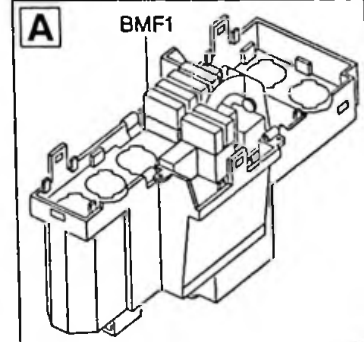
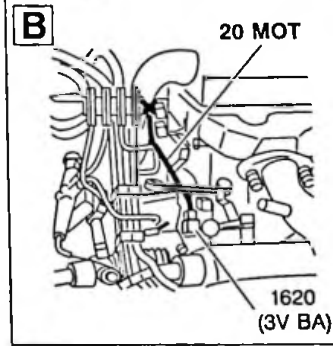
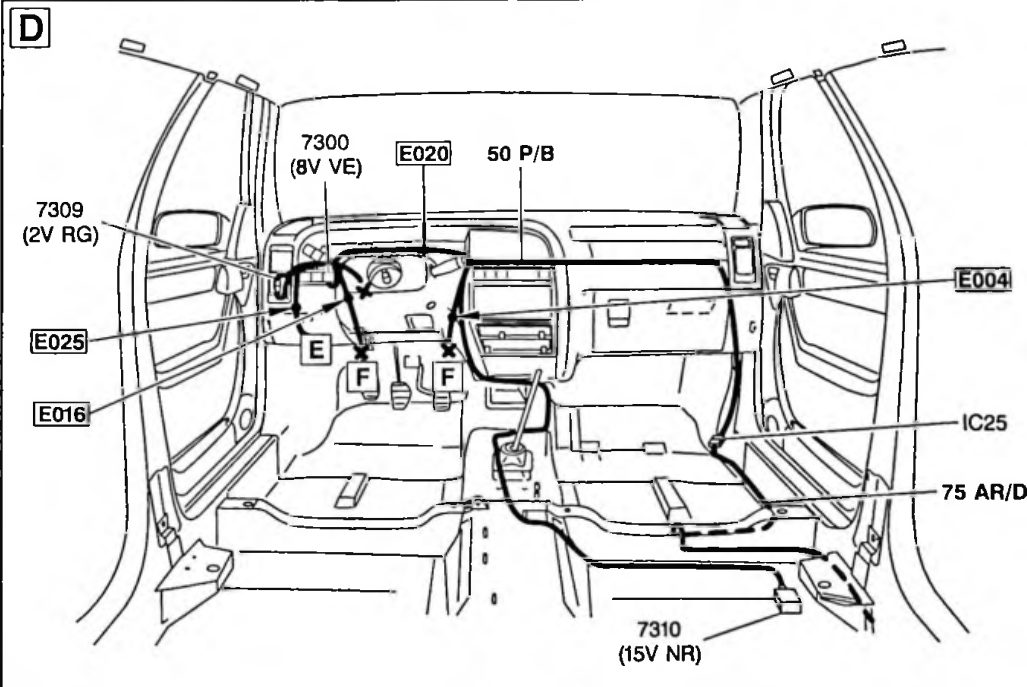
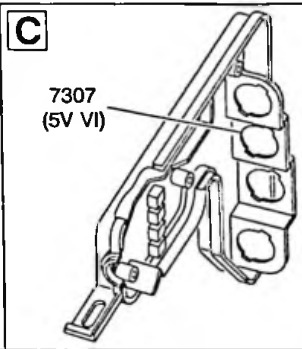
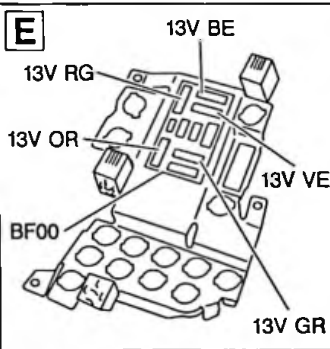
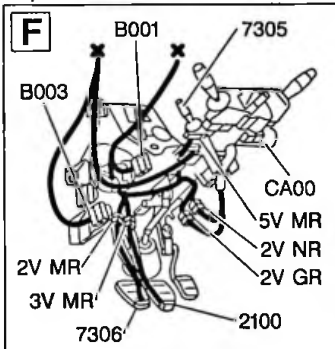
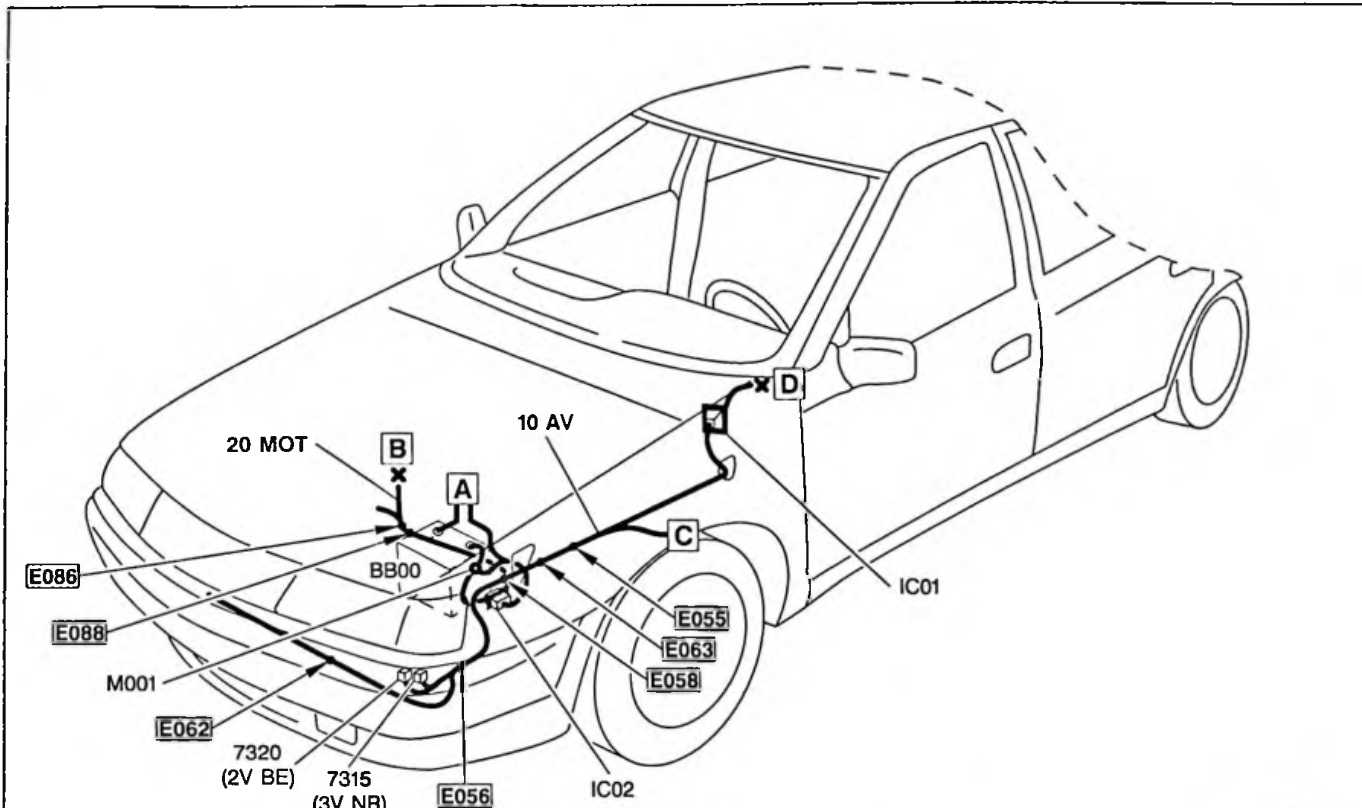

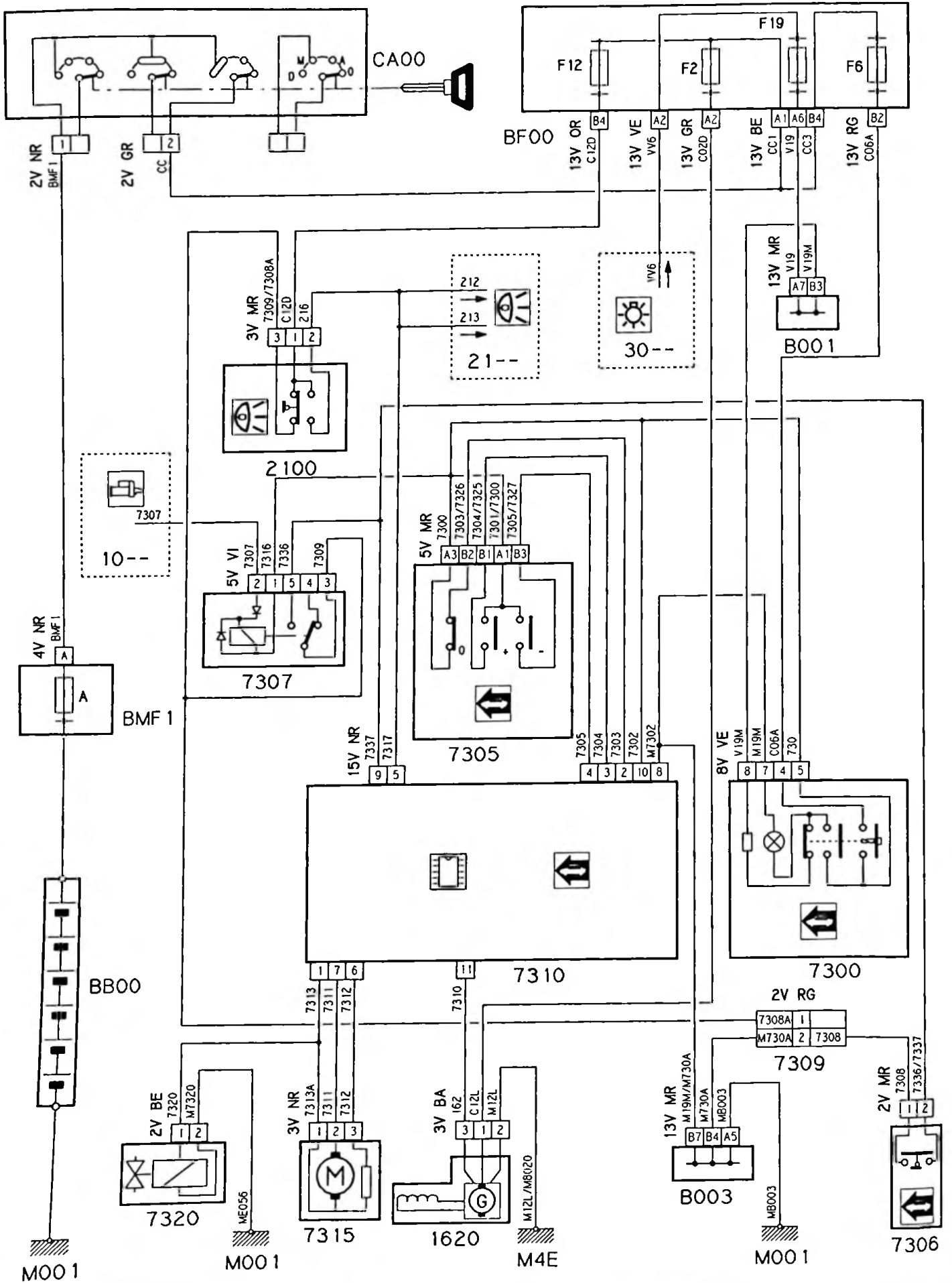

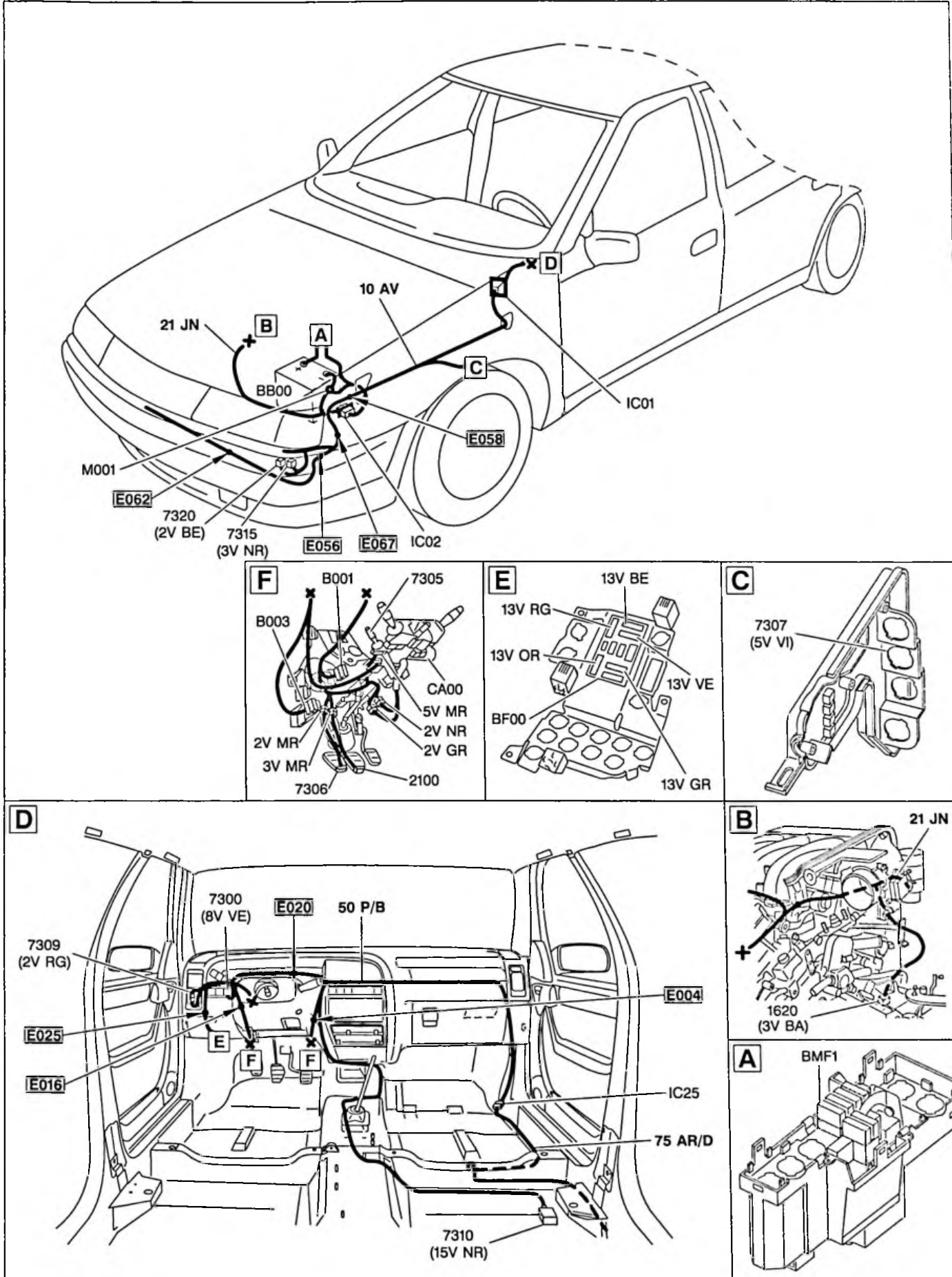

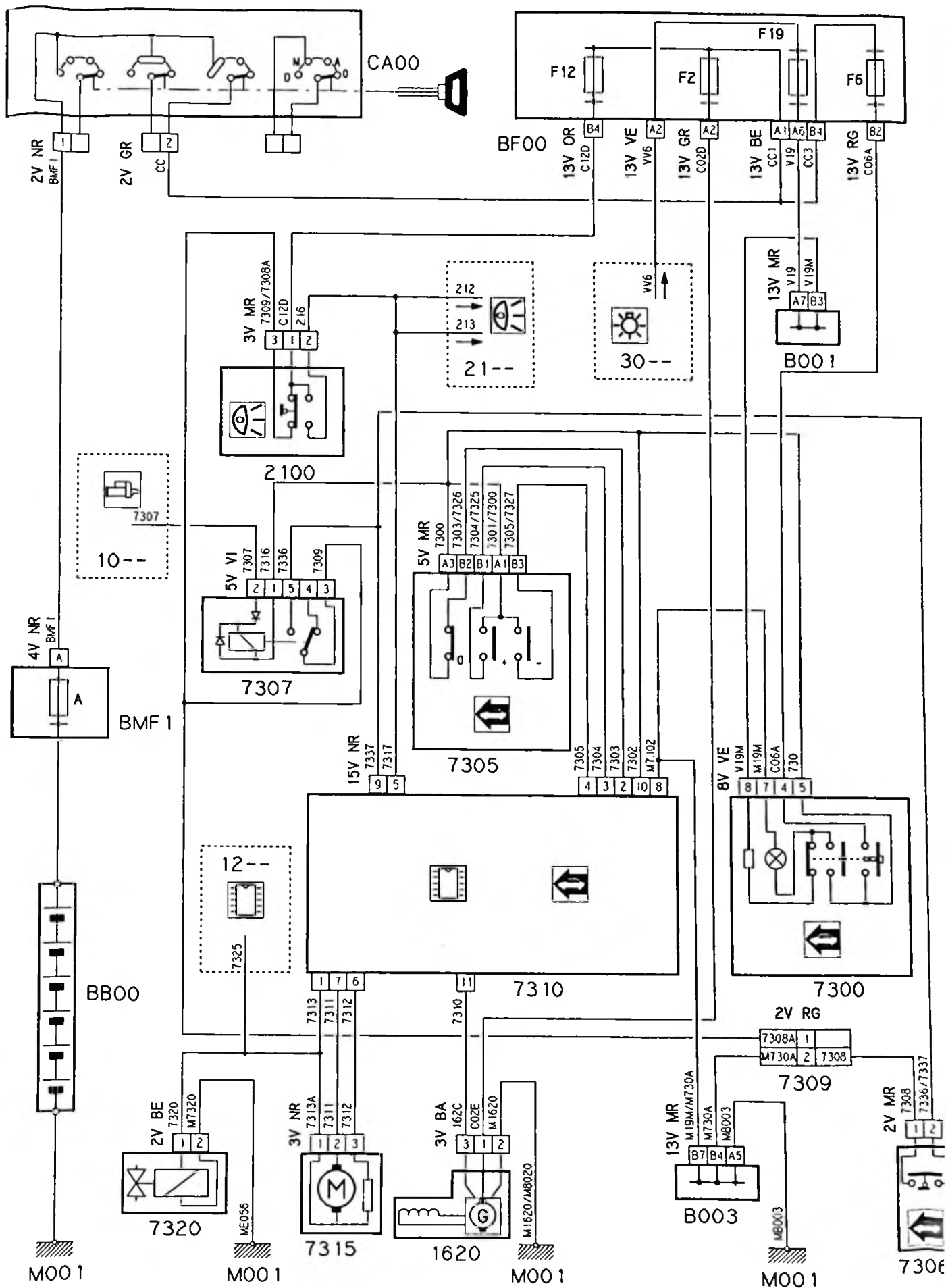

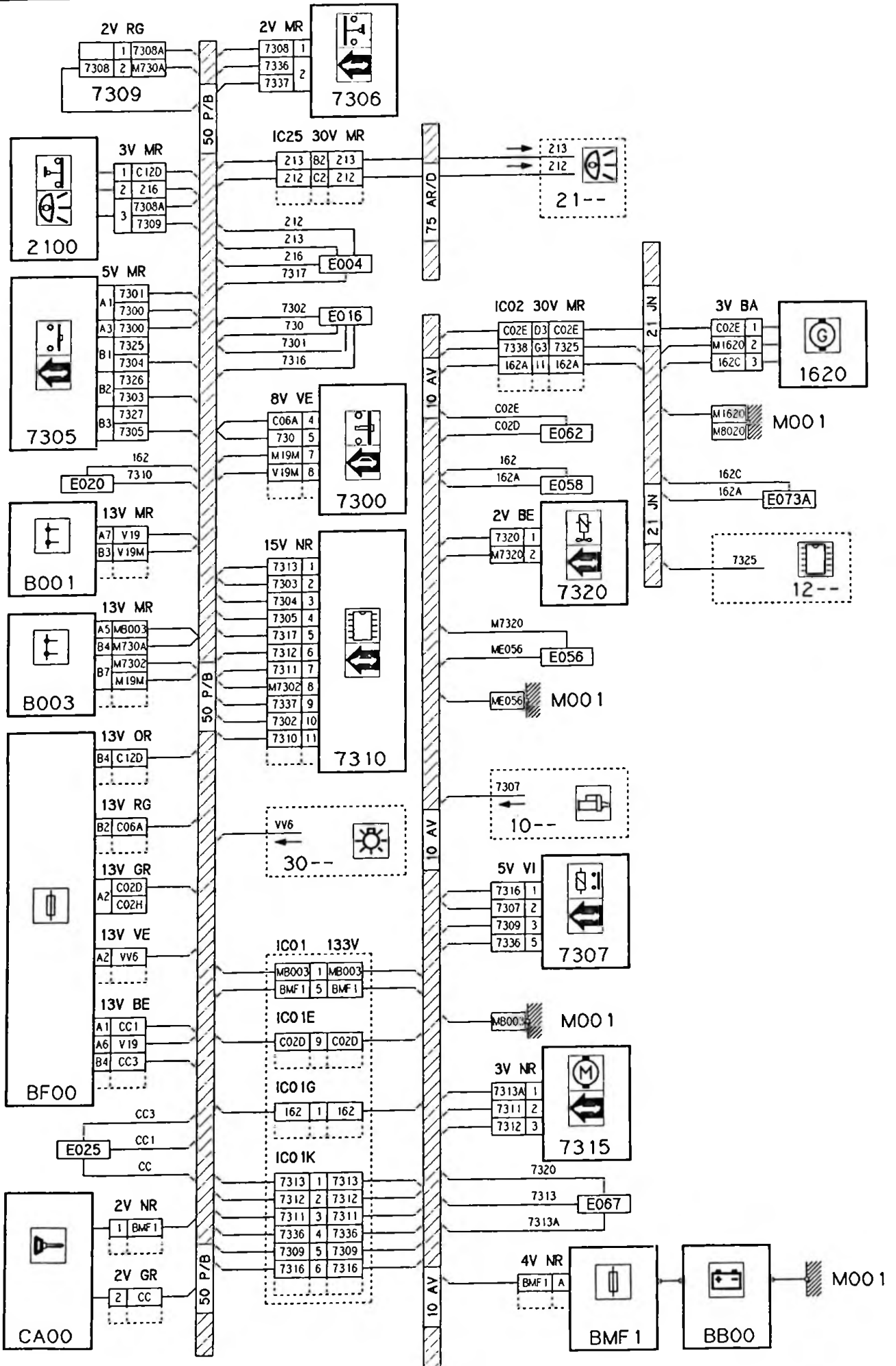

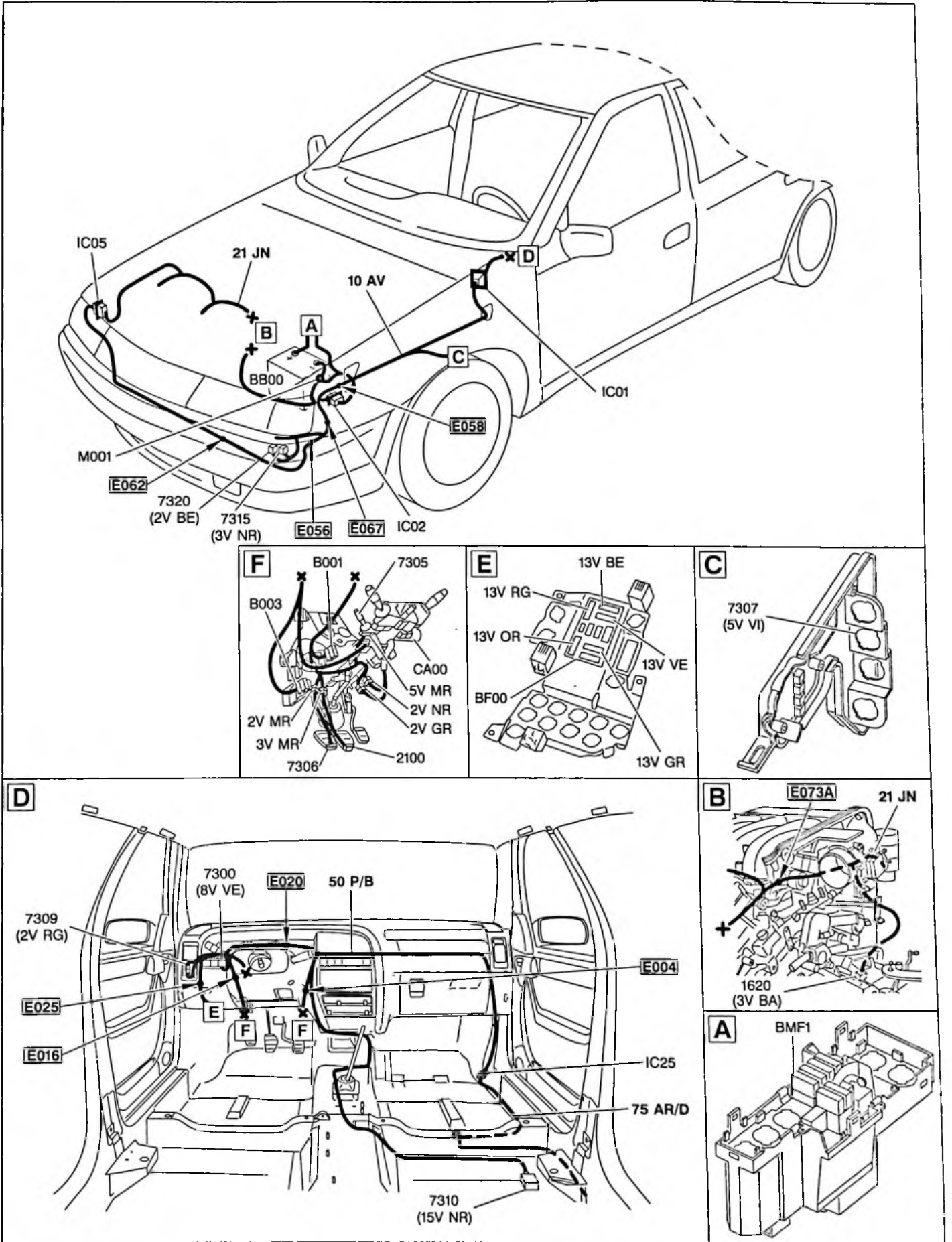

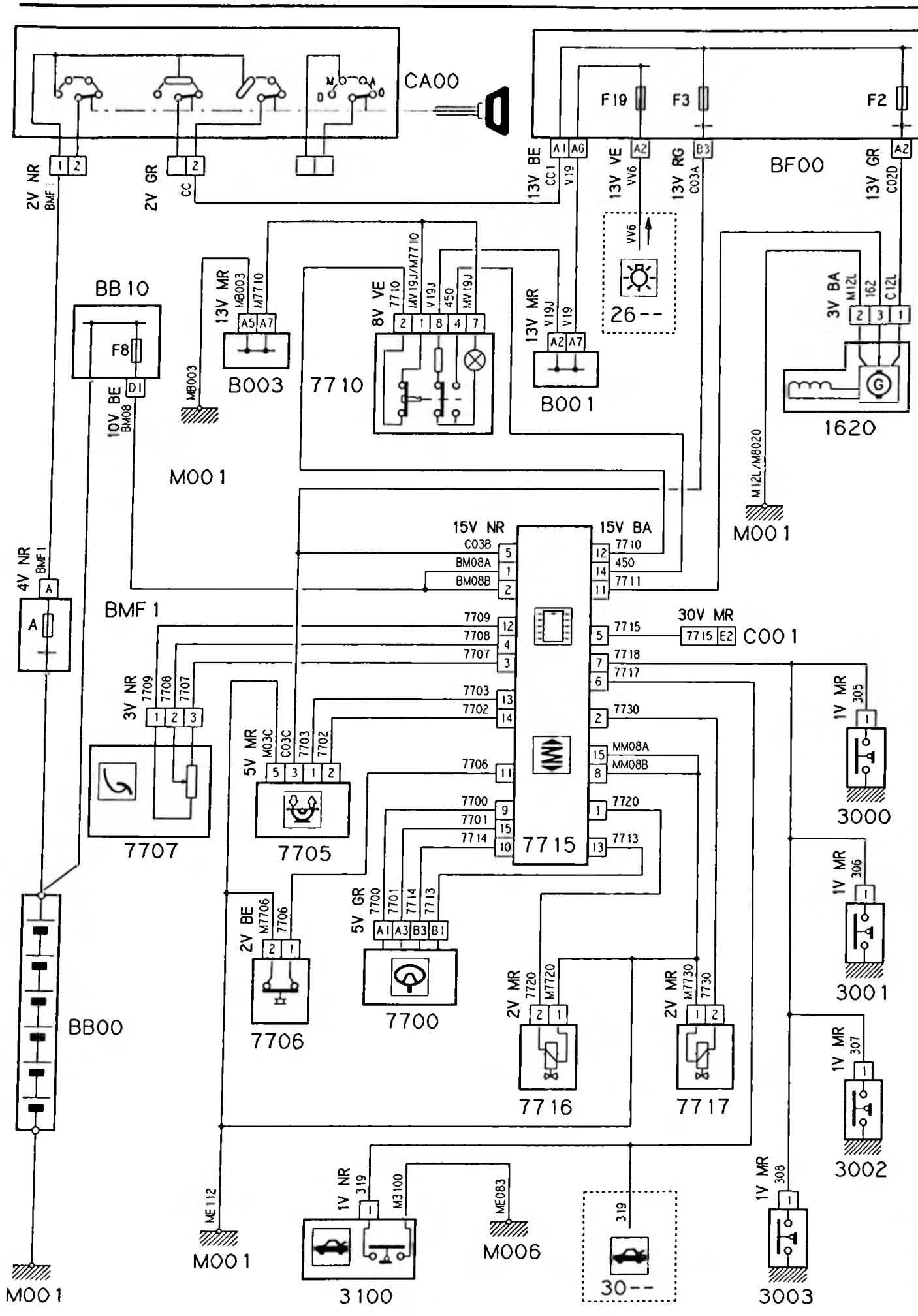

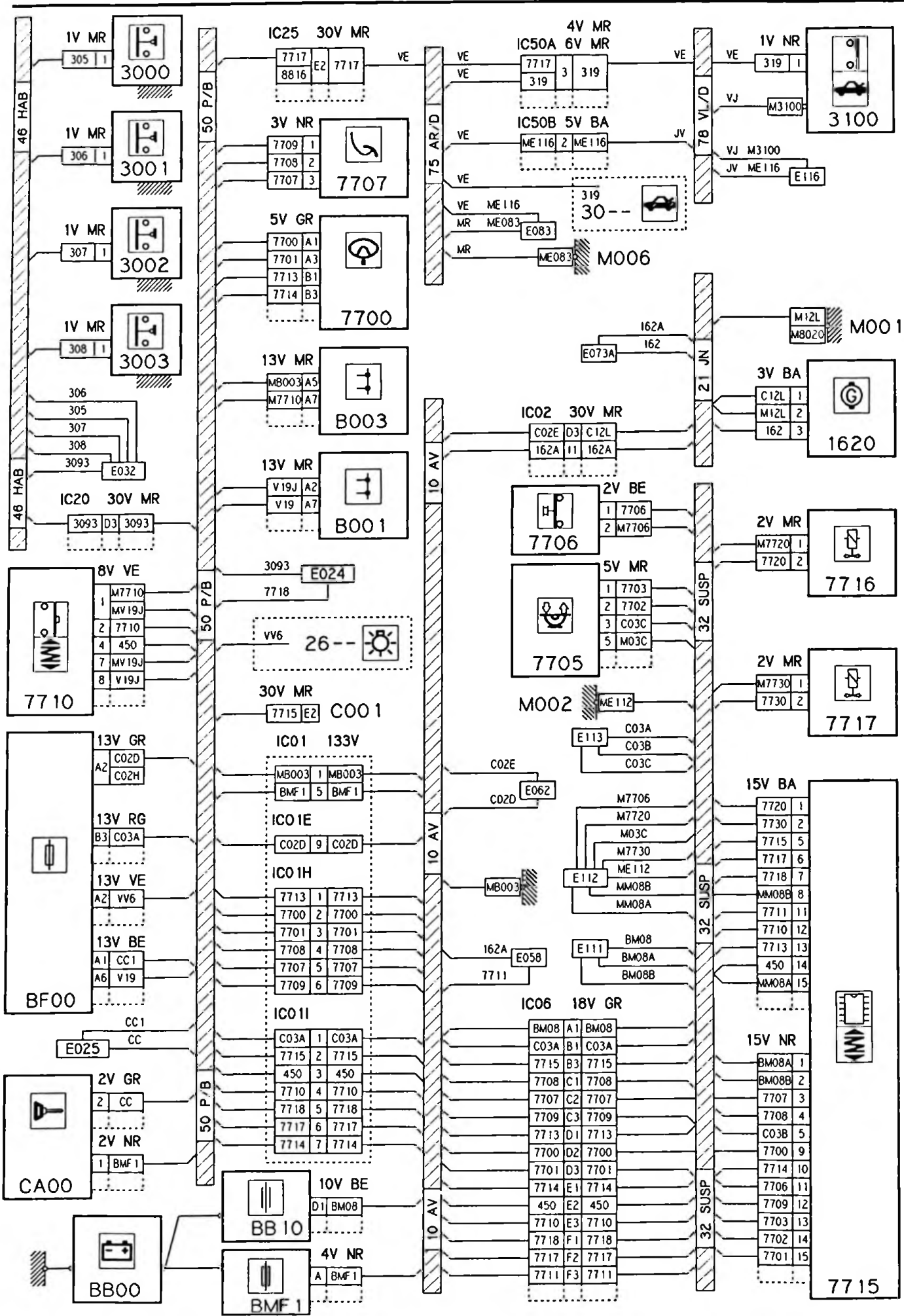

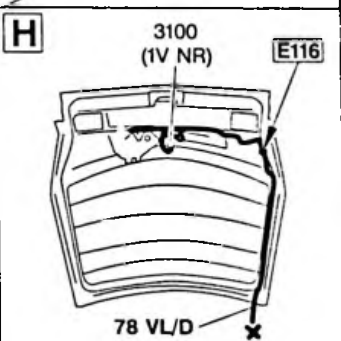
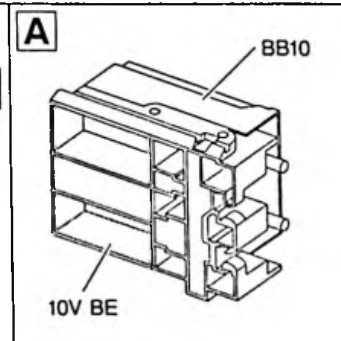
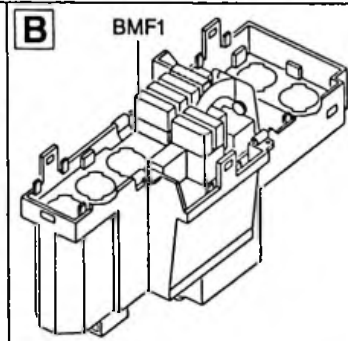
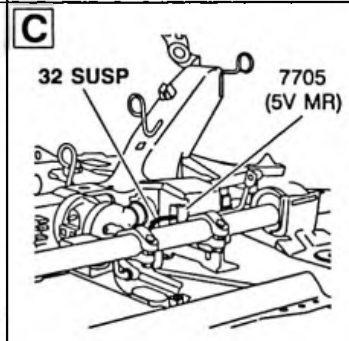
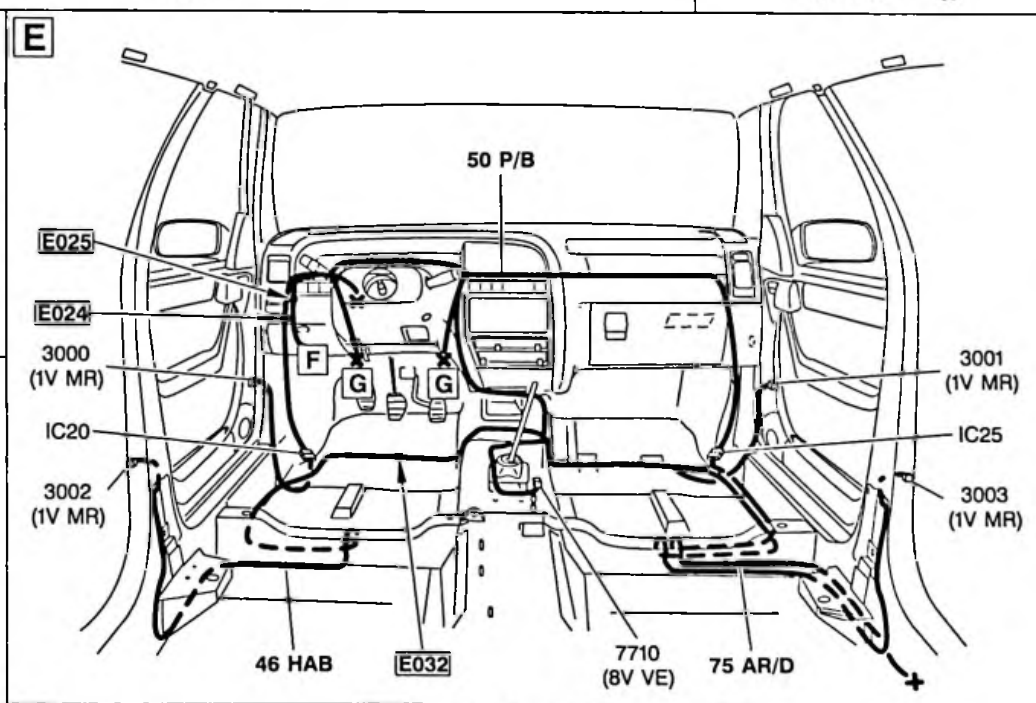
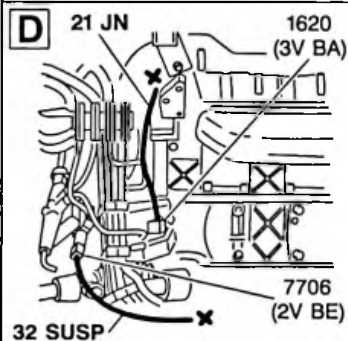
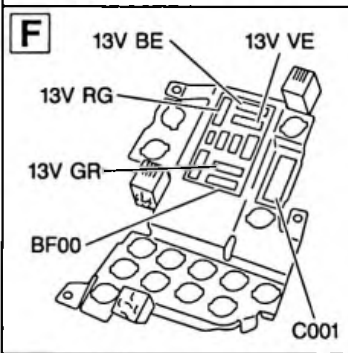
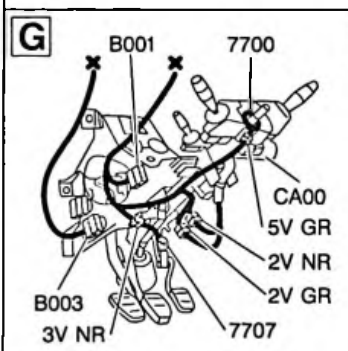
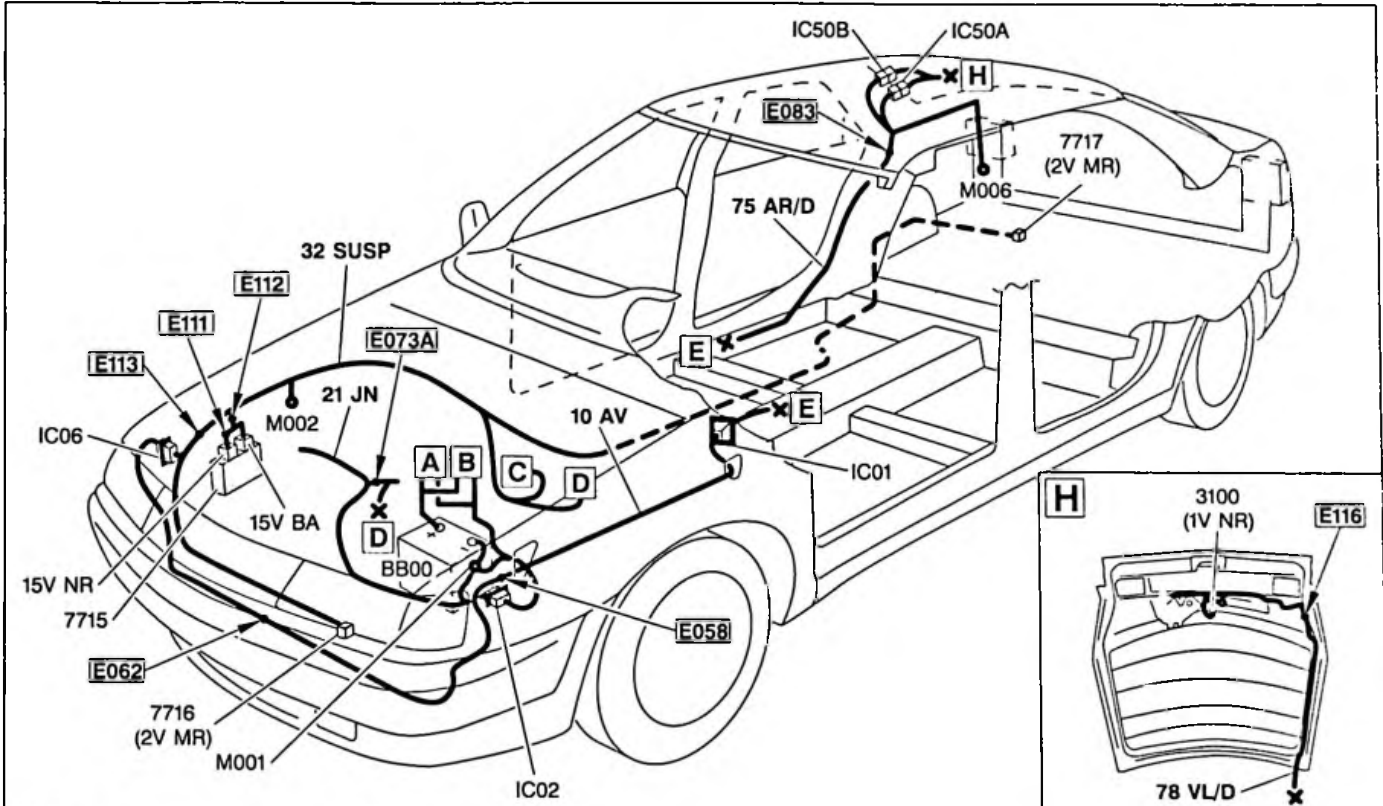

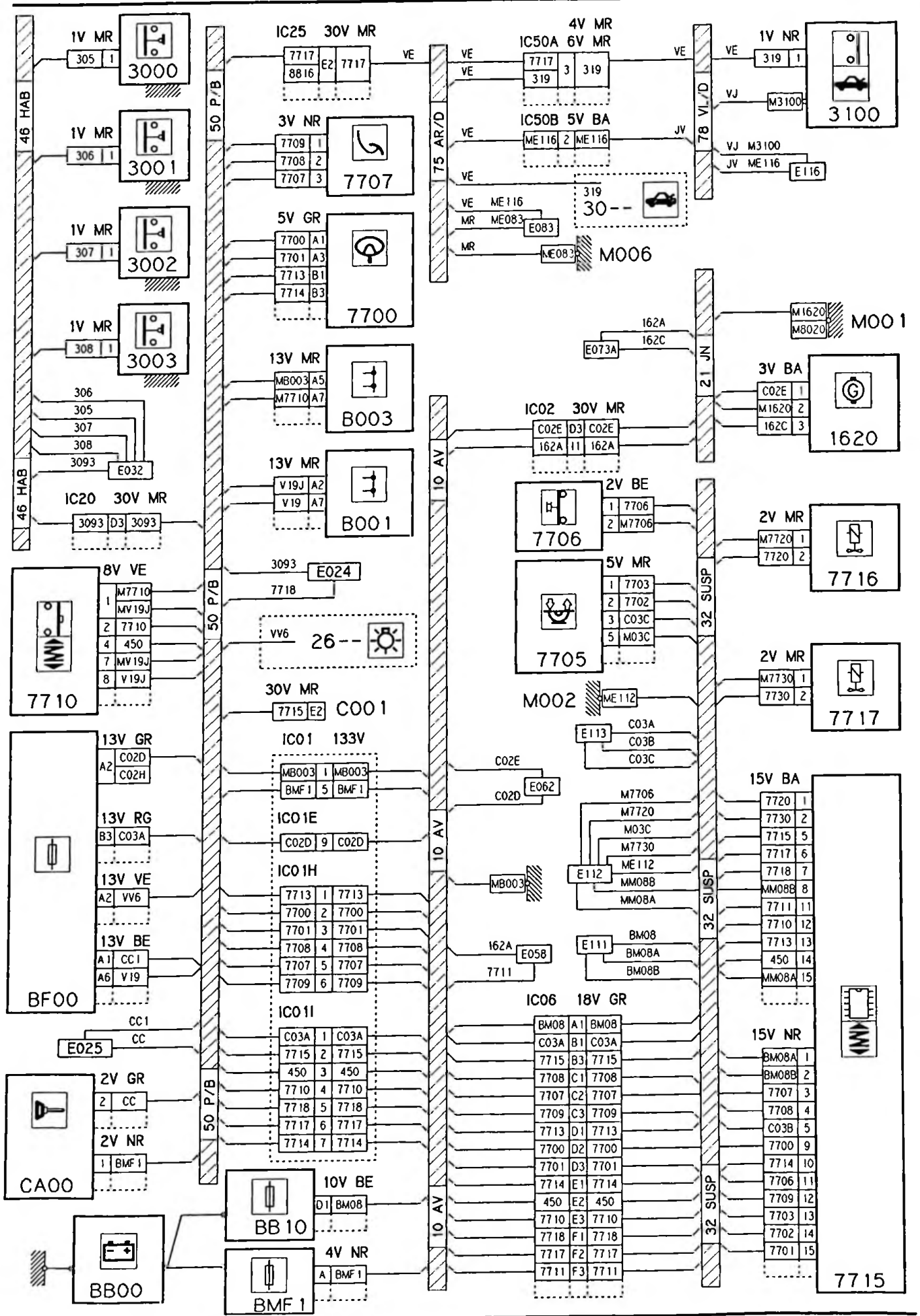

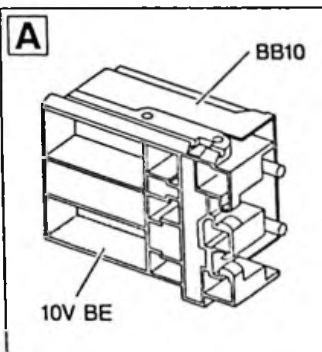
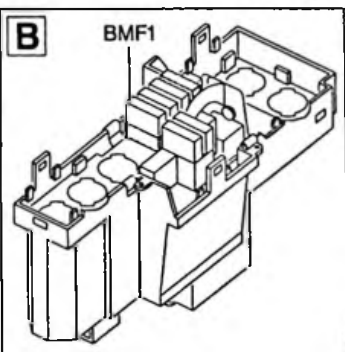
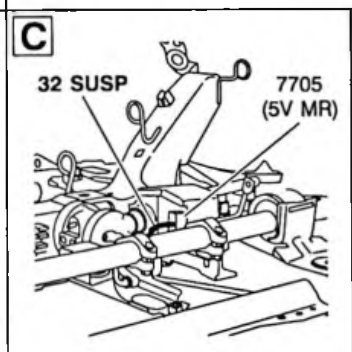
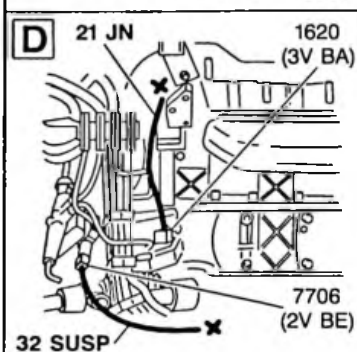
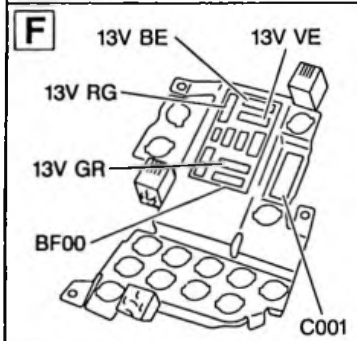
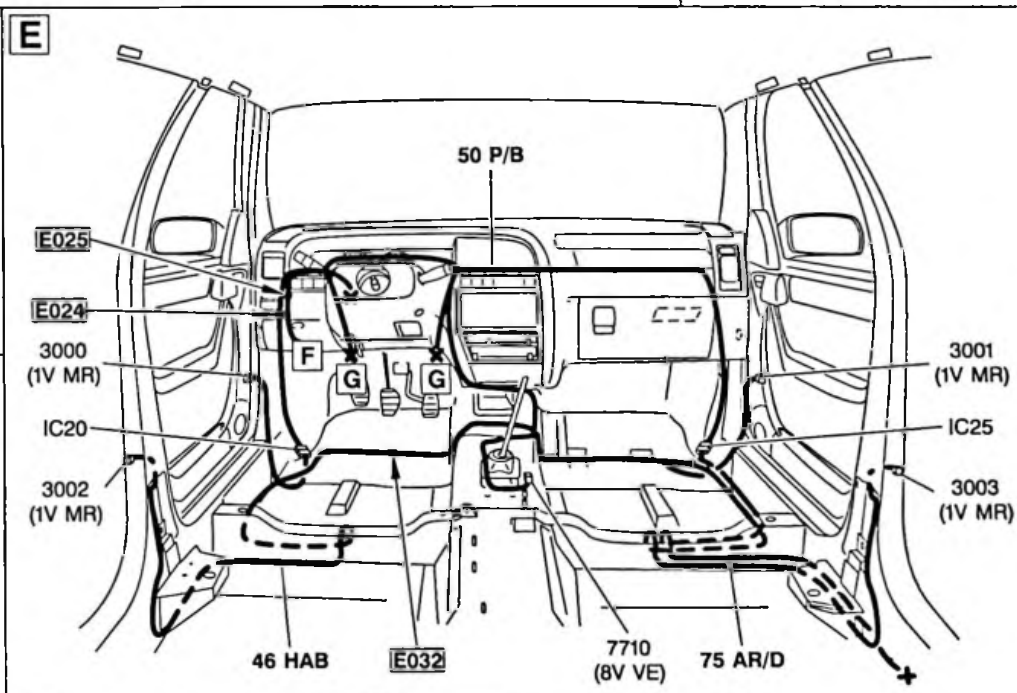
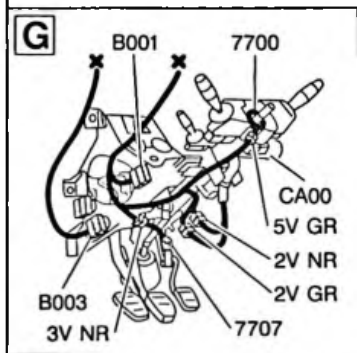
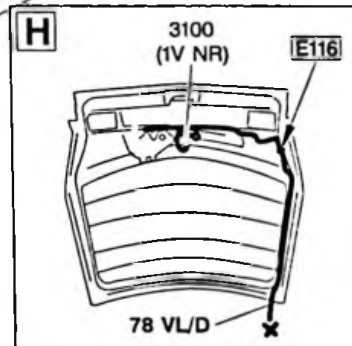
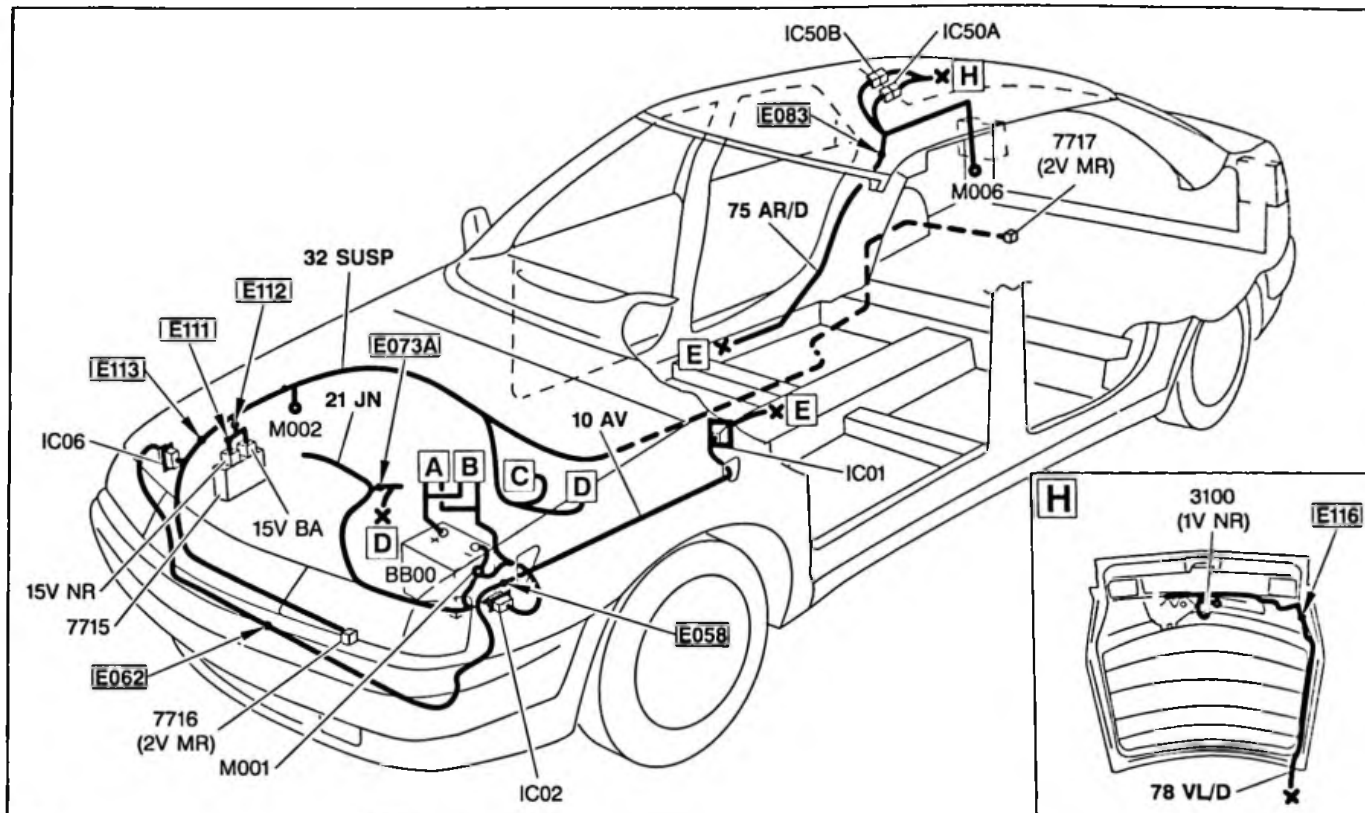

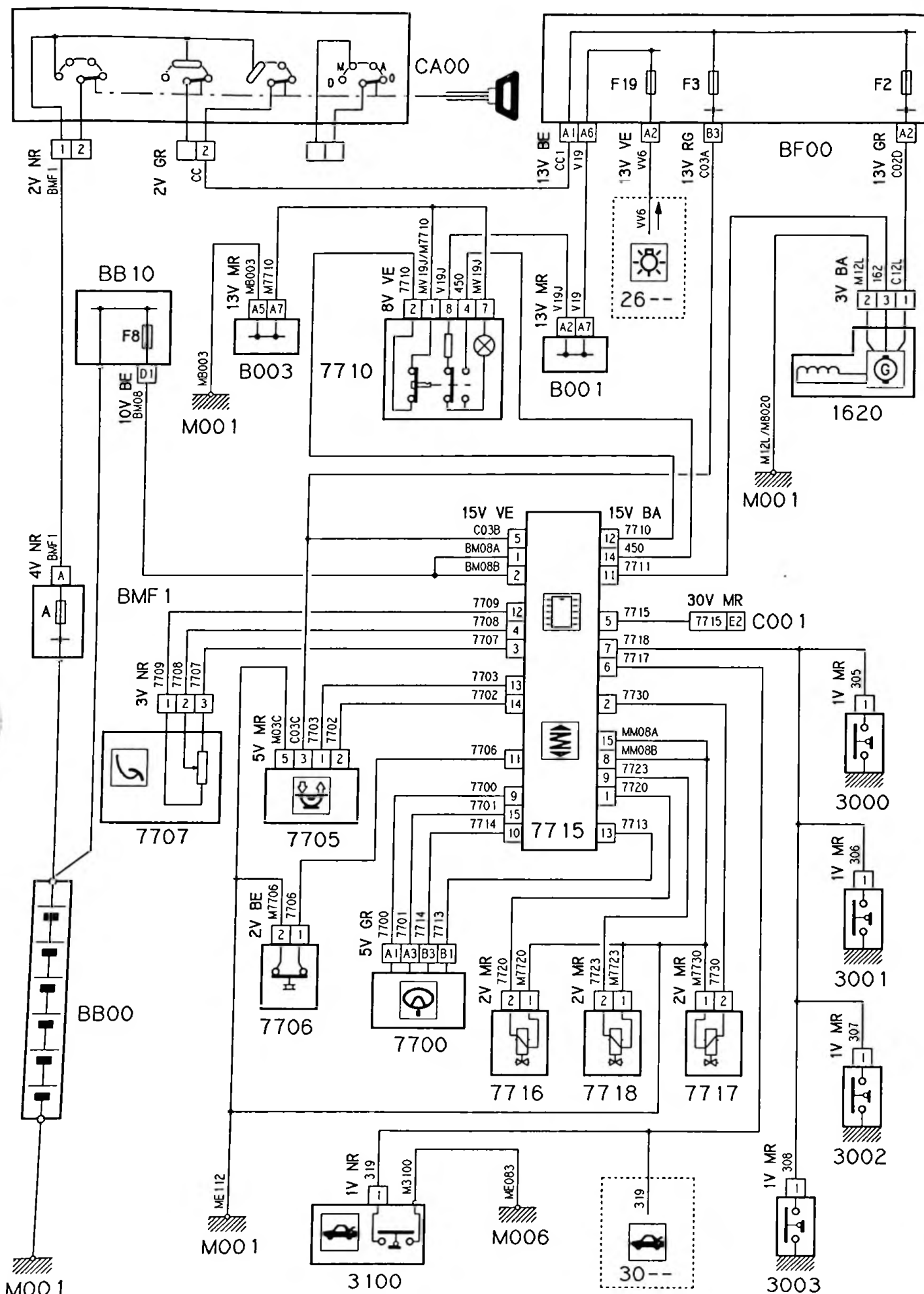

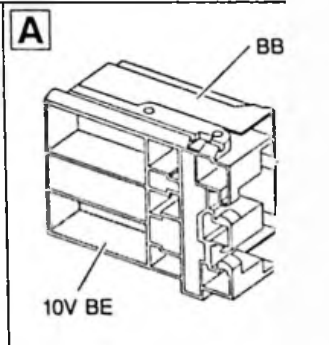
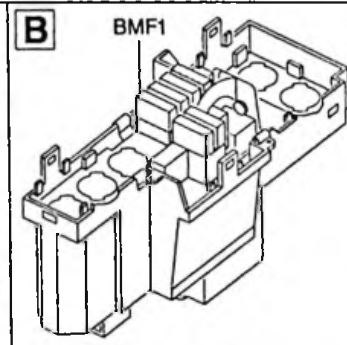
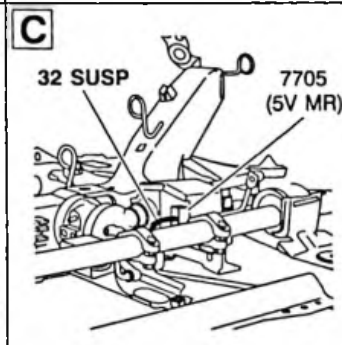
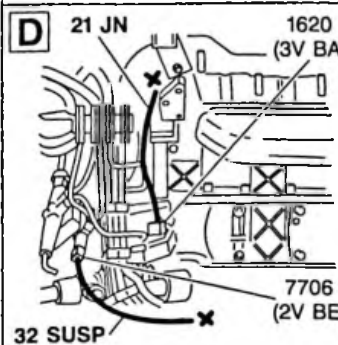
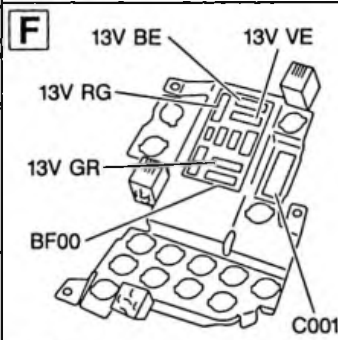
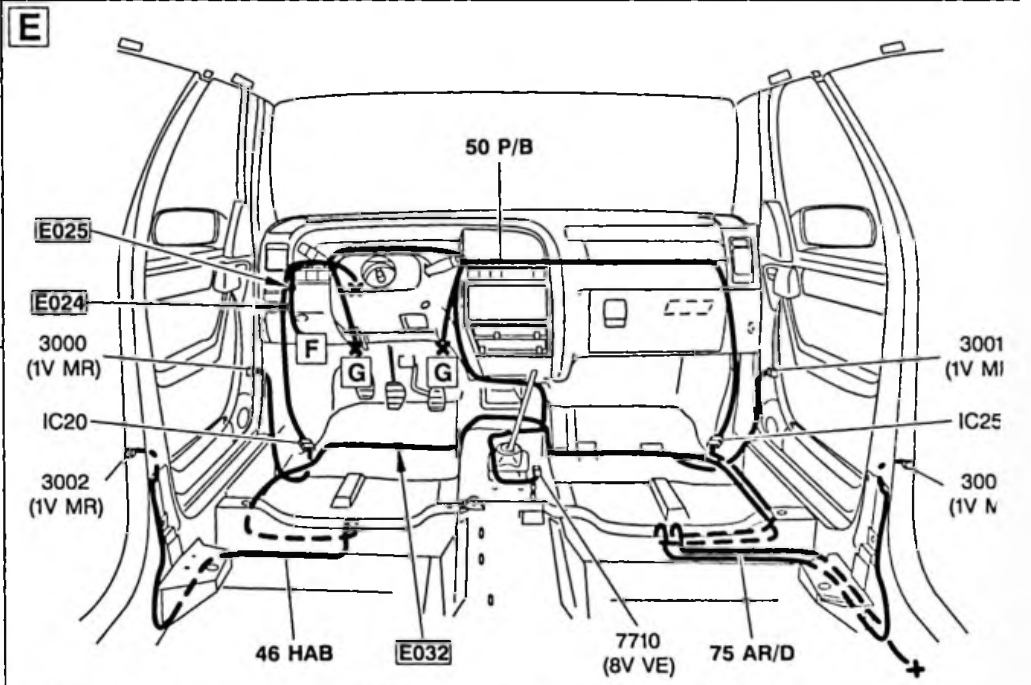
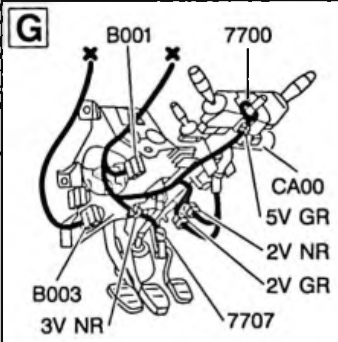
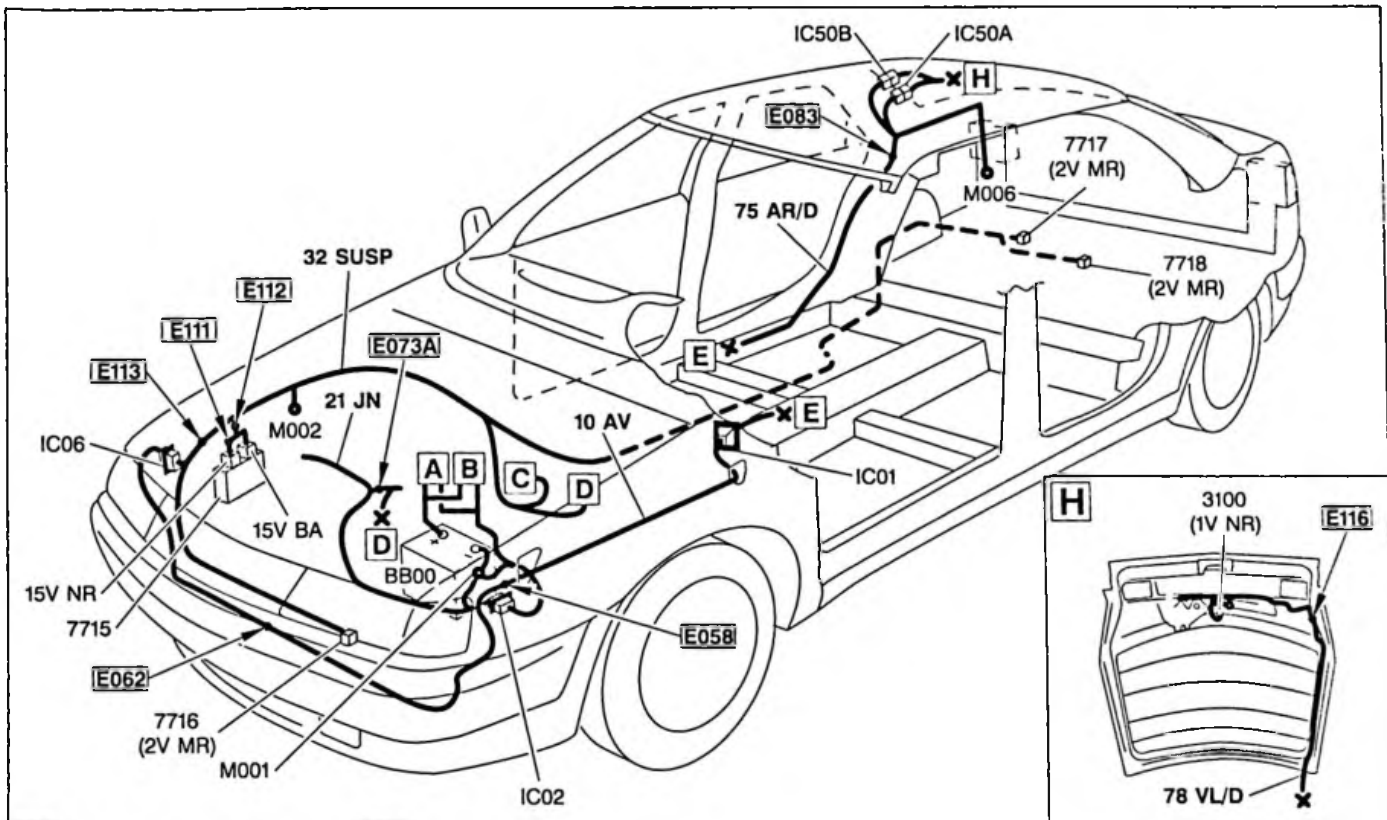

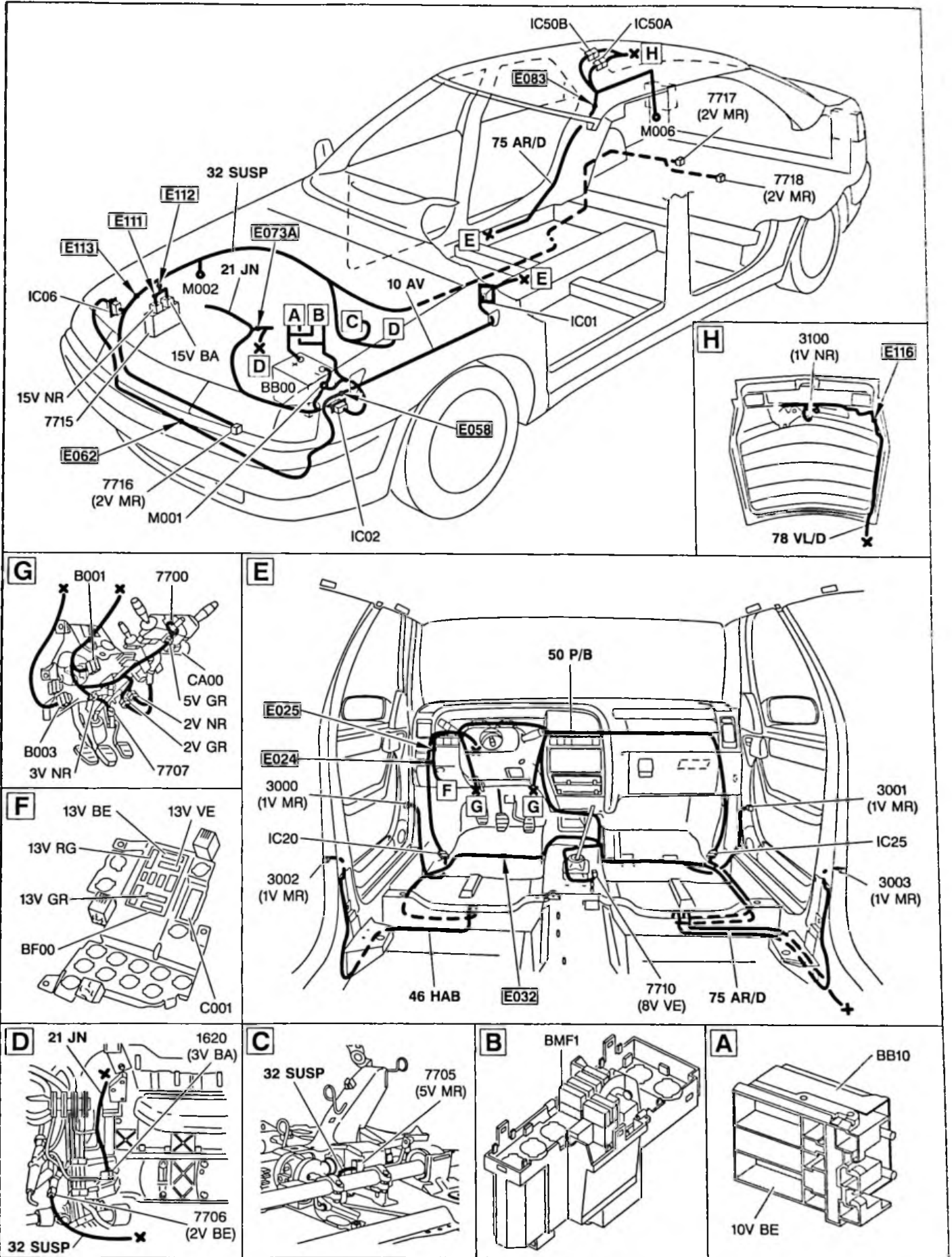

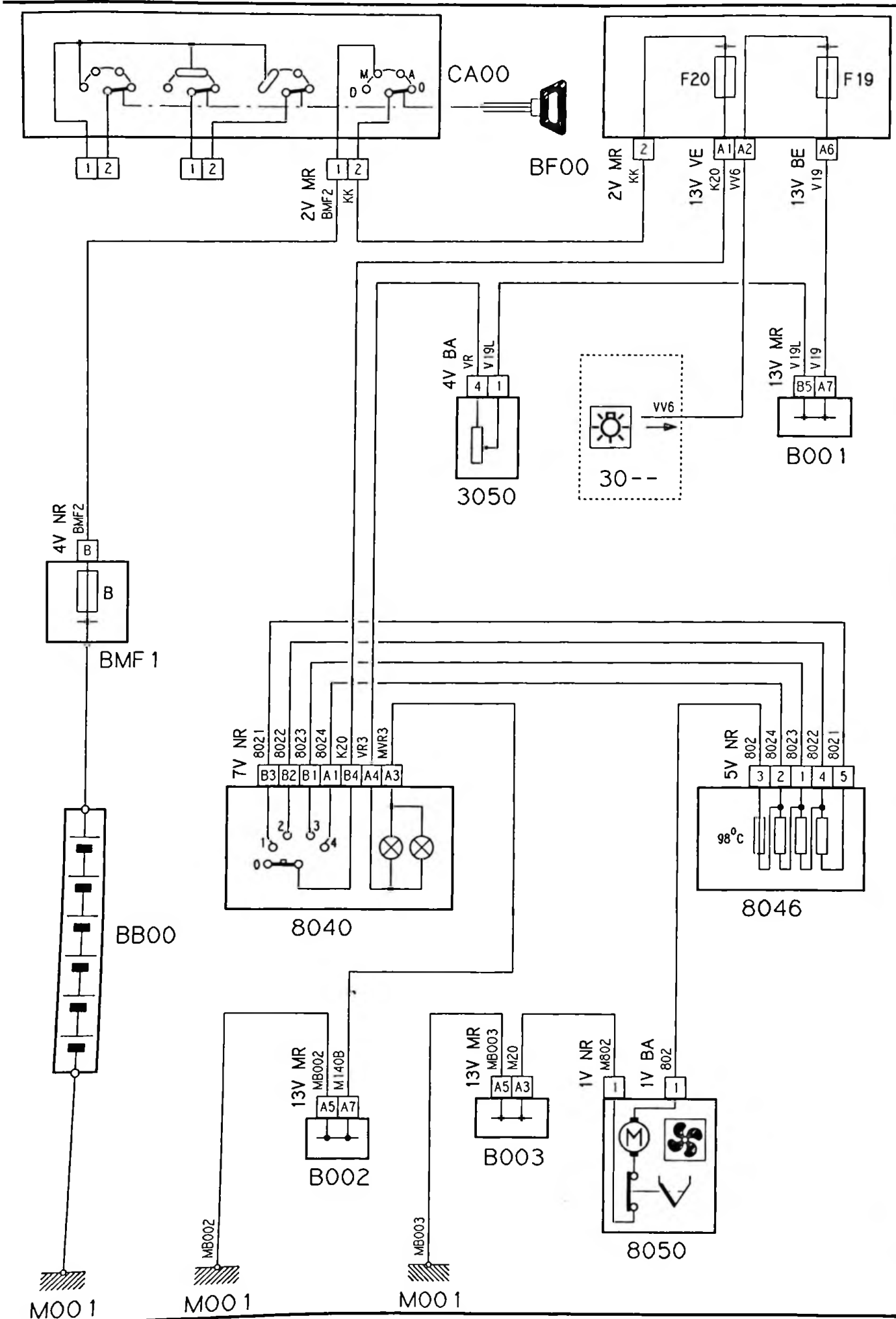

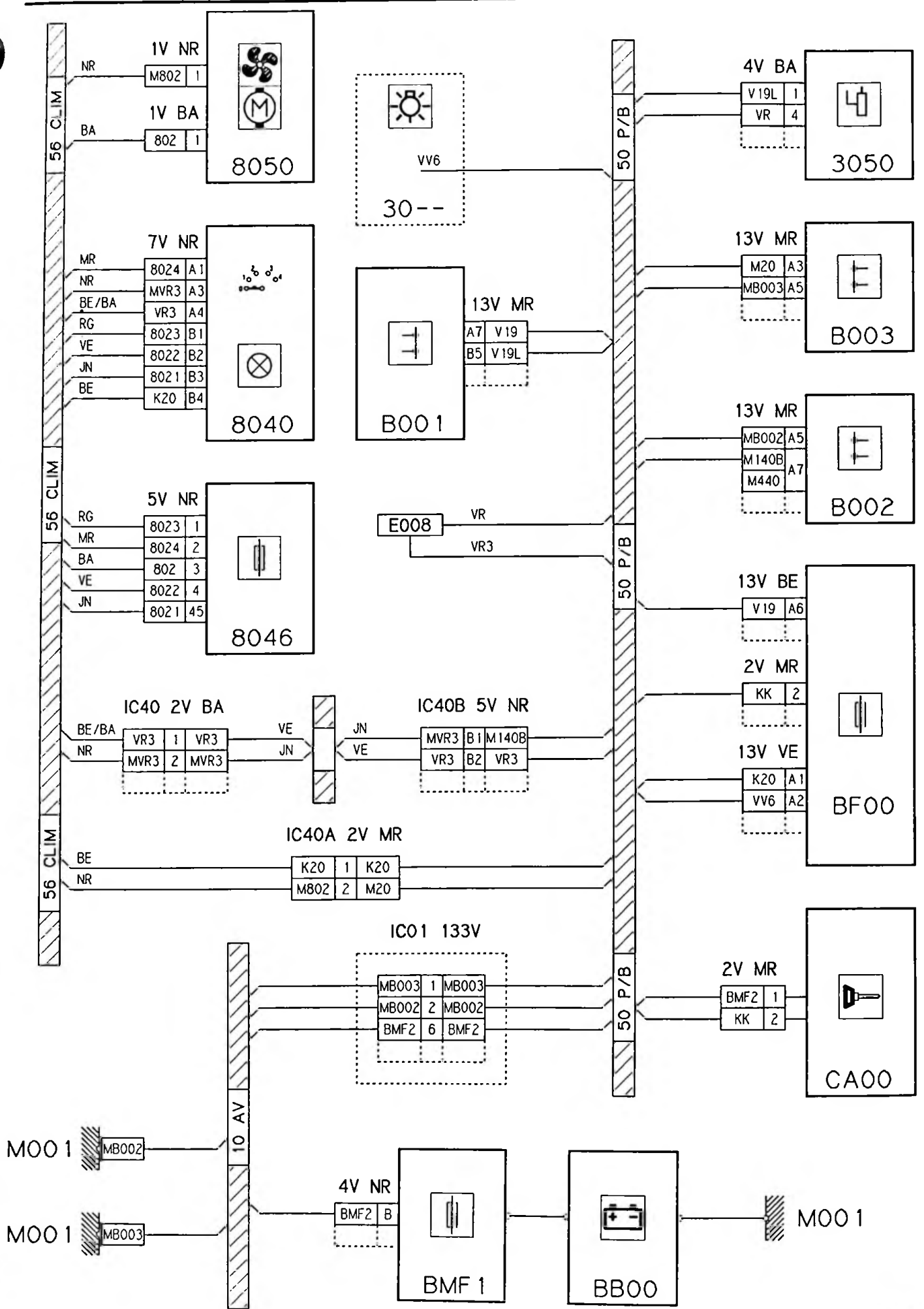

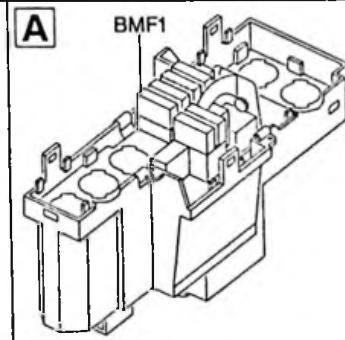
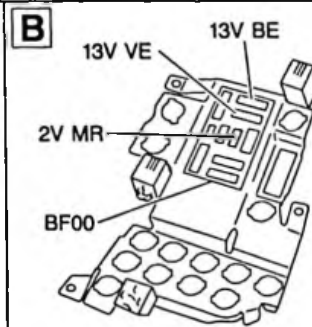
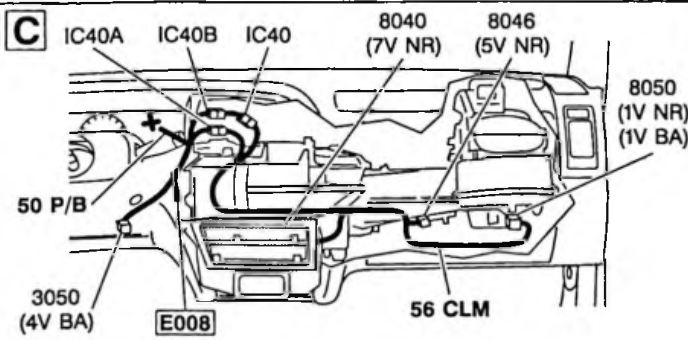
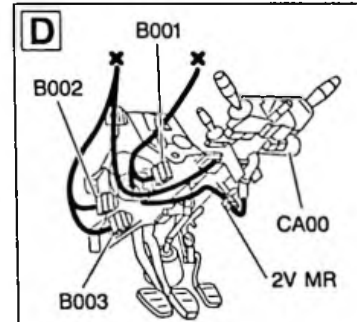
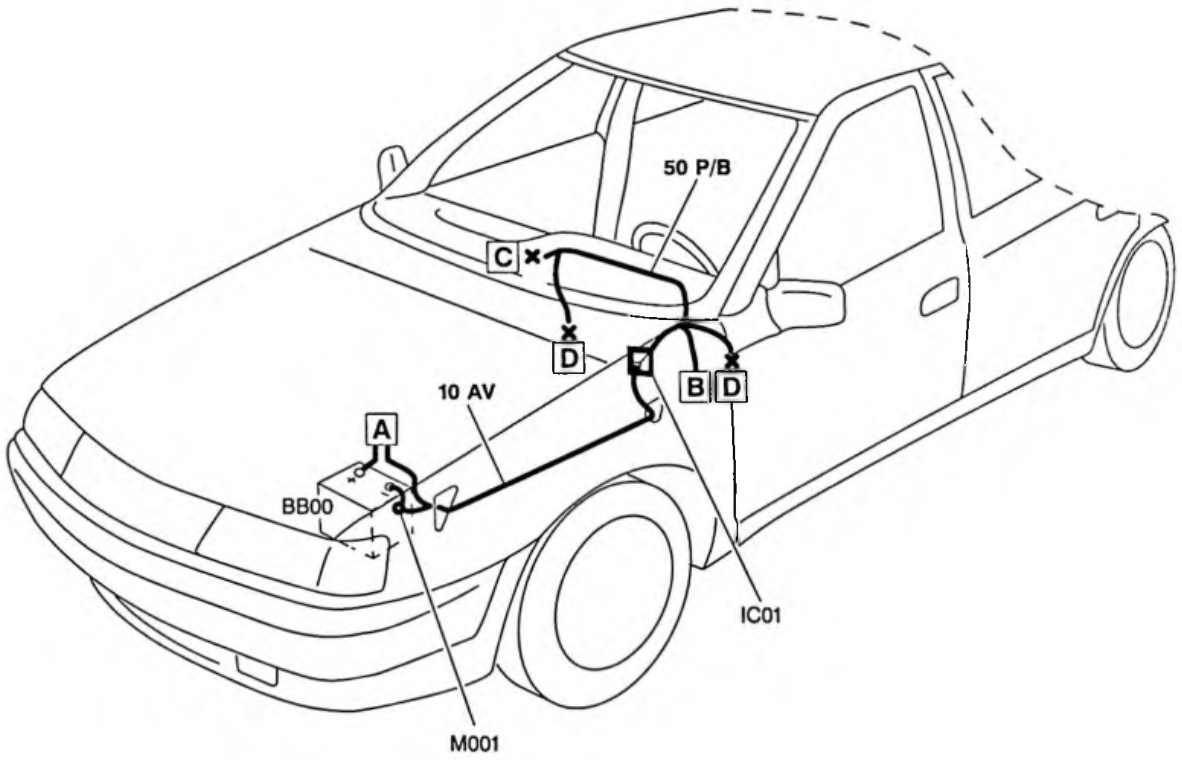

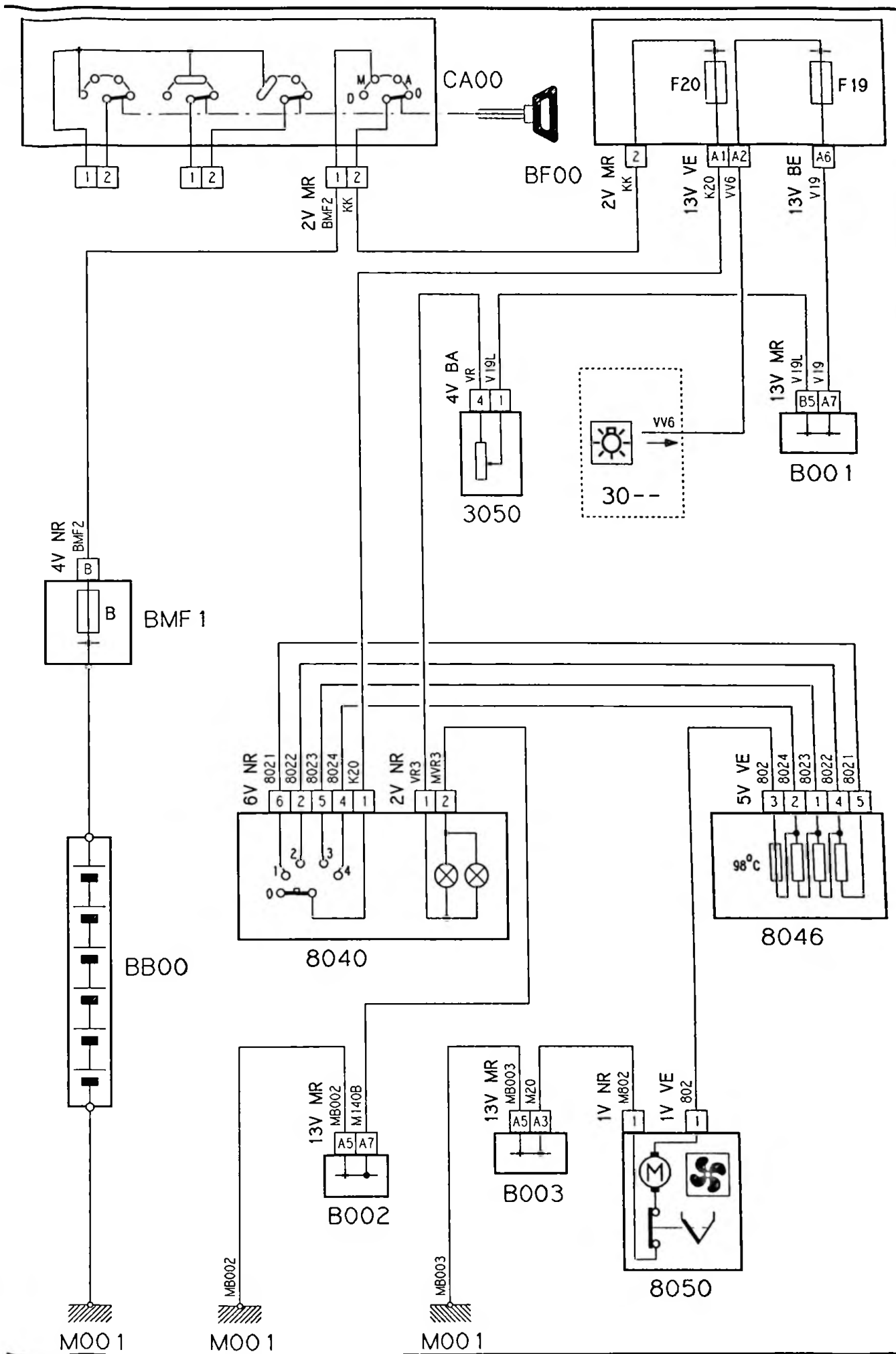

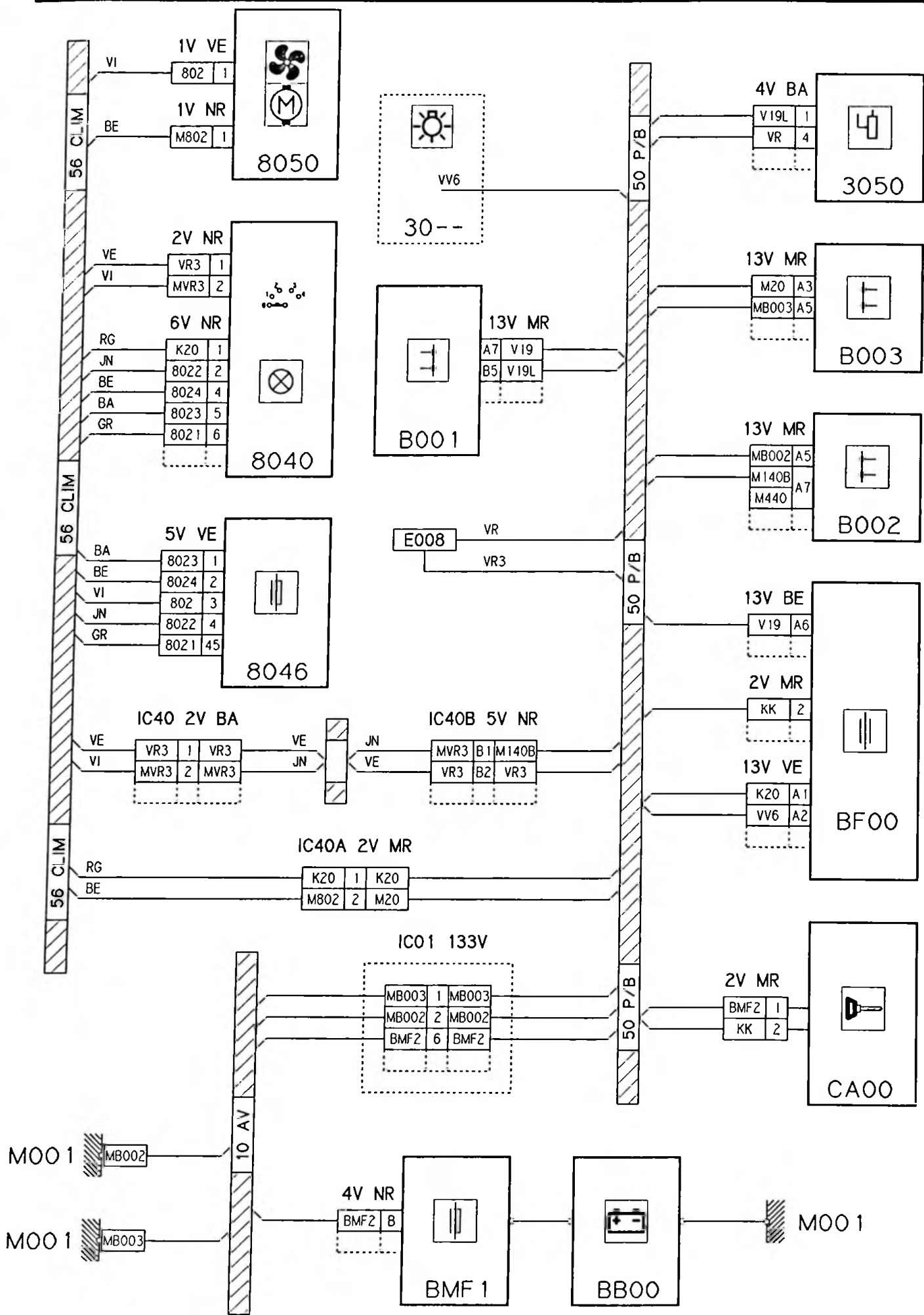

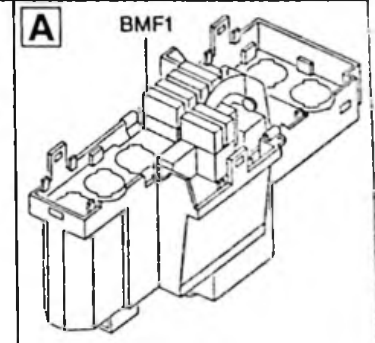
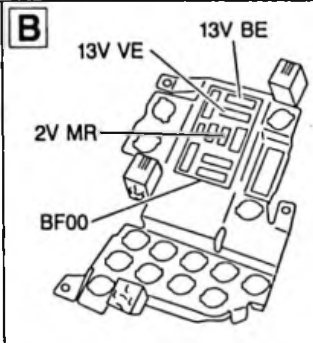
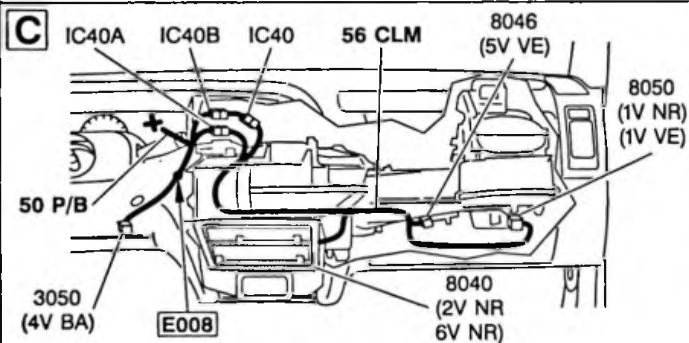
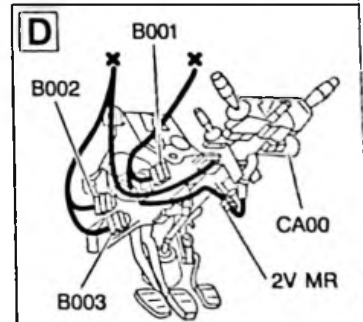
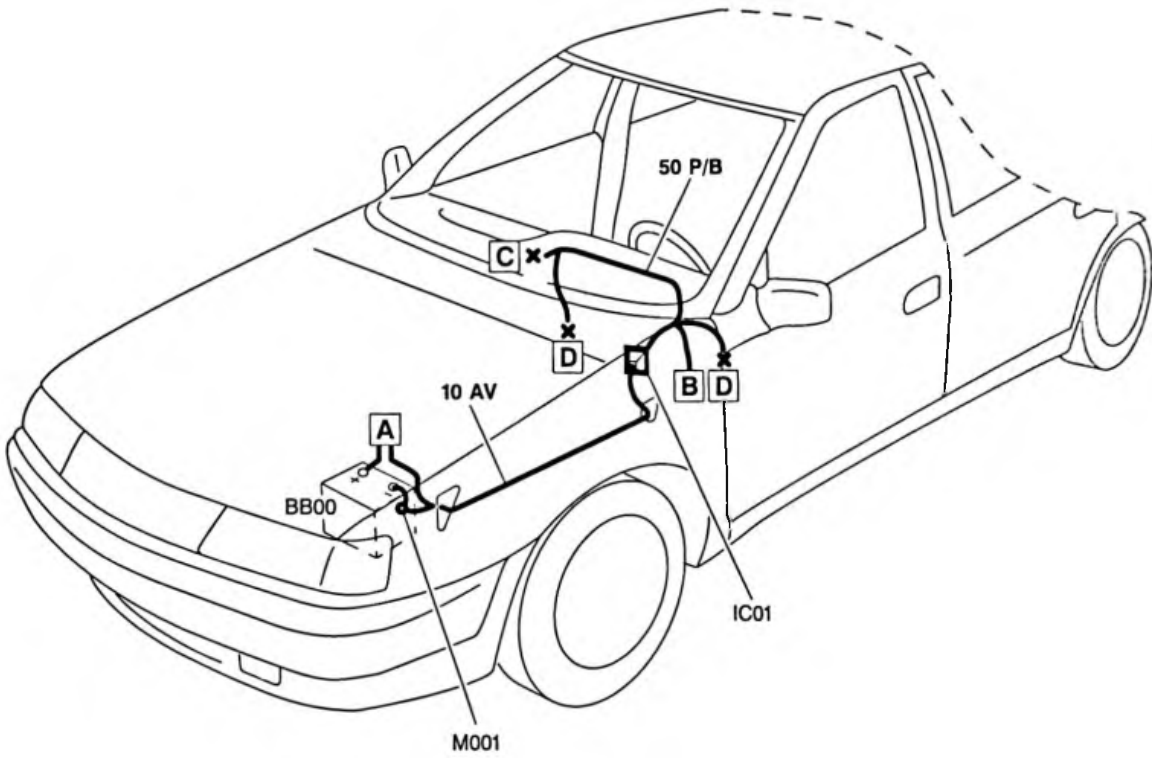

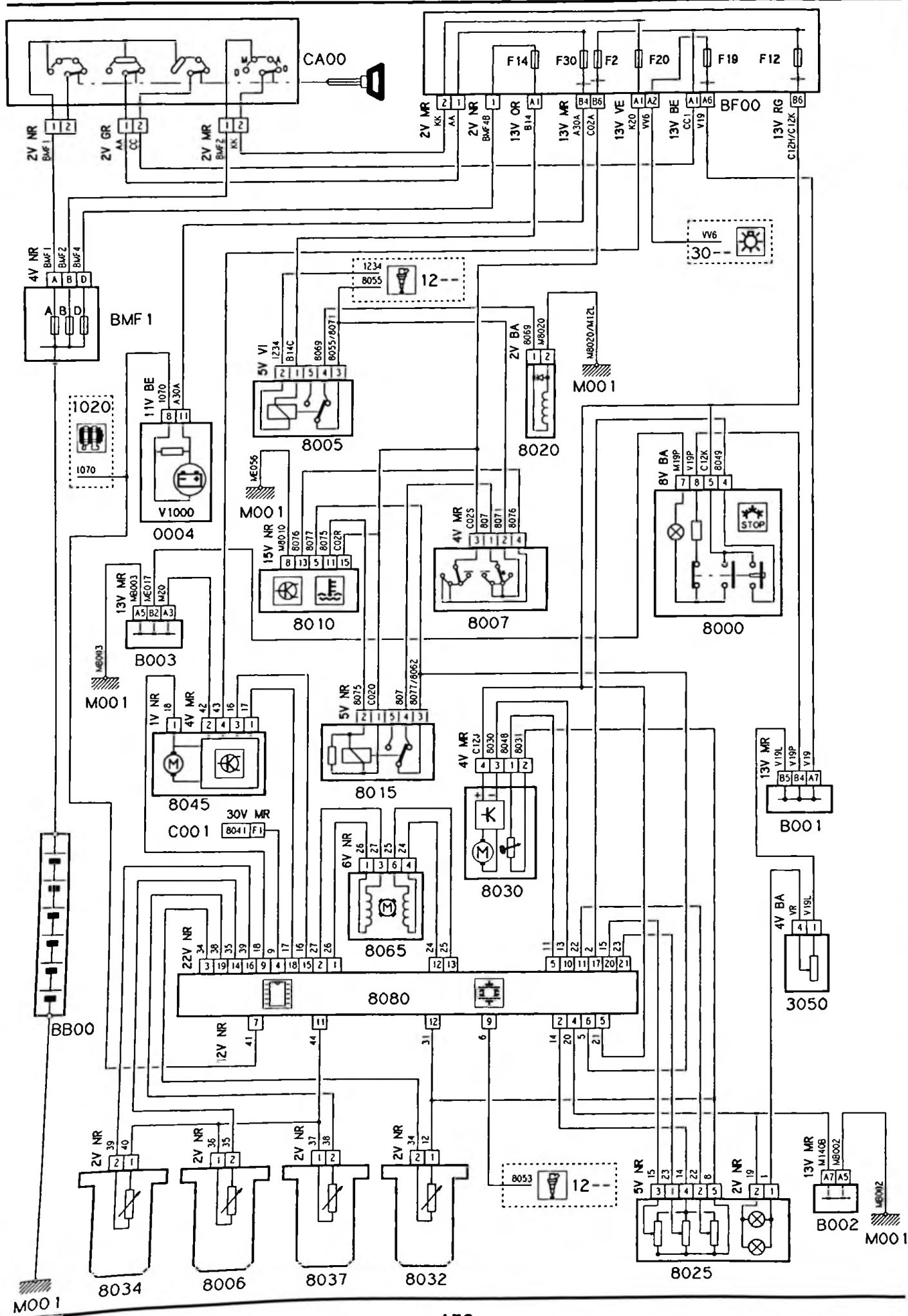

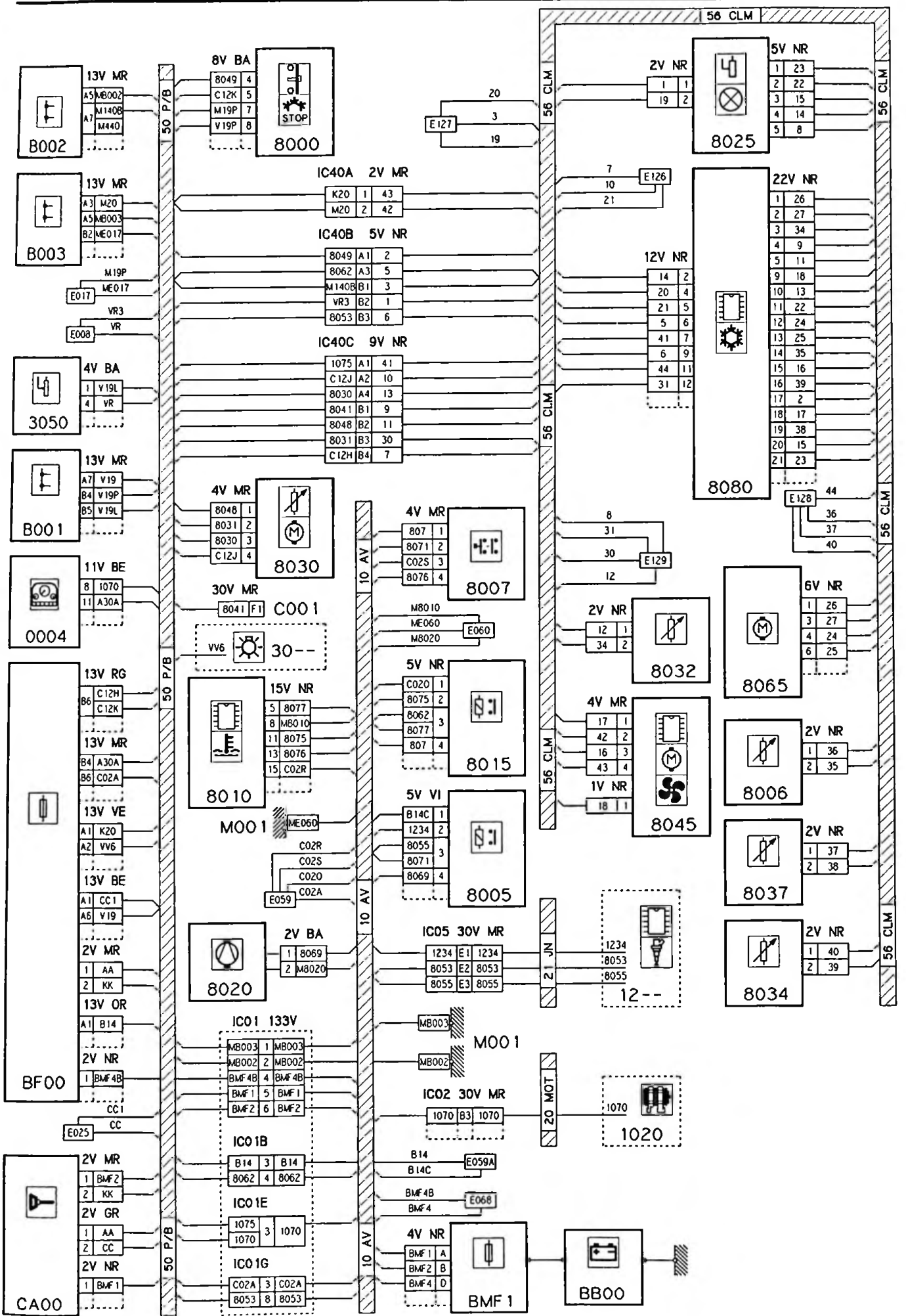

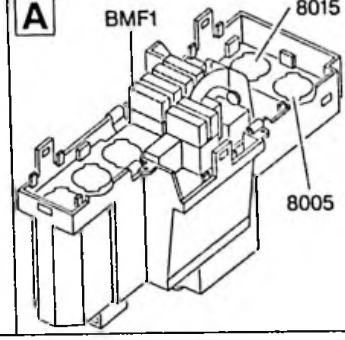
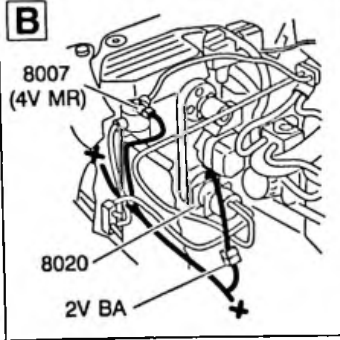
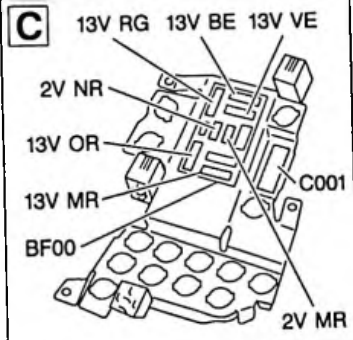
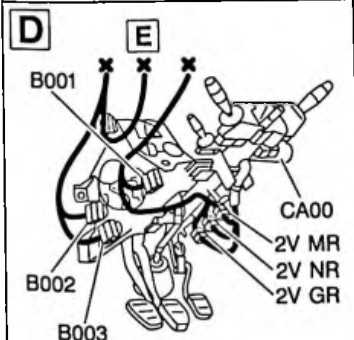
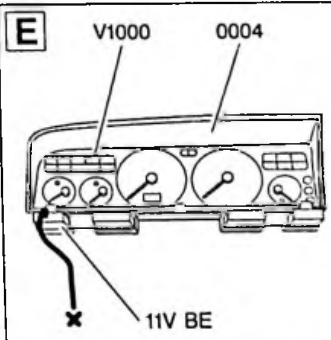
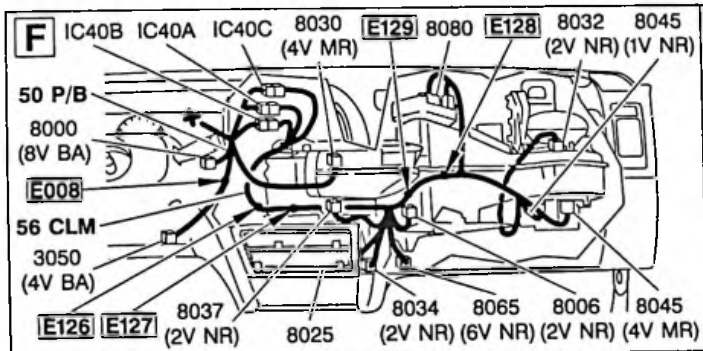
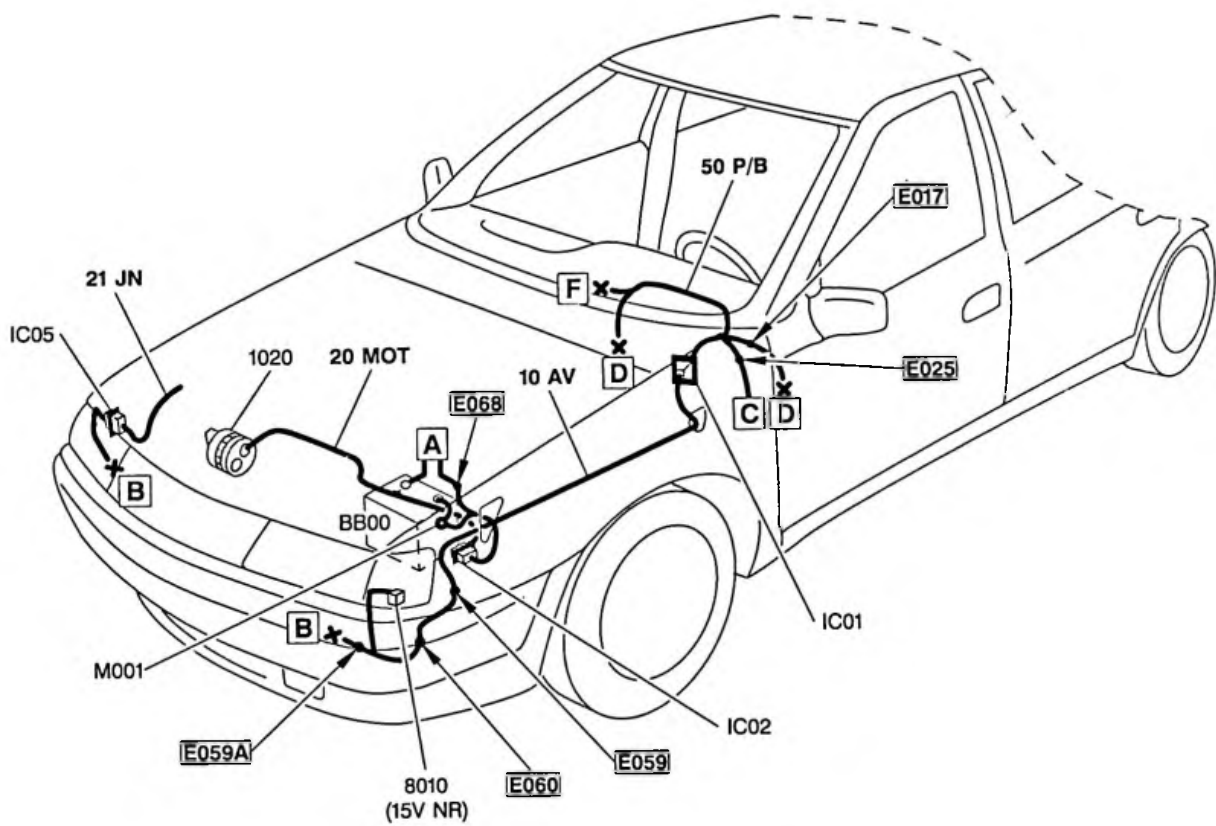

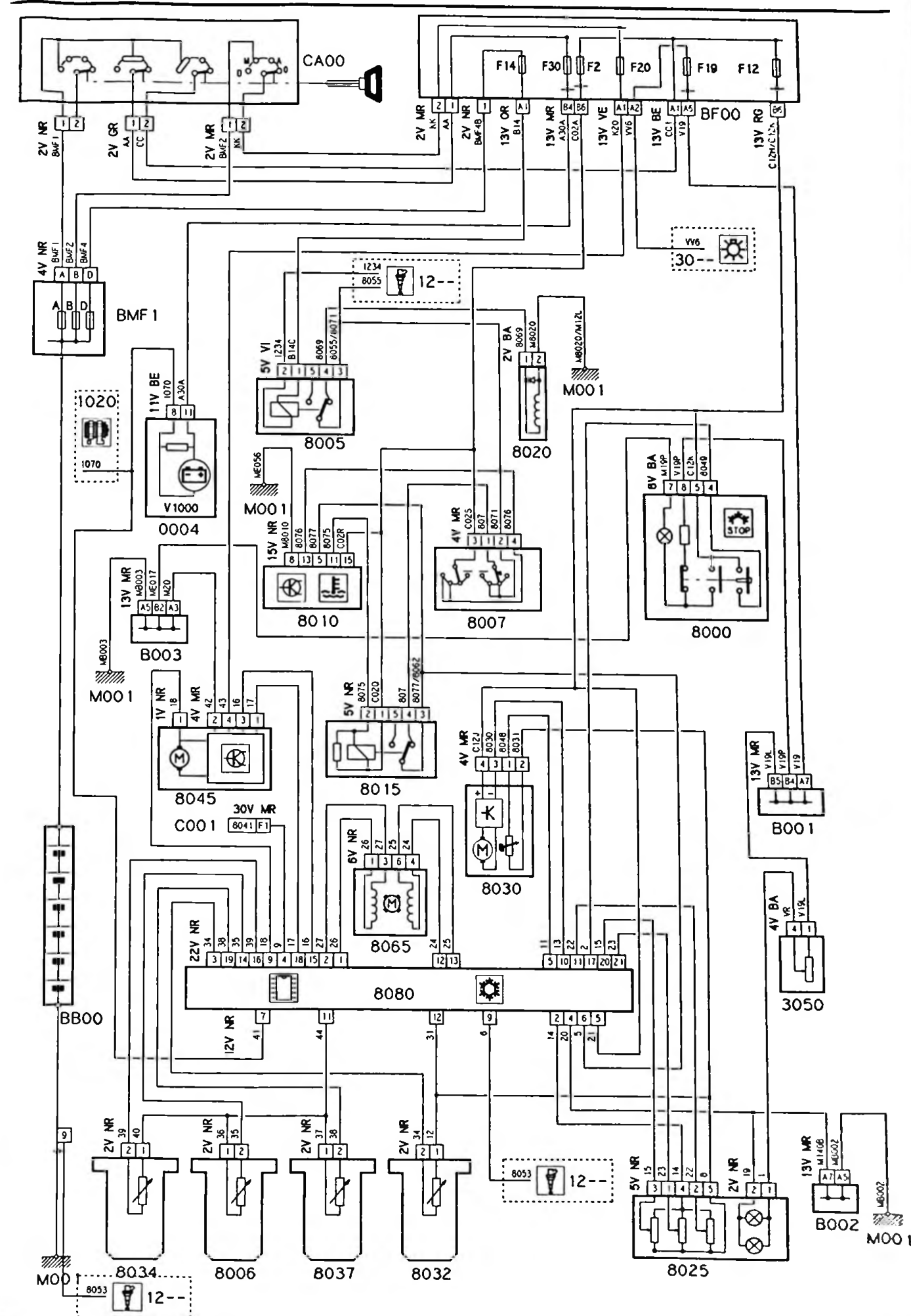

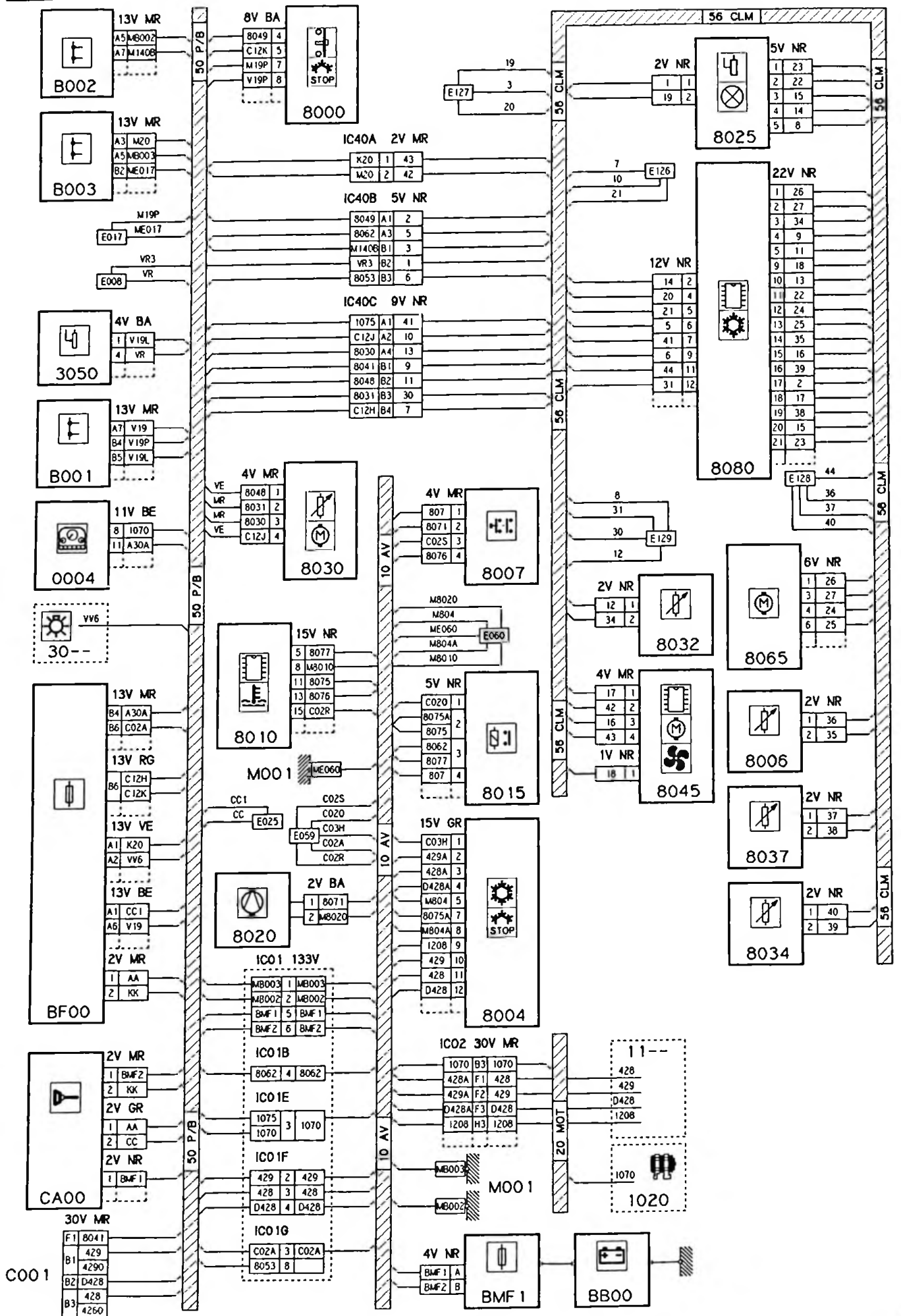

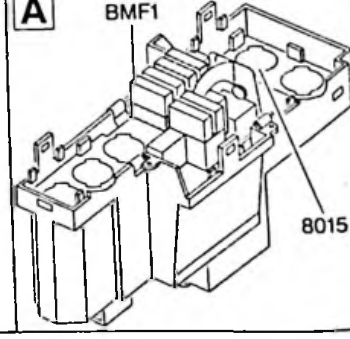
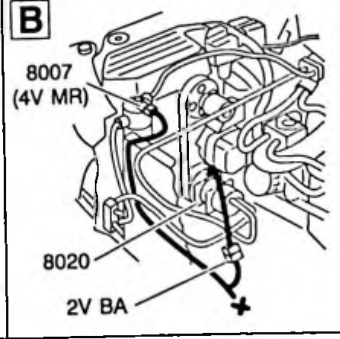
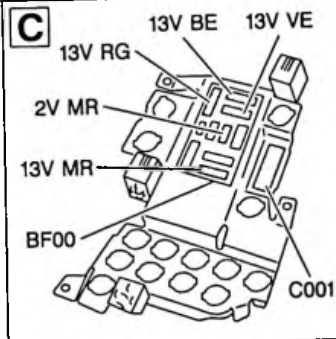
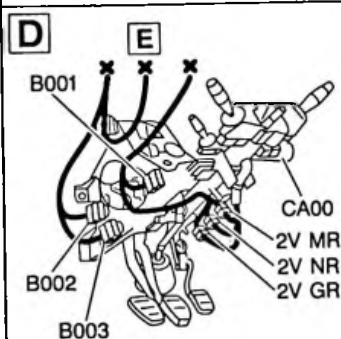
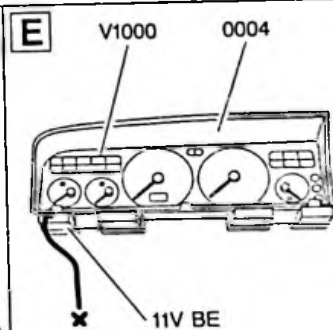
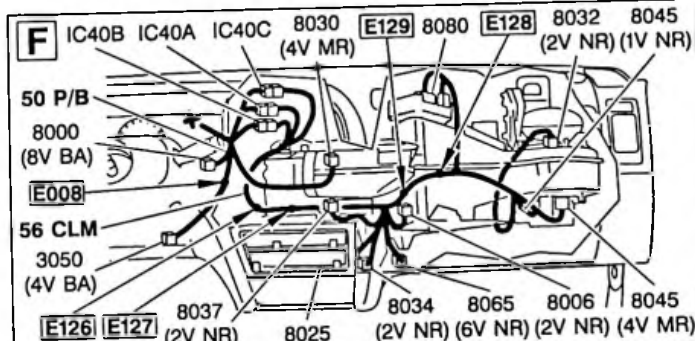
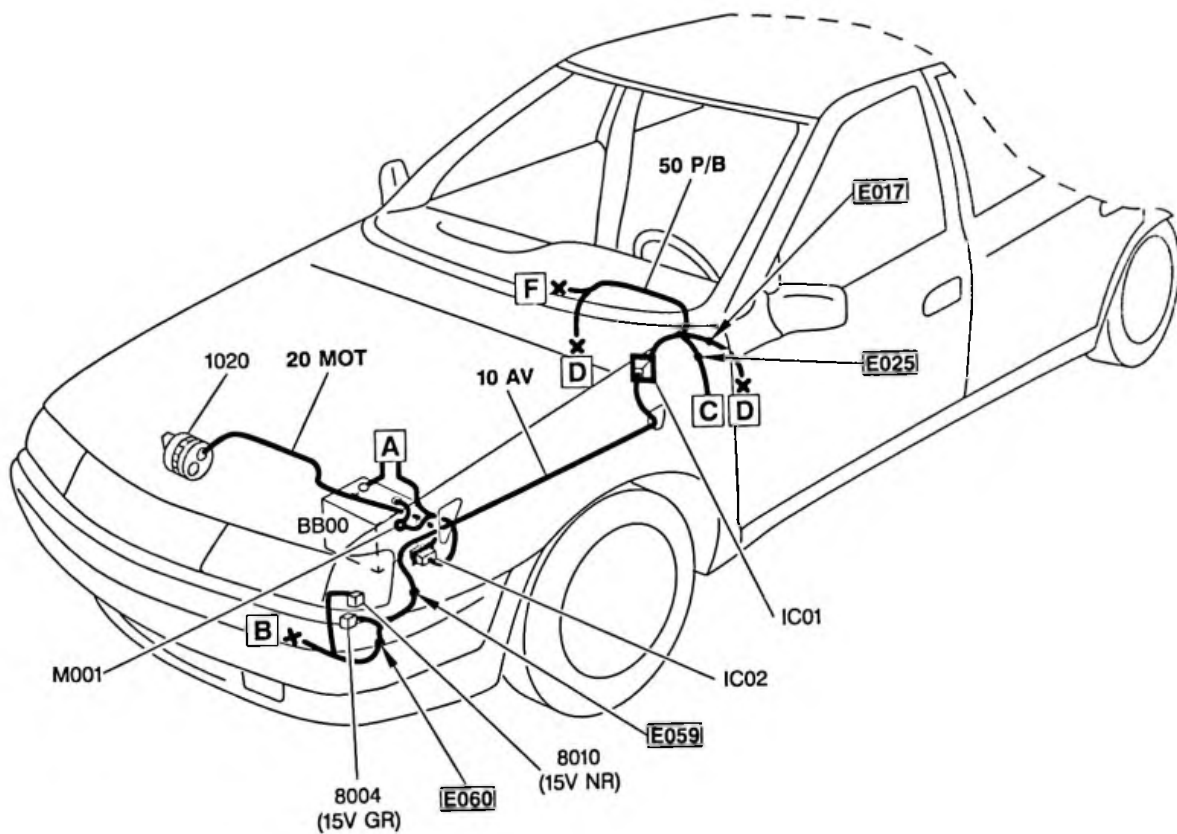

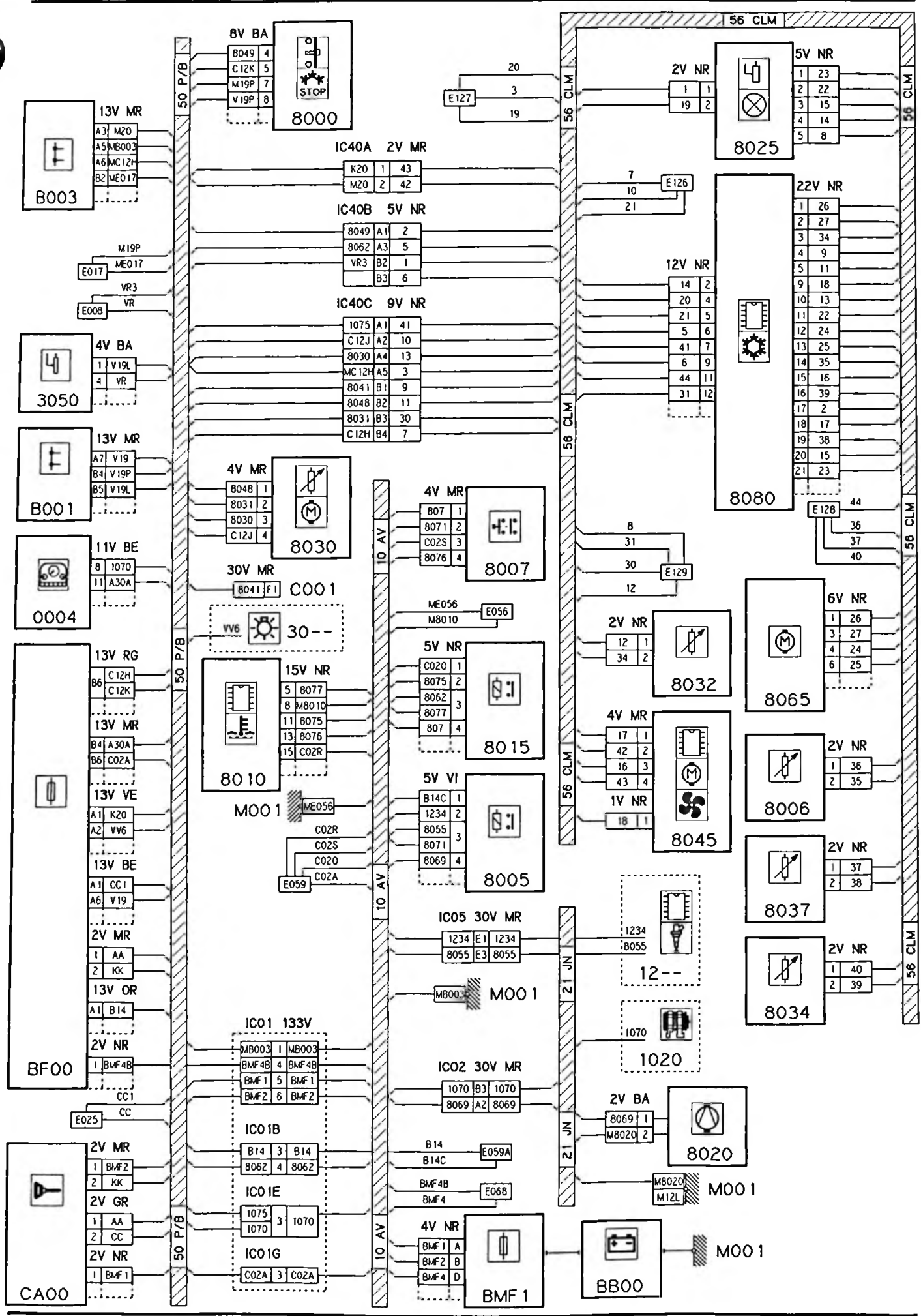

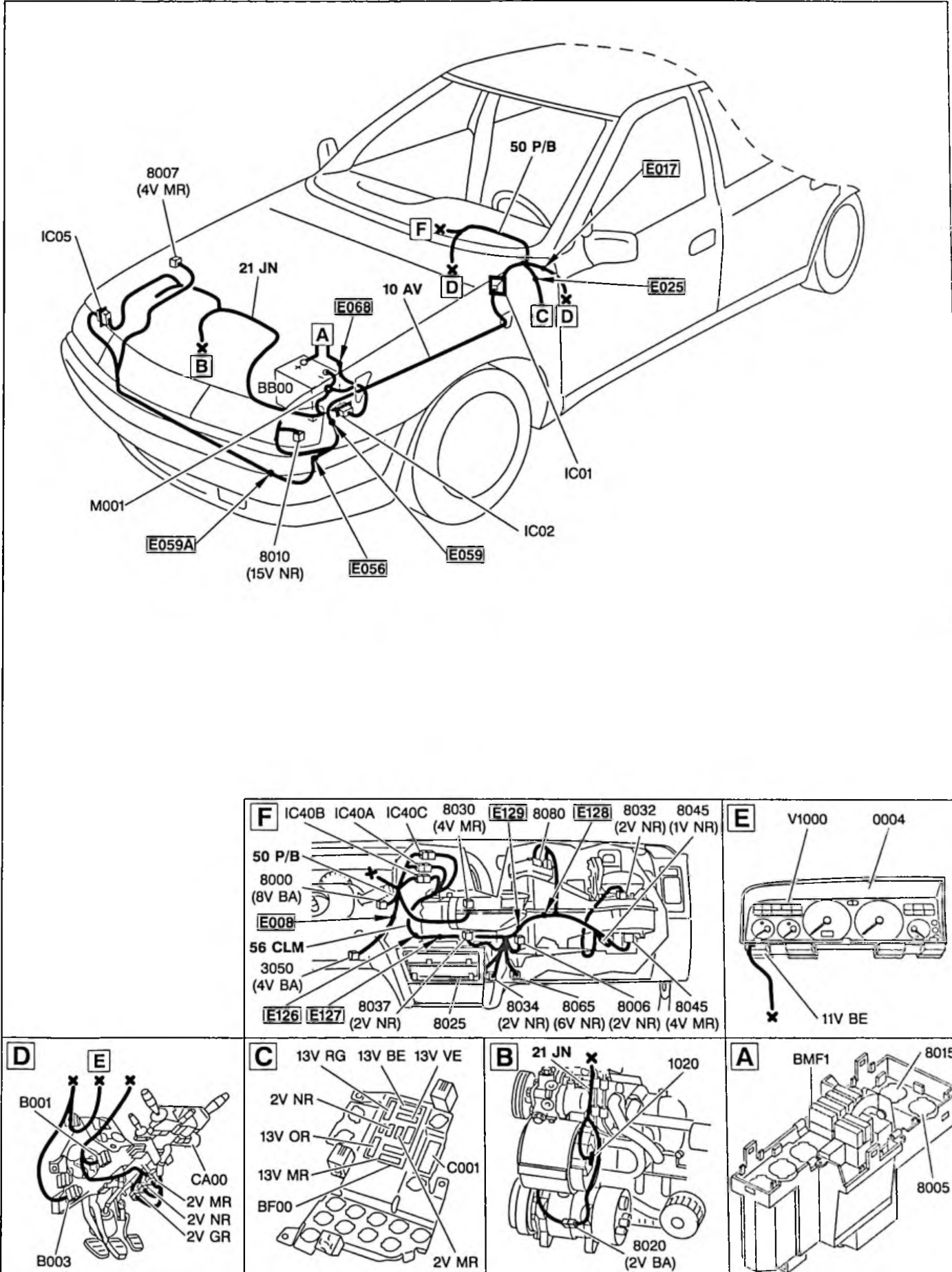

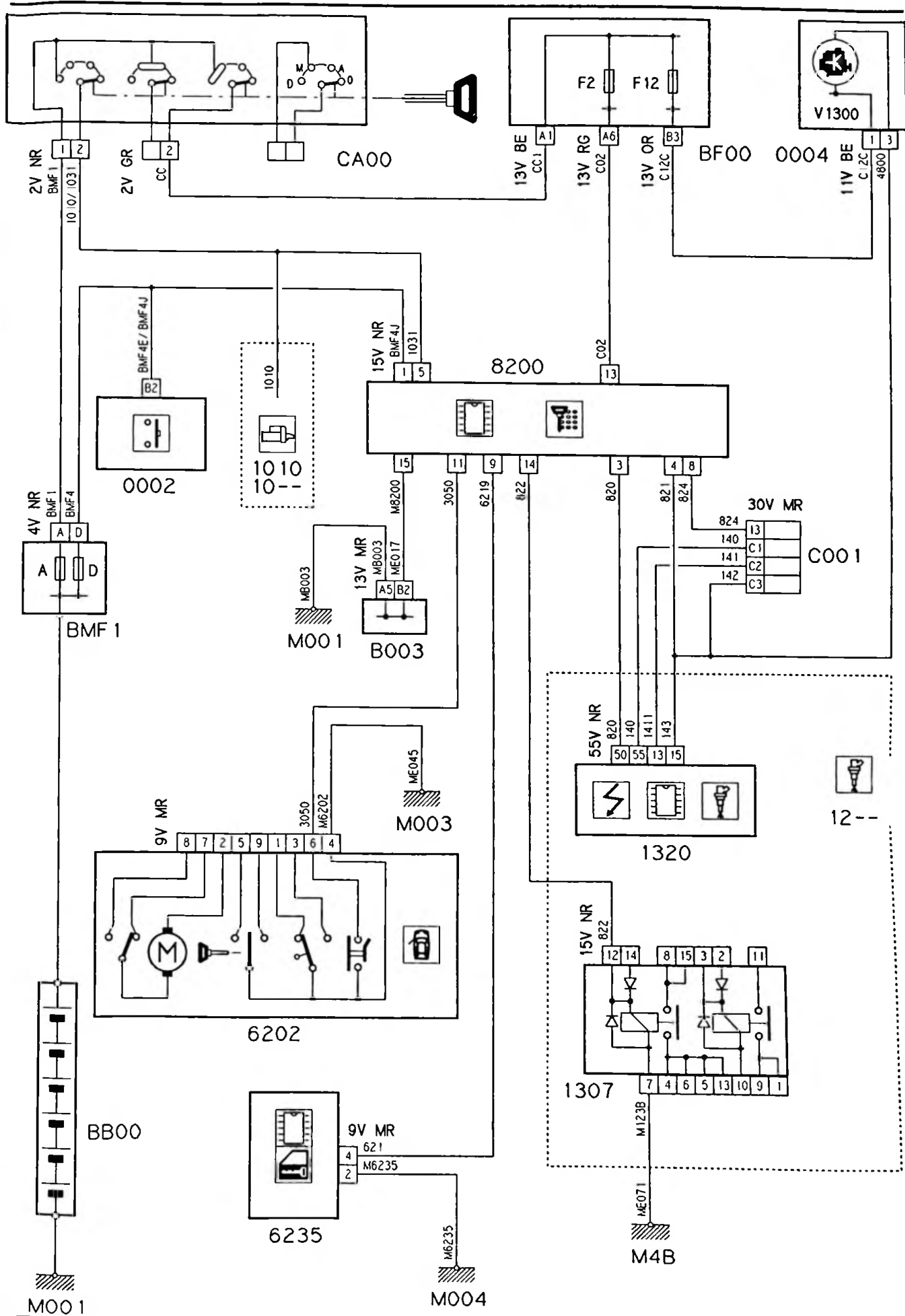

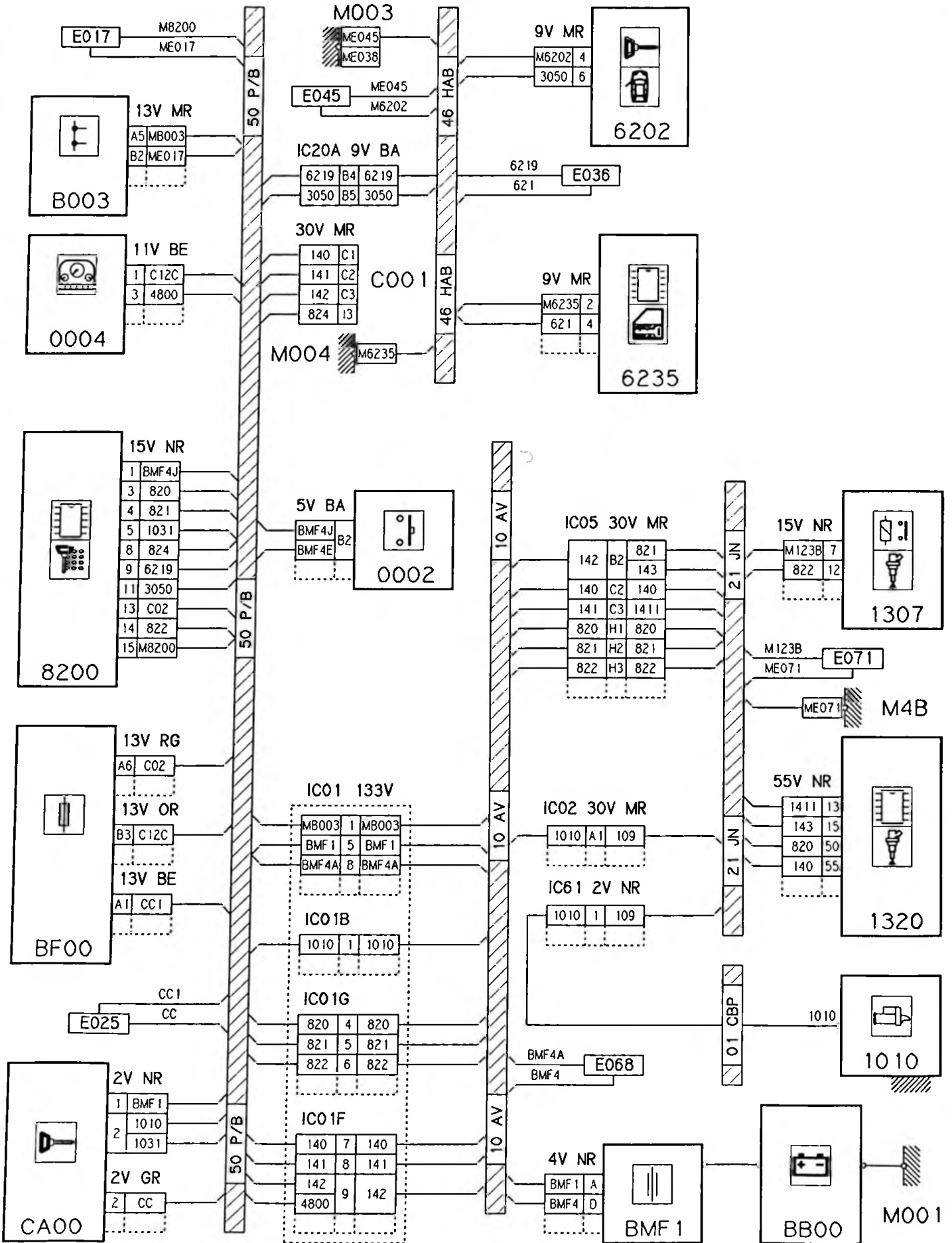

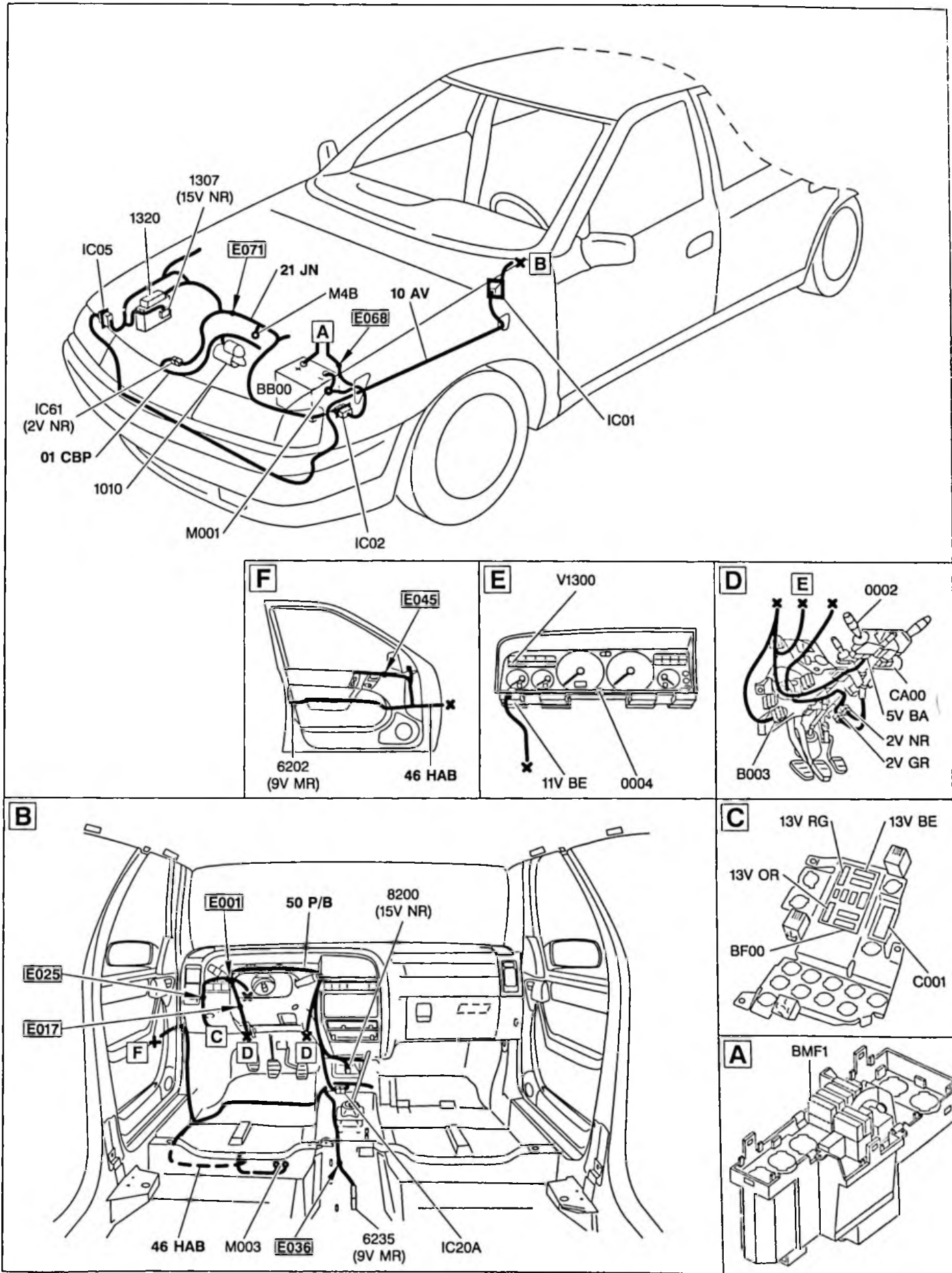

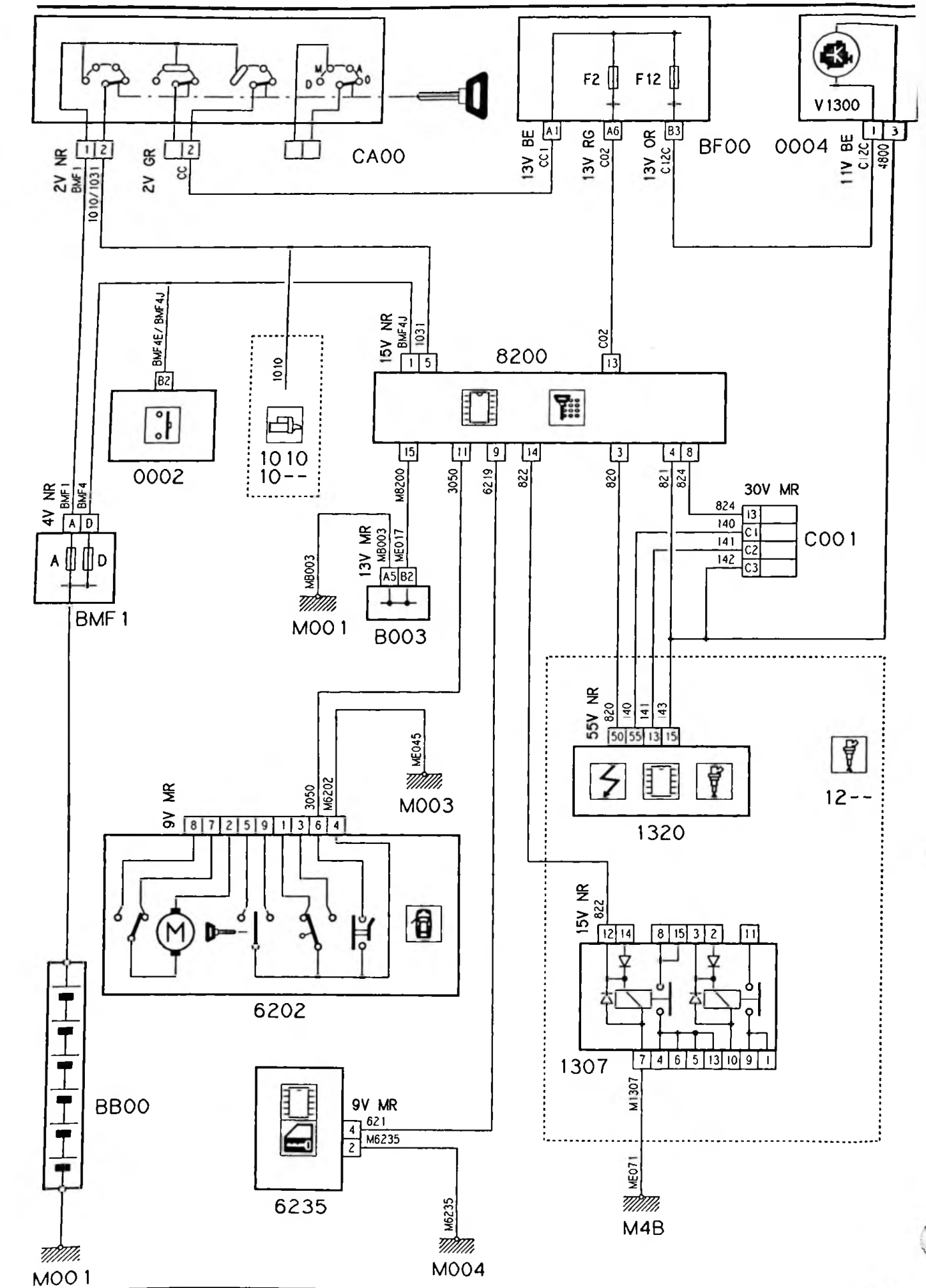

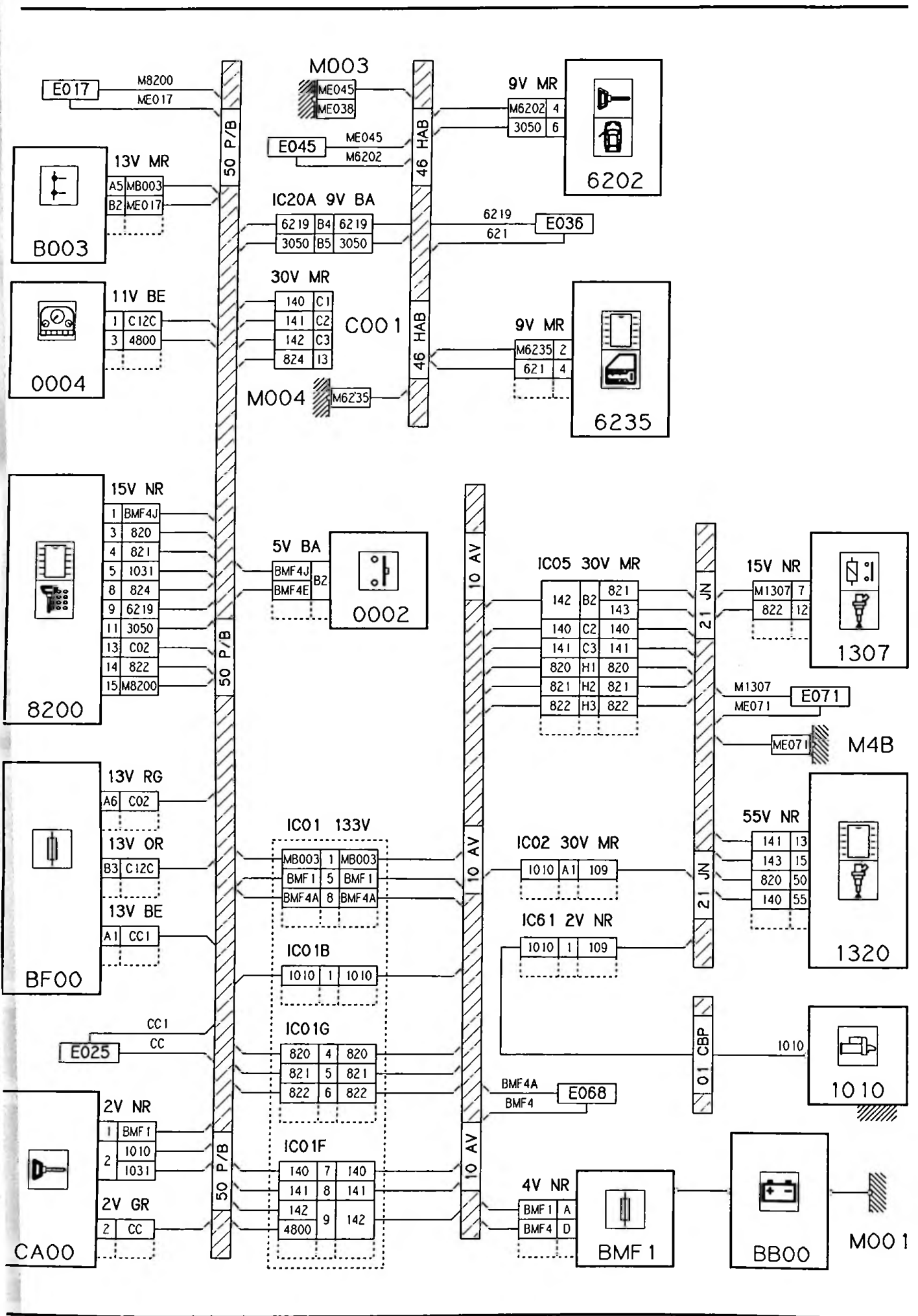
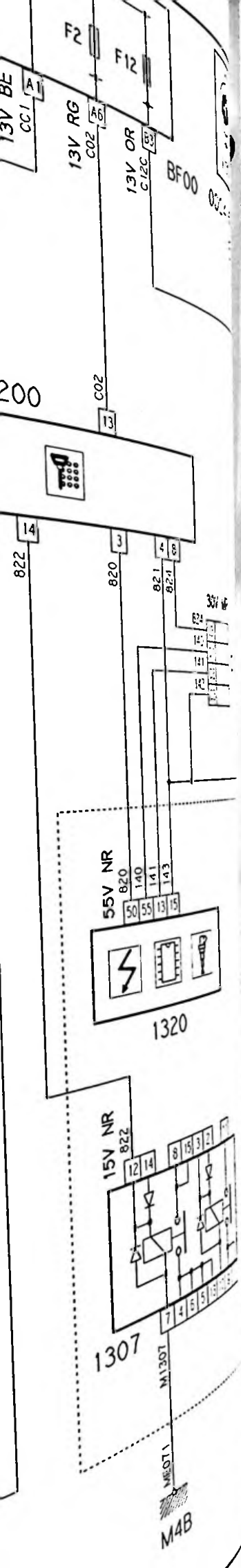

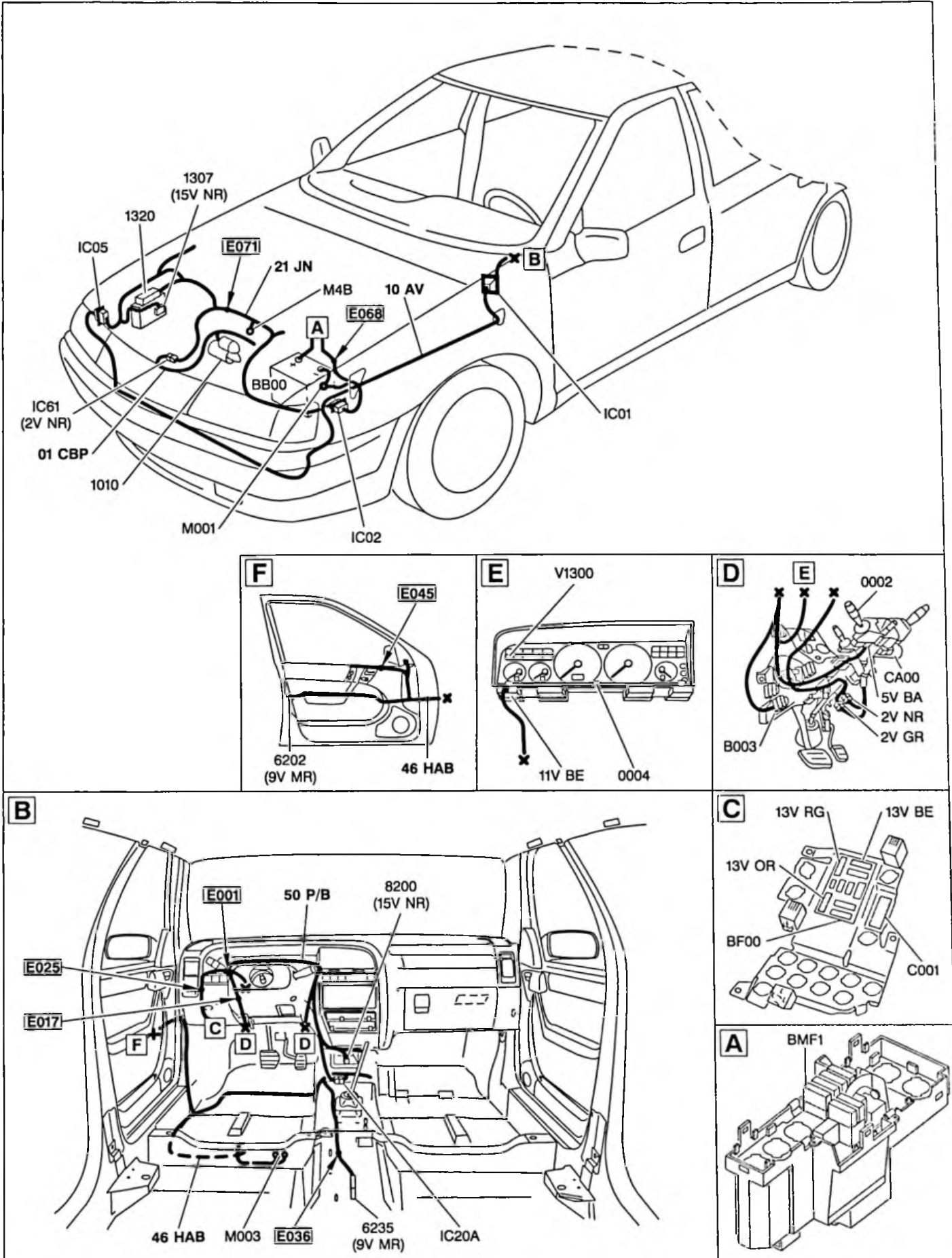

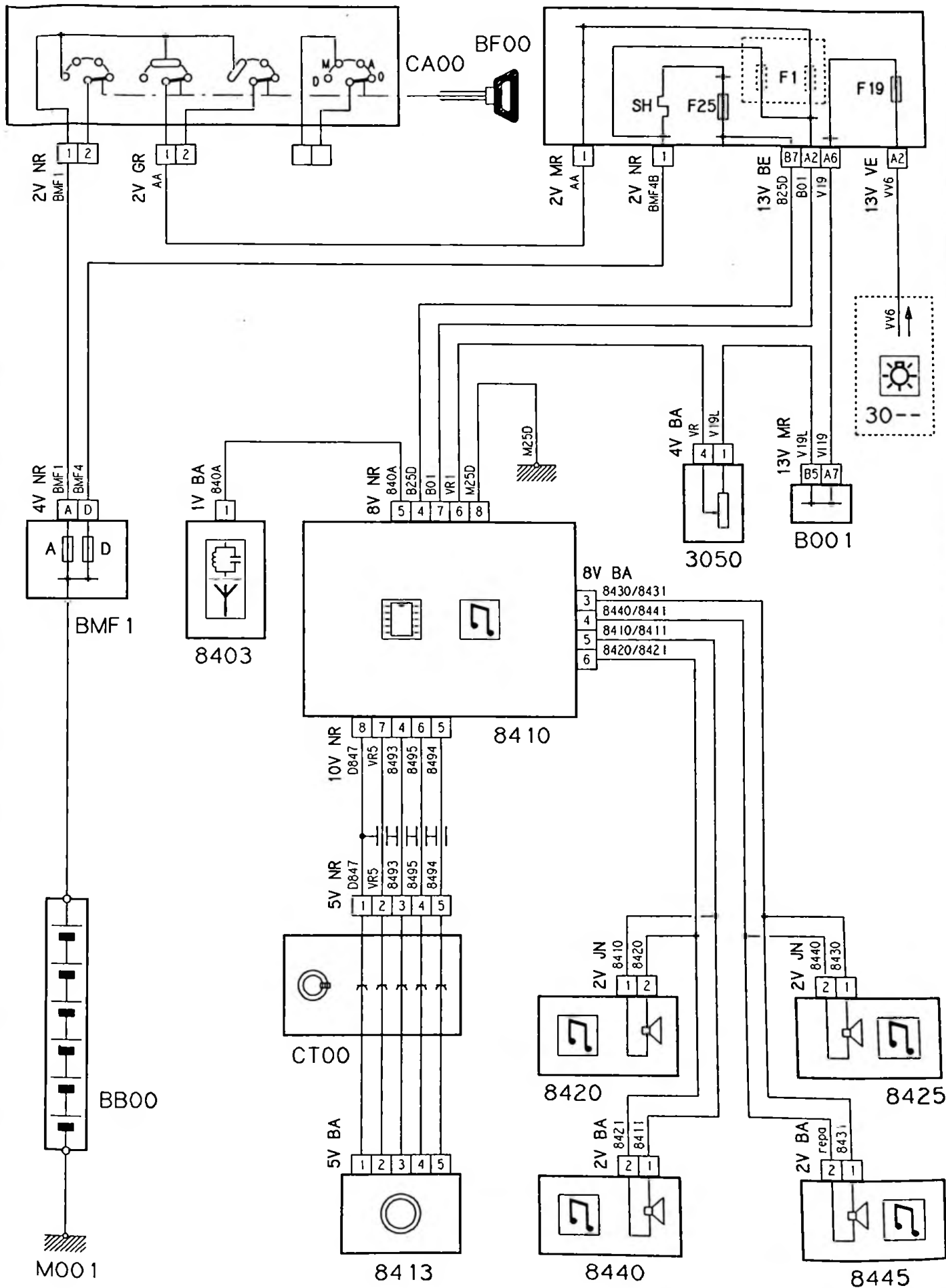

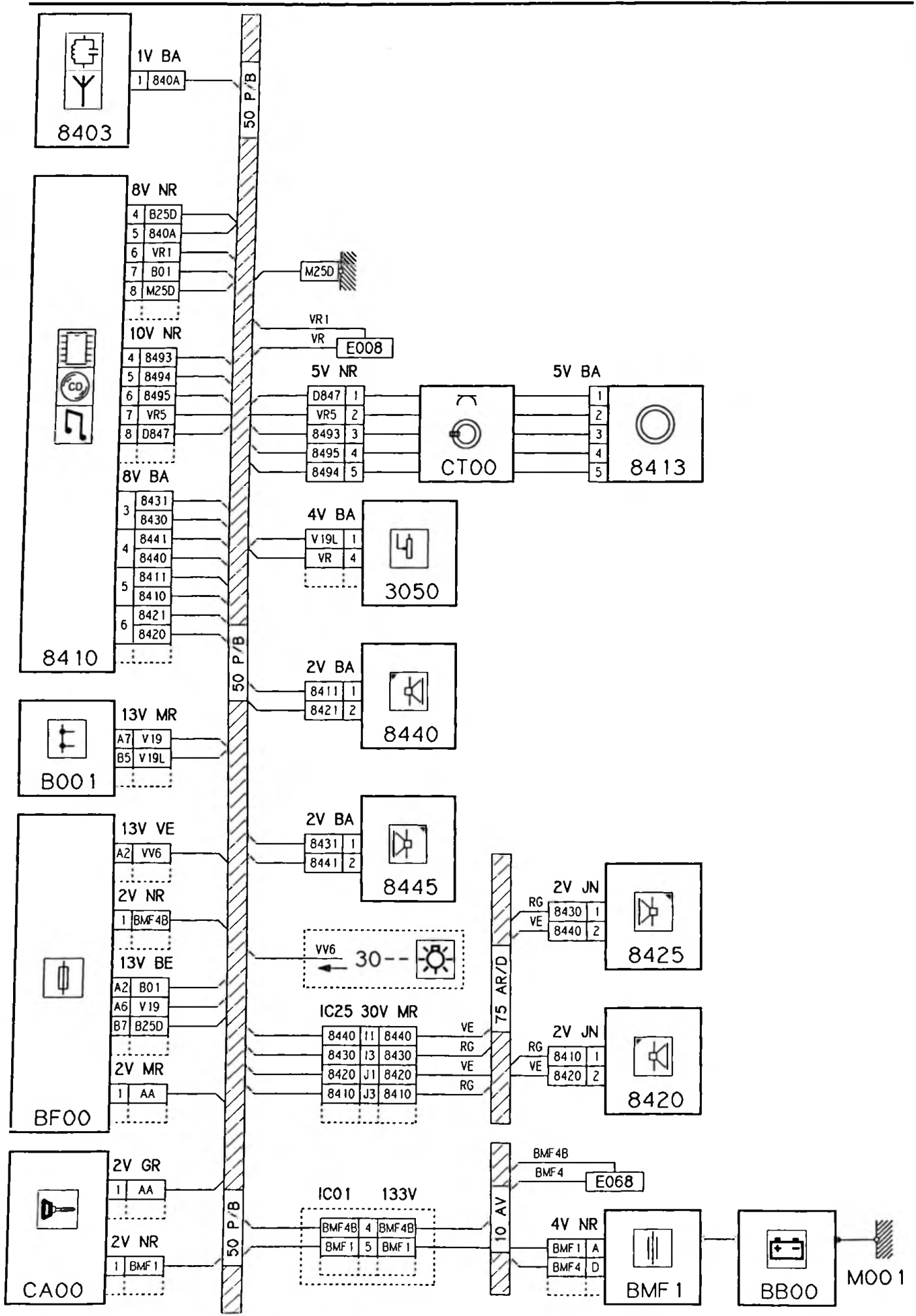

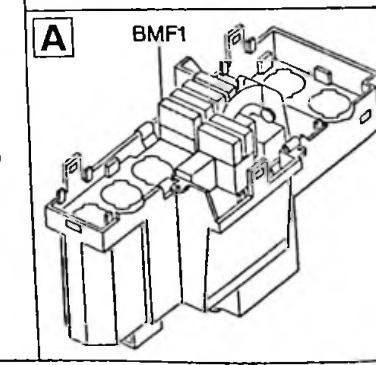
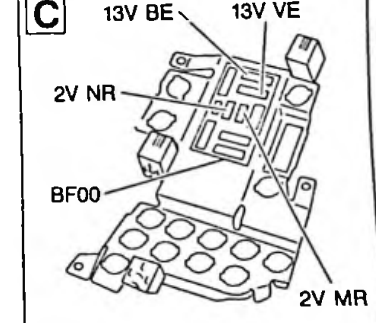
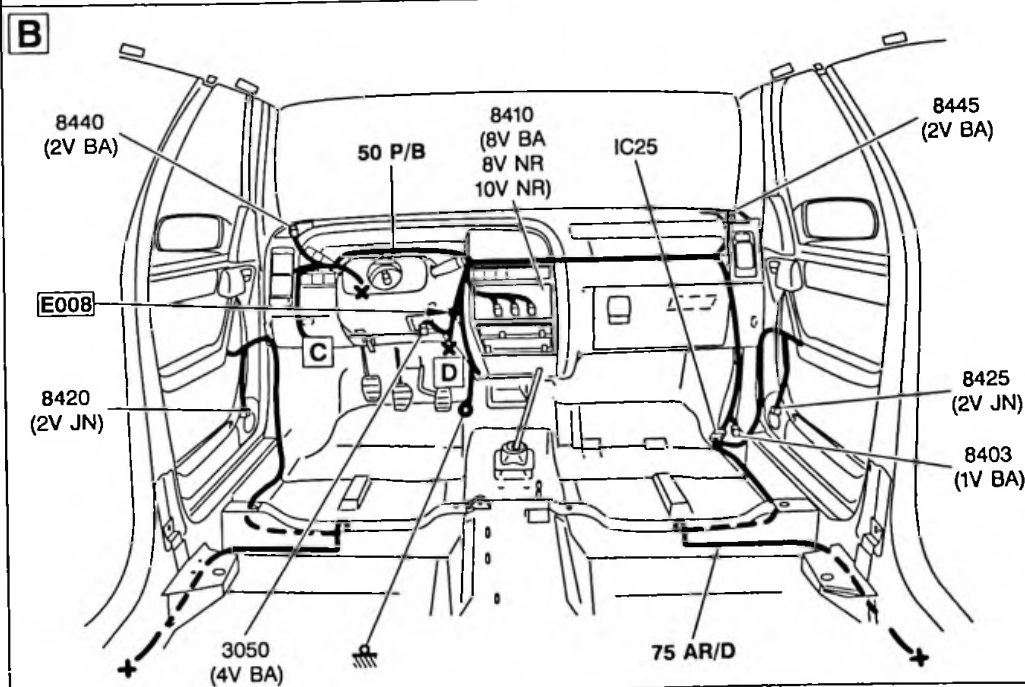
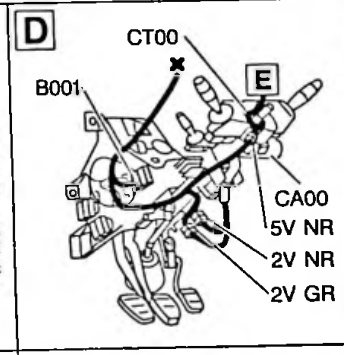
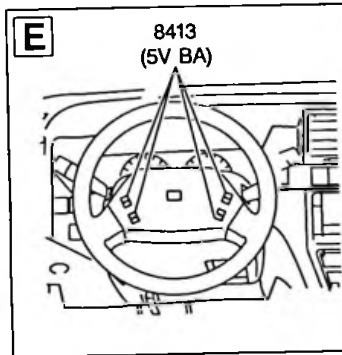
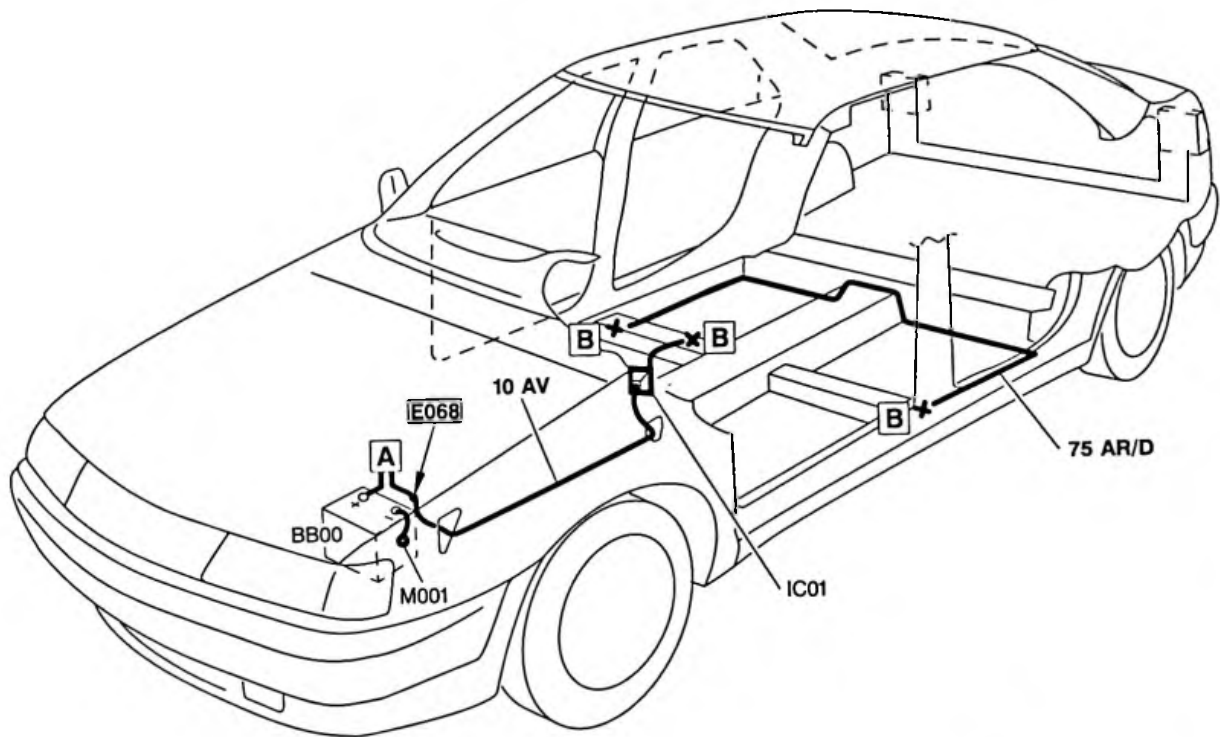

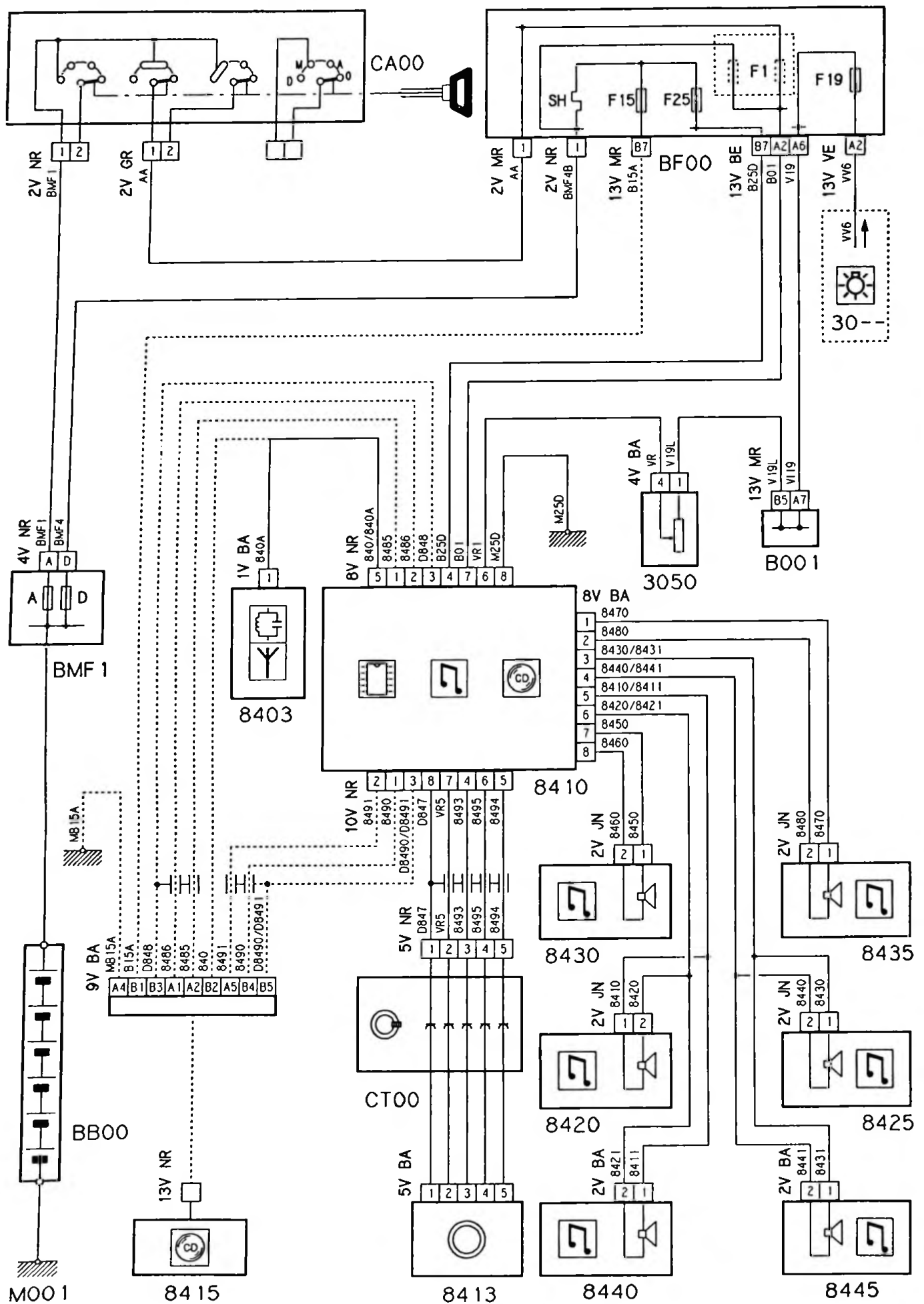

GESTION DES EPISSURES

EPISSURES FAISCEAUX 50 P/B

E004	216	Contacteur stop	2100	E004	Feux AR D	2635
	213	E004			Feux AR G	2630
	212	E004			Calculateur ABR	7040
	7046	E004			OU E067	
	7317	E004			Boîtier régulateur vitesse	7310
E008	VR	Rhéostat éclairage	3050	E008	Radio	8410
	VR1	E008			Combiné	0004
	VR2	E008			Façade climatiseur	8025
	VR3	E008			Montre	7220
	VR4	E008				
E016	730	Interrupteur régulateur vitesse	7300	E016	Relais régulateur vitesse	7307
	7316	E016			Boîtier régulateur vitesse	7310
	7302	E016			Commutateur régul. vitesse	7305
	7301	E016				
E017	ME017	Borne équipotentielle	B003	E017	Clavier antidémarrage codé	8200
	M8200	E017			Relais feux diurnes codés	2400B
	MVV2	E017			Bruiteur survitesse	4740
	M1627	E017			Bruiteur survitesse	4740
	M02H	E017			Eclaireur sélecteur de vitesse	3070
	M24	E017			Inter. réfrigération	8000
	M19P	E017			Relais feux diurnes	2400A
	M2400	E017				
E020	162	E058 (info vitesse véhicule)		E020	Combiné	0004
	162B	E020			Bruiteur survitesse	4740
	1627	E020			Boîtier régulation de vitesse	7310
	7310	E020				
E024	3093	E032		E024	Bruiteur d'oubli d'éclairage	4720
	304	E024			Calculateur suspension	7715
	7718	E024				
E025	CC	Contacteur antivol	CA00	E025	Boîtier fusibles	BF00
	CC1	E025			Boîtier fusibles	BF00
	CC3	E025			Boîtier ceintures pyrotechniques	6540
	CC4	E025			ou boîtier sac gonflable et prétensionneurs	6570

EPISSURES FAISCEAUX 46 HAB

E032	309	Tempo plafonnier	3004	E032	Interrupteur feuillure AV G	3000
	305	E032			Interrupteur feuillure AR G	3002
	307	E032			Interrupteur feuillure AV D	3001
	306	E032			Interrupteur feuillure AR D	3003
	308	E032			E024	
	3093	E032				
E033	A30E	Boîtier fusibles	BF00	E033	Tempo plafonnier	3004
	A30N	E033			Lecteur carte AV D	3031
	A30Q	E033			Lecteur carte AR D	3033
	A30R	E033			Lecteur carte AV G	3032
	A30S	E033			Lecteur carte AR G	3034
	A30T	E033			Boîtier rétroviseurs électriques	6407
	A30U	E033				

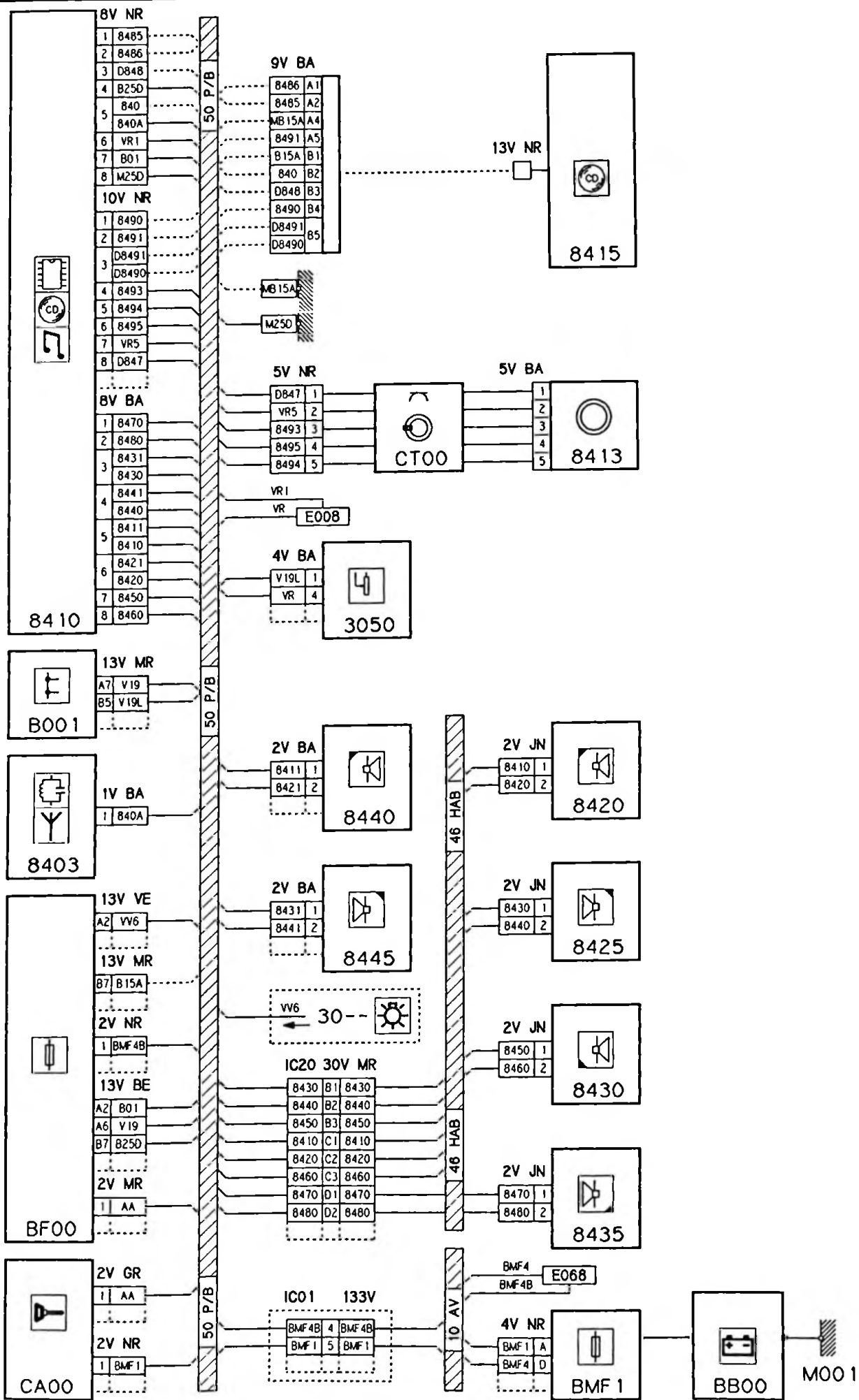

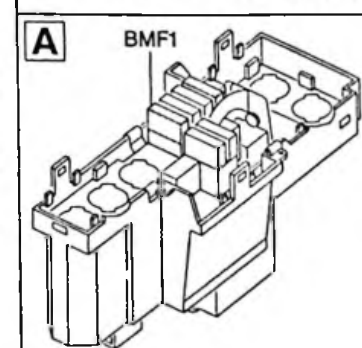
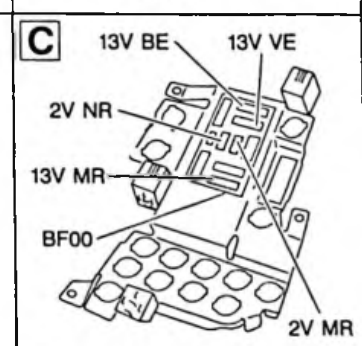
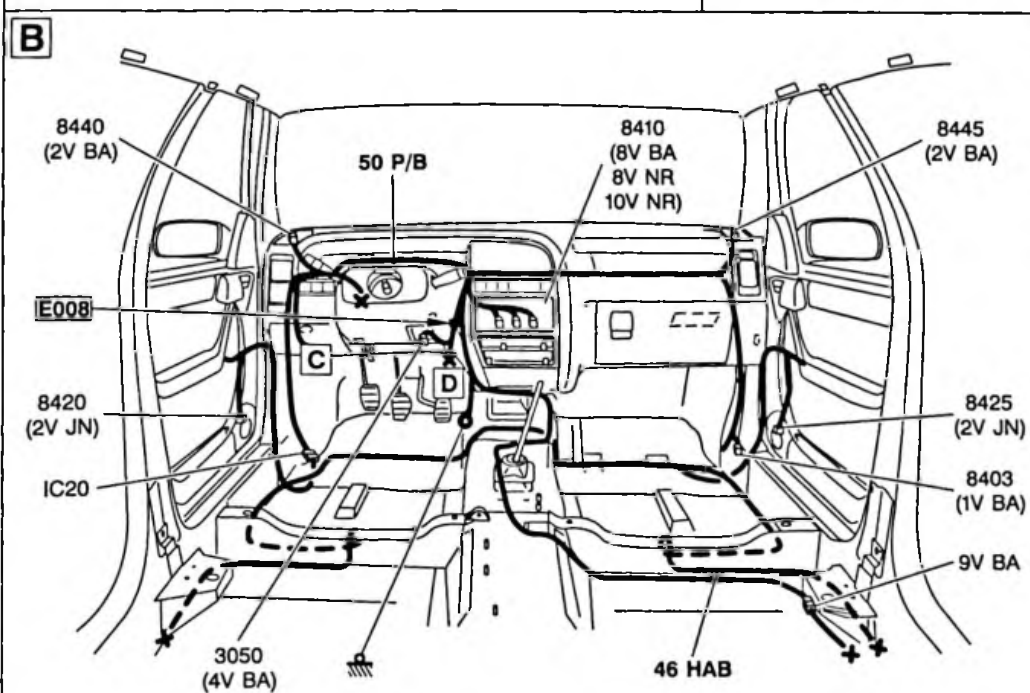
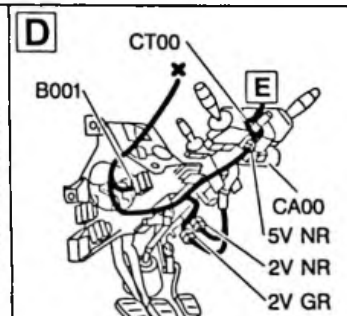
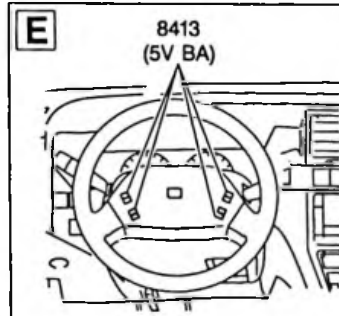
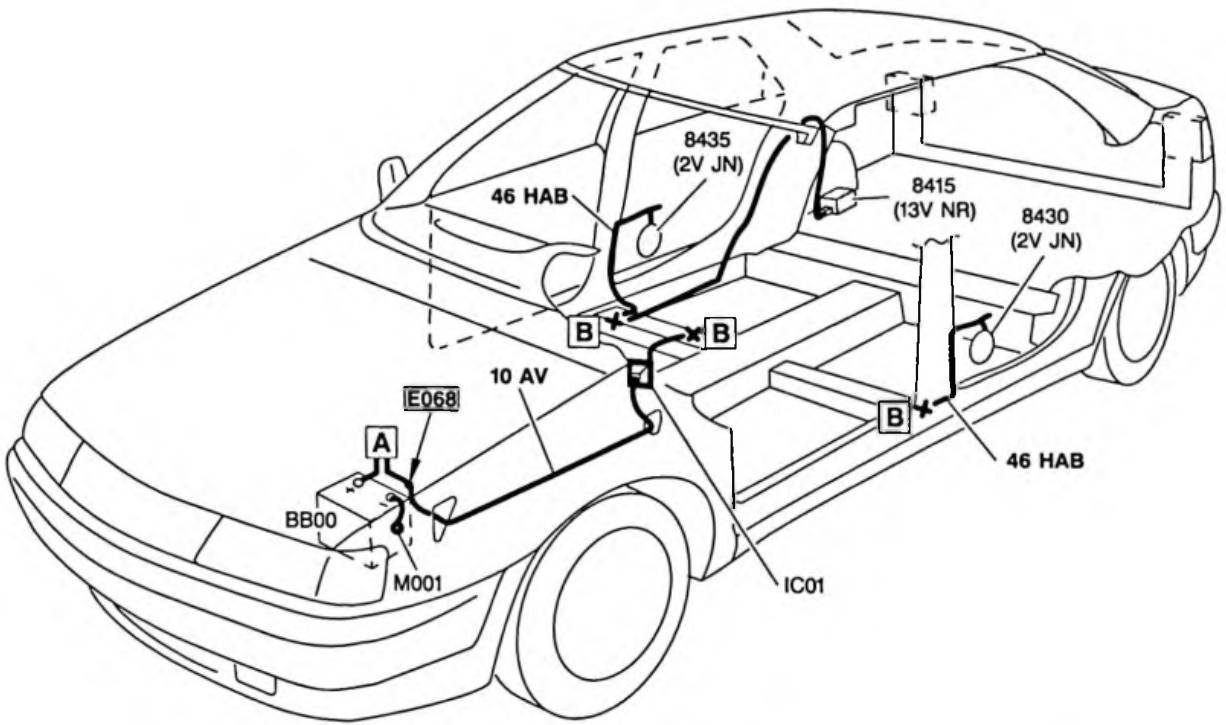

GESTION DES EPISSURES

E034	B15C	Boîtier fusibles	BF00	E034	
	B15S	E034		Tempo éclairage	3004
	B15J	E034		Plafonnier G	3024
	B15K	E034		Plafonnier D	3025
	B15L	E034		Eclaireur coffre	3105
	B15M	E034		Plafonnier D	3025
	B15N	E034		Plafonnier G	3024
E035	620	Boîtier condamnation issues	6235	E035	
	6207	Tempo plafonnier	3004	E035	
	6202	E035		Serrure AV D	6207
	6208	E035		Moteur condamnation coffre	6260
	6204	E035		Serrure AR D	6217
	6201	E035		Serrure AV G	6202
	6203	E035		Serrure AR G	6212
E036	621	Boîtier condamnation issues	6235	E036	
	6217	Tempo plafonnier	3004	E036	
	6214	E036		Serrure AR D	6217
	6212	E036		Serrure AV D	6207
	6211	E036		Serrure AV G	6202
	6213	E036		Serrure AR G	6212
	6218	E036		Moteur condamnation coffre	6260
	6219	E036		Clavier antidémarrage codé	8200
E037	ME037	Masse	M004	E037	
	M3031	E037		Lecteur AV D	3031
	M3025	E037		Plafonnier D	3025
	M6207	E037		Serrure AV D	6207
	M3033	E037		Lecteur AR D	3033
	M6217	E037		Serrure AR D	6217
	M6415	E037		Rétro. chauffant AV D	6415
	M6407	E037		Boîtier rétroviseurs électri.	6407
E038	ME038	Masse	M003	E038	
	M3024	E038		Plafonnier G	3024
	M3032	E038		Lecteur AV G	3032
	M3034	E038		Lecteur AR G	3034
	M6212	E038		Serrure AR G	6212
E045	ME045	Masse	M003	E045	
	M22G	E045		Commande rétro.	6406
	M600A	E045		Interrupteur lève-vitre AV G	6000
	M607	E045		Interrupteur lève-vitre passager	6015
	M606	E045		Interrupteur lève-vitre passager	6015
	M600B	E045		Interrupteur lève-vitre AV G	6000
	M6410	E045		Rétro chauffant AV G	6410
M6202	E045	Ensemble serrure AV G	6202		
E048	ME048	Masse	M003	E048	
	M6202	E048		Ensemble serrure AV G	6202
E049	A22D	Boîtier fusibles	BF00	E049	
	A22E	E049		Commutateur rétroviseurs	6406
	A22F	E049		Commutateur rétroviseurs	6406
	A22G	E049		Commutateur rétroviseurs	6406
E050	ME050	Masse	M003	E050	
	M640	E050		Commutateur rétroviseurs	6406
	M641	E050		Commutateur rétroviseurs	6406

GESTION DES EPISSURES

E051	6221	Ensemble serrure porte avant gauche	6202	E051	Ensemble serrure porte AV D	6207
	6222	E051			Ensemble serrure porte AR G	6212
	6223	E051			Ensemble serrure porte AR D	6217
	6224	E051				

EPISSURES FAISCEAUX 10 AV

E055	7309	Contacteur de stop	2100	E055	Relais sécurité régulateur vitesse	7307
	7309A	E055			Calculateur injection (P8C)	1320
	7309B	E055				
E056	ME056	Masse	M001	E056	Projecteur AV G	2610
	MPC3	E056			Projecteur AV G	2610
	MPR3	E056			Clignotant AV G	2320
	M2331	E056			E101	
	ME101	E056			Electr. sécurité régul. vitesse	7320
	M7320	E056			Feu répétiteur latéral G	2340
	M2332	E056			Boîtier température eau	8010
	M8010	E056				
E057	ME057	Masse	M001	E057	Projecteur AV D	2615
	MPC4	E057			Projecteur AV D	2615
	MPR4	E057			Sirène alarme-antivol	8605
	M03E	E057			Clignotant AV D	2325
	M2341	E057			Contact capot (alarme)	8601
	M8601	E057			Feu répétiteur latéral D	2345
	M2342	E057			Contact niveau eau moteur	4010
	M02C	E057				
E058	162A	Capteur vitesse	1620	E058	E020	
	162	E058			Calculateur susp.	7715
	7711	E058			Calculateur injection	1320
	1360	E058				
E059	C02A	Boîtier fusibles	BF00	E059	Boîtier température eau	8010
	C02R	E059			Pressostat	8007
	C02S	E059			Relais GMV	1500A
	C02B	E059			Contact niveau eau moteur	4010
	C02C	E059			Relais coupure réfri	8015
	C02Q	E059			Boîtier coupure réfri	8004
	C03H	E059				
E059A	B14	Boîtier fusibles	BF00	E059A	Boîtier température eau	8010
	B14B	E059A			Relais compresseur réfrigération	8005
	B14C	E059A			Calculateur injection	1320
	B14A	E059A			Relais GMV	1500C
	B14D	E059A				
E060	ME060	Masse	M001	E060	Boîtier température eau	8010
	M8010	E060			Compresseur réfri	8020
	M8020	E060			Boîtier coupure réfri.	8004
	M804	E060			Boîtier coupure réfri.	8004
	M804A	E060				
E062	C02D	Boîtier fusibles	BF00	E062	Capteur vitesse	1620
	C02E	E062			Gicleurs chauffants	5105
	C02F	E062			Niveau lave-glace	5110
	C02G	E062				

GESTION DES EPISSURES

E063	7336 7336A 7336B	Contacteur sécurité régulateur vitesse 7306 E063 E063		E063 Relais sécurité régulateur vitesse 7307 Calculateur injection (P8C) 1320
E065	CC2 CC2A CC2B	Boîtier fusibles E065 E065	BF00	E065 E087 1203 Relais double multi-fonctions contrôle moteur 1304
E065A	820 820A 820B	Clavier anti-démarrage codé E065A E065A	8200	E065A E090A (diesel) Calculateur injection ou pompe injection diesel 1320 ou 1208
E065B	822 822A 822B	Clavier anti-démarrage codé E065B E065B	8200	E065B Relais réalimentation calculateur injection 8204 Relais réalimentation calculateur injection 8204
E065C	821 821A 821B	Clavier anti-démarrage codé E065C E065C	8200	E065C E090A (diesel) E077 (diesel) ou calc-injection 1320
E067 ou E066	7046 7046A 7046B	E004 (info contacteur stop) E067 E067		E067 Calculateur ABS 7040 Calculateur injection (P8C) 1320
E068	BMF4 BMF4A BMF4B	Boîte maxi-fusible E068 E068	BMF1	E068 E001 (planche de bord) Boîte fusible BF00

EPISSURES FAISCEAUX 10 AV SPECIFIQUES ES9 J4

E057B	BM07 BM07A BM07B BM07C BM07D	Boîtier alimentation E057B E057B E057B E057B	BB10	E057B Relais double multi-fonctions puissance 1307 E073 Calculateur BVA 1630 Contacteur position levier sélection 1600
E063	809A 809 6744	Boîtier température eau E063 E063	8010	E063 Relais GMV 1500C Calculateur BVA 1630
E065	6750 426 426A	Calculateur BVA E065 E065	1630	E065 Connecteur diagnostic C001 Calculateur injection 1320
E067	7313 7313A 7320	Calculateur régulation vitesse E067 E067	7310	E067 Ensemble pompe à vide 7315 Electrovanne régulation vitesse 7320
E070A	CC2 CC2D CC2E CC2F CC2G CC2H	Boîtier fusibles E070A E070A E070A E070A E070A	BF00	E070A Contacteur position levier sélection 1600 Relais commande actionneur blocage levier vitesse 1642 Relais commande actionneur blocage levier vitesse 1642 Calculateur BVA 1630 Calculateur BVA 1630

GESTION DES EPISSURES

E070B	MC100	Masse	M001	E070B		
	M1005	E070B			Relais interdiction démarrage	1005
	M1630	E070B			Calculateur BVA	1630
	M163A	E070B			Calculateur BVA	1630
	M163B	E070B			Calculateur BVA	1630

EPISSURES FAISCEAUX 21 JN ES9 J4 ↳ OPR 7448

E071	ME071	Masse	M4B	E071		
	M43	E071			Sonde à oxygène	1350
	M44	E071			Résistance réchauffage boîtier papillon	1270
	M123	E071			Calculateur injection	1320
	M123B	E071			Relais double multifonctions puissance	1307
E072	ME072	Masse	M4A	E072		
	M40	E072			Calculateur injection	1320
	M41	E072			Calculateur injection	1320
	M42	E072			Calculateur injection	1320
	M6632	E072			Manocontact liquide circuit hydraulique	6632
E073	BB8	E057B		E073		
	1A	E073			Relais double multifonctions	1304
	1B	E073			Relais double multifonctions	1304
	1C	E073			Relais double multifonctions	1304
	1D	E073			Relais double multifonctions puissance	1307
	1H	E073			Relais double multifonctions	1304
	1209	E073			Relais double multifonctions	1304
E073A	162	Capteur vitesse véhicule	1620	E073A		
	162B	E073A			Calculateur injection	1320
	162A	E073A			E058	
E075	1349	Calculateur injection	1320	E075		
	1320	E075			Capteur position papillon	1316
	1336	E075			Capteur température eau moteur	1220
	1342	E075			Capteur température air admission	1240
	1357	E075			Capteur pression air admission	1312
E099A	1222A	Relais double multifonctions	1304	E099A		
	1222	E099A			Electrovanne régulation ralenti	1239
	1223	E099A			Electrovanne purge canister	1215
E099B	1355	Calculateur injection	1320	E099B		
	1355A	E099B			Capteur pression air admission	1312
	1352	E099B			Capteur position papillon	1316
E099C	1321	Calculateur injection	1320	E099C		
	1321A	E099C			Injecteur 1	1331
	1325	E099C			Injecteur 5	1335
E099D	1322	Calculateur injection	1320	E099D		
	1322A	E099D			Injecteur 2	1332
	1326	E099D			Injecteur 6	1336
E099E	1324A	Calculateur injection	1320	E099E		
	1324	E099E			Injecteur 4	1334
	1323A	E099E			Injecteur 3	1333

GESTION DES EPISSURES

EPISSURES FAISCEAUX 21 JN ES9 J4 OPR 7448 →

E071	ME071	Masse	M4B	E071	
	M1350	E071		Sonde à oxygène	1350
	M1270	E071		Résistance réchauffage boîtier papillon	1270
	M132D	E071		Calculateur injection	1320
	M1307	E071		Relais double multifonctions puissance	1307
E072	ME072	Masse	M4A	E072	
	M132A	E072		Calculateur injection	1320
	M132B	E072		Calculateur injection	1320
	M132C	E072		Calculateur injection	1320
	M6632	E072		Manocontact liquide circuit hydraulique	6632
E073	BM07B	E057B		E073	
	BM07C	E073		Relais double multifonctions	1304
	BM07D	E073		Relais double multifonctions	1304
	BM07E	E073		Relais double multifonctions	1304
	BM07F	E073		Relais double multifonctions puissance	1307
	BM07H	E073		Relais double multifonctions	1304
	BM07G	E073		Relais double multifonctions	1304
E073A	162C	Capteur vitesse véhicule	1620	E073A	
	162D	E073A		Calculateur injection	1320
	162A	E073A		E058	
E075	1349	Calculateur injection	1320	E075	
	1320	E075		Capteur position papillon	1316
	1336	E075		Capteur température eau moteur	1220
	1342	E075		Capteur température air admission	1240
	1357	E075		Capteur pression air admission	1312
E099A	1222A	Relais double multifonctions	1304	E099A	
	1222	E099A		Electrovanne régulation ralenti	1239
	1223	E099A		Electrovanne purge canister	1215
E099B	1355	Calculateur injection	1320	E099B	
	1355A	E099B		Capteur pression air admission	1312
	1352	E099B		Capteur position papillon	1316
E099C	1321	Calculateur injection	1320	E099C	
	1321A	E099C		Injecteur 1	1331
	1325	E099C		Injecteur 5	1335
E099D	1322	Calculateur injection	1320	E099D	
	1322A	E099D		Injecteur 2	1332
	1326	E099D		Injecteur 6	1336
E099E	1324A	Calculateur injection	1320	E099E	
	1324	E099E		Injecteur 4	1334
	1323A	E099E		Injecteur 3	1333

EPISSURES FAISCEAUX 21 JN XU10J2 TE (RGX)

E071	ME071	Masse		E071	
	M132B	E071		Calculateur injection	1320
	M132C	E071		Calculateur injection	1320
	D132	E071		Capteur régime moteur	1313
	D138	E071		Capteur cliquetis	1120

GESTION DES EPISSURES

E072	ME072 M132A D130	Masse E072 E072		E072 Calculateur injection Sonde à oxygène	1320 1350
E073	1220 1223 122B 1250	Relais double injection E073 E073 E073	1304	E073 Electrovanne purge cannister Boîte d'alim. (réchauffeur sonde à oxygène) Electrovanne régulation turbo	1215 BB10 1233
E074	822A 822B 822	Calculateur injection E074 E074	1320	E074 Relais double injection Clavier antidémarrage codé	1304 8200
E077	BB8 BB9 BB10 BB11 BB12	Boîtier d'alimentation E077 E077 E077 E077	BB10	E077 Relais double injection Relais double injection Relais double injection Relais double injection	1304 1304 1304 1304
E078	1349 1342 1336 1351	Calculateur injection E078 E078 E078	1320	E078 Thermistance air admission Thermistance eau moteur Capteur position papillon	1240 1220 1316
E079	1210 1211 1212 1213 1214	Relais double injection E079 E079 E079 E079	1304	E079 Injecteur 1 Injecteur 2 Injecteur 3 Injecteur 4	1331 1332 1333 1334
E080	1269 1227 1222	Relais double injection E080 E080	1304	E080 Résistance réchauffeur papillon Electrovanne régulation ralenti	1270 1226
E086	ME086 M132E M1350 M1105 M1270	Masse E086 E086 E086 E086		E086 Calculateur injection Sonde à oxygène Bobine d'allumage Résistance réchauffeur papillon	1320 1350 1105 1270

EPISSURES FAISCEAUX 21 JN XU7JP4 SAGEM

E071	BB8 BB7 BB9 BB10 BB11	Boîtier fusibles alimentation E071 E071 E071 E071	BB10	E071 Relais double injection Relais double injection Relais double injection Relais double injection	1304 1304 1304 1304
E073	1320 1321 1324	Calculateur injection E073 E073	1320	E073 Injecteur 1 Injecteur 4	1331 1334
E074	1210 1211 1212 1213 1214	Relais double injection E074 E074 E074 E074	1304	E074 Injecteur 1 Injecteur 2 Injecteur 3 Injecteur 4	1331 1332 1333 1334
E075	1320A 1322 1323	Calculateur injection E075 E075	1320	E075 Injecteur 2 Injecteur 3	1332 1333

GESTION DES EPISSURES

E079	1227A	Relais double injection	1304	E079	Résistance réchauffeur papillon 1270		
	1227	E079				Boîte fusibles	BB10
	122B	E079					

EPISSURES FAISCEAUX 21 JN XU10 J4 R MP5.2

E071	BB8	Boîtier alimentation	BB10	E071	Relais double injection	1304
	BB9	E071				
	BB10	E071				
	BB11	E071				
	BB12	E071				
E073	1320	Calculateur injection	1320	E073	Injecteur 1	1331
	1321	E073				
	1322	E073				
	1323	E073				
	1324	E073				
E074	1210	Relais double	1304	E074	Injecteur 1	1331
	1211	E074				
	1212	E074				
	1213	E074				
	1214	E074				
E075	822A	Calculateur injection	1320	E075	Relais double injection	1304
	822B	E075				
	822	E075				
E076	1349	Calculateur injection	1320	E076	Thermistance eau	1220
	1336	E076				
	1351	E076				
	1342	E076				
	1357	E076				
E077	ME077	Masse	M2B	E077	Calculateur injection	1320
	M132L	E077				
	D130	E077				
	D132	E077				
E079	1220	Relais double injection	1304	E079	Résistance réchauffeur papillon 1270	Electrovanne purge canister
	1227	E079				
	1223	E079				

EPISSURES FAISCEAUX 21 JN XU5JP-XU7JP (BFZ - L6A - LFZ)

E071	BB8	Boîtier fusibles alimentation	BB10	E071	Relais double injection	1304
	BB9	E071				
	BB10	E071				
	BB11	E071				
	BB12	E071				
E072	1210	Relais double injection	1304	E072	Injecteur 1	1331
	1211	E072				
	1212	E072				
	1213	E072				
	1214	E072				
E072	1210	Relais double injection	1304	E072	Injecteur 1	1331
	1211	E072				
	1212	E072				
	1213	E072				
	1214	E072				

GESTION DES EPISSURES

E073	1320	Calculateur injection	1320	E073	
	1321	E073		E073	1331
	1322	E073		E073	1332
	1323	E073		E073	1333
	1324	E073		E073	1334
E074	ME074	Masse		E074	
	M1270	E074		Réchauffeur papillon	1270
	M132A	E074		Calculateur injection	1320
	M1350	E074		Réchauffeur sonde à oxygène	1350
E075	1262	Calculateur injection	1320	E075	
	1351	E075		Potentiomètre papillon	1316
	1357	E075		Capteur pression admission	1312
	1342	E075		Thermistance air admission	1240
E076	ME076	Masse		E076	
	D132	E076		Capteur régime moteur	1313
	M132C	E076		Calculateur injection	1320
	M8204	E076		Relais antidémarrage codé	8204
	1336	E076		Thermistance eau moteur	1220
E077	8220	Relais double injection	1304	E077	
	8224	E077		Relais antidémarrage codé	8204
	1223	E077		Electrovanne purge cannister	1215
E078	1220	Relais double injection	1304	E077	
	1227	E077		Résistance réchauffeur papillon	1270
	122	E077		Boîte fusibles (alim. réchauffeur sonde oxy)	BB10

EPISSURES FAISCEAUX 21 JN (XU10J2) (R6D - RFX)

E071	BB8	Boîtier alimentation	BB10	E071	
	BB9	E071		Relais double injection	1304
	BB10	E071		Relais double injection	1304
	BB11	E071		Relais double injection	1304
	BB12	E071		Relais antidémarrage codé	8204
E072	1210	Relais double injection	1304	E072	
	1211	E072		Injecteur 1	1331
	1212	E072		Injecteur 2	1332
	1213	E072		Injecteur 3	1333
	1214	E072		Injecteur 4	1334
E073	1320	Calculateur injection	1320	E073	
	1321	E073		Injecteur 1	1331
	1322	E073		Injecteur 2	1332
	1323	E073		Injecteur 3	1333
	1324	E073		Injecteur 4	1334
E074	ME074	Masse		E074	
	M1270	E074		Réchauffeur papillon	1270
	M132A	E074		Calculateur injection	1320
	M1350	E074		Sonde oxygène	1350
E075	1262	Calculateur injection	1320	E075	
	1351	E075		Potentiomètre papillon	1316
	1357	E075		Capteur pression admission	1312
	1342	E075		Thermistance air admission	1240
	D130	E075		Sonde oxygène	1350

GESTION DES EPISSURES

E076	ME076	Masse		E076	
	D132	E076		Capteur vitesse moteur	1313
	M132C	E076		Calculateur injection	1320
	M8204	E076		Relais antidémarrage codé	8204
	1336	E076		Thermistance eau moteur	1220
E077	8220	Relais double injection	1304	E077	
	8224	E077		Relais antidémarrage codé	8204
	1223	E077		Electrovanne purge canister	1215
E078	1220	Relais double injection	1304	E077	
	1227	E077		Résistance réchauffeur papillon	1270
	122	E077		Boîte fusibles (alim. réchauffeur sonde oxy)	BB10

EPISSURES FAISCEAUX 21 JN XUD9BTF (DHX)

E071	ME071	Masse		E071	
	M132A	E071		Calculateur injection	1320
	M132B	E071		Calculateur injection	1320
	M132C	E071		Calculateur injection	1320
	M132D	E071		Calculateur injection	1320
	M1304	E071		Relais double injection	1304
	M820	E071		Boîtier électronique ADC	8208
	M821	E071		Relais double injection	1304
	M8204	E071		Relais alimentation injection	1302
E072	1314	Calculateur injection	1320	E072	
	D1388	E072		Capteur levée aiguille injecteur	1260
	D132	E072		Capteur régime moteur	1313
E073	CC2B	E065		E073	
	CC2L	E073		Relais double injection	1304
	CC2M	E073		Relais double injection	1304
	CC2N	E073		Relais alimentation injection	1302
E074	1269	Relais double injection	1304	E074	
	1230	E074		Electrovanne soutien ralenti	1232
	1287	E074		Electrovanne EGR	1244
E075	BM07	Boîtier d'alimentation	BB10	E075	
	BM07A	E075		Relais double injection	1304
	BM07B	E075		Relais double injection	1304
	BM07C	E075		Relais double injection	1304
E076	1203	Contacteur à inertie	1203	E076	
	120A	E076		Electrovanne avance diesel	1256
	8225	E076		Boîtier électronique ADC	8208
E077	8200	Boîtier électronique ADC	8208	E077	
	820	E077		Clavier antidémarrage codé	8200
	821	E077		Clavier antidémarrage codé	8200

EPISSURES FAISCEAUX 22 MOT/C ES9 J4

E070	1210	Relais double injection	1304	E070	
	1211	E070		Injecteur 1	1331
	1212	E070		Injecteur 2	1332
	1213	E070		Injecteur 3	1333
	1214	E070		Injecteur 4	1334
	1215	E070		Injecteur 5	1335
	1216	E070		Injecteur 6	1336

GESTION DES EPISSURES

EPISSURES FAISCEAUX 75 AR/D (BERLINE)

E081	B15C	Boîtier fusibles	BF00	E081	
	B15L	E081		Eclairage coffre	3105
	B15J	E081		Plafonnier G	3024
	B15K	E081		Plafonnier D	3025
	B15N	E081		Plafonnier G	3024
	B15M	E081		Plafonnier D	3025
E082	A30E	Boîtier fusibles	BF00	E082	
	A30Q	E082		Lecteur AV D	3031
	A30S	E082		Lecteur AV G	3032
E083	ME083	Masse	M006	E083	
	ME116	E083		E116	
	M8120	E083		Lunette chauffante	8120
	M15N	E083		Plafonnier G	3024
	M15M	E083		Plafonnier D	3025
	M30Q	E083		Lecteur de carte AV D	3031
	M30S	E083		Lecteur de carte AV G	3032
	M6290	E083		Ensemble serrure porte AV G	6202
	M6292	E083		Ensemble serrure porte AV D	6207
E084	3093	Bruiteur oubli éclairage	4720	E084	
	305	E084		Interrupteur feuillure AV G	3000
	3021	E084		Plafonnier G	3024
	3022	E084		Plafonnier D	3025
	306	E084		Interrupteur feuillure AV D	3001

EPISSURES FAISCEAUX 75 AR/D (BREAK)

E081	B15L	E034	BF00	E081	
	B15R	E081		Eclairage coffre	3105
	B15P	E081		Plafonnier arrière	3020
	B15Q	E081		Plafonnier arrière	3020
E083	ME083	Masse	M006	E083	
	M5215	E083		Boîtier commande essuie-vitre AR	5210
	M3020	E083		Plafonnier arrière	3020
	M8120	E083		Lunette chauffante	8120
E084	V09B	Boîtier fusibles	BF00	E084	
	V09C	E084		Feux AR G sur caisse	2630
	V09D	E084		Eclaireur plaque de police G	2636

EPISSURES FAISCEAUX 20 MOT (Diesel)

E086	ME086	Masse	E086	
	M1150	E086	Boîtier préchauffage	1150
	M1157	E086	Thermocontact post-chauffage	1157
	M4050	E086	Sonde présence eau décanteur	4050
	M1620	E086	Capteur vitesse véhicule	1620
	M1208	E086	Pompe injection diesel	1208
	M1005	E086	Relais sécurité démarrage	1005
	M820	E086	Boîtier électronique ADC	8208
	M1304	E086	Relais double injection	1304
	M1156	E086	Relais post-chauffage	1156

GESTION DES EPISSURES

E087	CC2A	E065		E087	
	CC2C	E087		Boîtier préchauffage	1150
	CC2D	E087		Relais double injection	1304
	CC2E	E087		Relais correcteur d'avance diesel	1252
	CC2F	E087		Relais correcteur d'avance diesel	1252
	CC2G	E087		Relais post-chauffage	1156
	CC2H	E087		Capteur altimétrique	1314
	CC2J	E087		Contact à inertie	1203
E088	C12	Boîtier fusibles	BF00	E088	
	C12A	E088		Contacteur de sécurité démarrage	1000
	C12B	E088		Contacteur de sécurité démarrage	1000
	C12D	E088		Contacteur de feux de recul	2200
	C12E	E088		Sonde présence eau décanteur	4050
E089	1010	Contacteur antivol	CA00	E089	
	1010A	E089		Démarrure	1010
	105	E089		Boîtier préchauffage	1150
	108	E089		Relais sécurité démarrage	1005
E090A	820B	Pompe injection diesel	1208	E090A	
	820A	E090A		Clavier anti-démarrage codé	8200
	821	E090A		Clavier anti-démarrage codé	8200
E090C	1394A	Pompe injection diesel	1208	E090C	
	1362	E090C		Electrovanne EGR	1253
	1208	E090C		Boîtier coupure réfri.	8004
	1156	E090C		Relais post-chauffage	1156

EPISURES FAISCEAUX 20 MOT (Essence)

E086	1650	Contacteur sécurité démarrage 1000		E086	
	1650A	E086		Relais sécurité démarrage	1005
	1651	E086		Calculateur injection	1320
E087	C12	Boîtier fusibles	BF00	E087	
	C12A	E087		Contacteur sécurité démarrage	1000
	C12B	E087		Contacteur sécurité démarrage	1000
	C12C	E087		Réchauffeur vapeur d'huile	1273
	C12D	E087		Contacteur feux de recul	2200
	C12P	E087		Réchauffeur vapeur d'huile	1273
E088	ME088	Masse		E088	
	M1005	E088		Relais sécurité démarrage	1005
	M1273	E088		Réchauffeur vapeur d'huile	1273
	M1620	E088		Capteur vitesse véhicule	1620
	M1273	E088		Réchauffeur vapeur d'huile	1273

EPISURES FAISCEAUX 30 ABR

E091	ME091	Masse	M001	E091	
	M449	E091		Relais ABR	7018
	M06	E091		Calculateur ABR	7040
	M06A	E091		Calculateur ABR	7040
E092	7057	Relais ABR	7018	E092	
	7058	E092		Calculateur ABR	7040
	7059	E092		Calculateur ABR	7040
	7060	E092		Calculateur ABR	7040

GESTION DES EPISSURES

EPISSURES FAISCEAUX 16 GMV

E096	1510	Connecteur diagnostic	C001	E096	
	155	E096		Motoventilateur ou	1510
	156	E096		Relais motoventilateur	1500
	1550	E096		Relais motoventilateur	1500
	1511	E096		Relais motoventilateur	1500
	1512	E096		Relais motoventilateur	1500
	153	E096		Motoventilateur	1510
	151	E096		Résistance bivitesse	1506
				Thermocontact ventilateur	1505

EPISSURES FAISCEAUX 12 US FR

E101	ME101	E056		E101	
	M4410	E101		Contact. niveau liquide frein	4410
	M446	E101		Plaquette AV D	4431
	M445	E101		Plaquette AV G	4430
E102	444	Combiné	0004	E102	
	445	E102		Plaquette AV G	4430
	446	E102		Plaquette AV G	4431

EPISSURES FAISCEAUX 52 PLAF

E106	A30F	Boîtier fusibles	BF00	E106	
	A30W	E106		Miroir de courtoisie passager	3061
	A30V	E106		Récepteur condam. centra.	6230
	A30Z	E106		Miroir de courtoisie conducteur	3060
E107	M681	Borne équipotentielle	B003	E107	
	M3060	E107		Miroir de courtoisie conducteur	3060
	M6230	E107		Récepteur condemn. centr.	6230
	M3061	E107		Miroir de courtoisie passager	3061
	M6820	E107		Ensemble toit ouvrant	6820

EPISSURES FAISCEAUX 32 SUSP

E111	BM08	Boîtier d'alimentation	BB10	E111	
	BM08A	E111		Calculateur suspension	7715
	BM08B	E111		Calculateur suspension	7715
E112	ME112	Masse		E112	
	MM08A	E112		Calculateur suspension	7715
	MM08B	E112		Calculateur suspension	7715
	M03C	E112		Capteur débattement de caisse	7705
	M7723	E112		Electrovanne correction roulis	7718
	M7730	E112		Electrovanne suspension AR	7717
	M7706	E112		Manocontact de frein	7706
	M7720	E112		Electrovanne suspension AV	7716
E113	C03A	Boîtier fusibles	BF00	E113	
	C03B	E113		Calculateur suspension	7715
	C03C	E113		Capteur débattement de caisse	7705

EPISSURES FAISCEAUX 78 VL/D

E116	ME116	E083		E116	
	M2631	E116		Feux volet droit	2631
	M2633	E116		Eclairage plaque police D	2633
	M2636	E116		Eclairage plaque police G	2636
	M3100	E116		Contact à bille	3100
	M2110	E116		Feux stop complémentaires	2110

EPISSURES FAISCEAUX 56 CLM

E126	7	Boîtier fusibles	BF00	E126	
	10	E126		Thermistance d'air habitacle	8030
	21	E126		Calculateur climatisation	8080
E127	3	Borne équipotentielle	B002	E127	
	19	E127		Façade climatiseur	8025
	20	E127		Calculateur climatisation	8080
E128	44	Calculateur climatisation	8080	E128	
	36	E128		Thermistance évaporateur	8006
	37	E128		Thermistance d'air aérateur	8037
	40	E128		Thermistance d'air pieds	8034
E129	31	Calculateur climatisation	8080	E129	
	8	E129		Façade climatiseur	8025
	30	E129		Thermistance d'air habitacle	8030
	12	E129		Thermistance d'air extérieur	8032

EPISSURES BORNE EQUIPOTENTIELLE + LANterne

B001	V19	Boîtier fusible	BF00	Borne équipotentielle	B001
	V19H	Borne équipotentielle	B001	Inter. condemn. lève-vitre AR	6120
	V19J	Borne équipotentielle	B001	Inter. suspension	7710
	V19D	Borne équipotentielle	B001	Inter. feux de détresse	2300
	V19E	Borne équipotentielle	B001	Inter. vitre AR chauffante	8110
	V19G	Borne équipotentielle	B001	Inter. feux de brouillard AR	2000
	V19F	Borne équipotentielle	B001	Allume-cigare éclairage	8100
	V19N	Borne équipotentielle	B001	Inter. feux antibrouillard AV	2660
	V19K	Borne équipotentielle	B001	Interrupteur alarme antivol	8603
	V19M	Borne équipotentielle	B001	Interrupteur régul. vitesse	7300
	V19L	Borne équipotentielle	B001	Rhéostat d'éclairage	3050
	V19P	Borne équipotentielle	B001	Interrupteur réfri.	8000

ÉPISSURES BORNE EQUIPOTENTIELLE MASSE

B002	MB002	Masse	M001	Borne équipotentielle	B002
	M310	Borne équipotentielle	B002	Eclairage stop à 3 voies	3115
	M19G	Borne équipotentielle	B002	Int. feu de brouillard AR	2000
	M511	Borne équipotentielle	B002	Compteur à essuie-glace	0005
	M432	Borne équipotentielle	B002	Série capteur	1211
	M121	Borne équipotentielle	B002	Série série à capteur	1211
	M004B	Borne équipotentielle	B002	Capteur	0004
	M02M	Borne équipotentielle	B002	Capteur	0004
	ME127	Borne équipotentielle	B002	Relais climat	
	M230	Borne équipotentielle	B002	Centrale direction	2005
	M19D	Borne équipotentielle	B002	Int. feu de vitesse	2000
	M23B	Borne équipotentielle	B002	Relais unité direction	2115
	M19E	Borne équipotentielle	B002	Int. unité direction	2110
	M16A	Borne équipotentielle	B002	Allume-cigare	2100
	M500	Borne équipotentielle	B002	Volet essuie-glace AV	5015
	M25C	Borne équipotentielle	B002	Volet	7220
	M09	Borne équipotentielle	B002	Compte	0004
	M02N	Borne équipotentielle	B002	Compte	0004
	M004C	Borne équipotentielle	B002	Compte	0004
	M505	Borne équipotentielle	B002	Capteur essuie-glace AV	5010
	MC001	Borne équipotentielle	B002	Prise diagnostic	0001
	M250B	Borne équipotentielle	B002	Avertisseur sonore	2520
	M250A	Borne équipotentielle	B002	Avertisseur sonore	2520
	MC02K	Borne équipotentielle	B002	Boîtier centre synchronique	6540
M440	Borne équipotentielle	B002	Contacteur train stationnement	4400	
B003	MB003	Masse	M001	Borne équipotentielle	B003
	M681	Borne équipotentielle	B003	E107	
	M22H	Borne équipotentielle	B003	Relais toit ouvrant	6807
	M30D	Borne équipotentielle	B003	Relais lève-vitre AV	6021
	M20	Borne équipotentielle	B003	Raccord climat	
	M7710	Borne équipotentielle	B003	Int. suspension	7710
	M19H	Borne équipotentielle	B003	Int. condamn. LV AR	6120
	M6011	Borne équipotentielle	B003	Relais lève-vitre AR	6125
	ME017	Borne équipotentielle	B003	E017	
	MPB1C	Borne équipotentielle	B003	Relais brouillard AR	2005
	M19K	Borne équipotentielle	B003	Int. alarme	8603
	M7302	Borne équipotentielle	B003	Boîtier régulateur vitesse	7310
	M19M	Borne équipotentielle	B003	Int. régulateur vitesse	7300
	M252	Borne équipotentielle	B003	Relais avert. à compresseur	2505
	M19R	Borne équipotentielle	B003	Inter feux antibrouillard AV	2660
	M730A	Borne équipotentielle	B003	Shunt circuit régulation vitesse	7309

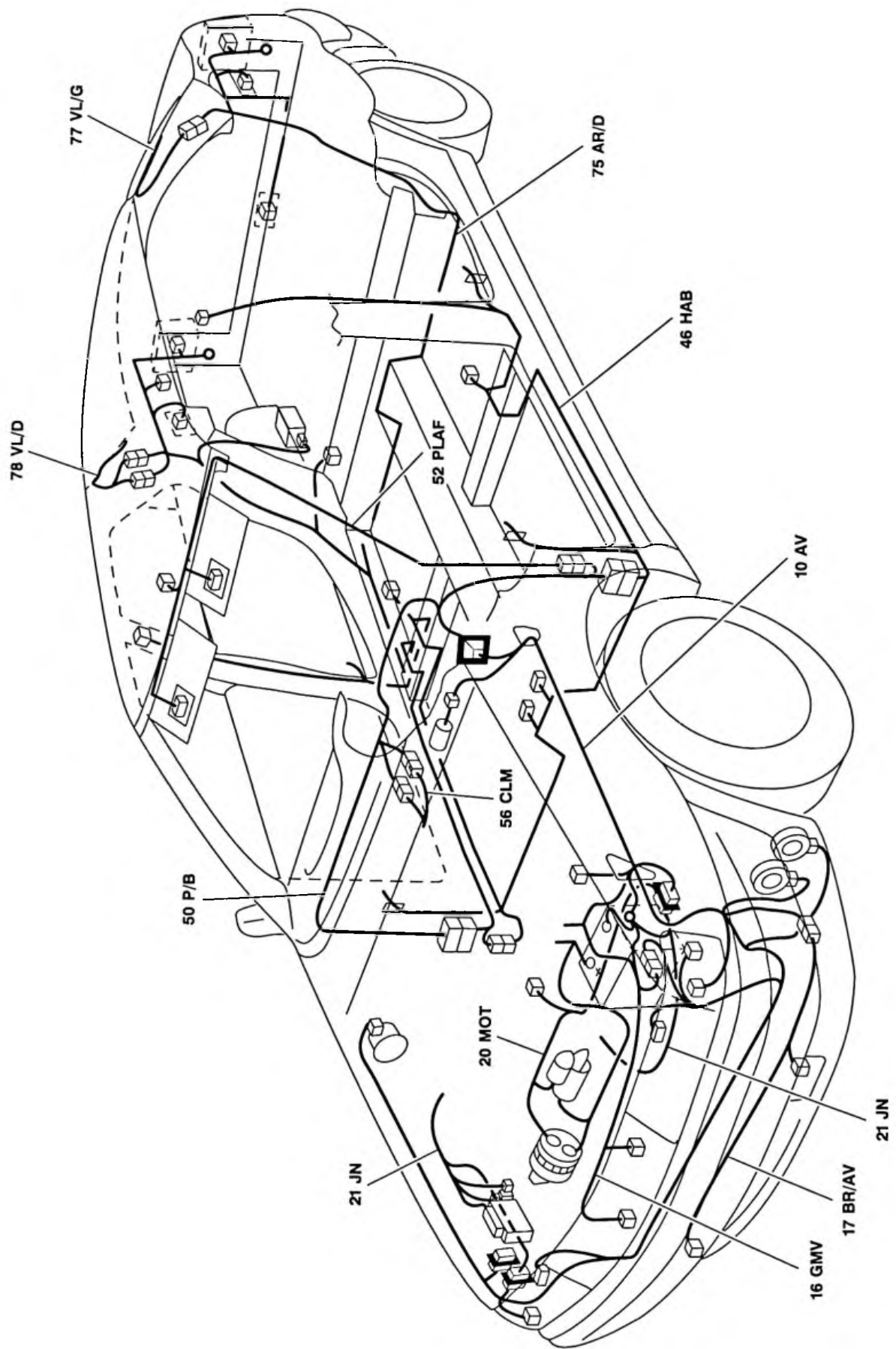

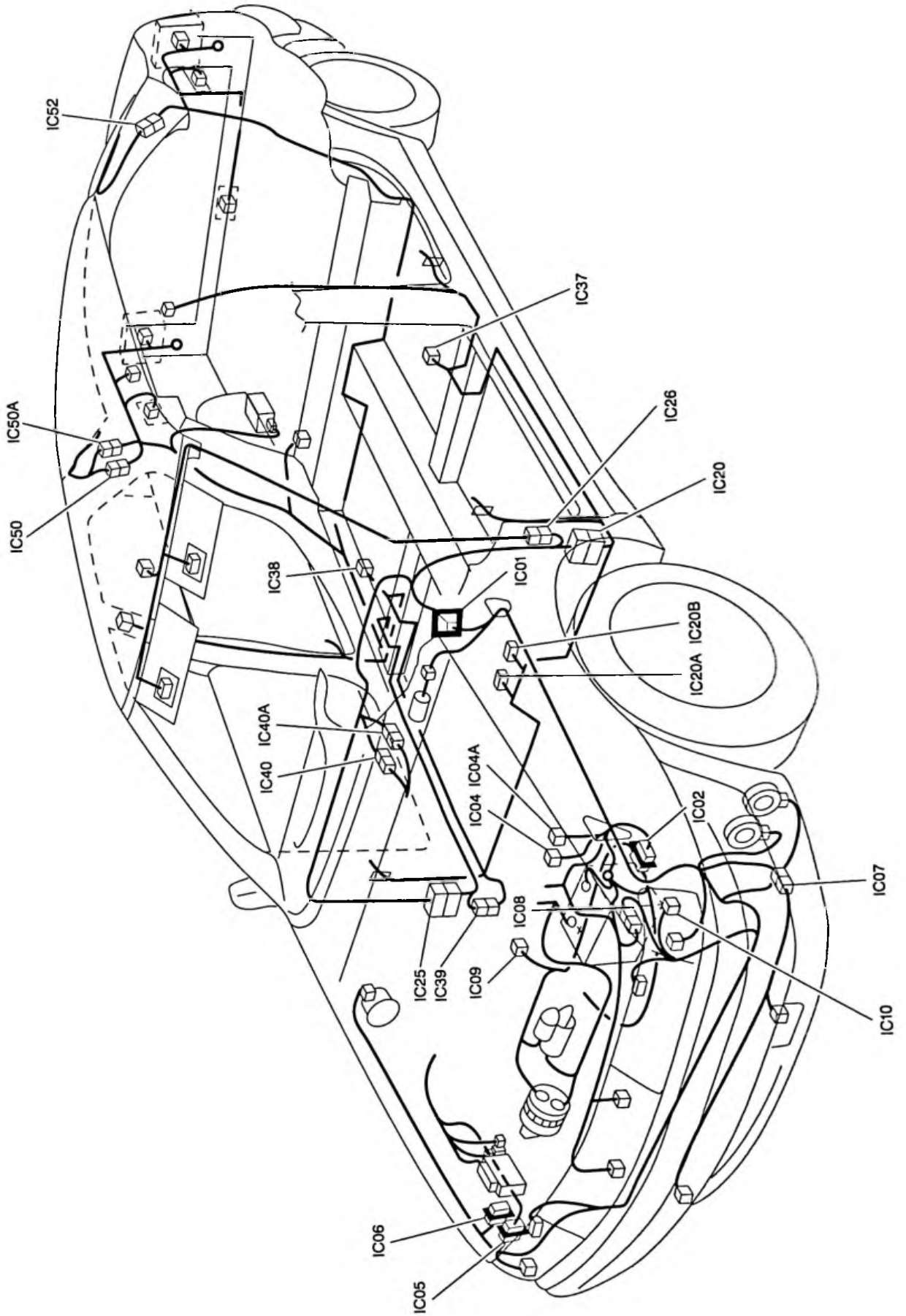

Xantia

MAI 1997

RÉF.

BRE 0203 F

ADDITIF N° 2

SCHEMATIQUE ELECTRIQUE

● DIRECTION A GAUCHE

SPECIFICITES GPL

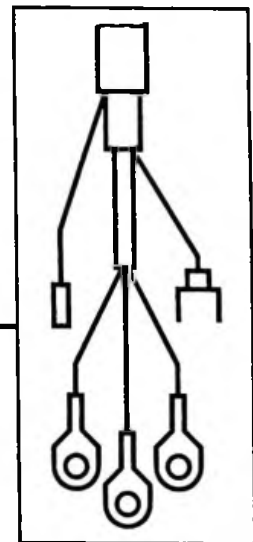

AUTOMOBILES CITROËN
DIRECTION EXPORT EUROPE
DOCUMENTATION APRÈS VENTE

ATTENTION

ACCESSOIRES ELECTRIQUES AUXILIAIRES

Le circuit électrique du véhicule est conçu pour fonctionner avec les équipements de série ou optionnels.

Certains accessoires électriques, ou la façon dont ils sont montés, peuvent avoir des effets néfastes sur le fonctionnement du véhicule, c'est-à-dire les circuits électroniques de commande, le circuit audio et le circuit de charge électrique.

Pour toute installation d'équipements électriques complémentaires, il est **IMPERATIF** de respecter les branchements séries (se reporter à cette brochure, ou aux Notices de montage Accessoire).

SOMMAIRE

LISTE DES SCHEMAS (par groupe).....	P II
AFFECTATION BOITES FUSIBLES (sous capot moteur).....	BRE 203
AFFECTATION BOITES FUSIBLES (dans compartiment habitacle) BF00...	P 2
IMPLANTATION RELAIS (sous capot moteur).....	BRE 203
IMPLANTATION RELAIS (sous aile avant gauche)	BRE 203
IMPLANTATION RELAIS (dans compartiment habitacle)	BRE 203
PRISE DIAGNOSTIC	BRE 203
CONNECTEUR DE TRAVERSEE DE CLOISON IC01	BRE 203
IMPLANTATION DES POINTS DE MASSE BERLINE	BRE 203
REPERAGE BORNIERES CALCULATEUR GPL.....	P IV
AFFECTATION DES VOIES PAR CONNECTEUR.....	BRE 203
IMPLANTATION FAISCEAUX - INTERCONNEXIONS.....	BRE 203
LISTE DES APPAREILS.....	P III

LISTE DES SCHEMAS PAR GROUPE

GROUPE MOTOPROPULSEUR

- | | | |
|--|---|---|
| 12 - Injection allumage XU7JP4 (LFY) | p | 5 |
| 18 - Système injection GPL | p | 8 |

Pour les autres schémas se reporter à la brochure BRE 0203

LISTE DES APPAREILS

BB00	Batterie
BB10	Boîtier d'alimentation
BF00	Boîtier fusibles (habitacle)
BMF1	Boîtier maxi-fusibles
C001	Connecteur Diagnostic
CA00	Contacteur antivol
0004	Combiné
1120	Capteur cliquetis
1135	Bobine d'allumage
1136	Condensateur de bobine d'allumage
1203	Contacteur à inertie
1211	Pompe jauge à carburant
1215	Electrovanne purge canister
1220	Capteur température d'eau moteur
1225	Moteur pas-à-pas régulation ralenti
1240	Capteur température air admission
1270	Résistance réchauffage boîtier papillon
1304	Relais double multifonctions contrôle moteur
1312	Capteur pression air admission
1313	Capteur régime moteur
1316	Capteur de position papillon
1320	Calculateur contrôle moteur
1331	Injecteur cylindre 1
1332	Injecteur cylindre 2
1333	Injecteur cylindre 3
1334	Injecteur cylindre 4
1350	Sonde à oxygène
1620	Capteur vitesse véhicule
1800	Calculateur GPL
1801	Capteur de pression absolue
1802	Electrovanne doseur
1803	Electrovanne réservoir
1804	Electrovanne vapo-détendeur
1805	Boîtier 3 relais
1806	Relais sonde à oxygène
1809	Actuateur linéaire
1810	Commutateur GPL/Essence
1815	Relais double dialogue GPL/Essence
1816	Montage adaptateur de tension 12V/5V
1817	Jauge GPL
1818	Thermistance eau moteur (15°)
1819	Boîtier amortissement jauge GPL
8200	Clavier antidémarrage codé

REPERAGE BORNIER CALCULATEUR GPL

FACE ARRIERE CALCULATEUR

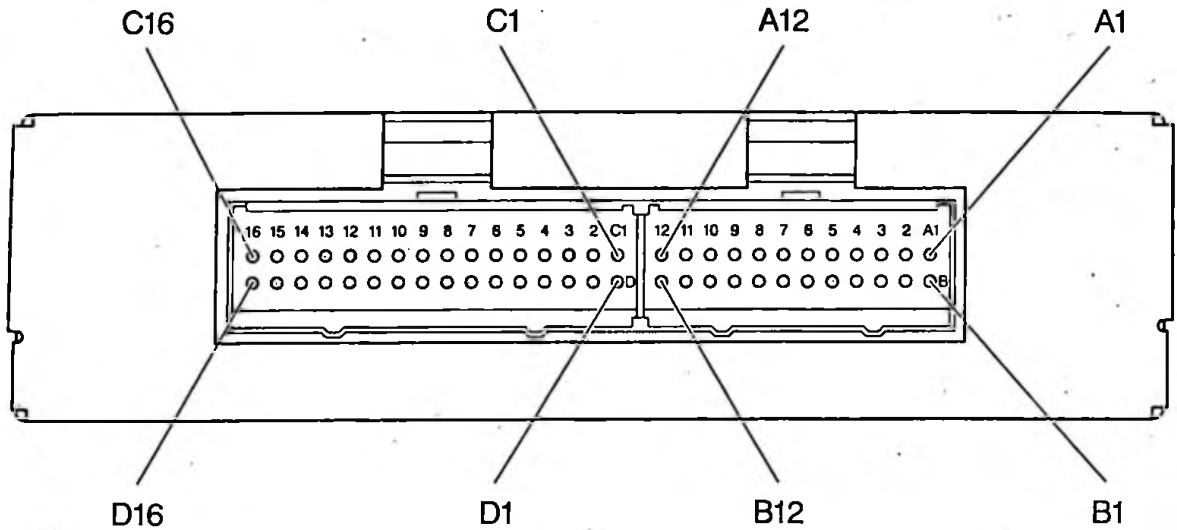

FACE ARRIERE CONNECTEUR

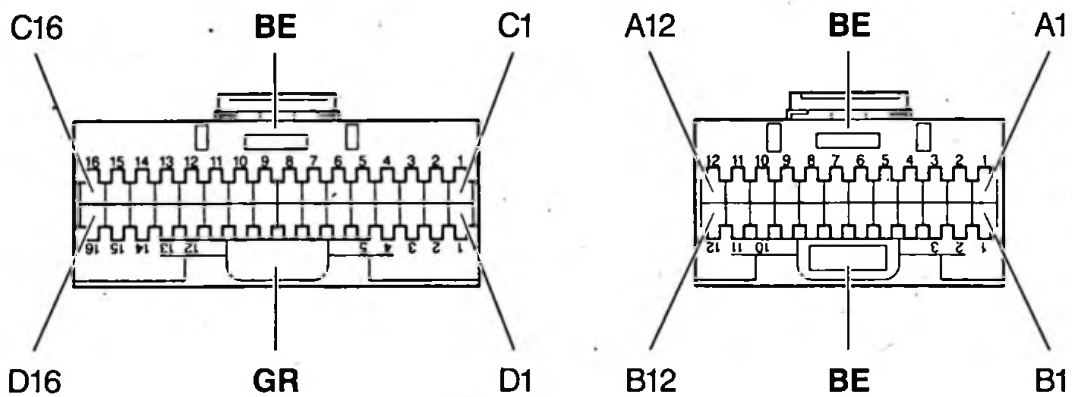

FACE AVANT CONNECTEUR

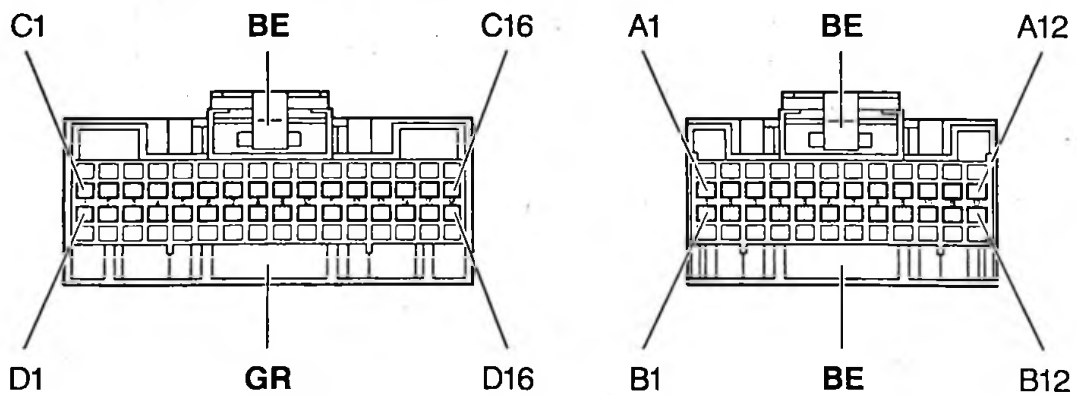

GENERALITES

BOITIER FUSIBLES DANS COMPARTIMENT HABITACLE (BF00)

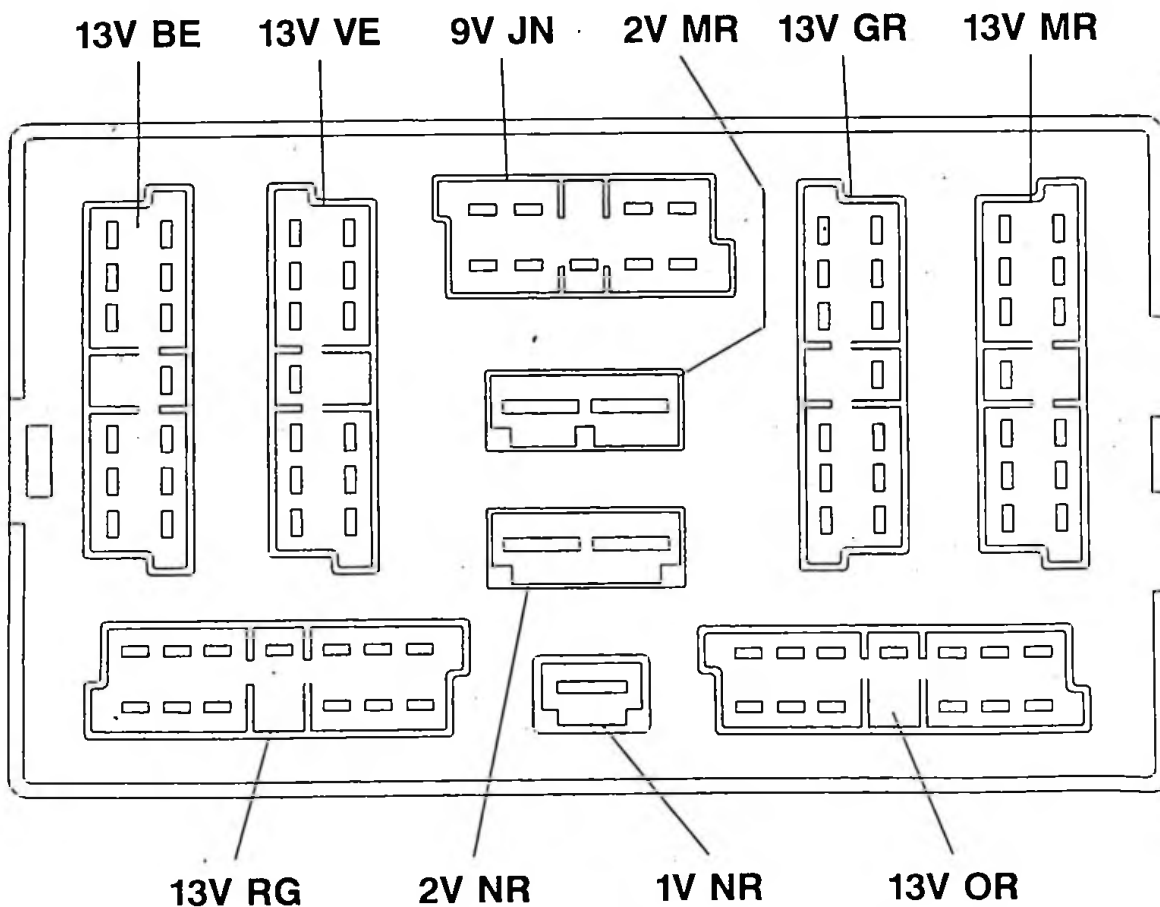
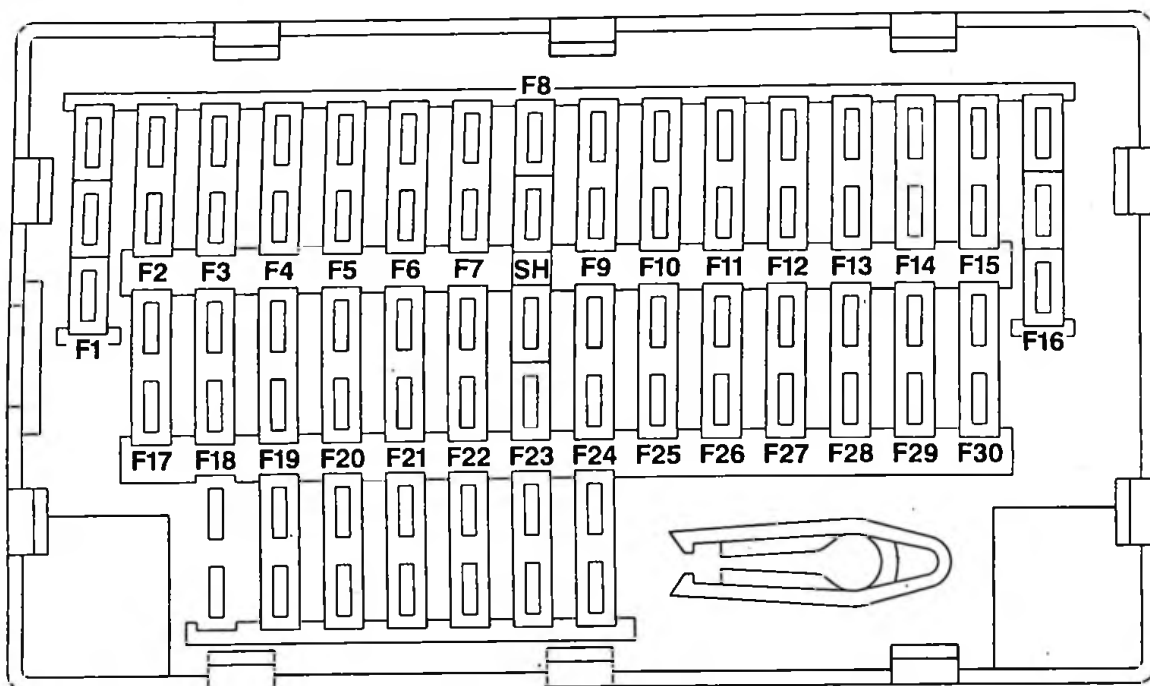

GENERALITES

BOITIER FUSIBLES DANS COMPARTIMENT HABITACLE (BF00)

F1	+AA	10A	Radio-compact-disque.
	+BB	10A	Radio-compact-disque.
F2	+CC	5A	Clavier anti-démarrage codé. Capteur vitesse. Bruiteur survitesse. Bruiteur oubli éclairage. Commande groupe motoventilateur. Prise diagnostic.
F3	+CC	15A	Suspension pilotée. Boîtier amortissement jauge GPL. Boîtier 3 relais. Relais double dialogue GPL/ESSENCE. Commutateur GPL/ESSENCE
F4	+VV	10A	Feux de position avant gauche, arrière droit. Oubli d'éclairage.
F5	+KK	15A	Sièges chauffants. Interrupteur lunette arrière chauffante. Relais feux diurnes.
F6	+CC	10A	ABR. Régulation de vitesse.
F7	+BB	20A	Avertisseur. Attelage remorque.
F8	+CC	30A	Uniquement utilisé lors du parcage en U.P.
SH	+BB		- F8 est à remplacer par un shunt placé à cheval sur F8 et F23 lors de la livraison du véhicule.
F9	+VV	5A	Feux de position avant droit, arrière gauche.
F10	+BB	30A	Lève-vitres arrière.
F11	+BB	30A	Sièges chauffants. Toit ouvrant.
F12	+CC	10A	Climatisation. Embrayage compresseur réfrigération. Feu de recul. Combiné. Contacteur de stop.
F13	+BB	30A	Sièges électriques. Calculateur GPL.
F14	+BB	10A	Boîtier température eau. Calculateur injection. Relais coupure réfrigération.
F15	+BB	20A	Prise diagnostic. Temporisation plafonnier. Eclairage coffre. Interface compact-disque.
F16	+BB	20A	Allume-cigare.
	+AA	20A	Libre.
F17	+BB	-	Libre.
F18	-	10A	Feu brouillard arrière.
F19	+VV	10A	Equipotentiel veilleuses.
F20	+KK	30A	Pulseur climatisation ou réfrigération.
F21	+BB	30A	Lève-vitres avant.
F22	+AA	20A	Toit ouvrant. Rétroviseurs électriques. Condamnation lève-vitres arrière. Sièges électriques.
F23	+BB	-	Emplacement du shunt parc pour coupure des consommateurs permanents.
F24	+AA	30A	Essuie-vitre avant. Moteur et temporisateur essuie-vitre avant. Eclairage sélecteur BVA.
F25	+BB	5A	Mémoire autoradio. Plip. Montre.
F26	+BB	15A	Interrupteur feux de détresse.
F27	+BB	30A	Condamnation centralisée.
F28	+AA	15A	Pompe et voyant niveau lave-vitre. Interrupteur et temporisateur essuie-vitre arrière. Centrale clignotante. Moteur essuie-vitre arrière.
F29	+BB	30A	Lunette arrière chauffante. Rétroviseurs chauffants.
F30	+AA	15A	Eclairage plafonnier, habitacle et vide-poches. Combiné. Lève-vitres avant et arrière.

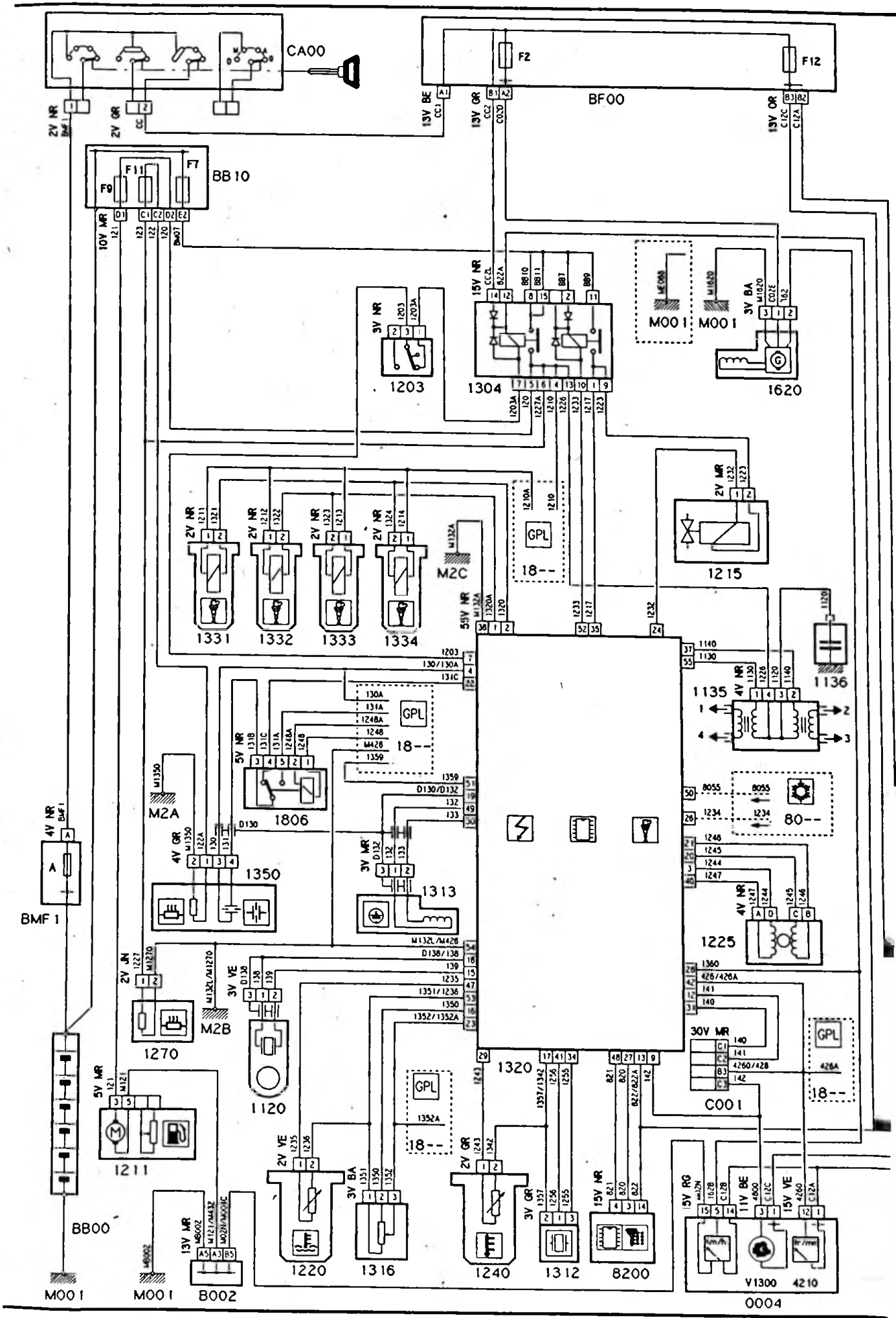

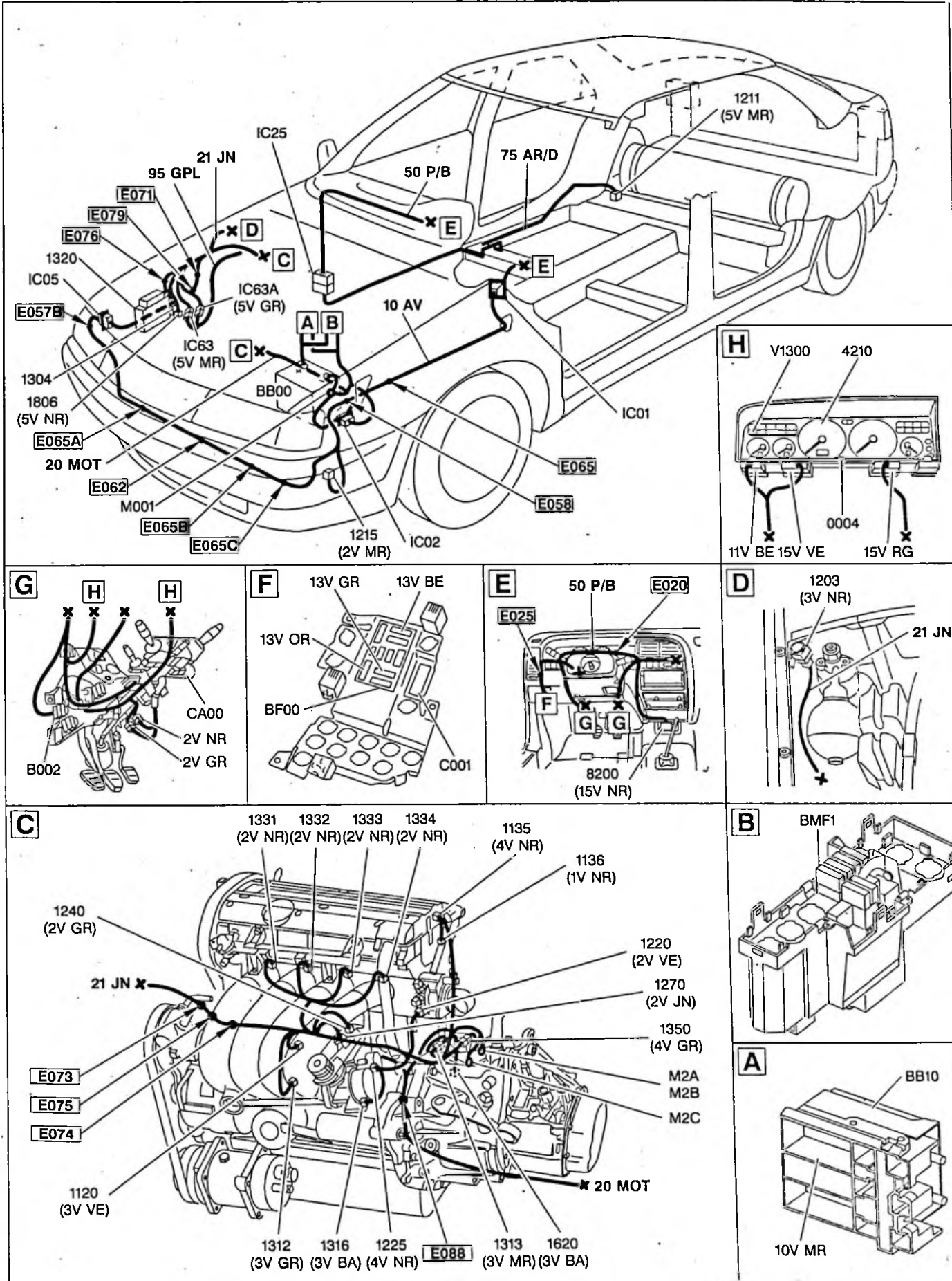

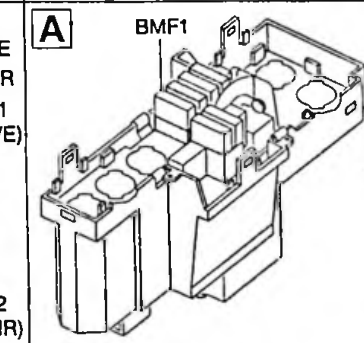
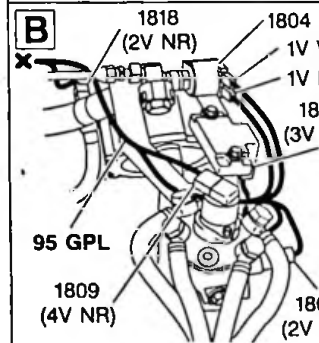
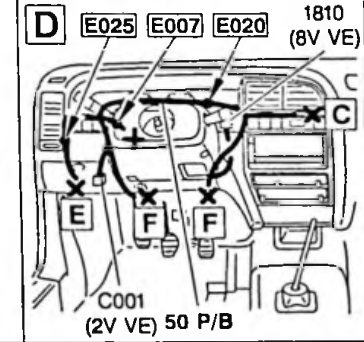
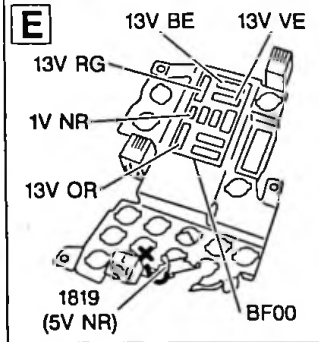
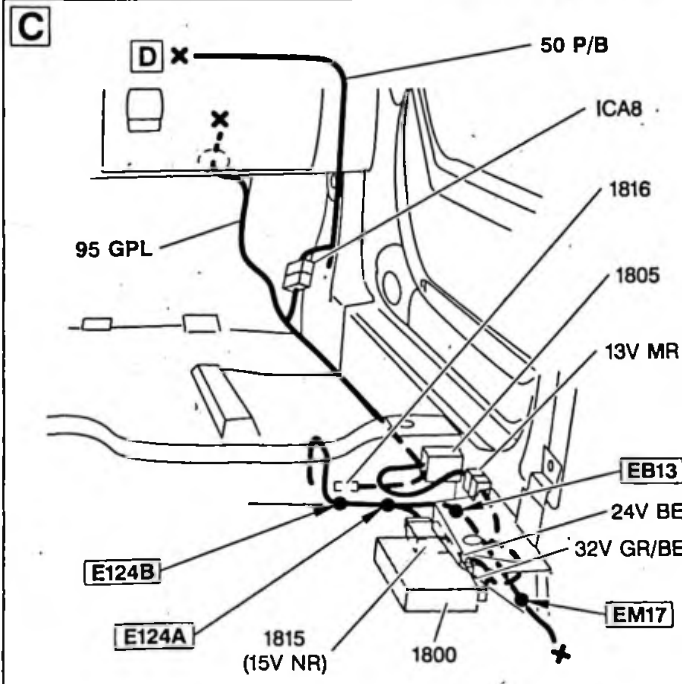
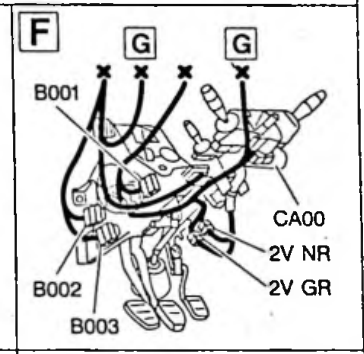
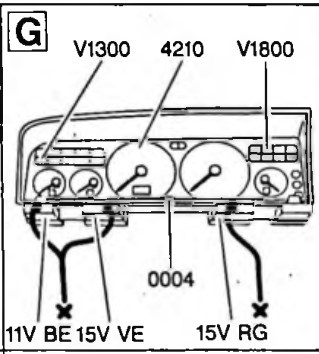
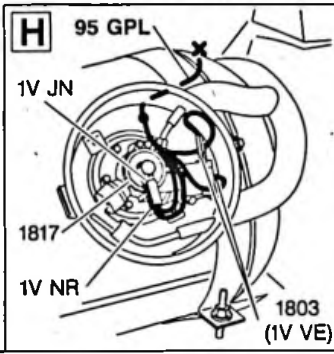
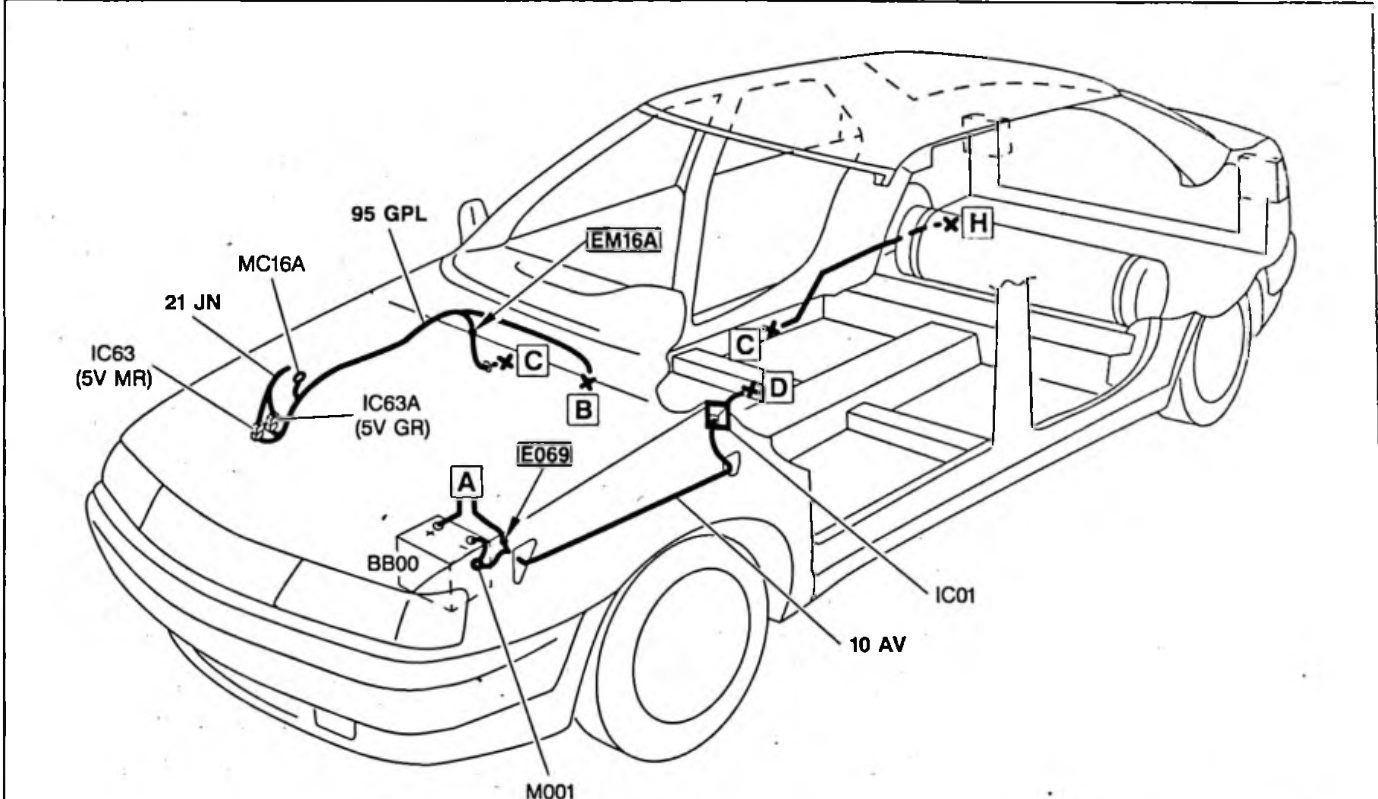

Xantia

JANVIER 1997

RÉF.

BRE 0257 F

ANNULE ET REMPLACE BRE 0197 F

SCHEMATIQUE ELECTRIQUE

● GENERALITES

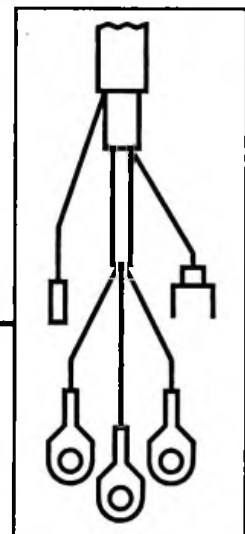

AUTOMOBILES CITROËN
DIRECTION COMMERCE EUROPE
DOCUMENTATION APRÈS VENTE

ATTENTION



ACCESSOIRES ELECTRIQUES AUXILIAIRES

Le circuit électrique du véhicule est conçu pour fonctionner avec les équipements de série ou optionnels.

Certains accessoires électriques, ou la façon dont ils sont montés, peuvent avoir des effets néfastes sur le fonctionnement du véhicule, c'est-à-dire les circuits électroniques de commande, le circuit audio et le circuit de charge électrique.

Pour toute installation d'équipements électriques complémentaires, il est **IMPERATIF** de respecter les branchements séries (se reporter à cette brochure, ou aux Notices de montage Accessoire).

SOMMAIRE

- NOTICE D'UTILISATION.....	P 1
- LISTE DES APPAREILS	P 12
- LISTE DES SYMBOLES	P 23
- LISTE DES FAISCEAUX.....	P 32

GENERALITES

NOTICE D'UTILISATION

1.1. DECOUPAGE DE LA FONCTION EN TROIS SCHEMAS

Un schéma de **principe**.
Un schéma de **câblage**.
Un schéma d'**implantation**.

1.2. CONSTITUTION DES SCHEMAS

SCHEMA DE PRINCIPE :

Alimentation (+ et -).
Appareils (avec repères, symboles de fonction et détails internes électromécaniques, hors électronique).
Cases des connecteurs sur appareils.
Prises de masses.
Lignes de fils (avec numéro).

SCHEMA DE CABLAGE :

Alimentation (+ et -).
Appareils (avec repères, symboles de fonction, sans détail interne électromécanique).
Interconnexions (connecteurs avec repères).
Prises de masse (avec repères).
Epissures (avec repères).
Faisceaux (avec repères).
Repères de fils (couleur et numéro).

SCHEMA D'IMPLANTATION :

Représentation fantôme totale ou d'une partie du véhicule (en perspective).
Appareils (position, repère).
Interconnexions (position, repère).
Epissures (position, repère).
Prises de masse (positions, repère).
Faisceaux (repère, cheminement).
Passage cloisons.

GENERALITES

1.3. CODIFICATION DES FONCTIONS

Cette codification sert de référence (Partielle) aux numéros d'Appareils, Fils et Schémas.

GRUPE MOTOPROPULSEUR :

- 10 - Démarrage. Génération de courant.
- 11 - Allumage. Préchauffage.
- 12 - Alimentation carburateur et injection.
- 13 - Alimentation carburateur et injection.
- 14 - Diagnostic moteur.
- 15 - Refroidissement.
- 16 - Boîte de vitesses et transmission.

GRUPE SIGNALISATION - ECLAIRAGE EXTERIEUR :

- 20 - Feux de brouillard arrière.
- 21 - Feux stop.
- 22 - Feux de recul.
- 23 - Indicateur de direction. Répétiteur. Feux de détresse.
- 24 - Feux diurnes. Feux d'éclairage atténués.
- 25 - Avertisseurs sonores.
- 26 - Projecteurs. Feux arrière. Eclairer de plaque de police. Feux de position et gabarit.

GRUPE ECLAIRAGE INTERIEUR :

- 30 - Eclairage habitacle.
- 31 - Eclairage compartiments fermés.

GRUPE INFORMATION CONDUCTEUR :

- 40 - Information eau moteur et eau divers.
- 41 - Information huile moteur.
- 42 - Information vitesse moteur et air moteur.
- 43 - Information carburant et préchauffage.
- 44 - Information freins.
- 45 - Information suspension.
- 46 - Information BV et transmission.
- 47 - Information alerte sonore.
- 48 - Information contrôle moteur.
- 49 - Information ouvrants.

GROUPE LAVAGE ESSUYAGE :

- 50 - Essuie pare-brise.
- 51 - Lave pare-brise.
- 52 - Essuie volet arrière.
- 53 - Lave volet arrière.
- 54 - Essuie et lave-projecteurs.

GROUPE ASSISTANCE MECANISMES DIVERS :

- 60 - Lève-vitres électrique avant.
- 61 - Lève-vitres électrique arrière.
- 62 - Condamnation centralisée.
- 63 - Sièges à commande électrique.
- 64 - Rétroviseurs à commande électrique.
- 65 - Ceintures de Sécurité passives.
- 66 - Correcteur d'assiette et de projecteurs.
- 67 - Assistance BV et transmission.
- 68 - Toit ouvrant et vitre de custode électrique.

GROUPE AIDE A LA CONDUITE :

- 70 - Antiblocage de roues.
- 71 - Direction assistée variable.
- 72 - Ordinateur de bord - Montre.
- 73 - Régulation de vitesse.
- 74 - Avertisseur de verglas (température extérieure).
- 75 - Détection de proximité.
- 76 - Détection de sous gonflage.
- 77 - Suspension.

GROUPE CONFORT A LA CONDUITE :

- 80 - Climatisation. Réfrigération.
- 81 - Lunette, glace, rétroviseurs, équipements chauffants.
- 82 - Antidémarrage codé.
- 83 - Sièges chauffants.
- 84 - Autoradio. Antenne. Radio-téléphone.
- 86 - Alarme-antivol.

1.4. CODIFICATION DES APPAREILS

Les appareils sont numérotés avec 4 chiffres. Exemple : **4310**.

Les deux premiers chiffres indiquent la fonction, les deux chiffres qui suivent identifient l'appareil.

Plusieurs appareils identiques sont différenciés en ajoutant un indice alphabétique. Exemple : **1330A**.

La numérotation des voyants est précédée de la lettre **V**. Exemple : **V2610**.

Numérotation spécifique des appareils servant à l'alimentation électrique :

BB00 : Batterie.

BB10 : Boîtier plus batterie.

CA00 : Contacteur antivol.

BF00 : Boîtier fusibles.

Les connecteurs libres qui ont une fonction particulière (ex : test d'une fonction) sont numérotés comme les appareils avec la lettre **C** devant. Exemple : **C3100**.

Numérotation prises de masse.

On utilise la lettre **M** suivie d'un numéro d'identification à 3 chiffres.

Exemples : **M003**, **M012**.

Affectation d'un indice alphabétique si masses identiques. Exemples : **M015A**, **M015B**.

Numérotation des épissures.

On utilise la lettre **E**, suivie d'un numéro d'identification à 3 chiffres.

Exemples : **E028**, **E002**.

Affectation d'un indice alphabétique si épissures identiques. Exemples : **E005A**, **E005B**.

1.5. CODIFICATION DES INTERCONNEXIONS

Numérotation des interconnexions.

On utilise les lettres **IC**, suivies d'un numéro d'identification à 2 chiffres lié à la position géographique.

00 à 19 → Compartiment Moteur.

20 à 49 → Habitacle.

50 à 69 → Coffre.

Affectation d'un indice alphabétique si interconnexions identiques.

Exemples : **IC20**, **IC05A**, **IC05B** etc...

Numérotation des prises équipotentielles.

On utilise la lettre **B**, suivie d'un numéro d'identification à 3 chiffres.

Exemple : **B001**.

Affectation d'un indice alphabétique si bornes identiques. Exemples : **B003A**, **B003B**.

GENERALITES

1.6. CODIFICATION DES FILS

Ce code permet de lier le numéro du fil au type d'alimentation ou à la fonction électrique.
Les alimentations sont regroupées suivant le découpage ci-dessous :

1.6.1. ALIMENTATIONS AVANT FUSIBLES

BB	Alimentation + batterie	VV	Alimentation + veilleuse
AA	Alimentation + accessoire	KK	Alimentation + après contact coupé
CC	Alimentation + après contact		



1.6.2. ALIMENTATIONS APRES FUSIBLES

B	Alimentation + batterie	V	Alimentation + veilleuse
A	Alimentation + accessoire	K	Alimentation + après contact coupé
C	Alimentation + après contact		

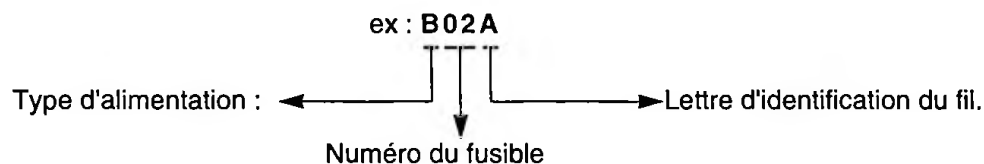

1.6.3. ALIMENTATIONS SPECIFIQUES

M	Masse	D	Drain (correspond au blindage)
----------	-------	----------	--------------------------------

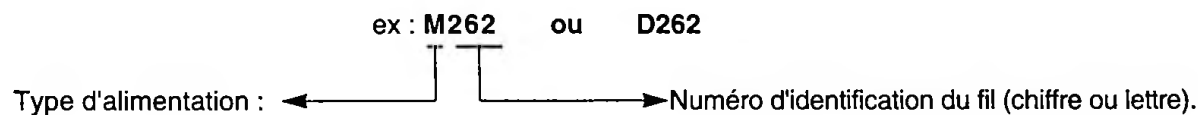

Remarque : Chaque véhicule possède des particularités dans la codification des fils concernant les alimentations et seront gérées comme des variantes...

1.6.4. AUTRES LIAISONS ENTRE APPAREILS

Les 2 chiffres de gauche reprennent le numéro de la fonction concernée (voir liste pages 2 et 3).
Les 2 chiffres de droite représentent le numéro d'identification dans la fonction.

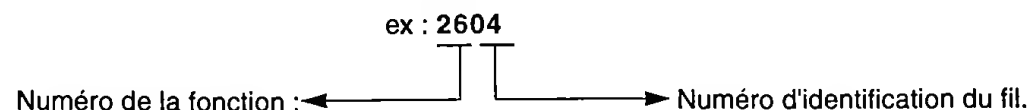

GENERALITES

1.7. CODIFICATION DES ABREVIATIONS

Ces abréviations sont précisées sur les bornes de certains appareils.

Exemple : **Voir le contacteur antivol**

- + **BB** Plus permanent
- + **AA** Plus après accessoire
- + **CC** Plus après contact
- + **KK** Plus après contact coupé

1.8. CODIFICATION DES COULEURS

BA	Blanc
BE	Bleu
BG	Beige
GR	Gris
JN	Jaune
MR	Marron
MV	Mauve
NR	Noir
OR	Orange
RG	Rouge
RS	Rose
VE	Vert
VI	Violet
VJ	Vert/jaune

LECTURE DES SCHEMAS DE PRINCIPE

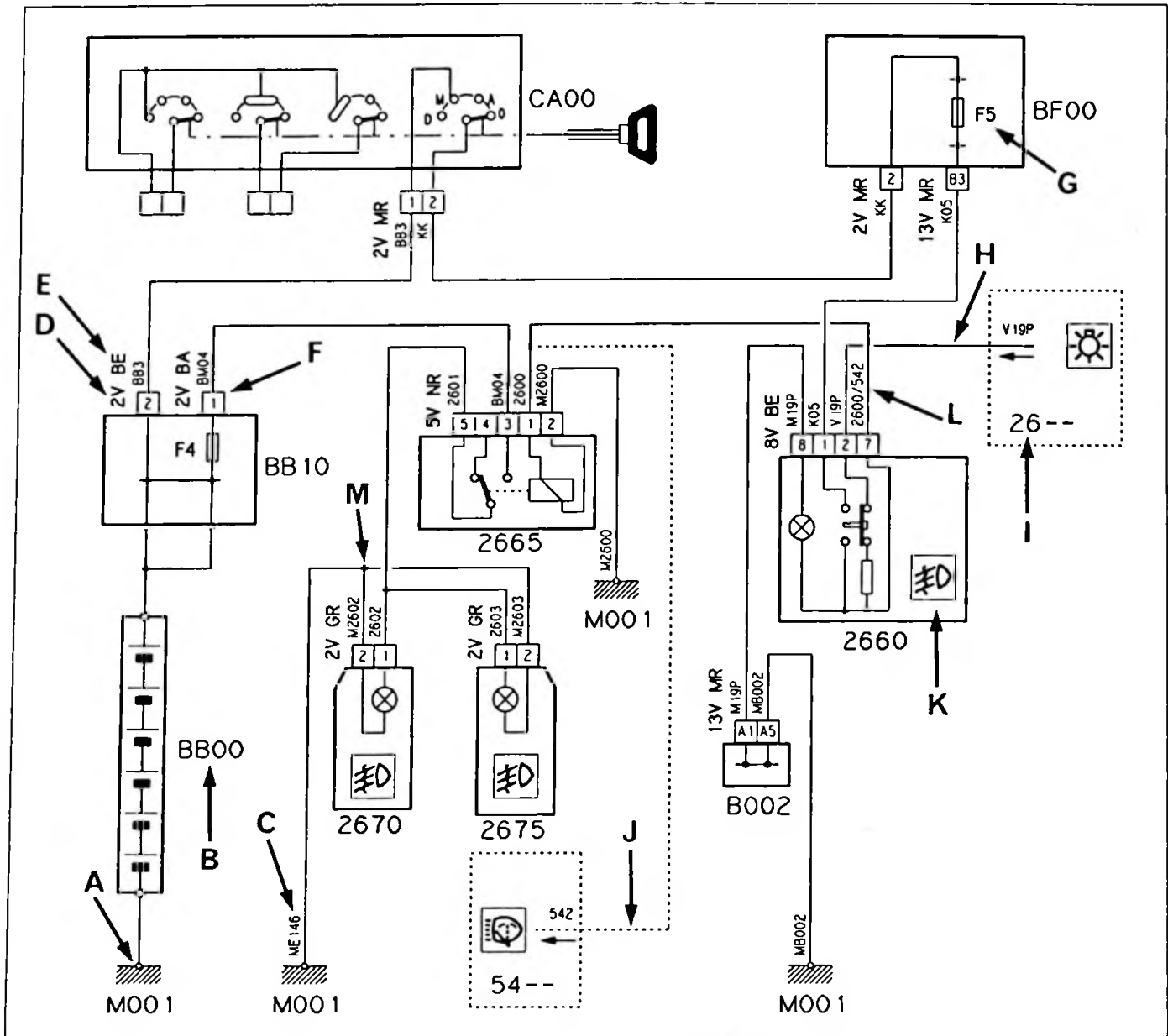

Fig. : 1

- A Représentation d'une prise de masse.
- B Numéro de l'appareil.
- C Numéro du fil.
- D Nombre de voies du connecteur.
- E Couleur du connecteur.
- F Numéro de case du connecteur.
- G Numéro du fusible.
- H Représentation d'une information allant ou venant d'une autre fonction.
- I Numéro de la fonction concernée par le report.
- J Représentation d'un fil existant suivant l'équipement du véhicule.
- K Figurine représentative de l'appareil.
- L Fils en mariage.
- M Représentation d'un mariage ou d'une épissure.

GENERALITES

LECTURE DES SCHEMAS DE CABLAGE

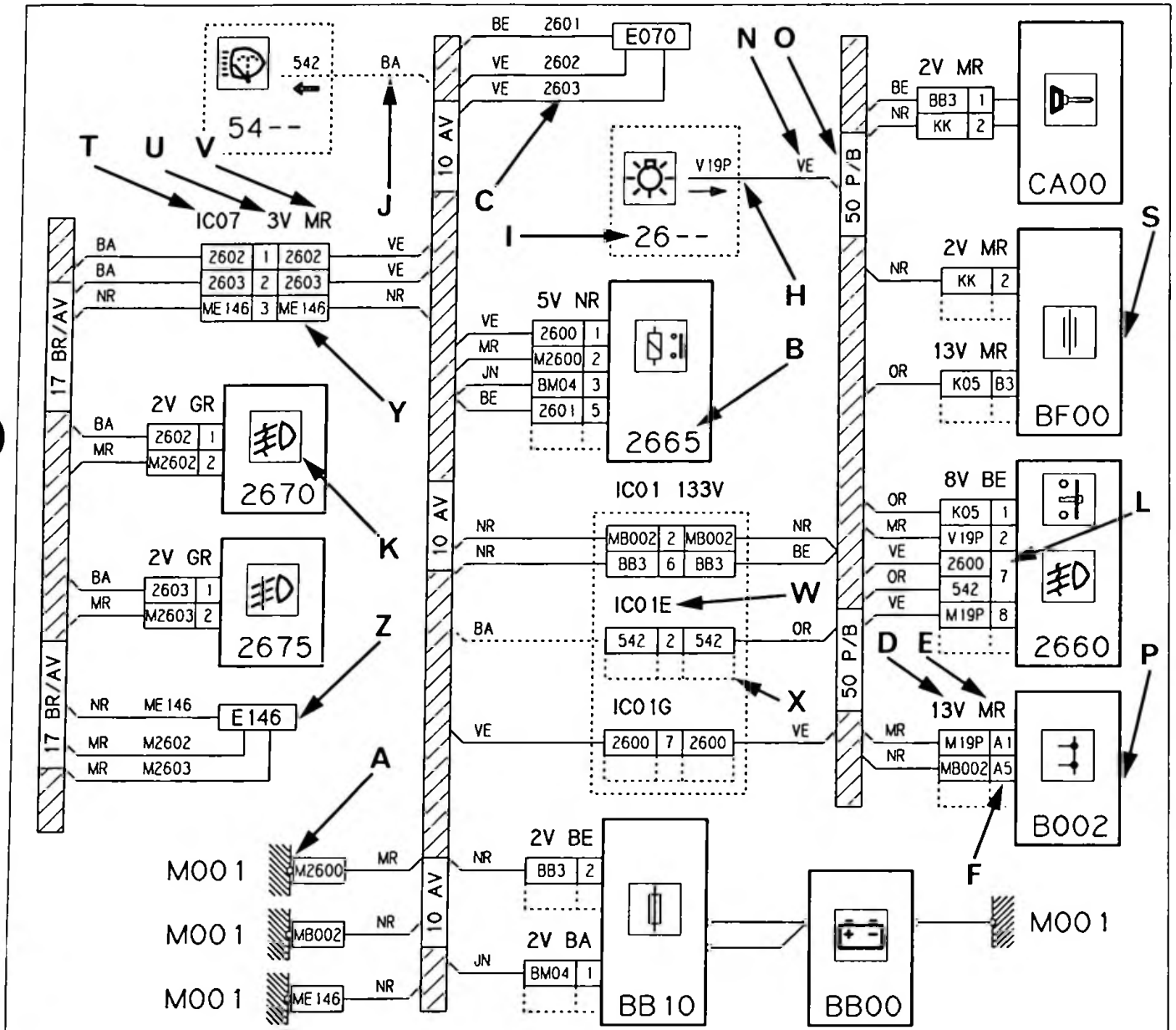

Fig. : 2

- N *Couleur du fil.*
- O *Identification du faisceau.*
- P *Représentation d'une borne équipotentielle (ou boîtier de dérivation).*
- S *Représentation d'une boîte à fusibles.*
- T *Numéro de l'interconnexion.*
- U *Nombre de voies de l'interconnexion.*
- V *Couleur de l'interconnexion.*
- W *Numéro du module (cas du connecteur traversée de cloison composé de plusieurs modules).*
- X *Représentation d'une interconnexion partielle.*
- Y *Représentation d'une interconnexion complète.*
- Z *Représentation d'une épissure.*

GENERALITES

LECTURE DES SCHEMAS D'IMPLANTATION

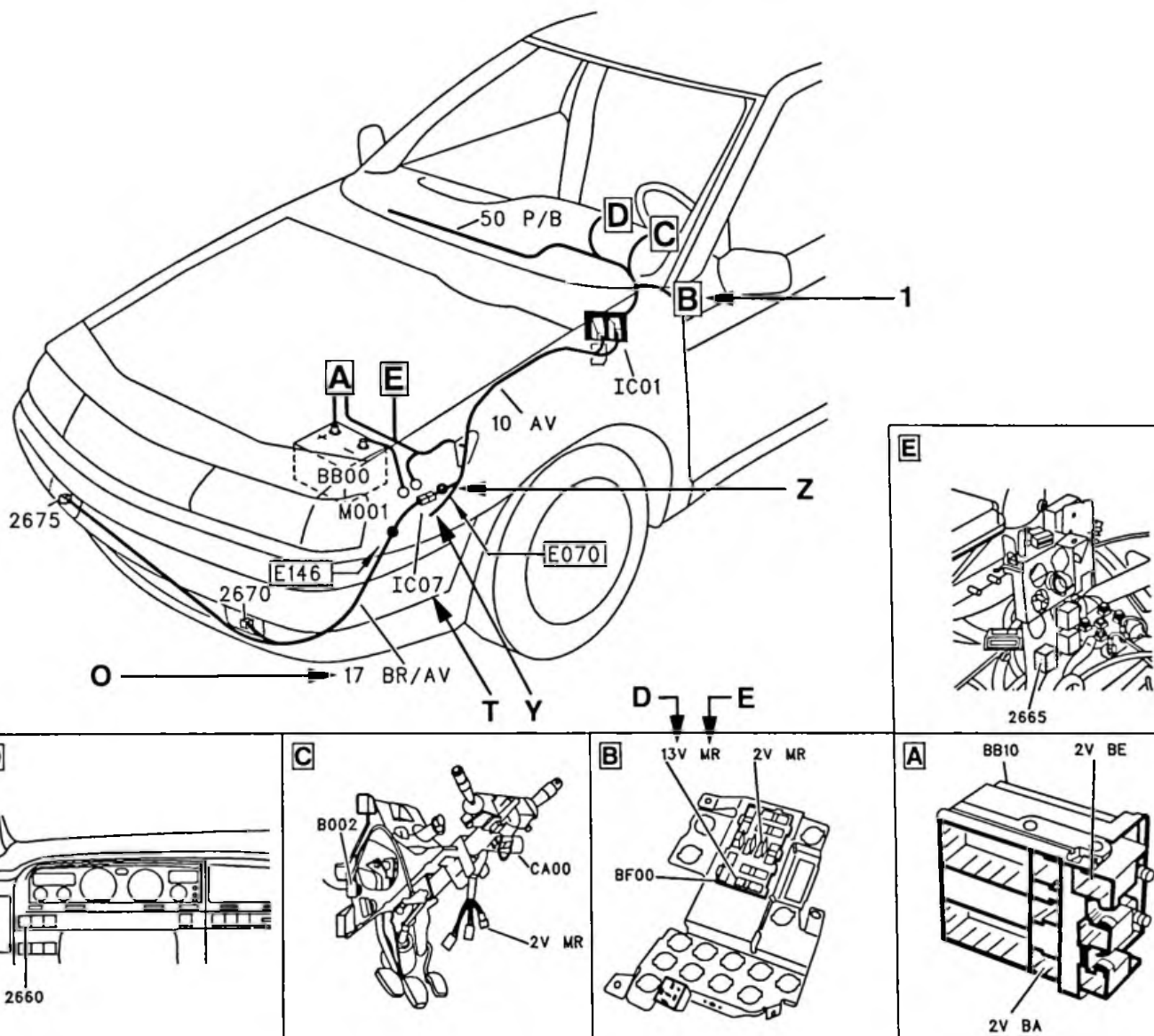

Fig. : 3

- D *Nombre de voies du connecteur.*
- E *Couleur du connecteur.*
- O *Identification du faisceau.*
- T *Numéro de l'interconnexion.*
- Y *Représentation d'une interconnexion.*
- Z *Représentation d'une épissure.*
- 1 *Voir détail dans le cadre indiqué.*

SCHEMATIQUE

00V4	voyant alerte stop.	PS00	platine de servitude.
BB00	batterie.	PSF0	platine servitude-boîte fusibles (habitacle).
BB10	boîtier d'alimentation.	PSF1	platine servitude-boîte fusibles (compartiment moteur).
BF00	boîte fusibles (habitacle).	PSF2	platine servitude-boîte fusibles (coffre).
BF01	boîte fusibles (compartiment moteur).	V1000	voyant de charge.
BF02	boîte fusibles (coffre).	V1001	voyant de charge correcte de batteries de traction.
BMF1	boîtier maxi-fusibles.	V1002	voyant de batteries de traction déchargées.
BMF2	boîtier maxi-fusibles.	V1017	voyant de défaut du convertisseur 12 V.
C001	connecteur diagnostic.	V1100	voyant test allumage.
C002	connecteur pour fils de dépannage.	V1150	voyant de préchauffage.
C004	connecteur diagnostic combiné.	V1200	voyant test injection.
C1030	connecteur test information moteur tournant.	V1203	voyant coupure de pompe.
C1100	connecteur test allumage.	V1300	voyant diagnostic moteur.
C1105	connecteur antiparasitage allumage.	V1700	voyant défaut temporaire.
C1110	connecteur réglage allumage pour ralenti.	V1701	voyant de marche avant.
C1200	connecteur test injection.	V1702	voyant de marche arrière.
C1250	connecteur réglage antipollution.	V1703	voyant de défaut d'isolement.
C1260	connecteur porte-fusible pompe alimentation.	V2000	voyant antibrouillard arrière.
C1265	connecteur porte-fusible résistance réchauffage carburateur ou boîtier papillon.	V2300	voyant signal danger.
C1270	connecteur test EGR.	V2310	voyant indicateur de direction gauche et droite.
C1300	connecteur test injection-allumage.	V2320	voyant indicateur direction gauche.
C1310	connecteur porte-fusible calculateur injection allumage.	V2330	voyant indicateur direction droit.
C1360	connecteur porte-fusible chauffage sonde oxygène.	V2600	voyant de veilleuse.
C1400	connecteur PMH.	V2610	voyant de croisement.
C1450	connecteur développement système.	V2620	voyant de route.
C1500	connecteur test fonctionnement GMV.	V2660	voyant projecteurs antibrouillard.
C200	connecteur alimentation prise caravane.	V4010	voyant niveau eau moteur.
C2310	connecteur double commande auto-école.	V4017	voyant de manque eau batterie.
C2600	connecteur porte-fusible antibrouillard avant.	V4020	voyant température eau moteur maxi.
C310	connecteur alimentation + permanent éclairage caravane.	V4040	voyant niveau mini eau lave-vitre.
C6235	connecteur test condamnation.	V4050	voyant de présence eau dans gazole.
C6301	connecteur diagnostic mémorisation siège.	V4110	voyant de pression d'huile moteur.
C6540	connecteur test ceinture pyrotechnique.	V4120	voyant de niveau huile moteur.
C6560	connecteur test air bag.	V4130	voyant de température huile moteur.
C6640	connecteur purge circuit correction hauteur d'assiette.	V4200	voyant de starter.
C6860	connecteur test capote électrique.	V4205	voyant filtre à air colmaté.
C7000	connecteur test antiblocage de roues.	V4300	voyant de niveau mini essence.
C7050	connecteur test antipatinage.	V4400	voyant frein de stationnement.
C7100	connecteur test direction assistance variable.	V4410	voyant de niveau liquide de frein.
C7215	connecteur diagnostic écran multifonction.	V4420	voyant frein de stationnement/niveau liquide de frein.
C7710	connecteur test suspension.	V4430	voyant d'usure plaquettes.
C8000	connecteur test climatisation.	V4440	voyant de lampes grillées.
C8201	connecteur antidémarrage codé.	V4600	voyant position levier de vitesses.
C8400	connecteur alimentation + permanent autoradio.	V4610	voyant de température huile BV maxi.
C8600	connecteur test alarme anti-effraction.	V4700	voyant porte ouverte.
C8630	connecteur diagnostic centrale de protection.	V4730	voyant bouclage ceinture de sécurité.
CA00	contacteur antivol.	V4800	voyant surchauffe catalyseur.
CT00	contacteur tournant volant.	V6235	voyant de supercondamnation.
		V6560	voyant sac gonflable.
		V6640	voyant de niveau liquide correction hauteur d'assiette.

SCHEMATIQUE

V6700	voyant test blocage différentiel.	1209	pompe de gavage.
V7000	voyant diagnostic antiblocage de roues.	1210	pompe à carburant.
V7050	voyant diagnostic antipatinage de roues.	1211	pompe jauge carburant.
V7060	voyant fonctionnement antipatinage de roues.	1212	électrovanne air réservoir.
V7310	voyant régulateur de vitesse.	1213	relais pompe air.
V7700	voyant diagnostic suspension.	1214	éconoscope.
V8018	voyant de niveau mini carburant chauffage additionnel.	1215	électrovanne purge canister.
V8110	voyant vitre arrière chauffante.	1216	résistance simulation canister.
1000	contacteur sécurité démarrage (boîte de vitesses automatique).	1217	électrovanne coupure purge canister.
1005	relais d'interdiction démarrage.	1218	électrovanne coupure d'avance à l'allumage.
1010	démarrateur.	1220	capteur température eau moteur.
1020	alternateur.	1221	thermistance gazole.
1030	relais information moteur tournant.	1222	accéléromètre.
1086	relais coupure démarrage par alarme antivol.	1223	électrovanne air injection.
1100	allumeur.	1224	électrovanne fermeture absorbeur.
1101	thermistance eau moteur pour module d'avance.	1225	moteur pas-à-pas régulation ralenti.
1102	module d'avance.	1226	moteur régulation ralenti et contacteur de ralenti.
1104	électrovanne correction d'avance.	1227	capteur pression réservoir carburant.
1105	module d'allumage.	1229	électrovanne régulation turbo à géométrie variable.
1110	distributeur d'allumage.	1230	commande d'air additionnel.
1115	capteur référence cylindre.	1231	boîtier soutien de ralenti (BVA).
1120	capteur cliquetis.	1232	électrovanne soutien ralenti.
1125	contacteur pédale accélérateur.	1233	électrovanne régulation de pression turbocompresseur.
1127	relais alimentation allumage.	1234	électrovanne étouffoir carburateur.
1130	calculateur d'allumage.	1235	électrovanne de mise à l'air libre carburateur.
1131	bobine d'allumage cylindre 1.	1236	électrovanne coupure décélération.
1132	bobine d'allumage cylindre 2.	1237	électrovanne pulsair.
1133	bobine d'allumage cylindre 3.	1238	électrovanne AFP.
1134	bobine d'allumage cylindre 4.	1239	électrovanne de régulation de ralenti.
1135	bobine allumage.	1240	capteur température air admission.
1136	condensateur de bobine d'allumage.	1241	pompe pulsair.
1140	module antipollution pour carburateur.	1242	relais pulsair.
1145	électrovanne ouverture papillon.	1243	électrovanne de distribution variable.
1150	boîtier préchauffage.	1244	électrovanne proportionnelle EGR.
1155	relais préchauffage.	1245	contacteur altimétrique.
1156	relais postchauffage.	1246	relais alimentation fonction EGR.
1157	thermocontact postchauffage.	1247	thermocontact eau moteur EGR.
1160	bougies de préchauffage.	1248	résistance calibration EGR.
1161	bougies de préchauffage cylindre 1.	1249	potentiomètre levier de charge.
1162	bougies de préchauffage cylindre 2.	1250	calculateur recyclage gaz d'échappement EGR.
1163	bougies de préchauffage cylindre 3.	1251	pompe à vide EGR.
1164	bougies de préchauffage cylindre 4.	1252	relais correcteur d'avance diesel.
1190	réchauffeur circuit eau.	1253	électrovanne tout ou rien (EGR).
1200	relais pompe à carburant.	1254	contacteur de levier de charge EGR.
1201	relais pompe à injection.	1255	électrovanne d'arrêt de pompe.
1202	relais tachymétrique.	1256	électrovanne d'avance (diesel).
1203	contacteur à inertie.	1257	électrovanne de débit - (diesel).
1204	relais sécurité de choc.	1258	électrovanne de débit + (diesel).
1205	fusible pompe à carburant.	1259	électrovanne de débit + /- (diesel).
1206	boîtier commande pompe de transvasement.	1260	capteur levée d'aiguille injecteur.
1207	pompe de transvasement.	1261	capteur position pédale accélérateur.
1208	pompe d'injection diesel (correcteur d'avance, stop électrique, contact sécurité).	1265	thermocontact réchauffage carburateur.
		1266	relais réchauffage carburateur.
		1269	relais résistance réchauffage carburateur.

SCHEMATIQUE

1270	<i>résistance réchauffage carburateur ou boîtier papillon.</i>	1507	<i>thermistance commande motoventilateur par boîtier électronique (sur liquide refroidissement).</i>
1271	<i>électrovanne étouffoir.</i>	1508	<i>relais alimentation motoventilateur petite vitesse.</i>
1272	<i>ensemble électrovanne étouffoir, résistance réchauffage carburateur.</i>	1509	<i>relais alimentation motoventilateur grande vitesse.</i>
1273	<i>résistance réchauffage réaspiration vapeurs d'huile.</i>	1510	<i>motoventilateur.</i>
1275	<i>carburateur.</i>	1511	<i>motoventilateur droit.</i>
1280	<i>électrovanne AFP longue.</i>	1512	<i>motoventilateur gauche.</i>
1281	<i>électrovanne AFP courte.</i>	1515	<i>filtre antiparasitage gauche.</i>
1301	<i>relais information BVA (injection).</i>	1516	<i>filtre antiparasitage droit.</i>
1302	<i>relais alimentation injection.</i>	1520	<i>thermocontact post-refroidissement moteur.</i>
1303	<i>relais alimentation injection-allumage.</i>	1525	<i>relais post-refroidissement moteur.</i>
1304	<i>relais double multifonction contrôle moteur.</i>	1526	<i>temporisateur post-refroidissement moteur.</i>
1305	<i>potentiomètre richesse.</i>	1530	<i>shunt post-refroidissement.</i>
1307	<i>relais double multifonction puissance.</i>	1550	<i>pompe à eau refroidissement turbo.</i>
1309	<i>thermistance d'air turbo.</i>	1551	<i>fusible pompe à eau refroidissement turbo.</i>
1310	<i>débitmètre air.</i>	1555	<i>relais commande pompe à eau refroidissement turbo.</i>
1311	<i>capteur surpression turbo.</i>	1600	<i>contacteur position levier sélection.</i>
1312	<i>capteur pression air admission.</i>	1601	<i>capteur levier de commande impulsional.</i>
1313	<i>capteur régime moteur.</i>	1606	<i>relais alimentation bruiteur position parking</i>
1314	<i>capteur altimétrique.</i>	1607	<i>relais alimentation éclairer grille + sélection.</i>
1315	<i>résistance injection.</i>	1613	<i>capteur régime moteur BVA.</i>
1316	<i>capteur de position papillon.</i>	1620	<i>capteur vitesse véhicule.</i>
1317	<i>capteur position levier pompe diesel.</i>	1625	<i>module interface vitesse véhicule.</i>
1318	<i>contacteurs papillon.</i>	1630	<i>calculateur boîte de vitesses automatique.</i>
1319	<i>résistance codage injection.</i>	1632	<i>contacteur position pédale.</i>
1320	<i>calculateur contrôle moteur.</i>	1635	<i>bloc électro-hydraulique BVA.</i>
1325	<i>calculateur injection.</i>	1636	<i>capteur position BVA.</i>
1326	<i>fusible alimentation calculateur injection.</i>	1637	<i>contacteur rétrocommande BVA.</i>
1327	<i>capteur position came (pompe diesel).</i>	1638	<i>actionneur blocage levier BVA.</i>
1328	<i>capteur position rotor (pompe diesel).</i>	1639	<i>contacteur pédale accélérateur pied non appuyé.</i>
1329	<i>capteur position coulisseau (pompe diesel).</i>	1640	<i>sélecteur de programme boîte de vitesses automatique.</i>
1330	<i>injecteur.</i>	1642	<i>relais de commande actionneur blocage levier vitesse.</i>
1331	<i>injecteur cylindre n°1.</i>	1643	<i>relais de commande actionneur blocage clé.</i>
1332	<i>injecteur cylindre n°2.</i>	1644	<i>actionneur blocage clé.</i>
1333	<i>injecteur cylindre n°3.</i>	1700	<i>calculateur gestion électronique.</i>
1334	<i>injecteur cylindre n°4.</i>	1701	<i>module surveillance température - tension batterie avant inférieure.</i>
1335	<i>injecteur cylindre n°5.</i>	1702	<i>module surveillance température - tension batterie avant supérieure.</i>
1336	<i>injecteur cylindre n°6.</i>	1703	<i>module surveillance température - tension batterie arrière.</i>
1337	<i>injecteur cylindre n°7.</i>	1704	<i>boîtier relais.</i>
1338	<i>injecteur cylindre n°8.</i>	1713	<i>potentiomètre accélérateur.</i>
1339	<i>injecteur cylindre n°9.</i>	1714	<i>jauge d'énergie.</i>
1340	<i>injecteur cylindre n°10.</i>	1718	<i>thermistance commande pulseur refroidissement moteur électrique.</i>
1345	<i>relais chauffage sonde à oxygène.</i>	1722	<i>thermistance commande motoventilateur refroidissement eau batterie.</i>
1348	<i>fusible chauffage sonde à oxygène.</i>	1725	<i>chauffage additionnel.</i>
1350	<i>sonde à oxygène - avant.</i>	1726	<i>pompe à carburant chauffage additionnel.</i>
1351	<i>sonde à oxygène - arrière.</i>	1727	<i>pompe à eau de refroidissement des batteries de traction.</i>
1400	<i>capteur point mort haut.</i>		
1500	<i>relais motoventilateur.</i>		
1501	<i>fusible motoventilateur.</i>		
1502	<i>relais alimentation motoventilateur gauche.</i>		
1503	<i>relais alimentation motoventilateur droit.</i>		
1504	<i>relais alimentation série motoventilateurs gauche et droit.</i>		
1505	<i>thermocontact d'enclenchement ventilateur.</i>		
1506	<i>résistance bivitesse motoventilateur.</i>		

SCHÉMATIQUE

1732	relais réchauffage batteries.	2615	projecteur droit.
1733	résistance réchauffage batteries.	2620	feux de position avant (côté gauche).
1740	moteur de traction électrique.	2625	feux de position avant (côté droit).
1746	pulseur refroidissement moteur électrique.	2630	feu arrière gauche sur caisse.
1747	prise de charge.	2631	feux arrière droits sur porte coffre.
1748	boîtier prise charge batteries.	2632	feux arrière gauches sur porte coffre.
0002	commutateur éclairage signalisation.	2633	éclaireur plaque police droit.
2000	commutateur feux de brouillard arrière.	2635	feu arrière droit sur caisse.
2001	combinateur éclairage/essuyage.	2636	éclaireur plaque police gauche.
2002	bruiteur auto-école Allemagne.	2637	prise jack pour gyrophare.
2003	boîtier moniteur auto-école.	2638	gyrophare.
2004	prise jack auto-école Allemagne.	2639	commutateur gyrophare.
2005	relais feux de brouillard arrière.	2640	feu de gabarit avant gauche.
2006	commutateur auto-école Allemagne.	2641	side marker avant droit.
2007	éclairage pied auto-école Allemagne.	2642	side marker avant gauche.
2010	feu arrière de brouillard (côté gauche).	2643	side marker arrière droit.
2015	feu arrière de brouillard (côté droit).	2644	side marker arrière gauche.
2016	boîtier commande feux brouillard arrière.	2645	feu de gabarit avant droit.
2100	contacteur de stop.	2650	feu de gabarit arrière gauche.
2110	feux stops supplémentaires.	2655	feu de gabarit arrière droit.
2200	contacteur de feux de recul.	2656	feux rondo (feux arrière de toit).
2202	commutateur commande marche arrière.	2657	centrale feux rondo.
2210	feu de recul gauche.	2658	commutateur feux rondo (feux arrière de toit).
2215	feu de recul droit.	2660	commutateur projecteurs antibrouillard.
2300	commutateur de signal danger.	2662	relais d'interdiction projecteurs antibrouillard.
2305	centrale clignotante.	2665	relais projecteurs antibrouillard.
2310	commutateur feux de direction.	2670	projecteur antibrouillard gauche.
2320	feu indicateur direction avant gauche.	2675	projecteur antibrouillard droit.
2325	feu indicateur direction avant droit.	2680	commutateur projecteurs longue portée.
2330	feu indicateur direction arrière gauche.	2685	relais projecteurs longue portée.
2335	feu indicateur direction arrière droit.	2690	projecteur longue portée gauche.
2340	feu répétiteur latéral gauche.	2695	projecteur longue portée droit.
2345	feu répétiteur latéral droit.	3000	contacteur de feuillure-porte avant (côté gauche).
2400	relais ligne veilleuse feux diurnes.	3001	contacteur de feuillure-porte avant (côté droit).
2401	relais feux de croisement feux diurnes.	3002	contacteur de feuillure-porte arrière (côté gauche).
2410	relais feux de croisement.	3003	contacteur de feuillure-porte arrière (côté droit).
2411	relais codes atténués.	3004	boîtier temporisateur éclairage.
2415	résistance codes atténués.	3005	relais temporisateur plafonniers.
2500	commutateur avertisseur sonore.	3006	commutateur des plafonniers.
2501	contacteur dans volant avertisseur sonore.	3010	plafonnier avant.
2505	relais compresseur trompes.	3012	plafonnier (avant gauche).
2510	compresseur avertisseur.	3013	plafonnier (avant droit).
2520	avertisseurs sonores.	3015	console pavillon + fonctions intégrées.
2521	avertisseur sonore grave.	3019	commutateur plafonnier arrière.
2522	avertisseur sonore aigu.	3020	plafonnier arrière.
2523	bruiteur piétons.	3022	plafonnier (arrière gauche).
2525	fusible compresseur avertisseur.	3023	plafonnier (arrière droit).
2530	boîtier sirène (police).	3024	plafonnier gauche.
2531	commutateur sirène (police).	3025	plafonnier droit.
2532	commutateur sirène jour/nuit (police).	3029	commutateur de plafonnier central.
2535	haut-parleur sirène (police).	3030	plafonnier central.
2600	rotacteur éclairage.	3031	lecteur avant droit.
2605	relais feux de croisement.	3032	lecteur avant gauche.
2606	relais feux de route.	3033	lecteur arrière droit.
2610	projecteur gauche.	3034	lecteur arrière gauche.
		3035	éclaireur cave à pied.

SCHEMATIQUE

3040	éclaireur bas de porte avant gauche.	4335	boîtier interface consommation.
3042	éclaireur bas de porte arrière gauche.	4340	calculateur consommation.
3045	éclaireur bas de porte avant droit.	4341	indicateur consommation instantance de carburant.
3047	éclaireur bas de porte arrière droit.		
3050	rhéostat éclairage.	4400	contacteur de frein de stationnement.
3051	éclaireur de climatisation (commande chauffage).	4401	diode témoin frein de stationnement.
3052	éclaireur console.	4405	vacuo-contact contrôle de la dépression d'assistance de freinage.
3053	éclaireur allume-cigare.		
3054	éclaireur cendrier.	4410	contacteur niveau liquide de frein.
3055	éclaireur commande de volet autoradio.	4420	relais voyant alerte antiblocage de roues.
3056	éclaireur commande de volet cendrier.	4430	contact usure plaquettes de frein avant gauche.
3060	éclaireur miroir courtoisie (côté conducteur).	4431	contact usure plaquettes de frein avant droit.
3061	éclaireur miroir courtoisie (côté passager).	4432	contact usure plaquettes de frein arrière gauche.
3065	éclaireur de carte.	4433	contact usure plaquettes de frein arrière droit.
3070	éclaireur sélecteur de vitesse.	4440	boîtier détection lampes grillées.
3075	éclaireur contacteur antivol.	4445	relais lampes grillées (voyant).
3080	éclaireur pare-soleil police.	4450	relais témoin frein (Australie).
3100	contacteur d'éclaireur coffre.	4500	contacteur niveau liquide correction hauteur d'assiette.
3105	éclaireur coffre (ou volet arrière).		
3110	contacteur d'éclairage de boîte à gants.	4605	afficheur de sélection ou de programme.
3115	éclaireur boîte à gants.	4610	thermocontact huile boîte de vitesses.
3120	contacteur éclaireur compartiment moteur.	4630	indicateur vitesse véhicule.
3121	éclaireur compartiment moteur.	4700	contacteur serrure avant gauche (détection porte ouverte).
3125	relais éclairage coffre.		
3126	relais temporisateur éclairage coffre.	4701	contacteur serrure avant droite (détection porte ouverte).
0004	combiné.	4702	contacteur serrure arrière gauche (détection porte ouverte).
4010	contacteur niveau d'eau moteur.	4703	contacteur serrure arrière droite (détection porte ouverte).
4015	boîtier niveau eau moteur.		
4020	thermocontact eau moteur.	4704	contacteur fermeture capot (détection capot ouvert).
4025	capteur température - thermocontact eau moteur (indicateur).	4705	contacteur serrure coffre (détection coffre ouvert).
4026	indicateur température eau moteur.		
4030	thermistance eau moteur (indicateur).	4710	relais d'avertisseur lumineux.
4035	thermocontact préalerte.	4715	bruiteur de porte ouverte.
4050	sonde présence d'eau (décanteur carburant).	4716	bruiteur oubli position parking.
4060	indicateur charge batterie.	4720	bruiteur d'oubli d'éclairage.
4100	indicateur température + niveau huile moteur.	4725	bruiteur d'oubli d'éclairage + présence clé.
4101	indicateur température huile moteur.	4730	contacteur de ceinture de sécurité.
4102	indicateur niveau huile moteur.	4735	bruiteur ceinture de sécurité.
4104	capteur pression huile moteur.	4740	bruiteur de survitesse.
4105	indicateur pression huile moteur.	4750	bruiteur antiblocage de roues.
4110	manovontact huile moteur.	4760	contacteur présence clé dans antivol (commande bruiteur).
4111	capteur température + thermocontact d'huile moteur.		
4120	capteur de niveau huile moteur.	4765	relais bruiteur présence clé dans antivol.
4130	thermocontact d'huile moteur.	4790	bruiteur moteur électrique oublié.
4200	contacteur de starter.	4800	capteur température catalyseur.
4205	manocontact filtre à air.	4805	boîtier température catalyseur.
4210	compte-tours.	4900	vignette indicateur détecteur anomalies.
4240	capteur pression admission.	4905	matrice de points.
4241	indicateur pression turbo.	4990	contacteur de contrôle ouverture trappe charge.
4300	contacteur niveau mini carburant.		
4310	indicateur niveau de carburant.	0005	commutateur essuyage.
4315	jauge à carburant (émetteur).	5000	cornmutateur essuie-vitre/lave-vitre avant.
4330	débimètre carburant (ordinateur).	5001	capteur de pluie.

SCHEMATIQUE

5002	<i>relais commande capteur de pluie.</i>	6132	<i>moteur + boîtier lève-vitre arrière gauche.</i>
5003	<i>relais pilotage vitesse capteur de pluie.</i>	6135	<i>moteur lève-vitres (arrière droit).</i>
5004	<i>calculateur essuie-vitre automatique.</i>	6200	<i>contacteur porte ouverte avant gauche.</i>
5005	<i>relais essuie-vitre avant.</i>	6202	<i>ensemble serrure porte avant gauche.</i>
5006	<i>relais essuie-vitre avant/arrière.</i>	6205	<i>contacteur porte ouverte avant droit.</i>
5010	<i>temporisateur essuie-vitre avant.</i>	6207	<i>ensemble serrure porte avant droite.</i>
5015	<i>moteur essuie-vitre avant.</i>	6210	<i>contacteur porte ouverte arrière gauche.</i>
5016	<i>boîtier arrêt parking.</i>	6212	<i>ensemble serrure porte arrière gauche.</i>
5020	<i>réchauffeur liquide de nettoyage.</i>	6215	<i>contacteur porte ouverte arrière droit.</i>
5021	<i>réchauffeur tuyau.</i>	6216	<i>contacteur coffre ouvert.</i>
5100	<i>pompe lave-vitre avant.</i>	6217	<i>ensemble serrure porte arrière droite.</i>
5105	<i>gicleurs lave-vitre chauffants.</i>	6219	<i>relais de sécurité de décondamnation des portes.</i>
5110	<i>capteur niveau liquide de nettoyage.</i>	6220	<i>contacteur de condamnation issues portes.</i>
5115	<i>pompe lave-vitre avant/arrière.</i>	6230	<i>récepteur infrarouge de condamnation issues (télécommande).</i>
5200	<i>commutateur essuie-vitre/lave-vitre arrière.</i>	6231	<i>récepteur hautes fréquences de condamnation issues.</i>
5202	<i>commutateur essuie-vitre arrière.</i>	6235	<i>boîtier condamnation issues.</i>
5203	<i>commutateur lave-vitre arrière.</i>	6240	<i>moteur condamnation porte avant gauche.</i>
5205	<i>relais essuie-vitre arrière.</i>	6242	<i>moteur supercondamnation porte avant gauche.</i>
5210	<i>temporisateur essuie-vitre arrière.</i>	6245	<i>moteur condamnation porte avant droite.</i>
5215	<i>moteur essuie-vitre arrière.</i>	6247	<i>moteur supercondamnation porte avant droite.</i>
5300	<i>pompe lave-vitre arrière.</i>	6250	<i>moteur condamnation porte arrière gauche.</i>
5400	<i>relais temporisateur lave-projecteurs.</i>	6252	<i>moteur supercondamnation porte arrière gauche.</i>
5405	<i>pompe lave-projecteurs.</i>	6255	<i>moteur condamnation porte arrière droite.</i>
5406	<i>contacteur lave-projecteur.</i>	6256	<i>moteur condamnation portes arrière.</i>
6000	<i>contacteur de lève-vitre gauche porte gauche.</i>	6257	<i>moteur supercondamnation porte arrière droite.</i>
6001	<i>contacteur avant lève-vitre gauche.</i>	6260	<i>moteur condamnation coffre.</i>
6002	<i>contacteur avant lève-vitre droite.</i>	6265	<i>moteur condamnation trappe carburant.</i>
6005	<i>contacteur de lève-vitre droit porte droite.</i>	6266	<i>moteur condamnation trappe de charge.</i>
6010	<i>contacteur de lève-vitre gauche porte droite.</i>	6300	<i>contacteur avance siège conducteur.</i>
6015	<i>contacteur de lève-vitre droit porte gauche.</i>	6301	<i>boîtier mémorisation position siège + rétroviseur.</i>
6016	<i>diode circuit lève-vitres - toit ouvrant.</i>	6302	<i>ensemble réglage siège conducteur.</i>
6020	<i>relais lève-vitres avant + toit ouvrant.</i>	6303	<i>ensemble réglage siège passager.</i>
6021	<i>relais lève-vitres.</i>	6305	<i>contacteur avance siège passager.</i>
6025	<i>relais réalimentation lève-vitre + toit ouvrant.</i>	6307	<i>clavier de mémorisation position siège.</i>
6030	<i>boîtier lève-vitre séquentiel.</i>	6308	<i>capteur présence.</i>
6031	<i>moteur + boîtier lève-vitre avant séquentiel passager.</i>	6310	<i>contacteur réhausse siège conducteur.</i>
6032	<i>moteur + boîtier lève-vitre avant séquentiel conducteur.</i>	6315	<i>contacteur réhausse siège passager.</i>
6033	<i>boîtier antipincement.</i>	6320	<i>moteur glissière siège conducteur.</i>
6034	<i>capteur antipincement.</i>	6321	<i>capteur position glissière (siège conducteur).</i>
6040	<i>moteur lève-vitres (avant gauche).</i>	6322	<i>moteur réglage réhausse (siège conducteur).</i>
6045	<i>moteur lève-vitres (avant droit).</i>	6323	<i>moteur réglage réhausse (siège passager).</i>
6100	<i>contacteur arrière lève-vitre arrière gauche.</i>	6325	<i>moteur glissière siège passager.</i>
6105	<i>contacteur arrière lève-vitre arrière droit.</i>	6331	<i>capteur position réhausse siège conducteur (siège conducteur).</i>
6110	<i>contacteur avant lève-vitre arrière gauche.</i>	6332	<i>moteur assise avant siège conducteur.</i>
6115	<i>contacteur avant lève-vitre arrière droit.</i>	6333	<i>capteur position assise (siège conducteur).</i>
6120	<i>commutateur condamnation lève-vitres arrière.</i>	6334	<i>moteur assise arrière siège conducteur.</i>
6121	<i>relais condamnation fonctions arrière.</i>	6337	<i>moteur assise avant siège passager.</i>
6122	<i>commutateur condamnation lève-vitres arrière + coupure alarme.</i>	6339	<i>moteur assise arrière siège passager.</i>
6125	<i>relais lève-vitres arrière.</i>	6340	<i>contacteur dossier siège conducteur.</i>
6126	<i>relais lève-vitres arrière en + après accessoires.</i>	6341	<i>capteur position dossier (siège conducteur).</i>
6130	<i>moteur lève-vitres (arrière gauche).</i>	6345	<i>contacteur dossier siège passager.</i>
6131	<i>moteur + boîtier lève-vitre arrière droit.</i>	6346	<i>contacteur d'accoudoir central.</i>

SCHEMATIQUE

6347	<i>moteur d'accoudoir central.</i>	6564	<i>module sac gonflable passager.</i>
6350	<i>moteur inclinaison dossier siège conducteur.</i>	6565	<i>module sac gonflable conducteur.</i>
6355	<i>moteur inclinaison dossier siège passager.</i>	6567	<i>capteur de choc droit.</i>
6360	<i>relais réglage siège conducteur.</i>	6568	<i>capteur de choc gauche.</i>
6365	<i>relais réglage siège passager.</i>	6570	<i>boîtier sacs gonflables et pré-tensionneurs.</i>
6366	<i>moteur glissière grande vitesse - siège passager.</i>	6575	<i>ceinture pyrotechnique conducteur.</i>
6367	<i>interrupteur gonflage dossier - siège conducteur.</i>	6576	<i>ceinture pyrotechnique passager.</i>
6370	<i>ensemble pompe + électrovanne réglage siège conducteur.</i>	6600	<i>commutateur correcteur projecteur.</i>
6371	<i>contacteur gonflage dossier siège passager.</i>	6610	<i>moteur correcteur projecteur gauche.</i>
6372	<i>contacteur gonflage dossier siège conducteur.</i>	6615	<i>moteur correcteur projecteur droit.</i>
6373	<i>mini rupteur de position butée avant siège conducteur.</i>	6620	<i>fusible commande correction hauteur véhicule.</i>
6374	<i>mini rupteur de position dossier verrouillé siège conducteur.</i>	6621	<i>fusible moteur correction hauteur véhicule.</i>
6375	<i>ensemble pompe + électrovanne réglage siège passager.</i>	6625	<i>commutateur position haute véhicule.</i>
6376	<i>mini rupteur de position butée avant siège passager.</i>	6630	<i>relais info frein de stationnement (correction hauteur véhicule).</i>
6377	<i>mini rupteur de position dossier rabattu siège passager.</i>	6631	<i>relais info pédale de frein (correction hauteur véhicule).</i>
6378	<i>mini rupteur de position dossier verrouillé siège passager.</i>	6632	<i>manocontact liquide circuit hydraulique.</i>
6379	<i>mini rupteur de position mémorisée siège passager.</i>	6635	<i>calculateur-capteur correction hauteur véhicule.</i>
6380	<i>contacteur réglage assise arrière.</i>	6636	<i>relais moteur correction hauteur véhicule.</i>
6381	<i>moteur réglage assise arrière.</i>	6637	<i>relais électrovanne correction hauteur véhicule.</i>
6400	<i>commutateur rétroviseur conducteur.</i>	6640	<i>moteur électropompe correction hauteur véhicule.</i>
6405	<i>commutateur rétroviseur passager.</i>	6645	<i>électrovanne correction hauteur véhicule.</i>
6406	<i>commutateur des rétroviseurs.</i>	6646	<i>contacteur niveau liquide correction hauteur véhicule.</i>
6407	<i>boîtier rétroviseur rabattable.</i>	6700	<i>commutateur commande blocage différentiels.</i>
6410	<i>rétroviseur conducteur.</i>	6705	<i>fusible blocage différentiel.</i>
6415	<i>rétroviseur passager.</i>	6710	<i>contacteur position blocage différentiel avant.</i>
6420	<i>interrupteur rétroviseur rabattable.</i>	6715	<i>contacteur position blocage différentiel arrière.</i>
6421	<i>boîtier indexation marche arrière.</i>	6720	<i>calculateur blocage différentiel.</i>
6422	<i>commutateur indexation marche arrière.</i>	6730	<i>moteur blocage différentiel avant.</i>
6430	<i>rétroviseur intérieur électrique.</i>	6735	<i>moteur blocage différentiel arrière.</i>
6435	<i>boîtier anti-éblouissement.</i>	6740	<i>relais blocage différentiel.</i>
6440	<i>rétroviseur intérieur électrochrome.</i>	6750	<i>calculateur différentiel piloté.</i>
6470	<i>commutateur réglage volant.</i>	6755	<i>commutateur coupure antipatinage.</i>
6471	<i>moteur réglage hauteur volant.</i>	6760	<i>électrovanne proportionnelle différentiel piloté.</i>
6472	<i>moteur réglage profondeur volant.</i>	6800	<i>contacteur de toit ouvrant.</i>
6500	<i>contacteur ceinture passive conducteur.</i>	6801	<i>contacteur fin de course coulissement toit ouvrant.</i>
6505	<i>contacteur ceinture passive passager.</i>	6802	<i>contacteur fin de course entrebâillement toit ouvrant.</i>
6510	<i>boîtier ceinture passive conducteur.</i>	6803	<i>relais de commande coulissement toit ouvrant.</i>
6515	<i>boîtier ceinture passive passager.</i>	6804	<i>relais de commande entrebâillement toit ouvrant.</i>
6520	<i>relais temporisateur de ceinture passive.</i>	6805	<i>relais toit ouvrant.</i>
6530	<i>moteur ceinture passive conducteur.</i>	6806	<i>contacteur toit ouvrant point zéro.</i>
6535	<i>moteur ceinture passive passager.</i>	6807	<i>relais toit ouvrant dans ensemble toit ouvrant.</i>
6540	<i>boîtier ceinture pyrotechnique conducteur.</i>	6808	<i>contacteur toit ouvrant position intermédiaire.</i>
6541	<i>boîtier ceinture pyrotechnique passager.</i>	6810	<i>moteur toit ouvrant.</i>
6542	<i>boîtier ceinture pyrotechnique.</i>	6820	<i>ensemble toit ouvrant.</i>
6545	<i>actionneur ceinture pyrotechnique conducteur.</i>	6821	<i>capteur antipincement.</i>
6546	<i>actionneur ceinture pyrotechnique passager.</i>	6825	<i>émetteur infrarouge toit ouvrant.</i>
6560	<i>calculateur air bag.</i>	6826	<i>récepteur infrarouge toit ouvrant.</i>
6561	<i>self antiparasitage calculateur air bag.</i>	6830	<i>boîtier toit ouvrant.</i>
		6840	<i>contacteur custode électrique gauche.</i>
		6842	<i>contacteur rappel custode électrique gauche.</i>
		6845	<i>contacteur custode électrique droit.</i>

SCHEMATIQUE

6847	<i>contacteur rappel custode électrique droit.</i>	7110	<i>servodirection assistée.</i>
6850	<i>moteur custode électrique gauche.</i>	7111	<i>électrovanne proportionnelle direction assistance variable.</i>
6855	<i>moteur custode électrique droit.</i>	7115	<i>relais de commande direction assistée.</i>
6860	<i>boîtier capote électrique.</i>	7120	<i>moteur électropompe direction assistée.</i>
6861	<i>contacteur capote électrique.</i>	7121	<i>diode électropompe direction assistée.</i>
6862	<i>moteur électropompe capote électrique.</i>	7125	<i>relais de puissance de direction assistée.</i>
6863	<i>électrovanne ouverture partie arrière.</i>	7200	<i>relais information ordinateur-régulateur.</i>
6864	<i>électrovanne fermeture partie arrière.</i>	7205	<i>contacteur défilement ordinateur.</i>
6865	<i>électrovanne fermeture capote électrique.</i>	7210	<i>ordinateur de bord.</i>
6866	<i>électrovanne ouverture capote électrique.</i>	7215	<i>écran multifonctions.</i>
6867	<i>électrovanne ouverture couvercle.</i>	7220	<i>montre.</i>
6868	<i>électrovanne fermeture couvercle.</i>	7222	<i>capteur température extérieure.</i>
6870	<i>relais moteur électropompe capote électrique.</i>	7225	<i>montre + afficheur température.</i>
6871	<i>contacteur vérin partie arrière.</i>	7226	<i>afficheur température extérieure.</i>
6872	<i>contacteur vérin capote électrique.</i>	7300	<i>commutateur régulateur de vitesse.</i>
6873	<i>contacteur vérin couvercle.</i>	7305	<i>contacteur régulateur de vitesse.</i>
6874	<i>contacteur capote électrique.</i>	7306	<i>contacteur de sécurité du régulateur de vitesse (embrayage).</i>
6875	<i>bruiteur capote électrique.</i>	7307	<i>relais de sécurité régulateur de vitesse.</i>
6876	<i>diode bruiteur capote électrique.</i>	7308	<i>contacteur de sécurité du régulateur de vitesse (frein).</i>
6877	<i>diode ouverture coffre.</i>	7309	<i>shunt circuit régulateur de vitesse - contrôle moteur.</i>
7000	<i>capteur antiblocage de roue avant gauche.</i>	7310	<i>calculateur régulateur vitesse.</i>
7001	<i>manocontact liquide assistance de direction.</i>	7311	<i>fusible régulateur de vitesse.</i>
7005	<i>capteur antibloqué de roue avant droite.</i>	7312	<i>diode circuit voyant interrupteur régulateur vitesse.</i>
7010	<i>capteur antiblocage de roue arrière gauche.</i>	7315	<i>ensemble pompe à vide-valve mise à l'air libre régulation vitesse.</i>
7013	<i>contacteur levier vitesses point mort.</i>	7320	<i>électrovanne sécurité du régulateur de vitesse.</i>
7014	<i>capteur gyromètre antiblocage de roues.</i>	7400	<i>affichage température extérieure.</i>
7015	<i>capteur antiblocage de roue arrière droite.</i>	7600	<i>calculateur détecteur sous gonflage.</i>
7016	<i>capteur accéléromètre antiblocage de roues.</i>	7605	<i>contacteur réinitialisation détection sous-gonflage.</i>
7017	<i>fusible calculateur antiblocage de roues.</i>	7700	<i>capteur angle volant.</i>
7018	<i>relais calculateur antiblocage de roues.</i>	7704	<i>potentiomètre hauteur de caisse.</i>
7019	<i>résistance simulation soutien ralenti.</i>	7705	<i>capteur hauteur de caisse.</i>
7020	<i>calculateur antiblocage de roue.</i>	7706	<i>manocontact de frein.</i>
7025	<i>groupe hydraulique antiblocage.</i>	7707	<i>capteur position pédale accélérateur.</i>
7026	<i>électropompe assistance de freinage.</i>	7708	<i>capteur débattement roues avant.</i>
7027	<i>fusible électrovannes antiblocage de roues.</i>	7709	<i>capteur débattement roues arrière.</i>
7028	<i>shunt antiblocage de roues.</i>	7710	<i>commutateur suspension.</i>
7029	<i>fusible pompe antiblocage de roues.</i>	7711	<i>capteur débattement roue avant droit.</i>
7030	<i>groupe électropompe (gep).</i>	7712	<i>capteur débattement roue avant gauche.</i>
7040	<i>groupe de régulation additionnel (GRA).</i>	7713	<i>capteur débattement roue arrière droit.</i>
7041	<i>platine électrique du groupe régulation additionnel.</i>	7714	<i>capteur débattement roue arrière gauche.</i>
7045	<i>contacteur information pédale embrayage.</i>	7715	<i>calculateur suspension.</i>
7046	<i>potentiomètre de position embrayage.</i>	7716	<i>électrovanne de suspension (seule ou avant).</i>
7050	<i>calculateur antipatinage.</i>	7717	<i>électrovanne de suspension arrière.</i>
7055	<i>groupe hydraulique antipatinage.</i>	7718	<i>électrovanne de correction automatique de roulis.</i>
7060	<i>actionneur papillon antipatinage.</i>	7719	<i>bloc électrohydraulique ADAC.</i>
7065	<i>potentiomètre papillon antipatinage.</i>	7720	<i>actionneur amortisseur avant gauche.</i>
7075	<i>commutateur coupure antipatinage.</i>	7721	<i>self antiparasitage amortisseur - avant gauche.</i>
7076	<i>relais voyant interrupteur antipatinage.</i>	7722	<i>calculateur ADAC (antidévers actif).</i>
7077	<i>commutateur de coupure hill holder.</i>		
7078	<i>bruiteur hill holder.</i>		
7080	<i>diode information niveau liquide de frein.</i>		
7090	<i>pompe à vide assistance frein.</i>		
7100	<i>servorégulateur assistance de direction.</i>		
7105	<i>calculateur de direction assistance variable.</i>		

SCHEMATIQUE

7723	accéléromètre ADAC (antidévers actif).	8048	relais pulseur.
7725	actionneur amortisseur avant droit.	8050	moteur pulseur.
7726	self antiparasitage amortisseur avant droit.	8051	moteur pulseur droit.
7730	actionneur amortisseur arrière gauche.	8052	moteur pulseur gauche.
7731	self antiparasitage amortisseur - arrière gauche.	8060	groupe chauffage climatisation.
7735	actionneur amortisseur arrière droit.	8061	relais groupe chauffage.
7736	self antiparasitage amortisseur- arrière droit.	8065	motoréducteur volet de mixage.
7740	bloc électrohydraulique suspension.	8067	commande volet entrée air.
7741	bloc électrovanne suspension hydraulique avant droit.	8068	motoréducteur volet entrée air gauche.
7742	bloc électrovanne suspension hydraulique avant gauche.	8069	motoréducteur volet entrée air droit.
7743	bloc électrovanne suspension hydraulique arrière droit.	8070	motoréducteur volet entrée air.
7744	bloc électrovanne suspension hydraulique arrière gauche.	8071	motoréducteur volet de distribution.
7745	sélecteur de hauteur véhicule.	8072	motoréducteur volet aération.
7746	électrovanne cales train arrière pilotées.	8073	motoréducteur volet pied / dégivrage.
7747	électrovanne suspension avant.	8080	calculateur climatisation.
7748	électrovanne suspension arrière.	8090	diode de protection compresseur.
7750	platine de commande de suspension.	8096	diode info marche chauffage additionnel.
7770	bruiteur niveau et/ou pression liquide hydraulique.	8097	interrupteur commande chauffage à carburant.
		8098	chauffage additionnel.
		8100	allume-cigares avant.
		8105	allume-cigares arrière.
		8110	commutateur vitre arrière chauffante.
		8112	capteur désembuage lunette arrière.
		8115	relais vitre arrière chauffante.
		8116	relais temporisateur de vitre arrière chauffante.
8000	commutateur réfrigération.	8120	vitre arrière chauffante.
8004	boîtier coupure réfrigération.	8121	moteur désembuage vitre arrière.
8005	relais compresseur réfrigération.	8125	retroviseur chauffant (côté conducteur).
8006	thermistance évaporateur.	8130	retroviseur chauffant (côté passager).
8007	pressostat.	8140	pare-brise chauffant.
8008	thermistance température eau moteur réfrigération.	8141	commutateur pare-brise chauffant.
8010	boîtier température eau réfrigération.	8145	relais pare-brise chauffant.
8012	mancontact coupure réfrigération.	8146	boîtier temporisateur pare-brise chauffant.
8014	électrovanne stabilité ralenti.	8200	clavier antidémarrage codé.
8015	relais coupure compresseur commandé par boîtier température eau.	8201	led antidémarrage codé.
8016	relais coupure compresseur commandé par calculateur injection.	8203	diode circuit relais alimentation calculateur injection.
8018	pompe carburant chauffage additionnel.	8204	relais réalimentation calculateur injection.
8020	compresseur réfrigération.	8205	diode circuit voyant diagnostic.
8022	thermocontact d'eau moteur climatisation.	8206	diode circuit porte antidémarrage codé.
8025	façade climatiseur.	8207	relais antidémarrage codé pour pompe diesel.
8030	thermistance air habitacle.	8208	boîtier électronique ADC.
8031	thermistance d'eau.	8220	transpondeur module analogique.
8032	thermistance air extérieur.	8221	transpondeur module contrôle.
8033	thermistance d'ensoleillement.	8300	commutateur siège chauffant conducteur.
8034	thermistance d'air pieds.	8301	boîtier régulation sièges chauffants.
8035	thermostat électronique température habitacle.	8302	rhéostat siège chauffant conducteur.
8036	commande affichage température.	8303	rhéostat siège chauffant passager.
8037	thermistance d'air aérateur.	8305	commutateur siège chauffant passager.
8040	commande vitesse pulseur.	8306	commutateur siège chauffant arrière gauche.
8043	module commande pulseur droit.	8307	commutateur siège chauffant arrière droit.
8044	module commande pulseur gauche.	8308	relais siège chauffant.
8045	module commande pulseur.	8310	siège chauffant (côté conducteur).
8046	résistance vitesse pulseur (si séparé).	8311	thermostat siège chauffant.
8047	commutateur vitesse pulseur.	8315	siège chauffant (côté passager).
		8320	siège chauffant arrière.

SCHEMATIQUE

8402	<i>câble d'antenne.</i>	8700	<i>moteur store électrique.</i>
8403	<i>filtre d'antenne.</i>	8701	<i>contacteur store électrique.</i>
8404	<i>antenne.</i>		
8405	<i>antenne électrique.</i>	9000	<i>unité centrale.</i>
8406	<i>ampli antenne électrique.</i>	9005	<i>station Feu avant gauche.</i>
8407	<i>duplexeur.</i>	9010	<i>station Groupe motoventilateur.</i>
8410	<i>autoradio.</i>	9015	<i>station Feu avant droit.</i>
8411	<i>balance radio avant gauche/droit.</i>	9020	<i>station Essuie-vitre/lave-vitre.</i>
8412	<i>balance radio avant/arrière.</i>	9025	<i>station Acquisition capteurs.</i>
8413	<i>commande autoradio.</i>	9030	<i>station Porte avant gauche.</i>
8414	<i>contacteur tournant radio.</i>	9035	<i>station Combiné.</i>
8415	<i>chargeur compact disque.</i>	9040	<i>station Afficheur.</i>
8416	<i>interface compact disque.</i>	9045	<i>station Habitable.</i>
8420	<i>haut-parleur (avant gauche).</i>	9050	<i>station Porte avant droite.</i>
8425	<i>haut-parleur (avant droit).</i>	9055	<i>station Commutation Signalisation.</i>
8430	<i>haut-parleur (arrière gauche).</i>	9060	<i>station Commutation Essuyage.</i>
8435	<i>haut-parleur (arrière droit).</i>	9065	<i>station Console.</i>
8440	<i>haut-parleur tweeter avant gauche.</i>	9070	<i>station Remorque.</i>
8442	<i>haut-parleur médium avant gauche.</i>	9075	<i>station Feu arrière gauche.</i>
8445	<i>haut-parleur tweeter avant droit.</i>	9080	<i>station Volet arrière.</i>
8447	<i>haut-parleur médium avant droit.</i>	9085	<i>station Feu arrière droit.</i>
8450	<i>haut-parleur tweeter arrière gauche.</i>		
8452	<i>haut-parleur médium arrière gauche.</i>		
8455	<i>haut-parleur tweeter arrière droit.</i>		
8457	<i>haut-parleur médium arrière droit.</i>		
8460	<i>prise de casque arrière gauche.</i>		
8465	<i>prise de casque arrière droite.</i>		
8470	<i>alimentation radio police.</i>		
8475	<i>combiné radiotéléphone.</i>		
8480	<i>émetteur-récepteur radiotéléphone.</i>		
8481	<i>haut-parleur radiotéléphone.</i>		
8482	<i>microradiotéléphone.</i>		
8483	<i>bruiteur oubli radiotéléphone.</i>		
8484	<i>antenne radiotéléphone.</i>		
8485	<i>clavier radiotéléphone.</i>		
8600	<i>boîtier alarme anti-effraction.</i>		
8601	<i>contacteur à clé alarme antivol.</i>		
8602	<i>boîtier volumétrique alarme anti-effraction.</i>		
8603	<i>commutateur alarme antivol.</i>		
8604	<i>capteur volumétrique.</i>		
8605	<i>sirène alarme anti-effraction.</i>		
8606	<i>led alarme anti-effraction.</i>		
8607	<i>émetteur ultrason.</i>		
8608	<i>récepteur ultrason.</i>		
8610	<i>contacteur coffre alarme anti-effraction.</i>		
8611	<i>contacteur capot moteur alarme anti-effraction.</i>		
8613	<i>contacteur porte arrière gauche alarme anti-effraction.</i>		
8614	<i>contacteur porte arrière droite alarme anti-effraction.</i>		
8615	<i>relais alimentation feux de croisement pour alarme.</i>		
8616	<i>relais alarme anti-effraction.</i>		
8617	<i>relais avertisseur alarme anti-effraction.</i>		
8618	<i>contacteur antisoulèvement.</i>		
8630	<i>centrale de protection.</i>		

LISTE DES SYMBOLES

● GROUPE MOTOPROPULSEUR



Démarrreur



Alternateur



Batterie



Préchauffage



Allumage



Boîtier avance allumage



Bobine allumage



Amplificateur



Calculateur



Boîtier intermittence



Injecteur



Carburateur



Accélérateur à main



Capteur distance



Electrovanne



Potentiomètre



Electrovanne régulation ralenti



Calculateur débitmètre



Débitmètre



Capteur P.M.H.



Volant



Capteur référence cylindre



Vitesse en tr/min.



Résistance chauffante



Sonde Lambda



Pompe à essence



Défaillance moteur



Catalyseur



Capteur piezo-électrique



Capteur cliquetis



Capteur pression

GENERALITES

● GROUPE SIGNALISATION - ECLAIRAGE EXTERIEUR



Feux antibrouillard AV



Feux de brouillard AR



Feux de stop



Feux de recul



Indicateur de direction



Indicateur de direction gauche



Indicateur de direction droit



Signal danger



Feux éclipse



Avertisseur sonore



Feux de position



Feux de position



Feux de croisement



Feux de route



Feux de parking



Témoin de lampe grillée



Feux diurnes

● GROUPE ECLAIRAGE INTERIEUR



Eclairage intérieur



Plafonnier



Lecteur de carte



Ouverture du capot AV



Ouverture du capot AR

● GROUPE INFORMATION CONDUCTEUR



Voyant



Diode électroluminescente



Cadran

GENERALITES



Température eau moteur



Température air



Pression huile



Niveau huile moteur



Niveau huile moteur



Température huile moteur



Température maxi eau moteur



Niveau eau moteur



Niveau réservoir lave-glace



Colmatage filtre à air



Surpression turbo



Colmatage filtre à air



Indicateur surpression turbo



Niveau de carburant



Ouvertures des issues



Eau dans gazole



Usure plaquette de frein



Eau dans gazole



Frein de stationnement



Frein de stationnement
Niveau liquide de frein



Défaillance du système
de freinage



Boîte de vitesses automatique



Boîte de vitesse automatique



Température huile
boîte de vitesses



Stop



Bruiteur

● GROUPE LAVAGE ESSUYAGE



Essuie-vitre AV



Intermittence essuie-vitre AV



Essuie/lave-vitre AV

GENERALITES



Lave-vitre AV



Essuie-vitre AR



Essuie/lave-vitre AR



Lave-glace AR



Essuie/lave projecteur

● GROUPE ASSISTANCE MECANISMES DIVERS



Lève-vitre



Lève-vitre (montée)



Lève-vitre (descente)



Condamnation lève-vitre AR



Condamnation



Lève-vitre



Condamnation des issues



Clef



Ouverture des issues



Ouvertures portes AV



Ouverture porte AV gauche



Ouverture porte AV droite



Ouverture porte AR gauche



Ouverture porte AR droite



Ouverture entrebaillement
Fermeture coulissement



Ouverture coulissement
Fermeture entrebaillement



Réglage inclinaison
dossier siège AV gauche



Réglage glissière siège AV droit



Siège AV gauche



Réglage maintiens latéraux



Réglage assise avant
siège AV droit



Réglage glissière siège AV gauche



Réglage lombaire haut



Réglage assise arrière
siège AV droit

GENERALITES



Réglage assise avant
siège AV gauche



Réglage lombaire bas



Réglage dossier siège AV droit



Réglage assise arrière
siège AV gauche



Siège AV droit



Réglage hauteur siège AV droit



Réglage hauteur
siège AV gauche



Réglage accoudoir



Réglage rétroviseur
extérieur gauche



Réglage rétroviseur
extérieur droit



Indexage rétroviseur



Blocage ceinture de sécurité

● GROUPE AIDE A LA CONDUITE



Antiblocage de roue



Capteur roue AV gauche



Capteur roue AV droit



Capteurs roues AR



Capteur roue AR gauche



Capteur roue AR droit



Antipatinage



Ordinateur (commande)



Ordinateur (afficheur)



Montre numérique



Montre analogique



Régulation de vitesse



Afficheur température extérieure



Raideur suspension



Suspension hydraulique

GENERALITES



Réfrigération



Ventilateur



Réfrigération (interrupteur)



Recyclage



Vitre AV chauffante



Vitre AR chauffante



Rétroviseur extérieur gauche chauffant



Rétroviseur extérieur droit chauffant



Antidémarrage codé



Siège chauffant



Siège chauffant



Allume-cigare



Haut-parleur



Antenne



Radio-téléphone

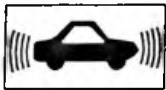













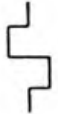









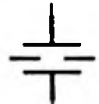











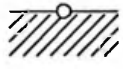

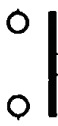

Alarme

GENERALITES

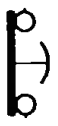
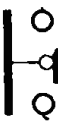
1	Résistance	24	Photo diode
2	Résistance variable	25	Thermocouple
3	Potentiomètre	26	Clef
4	Fusible	27	Masse
5	Shunt	28	Epissure
6	Bobine	29	Elément d'accumulateur
7	Electrovanne	30	Jonction par cosse
8	Compresseur	31	Contact par frottement
9	Moteur	32	Contact (retour automatique)
10	Moteur à 2 vitesses	33	Contact manuel (retour automatique)
11	Générateur de courant alternatif	34	Contact manuel verrouillable
12	Capteur Piezo électrique	35	Contact temporisé
13	Transistor NPN	36	Contact mécanique assisté
14	Transistor PNP	37	Contact manuel verrouillable
15	Sonde Lambda	38	Contact de pression (manocontact)
16	Condensateur	39	Contact mécanique
17	Blindage	40	Contact manuel
18	Diode	41	Contact manuel verrouillable (inverseur)
19	Appareil acoustique (avertisseur, HP...)	42	Contact mécanique (inverseur)
20	Lampe témoin (voyant)	43	Contact mécanique verrouillable (inverseur)
21	Lampe d'éclairage	44	Contact manuel (inverseur)
22	Lampe d'éclairage à 2 filaments	45	Contact manuel (inverseur)
23	Diode électroluminescente (LED)		

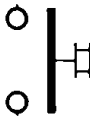
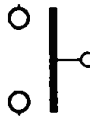
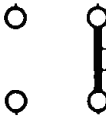
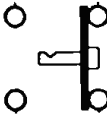
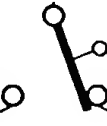
GENERALITES

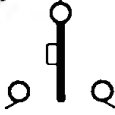
1 	2 	3 	4 	5 	6 
7 	8 	9 	10 	11 	12 
13 	14 	15 	16 	17 	18 
19 	20 	21 	22 	23 	24 
25 	26 	27 	28 	29 	30 
31 					
32 	33 	34 	35 	36 	37 
38 	39 	40 	41 	42 	43 
44 	45 				

GENERALITES

LISTE DES FAISCEAUX

01	CBP	<i>Faisceau câble positif batterie</i>
10	AV	<i>Faisceau avant</i>
12	US FR	<i>Faisceau usure plaquettes de freins</i>
15	F/AV	<i>Faisceau face avant</i>
16	GMV	<i>Faisceau motoventilateur</i>
17	BR/AV	<i>Faisceau anti-brouillard avant</i>
18	BVA	<i>Faisceau boîte de vitesses automatique (à commande électronique)</i>
20	MOT	<i>Faisceau moteur</i>
21	JN	<i>Faisceau injection</i>
22	MOT/C	<i>Faisceau moteur complémentaire</i>
30	ABR	<i>Faisceau antiblocage de roues</i>
32	SUSP	<i>Faisceau suspension</i>
44	CSL	<i>Faisceau console</i>
46	HAB	<i>Faisceau habitacle</i>
50	P/B	<i>Faisceau planche de bord</i>
52	PLAF	<i>Faisceau plafonnier</i>
56	CLM	<i>Faisceau climatiseur</i>
75	AR/D	<i>Faisceau arrière droit</i>
76	VL	<i>Faisceau volet</i>
77	VL/G	<i>Faisceau volet gauche</i>
78	VL/D	<i>Faisceau volet droit</i>